

ISBN 961-91262-8-9
Taras Kermauner
Alenka Goljevšček-Kermauner
Ajda Kermauner Kavčič
RSD
Geometrija redov 5
Red blodnje in vizija

*Muckovima, Kristijanu in Veri,
za prijateljstvo in sodelovanje*

TEOLOGICŃNOST?

*Zadnjo skopo pesem
izluščiti ozvezdjem
vreči jo v golt neba
kjer duša žveči
živega Boga
izvleči onkraj misli
sebe in svet
brez dna*

Kristijan Muck

REKONSTRUKCIJA IN/ALI REINTERPRETACIJA
SLOVENSKE DRAMATIKE

RED BLODNJE IN VIZIJA

Geometrija redov 5

Taras Kermauner

Alenka Goljevšček-Kermauner
Ajda Kermauner Kavčič

Samozaložba GolKerKavč
AVBER-HORJUL-LJUBLJANA-KRTINA
2004

CIP - Kataložni zapis o publikaciji
Narodna in univerzitetna knjižnica, Ljubljana

821.163.6.09-2

KERMAUNER, Taras

Geometrija redov. 5, Red blodnje in vizija [Elektronski vir] / Taras Kermauner ; [sodelavci Alenka Goljevšček-Kermauner in Ajda Kermauner Kavčič]. - Avber [etc.] : Samozal. GolKerKavč, 2004. - (Rekonstrukcija in/ali reinterpretačija slovenske dramatike)

ISBN 961-91262-8-9

217957888

Taras Kermauner
Alenka Goljevšček-Kermauner
Ajda Kermauner Kavčič
RSD

Geometrija redov 5
Red blodnje in vizija
RSD 105-010-2004

Izdal: Samozaložba GolKerKavč
Računalniška postavitve: Ajda Kermauner Kavčič
CD zgoščanka

Pripravo knjige je sofinancirala Slovenska akademija znanosti in umetnosti

Copyright © by Taras Kermauner

PRVI DEL

NOVI KOMENTAR

NOVI KOMENTAR

1

Pniz **GR** je srčika **RSD**, je njeno MetAks jedro. Ker je Tem metoda **RSD** - DgZni - RR (tudi v določeni smeri: kot Is Dti), je tudi pričujoča razprava, ki uvaja knjigo **GR 5**, RR; je celo Kar h **GR 4**. Pričujoča razprava, ki jo začejam pisati in ki naj ima začasen-deloven naslov **Novi komentar (NKar)**, bo skušala seči sicer Tem nazaj, v prvine-izhodišča Čla, vendar bo v nemajhni meri Kar prve razprave iz **GR 4 (Prez)**, razprave, naslovljene **SPD**. Z Afo sva se pravkar vrnila iz Kanegre v Hrš Istri, kjer sva narisala že 22 MSk; te MSk so ogrodge **NKarja**. **NKar** je, vsaj v začetnem delu, **Pojas** k tem 22-im MSk. Ker pa potrebuje izbrana tema še nove poglobitve in dimenzioniranja, bova z Afo sproti, kot bo **NKar** kot **Pojas** nastajal, risala nove MSk, tudi takšne med tekstom, ne le celostranske. - **GR 4** kot knjiga še ni izšla, prav zdaj jo dokončujemo, rešujemo zadnje oblikovne probleme, Ajda dela že tim. 3-Šp. Čez mesec dni, vsekakor pa do novembra, bi morale **Preze** iziti. Ne morem pa še napovedati, kdaj bo končana **GR 5**, ki ji ES naslova še nisem poiskal; se še ne mudi.

Izhajam iz predpostavke, da je Ž AgrEkzld; da je Čl na eni ravni, genetsko-razvojno, iste narave kot bacili in mikrobi, virusi in bakterije; ker ne raziskujem v okviru biogenetike ipd. Zni, ampak v okviru DgZni, naj izberem za Tem sile Ža neologizem, pač zaradi namena, da izraz ne bi bil pomensko zaseden; naj govorim o vitalih. Vitali so tudi semenčice, ki oplajajo, ambicije-čustva v ljudeh, ki motivirajo, vojne kot strasti, ki osvajajo. Ne le za IdČla, tudi za dram(atik)o je bistven vital, množina Raz vitalov; brez njih ni nobene akcije in s tem reakcije, dialoga-polemike; ni Ža in s tem ne Si. Da bi razumeli dramo (Čl Ž), je treba najprej razumeti vital. Glede na RR metodo ga tudi narisati-skicirati kot ZnaSi.

Na MSk **Temeljna TRF (TemTRF)** sta narisana dva vitala ali dve obliki vitala, vseeno; na a Rci romb, ki se TRF (RR) v kvadrat, na b Rci ameba, ki se TRF v krog. Romb je trda, ameba mehka oblika istega: Ža kot AgrEkzld. Bravec naj si predstavlja romb kot pestnjak, s katerim je paleolitski Čl ubijal in si pridobival hrano, torej kot orožje in orodje. Slščina nazorno kaže Not zvezo med obema vsebinama: ista reč je lahko enkrat orožje, drugič orodje; vojna in delo (civilizacija, Kula, ustvarjanje) imata isto začetno naravo. Pestnjak je nož, najprej izdelan iz kosti. V vrhuncu ČIKule - v FD - je simboliziran v meču.

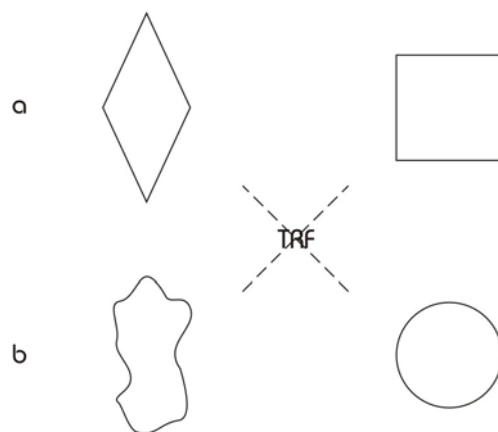

MSk Temeljna TRF

Romb je nasilje Zun tipa, a ameba ni nič manj AgrEkzld, le da dosega iste cilje na mehak način, s prilagajanjem, tako da se vsemu, kar hoče požreti, odpre (prvobitni pomen odprtosti), zaželjeno reč potegne-vsesa vase, jo prežme s sabo, jo prebavi kot udav. Razlika med obema AgrEkzld metodama je kot med FD in LD; FD temelji na SV (glej NOBD in SPED, glej PozNeg - apologetsko-Krit - par dram: Debevčevega **Žida** in Žižkovih **Otrok apokalipse**), LD na trgu, prva na likvidaciji Dra kot umoru, druga na likvidaciji Dra kot Zaplu; hudič-Kača ima obe obliki. LD obeta, da z RR ubijanja v tekmovanje ukinja S. Takšna teza je Tem prevara; LD - najizraziteje v svoji razviti obliki kot PM, kot Simvirtualni svet-Dv, S le tako RR, da jo iz Org(anske) preoblikuje v nič, v IVJ, ki je ZnaSi za nič.

Če ne nasedemo videzu, spoznamo, da se da tudi romb TRF v krog in amebo TRF v kvadrat. Vsi štirje liki so med sabo TRF. Vsak zmerom - Strno - Prikr ostale tri. Ko se nož kot orodje TRF v kvadrat, ki je ZnaSi za prostor Dbe, se zdi, kot da je morivska sila romba-noža ukinjena; je pa le skrita. Vsak hip se lahko kvadrat kot navidez trdna, zanesljiva, trdnjavi-gradu podobna oblika RR v Nož-Meč. A tudi v amebo in krog, torej v lik, ki se zdi na prvi pogled trpen, blag, podložen, žolca, zlahka uničljiv ali podredljiv ali uporabljiv (instrumentaliziran), skriva pa v sebi ubijavski nož. Vsak hip lahko ameba otrdi v jeklo, kot se vsako jeklo lahko zmehta v nežnost vode.

Nož simbolizira RPP, s tem Kazen-Kaznovanje, ameba Mehkobo, s tem Usm, glej dialog med Pravico in Milostjo (Usmom), imenovan Litigatio sororum, kakršen je ohranjen v tim. »štajerskem ljudskem rokopisu« iz Štrekljeve zapuščine, objavil ga je Kuret v Dodatku k razpravi **Ljubljanska igra o paradizu in njen evropski okvir**, 1955. Poseben naslov tega dialoga ali disputa ali prepira med sestrama je **Sodba kres Adama**, Adamova sodba, zgodba o tem, kako bog sodi Adamu-Člu kot GhK bitju. **Igra s paradizem**, uprizarjana v Slščini v 17-em Stolu, ni ohranjena, **Sodba** (v prleškem narečju) pa; **Sodba** je bila v baroku del **Igre s paradizem**. **Sodbo** bom kmalu podrobno analiziral v Pnizu **ZSD**, zdaj naj le opozorim nanjo kot na visoko Kul obliko dialoga med Nožem in Žolco, če smem biti rahlo Ir, med romбом in amebo. KC se je dobro zavedala, da sta nujni obe sestri; Katbog daje prav enkrat eni, tedaj se

grešnika usmili, drugič drugi, tedaj pahne grešnika v pekel, v Vemuke. Sama razlaga Usma in Kaznovanja je visoka Kuloblika Tem razmerja znotraj Agrĕkzide, je Prikr tega razmerja, ki kaže na dve Rci istega: osvajanja, predelovanja (RR) vsega, kar je in kar bo še moglo biti, v last-posest akterja. Osnovni akter vsega je Ž, na najvišji razvojni stopnji IdČl. Katbog dosega z Usmom isto kot z RPP: potrjuje svojo oblast, se pravi, KC skoz boga svojo zahtevo po tem, da je edini Gos na svetu. Kot FKC izroča krivoverca ali razkolnika posvetni oblasti kot Pravici, da bi ga ta kaznovala-ubila, a ga obenem zmerom - Strno - priporoča bogu, da bi se ta umorjenega-kaznovanega usmilil. Brez Usma je RPP pretrda, je le Meč in ne Žolca (solza, mehko srce).

Velika večina DbDžav je zgrajenih na SV, na SŽ, ki upravičujejo SV; tako sama KC kot Francija (na St Klodviku in St Genovefi, na Sv Ivanka Arški, nazadnje na de Gaullu in Jeanu Moulinu), kot Slja. Ta na NOB SŽ (od Toneta Tomšiča do Nede Geržinič), še celo na desetdnevni vojni, ki je imela le nekaj padlih, tj. posvečeno Kri. SDb se je za nazaj utemeljevala na enako ustrojenih SŽ, na **LTugu**, tudi na Jugofcah, glej Lipeževo **Car Lazarjevo smrt**, 1860, ali Klemenčičeva **Zeta carja Lazarja** iz 70-ih let 19-ega stola; na rimski Razr Zgi, glej Kreftovega **Tiberija Grakha**, 1923, na rusko-SovZ Zgi, glej Kreftovi drami **Leto 1905** (1925) in **Balado o poročniku in Marjutki** (1960). A v permanentni vojni ali Revi ni mogoče preživeti, v nji je ogroženo samo Ž. Zato se vojna kmalu TRF v mir, romb v kvadrat, Nož v Trdnjavo, ki je Mesto (polis, DbDž); vsaka Db je nekak castrum. Vse Db odnose je mogoče raziskovati znotraj kvadrata, ki dobi(va) s pomočjo amebe vse bolj civilno-znosne, simpatične, življive oblike. Trde linije Dbe kot Dže (jetnišnice-vojašnice, kakršna je še v **BlaNi**) se omilijo, arhitektura in psihologija polisa postaneta Org(anski), celo z vegetalnimi oblikami, ne le kot Čl-živalsko telo. Znotraj Dbe, ko začuti, da je dovolj trdna, so mogoče vse Rce-oblike, kar dela - posebno v LDPM - vtis neznanske, neomejene Sve.

Na ključnih točkah se Db, ker je utemeljena na SŽ, iz ostalih treh praoblik RR v krog. Krog je Ideaoblika Hare. Krog je ZnaSi za Stš. Vsaka Db ima Stš; LD je zidala v 19-em Stolu svoja Stš - borze, banke - v stilu antičnih templjev, cerkev. V LDPM se vse Prikr, tudi krog ni več enostaven prepoznaven ZnaSi za IdeaHaro. Žolca dobi najRaz oblike Daarhitekture, od kvadrov in SovZ tort do fin-de-siĕclovske ornamentalike in Dakombinacij, ki so lahko kakršne koli - Abs Sv -, le da upoštevajo zakone fizike-statike; če jih ne, se stavba podre. Sicer pa je vsaka stavba minljiva; tudi piramide bodo enkrat razpadle v prah. To spoznanje je za LDPM neznosno, LDPM ne prenese Si; tudi nič Strno RR v IVJ (v Dv), ne dovoli direktnega sesutja IdDbe. Zato je bil napad islamističnih teroristov na WTC v New Yorku še posebej takšen šok: pokazal je ranljivost-minljivost vseh stavb - Kule - TSa, kvadrov in krogel. Oba nebotičnika-kvadra sta zadeli dve letali, bili sta kot Nož-Meč, ki se je zasadil v mehko tkivo Ža, ga ubil, prinesel-pokazal S. A naj se je kvader-kvadrat še tako sesul, naj je napadavski Nož sprovciral nastanek oz. silno okrepitev obrambnega Noža, ki je seveda sam enako napadalen, enako Agrĕkzld, močnejša kot oblika trdega konflikta dveh nožev (ĒDč) je prilagodljiva-vsepožirajoča oblika (brezobličnost) amebe. Ta ostaja nedotaknjena. Naj se vse poruši, Ž ohranja odporno moč prilagajanja na tako rekoč vse - tudi zelo slabe - razmere okolja.

Vitali postajajo skoz čas - na RP - vse bolj HKD: od enoceličarjev do bitja, iz katerega je nastal Čl; danes ne živi več, a ga Zn rekonstruira kot dolg

proces med živaljo (»opico«) in Člom. Običajne Zni raziskujejo, kako je nastal Čl; DgZn, ki je obenem Fija in Tija, upošteva Zn odkritja, a ima lastno področje raziskave. Opredeliti je treba mejo, na kateri se je žival RR v Čla. Žival je v sebi enotna (AgrĖkz)ld, tudi prilagodljiva: lik amebe ali plastelina ali gline; ta igra v Rlgah veliko vlogo, v judovski **Bibliji** je Čl narejen iz gline, s čimer je opozorjeno, da je bitje prilagodljivosti, nastalo iz nečesa in v določenem trenutku. Za Rlgo, ki je Kulrazlaga - osmislitev - Zun dogodkov, je bila ta meja volja boga, da ustvari Čla (že prej iz nič svet, nič je prva ameba). Rlga vse podatke tako RR, da se uskladijo z njenimi cilji-vrednotami. Trad Rlge potrebujejo Stvarjenje in bogove kot Vsemogočne. RLH-Zn te predpostavke ne potrebuje več. Za DgZn se zastavi vprašanje: kaj je bistvo nastanka Čla? Kaj se je zgodilo, ko-da je nastal Čl? Kaj je razlikovalni pojem med živaljo in Člom?

Na MSk **TemTRF** ta razlika še ni vidna. Vsi štirje liki so Tip za Čla, a enako za živali, za vse živo, za Ž. Razliko, ki nastane z »rojstvom« Čla, skušam(o) podati na naslednji MSSk, naslovljeni **TemTRF z možnostjo izhoda (TemTRF-Iz)**.

Če se med kvadratom in rombom na a Rci **TemTRF** še ne vidi dovolj razlika med stvarnim in zaželjenim-idealnim, je na b Rci jasn(ejš)a. Ameba ima kot Žolca ali Glina grdo obliko, krog je najpopolnejša oblika od vseh, niti kristal je ne dosega. Zato je ZnaSi za Stš krog, medtem ko je za Smš-Strš ravno Žolca oz. Črevo, ki ima nemalo potez kaosa; zdi se, kot da je krog premagal vsakršen kaos, krog je Geom lepota in popolnost kot takšna. Krogu-Stšu lahko rečemo idealizacija, vsekakor pa Hara.

Najbolj razvita, popolna oblika AgrĖkzldje je spoj med Nožem in Glino-Blatom; je pošast z neštevilnimi glavami-noži (kremplji, čekani, strupenimi zobmi), v Mag-Rlgah imenovana Zmaj-Hudič, ki ni enostavna in s tem predvidljiva kot Meč; Meč je FP orožje, ZnaSi za čast. Pošast, naslovljena Meč-Blato, je skrajno prilagodljiva, brez časti, zato še posebej nevarna, udarja izozad, uporablja lzd(ajstv)o, ne drži se nobenih pravil, kot anomična je usmerjena zgolj v zmago za vsako ceno. To je Baroblika AgrĖkzldje. Da bi se Prikr(ila), kot Prikr(ita) je najbolj zavarovana in vse najlaže prevara, si nadene masko kvadrata (Reda v polisu) in kroga (Stša, posvečenosti). Ko jo gledamo, ne vidimo več Hudiča, ki je zunaj zakona, ampak lepo bitje, ki se zdi npravno čvrsto (kvadrat) in estetsko lepo, celo versko idealno (krog). Dobimo Db (tudi Dž), ki se sama predstavlja za paradiž na zemlji: KC in Ptja v njunih bistvih; kar ju ovira, da še nista do kraja vrnitev začetnega raja, vrta Eden, je le navzočnost Meča, posebno pa Blata, ki ju vnaša(jo) v NSS Dri. KC-Ptja ne priznata-povesta, da sta Meč in Blato v njiju, kot njuna primarna modela-lika, kakor kaže MSk **TemTRF**.

Vsaka Db (ldDb) počiva torej na Strnem Hinu, na Strnem Prikru. Idealizacija je nadomestno ime za HinPrikr. Seveda šele z vidika, ki je na THM-krogu naprej, v naslednjem arhemodelu, v Dč; v Ožld ga še ni. Nova stopnja terja ARFDč, ta bo šele nastal; v nadaljnjem izvajanju bom pokazal, kako. Sama AgrĖkzld (romb, ameba) ne zadošča; tudi kvadrat in krog ne. Pa vendar ti liki zadoščajo, če pridejo v določeno medsebojno razmerje; če lahko izrazijo Razliko-Razloko.

Na MSk **TemTRF-Iz** omenjene štiri like TRF (RR) v daljice.

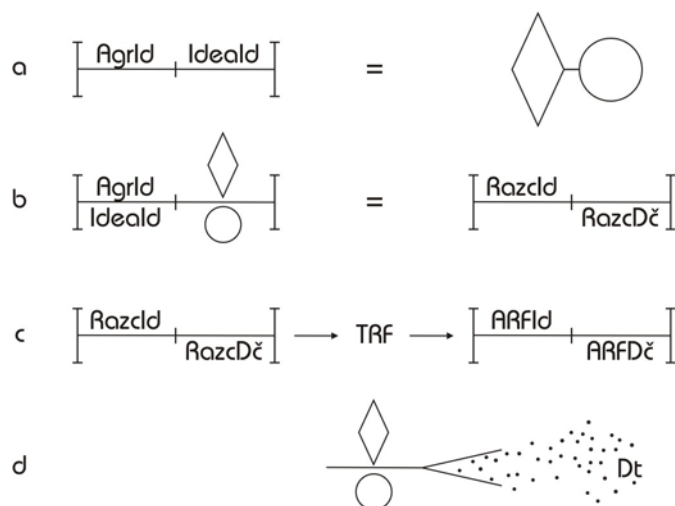

MSk **TemTRF-Iz**

Na a Rci nove MSk se Nož-Blato imenujeta AgrEkzld (ki je smodel Ožlde), kvadrat in krog pa IdeaHarld. To sta prva smodela v Ožldi na THM-krogu, glej **GR 4**, razpravo **THM kot krog in Polip**, MSk v razpravi; MSk so naslovljene s skupnim imenom **Pretvorbe in zamenjave**. Prva med njimi - MSk 1: **THM krog I** - podaja-riše oba smodela: AgrEkzld in IdeaHarld; kaže, kako se razvijata na THM-krogu v smodel Prepld, nato v Razcld, nato sam arhemodel Ožld v arhemodel Dč itn. TRF iz (THM) kroga na daljico je narisana na MSk 2 (naslovljena je **TRF kroga v daljici I**). Raz Rce zaporedja smodelov so podajane-risane na naslednjih MSk, recimo na MSk 3, naslovljeni **THM-krog II**; tu sledi smodelu IdeaHarld smodel Dogmld, nato Vzgd itn. Na MSk 4 (naslovljeni **TRF kroga v daljici II**) je podano analogno dimenzioniranje kot na MSk 2, sporoča ga že naslov MSk. Spet Dgč Rce so na MSk v razpravi **MojProc I**. Na MSk 1 (naslovljeni **IdDv ali Av c, d**) je podana-risana TRF med Agrldo in Avldo. Na MSk 2 (naslovljeni **Agrld kot KulDv a, b**) je podana zveza med Agrldo in Kulldo, Rca b, in med Agrldo in Inf, Rca a. Na MSk 2 Rcah **c** in **d** so risani še bolj zapleteni odnosi med smodeli, a tudi med arhemodeloma Ožld in Dv, kot že na Rcah **a** in **b**. Nadaljevanje-razvoj teh začetnih smodelov v Razcld in v ARF je risano na MSk 3, naslovljeni **Ideološko verska vzgoja c** in **d**. V **Nkarju** izhajam iz teh MSk, podanih v **GR 4**, le da jih analiziram z drugega vidika, v drugi zvezi. Tako nastaja HKD micelij **RSD** oz. Čl bivanja.

Na novi MSk (**TemTRF-Iz**) v **GR 5** je risana analogija med daljico in likoma iz **TemTRF**. Na Rci a stojita - sta zapisana - Agr(Ekz)ld in Idea(Har)ld kot dva smodela drug poleg drugega na daljici; to je že znano iz omenjenih MSk iz **GR 4**. Nova pa je De-stran MSk: enačba med smodeloma in ZnaSi romba-kroga. Tudi na Rci b je narisana že znana zveza: Agrld je napisana nad črto, Ideald pod črto; lahko bi smodela tudi zamenjali, zgoraj bi postalo spodaj in obratno. Opozorilo na to, kaj pomeni premestitev obeh smodelov z iste črte, kjer se zdita kot Ideapovezanost (torej sta gledana-presojana z gledišča Idealde), na zgoraj in spodaj, kjer se začneta kazati kot nasprotje (vse to je risano na lestrani), se razvidi na Destrani, kjer je napisana kot smodel Razcld.

Opozorjeno je, da se Agrld in Ideald razcepita; ker-če se razcepita, nista več Ožld, bistvo Ožlde je namreč eno(tnost) vsega v enem. Razclđ iz sebe imanentno sili postati - in postane - RazcDč.

Čl, ki je ldČl, spozna, da ni monolitna Ožld, ampak v sebi dvojno, podvojeno, sprto bitje. To je točka, kjer neha biti žival: dobi zavest o sebi. Dokler je samoumevna ld (Heglova bit po sebi), ostaja žival; šele s prehodom v nekaj za sebe, v za-vest, v negacijo teze (po Heglu), se odpre možnosti, da vstopi v Dt oz. da vstopi Dt vanj. To pa je mogoče šele, če je Razclđ-RazcDč presojana-videna z gledišča ARF. Torej je potrebna Rca c. Z gledišča smodela ARFDč se namreč odkrije razpoka-razloka med dvema Ožldama; glej Rco d. Vsak od obeh likov, Meč in Stš (romb in krog), je zase Ožld, skupaj pa sta že nekaj, kar ni več Ožld. Dve Ožld se postavita druga zoper drugo. Meč je za to, da (za)kolje OrgTelo, ki je (avto)idealizirano kot krog-Stš; če Meč ni to, nima razloga za obstoj. Če se hoče Stš in/ali Db kot kvadrat-trdnjava ohraniti, se mora braniti, brani pa se s prilagoditvijo, z RR (TRF) v Blato, in z regresom v Nož, v Morivstvo. Tako nastaneta EDč, EDč pa nista nepremagljiva usoda. Imata dva izhoda: navideznega, ta je nadaljnji arhemodel na THM-krogu (Dv), glej že omenjeno MSk 1, naslovljeno **ldDv ali Av a, b**, ta pripelje nazadnje v Av kot smodel Dv arhemodela in nato v Inf, glej tudi že omenjeno MSk 2, naslovljeno **Agrld kot KulDv a**. Poleg navideznega izhoda, ki ostaja znotraj THM-kroga kot usode, je še pravi izhod: v Dt, stran od ldBa. Tega rišem(o) na novi MSk **TemTRF-lz d**.

Ta izhod je risan že v **GR 4**, glej MSk **Človekova pot (Člpot)** v razpravi **Temeljne smeri (Temsmeri)**. Tudi ta MSk kaže TRF med več nizi smodelov. Kaže povezavo petih šesternih smodelov-daljic, označenih od I do V; kaže, kako se da prehajati iz enega smodela v drugega - vsak je zapisan vsebinsko kot EkP drža Pska ali grupe; dokazuje, da je mogoče od vsake točke na THM-krogu, torej v Žu, pr(e)iti do pravega izhoda. Vsak od mnogih smodelov na tej MSk (smodelov je 30) se veže na drugega tako - to prikazati je bistveni namen te MSk -, da pridejo vsi (vsak) do daljice-smodela RazcDč (povsem na Le na II. šesterčku) odtod pa po poti (TRF) navzgor na V. šesterček oz. v daljico-smodel ARFDč, ki je napisan pod črto daljice, medtem ko je nad njo napisan izhod: lsDč.

Tej Geom zvezi je treba dati zdaj vsebinski smisel, seveda v povezavi s SD oz. dram(atik)o; ugotoviti, kaj je videl Čl, ko je nastajal, kot sebe, kot RazcDč z gledišča ARFDč. Tu se začneta tako Čl kot Rlga, kot Mag, zavest: razlaga tega, kar je, in spoznanje tega, kar je na način nič oz. Trage.

2

Čl se začne z zavestjo (z ARF); a kakšna je ta za-vest? To je odločilno vprašanje. Vsi štirje liki iz MSk **TemTRF** sodijo še v živalsko sfero. Upoštevajmo, da imajo tudi živali - celo visoko - organizirane skupnosti; ne pravimo jim Db, vendar je njihova Stra ista. Nastale so kot ena od Rc v procesu napredovanja-stopnjevanja Ža. Očitno lahko Ž napreduje le, če si omogoči tekmo med Pos Ožldami ali vitali; to je bilo jasno že Darwinu. Naj je Anln še tako Krit do darvinizma, mora ga upoštevati, iti skozenj, ga iz usode

RR v K-milost. Če bi obstajal le en edini vital, bi bil skladen-isti s sabo, samozadosten, torej to, kar je ; bit kot Ožld. Ne bi bil blato, iz katerega kot vesoljske juhe nastaja Agr€kzŽ, ampak le krog kot Ideaoblika, ki je jalovost. Nož bi udarjal v prazno; če bi en vital - ena Ožld - likvidiral vse ostale, kot skušata, hvalabogu zaman, KC in Ptja, bi edini vital, ki bi (pre)ostal in vladal, ostal, kar je ; Ž ne bi moglo biti, kar je po svoji naravi: Agr€kzld. Ž torej Strno zahteva pluralizem.

Pluralizem je ZnaSi že za Dč, ne šele za Dv. V Dv - v LDPM - postane pluralizem učinkovit-performančen, ker odstopi Ncl (ki je regres v Ožldo) mesto Kapu, Kap pa ni uperjen zoper nekoga (kot en Nar zoper drugega, danes Hrvati zoper Slce), ampak potrebuje vse - čim več partnerjev-akterjev -, da bi trg deloval čim bolj uspešno. Dč kot €Dč likvidira, Dv kot TrgDv komponira. A tekma je RR tistega, kar je že v samem začetku-jedru Ža: množstvo vitalov (bakterij, virusov). Vsak virus genetsko teži k temu, da bi odstranil-požrl ostale; a ker ni dan kot edini (Čl ne kot Psk), ampak kot množstvo virusovitalov (Čl kot skupina , Adam kot singular in plural), traja boj-tekma nenehoma, brez prestanka. Vsak zmagovalec doživi v nekem trenutku poraz; to opisuje že grški mit: Urana vrže s prestola sin Kronos, tega sin Zeus. Vemo, da vrže Zeusa FKr, ko prepove KC ne le Fif šole, ampak razruši antična Stš. V začetku tretjega tisočletja FKr močno (o)slabi; zdi se, da si tokrat ne bo opomogel.

Kvadrat pomeni, da se romb ne more uveljaviti kot zmagovalec. Kvadrat kot polis-trdnjava je RKPLEL ali mir, ki je nadomestil vojno, ali red, ki je v nemajhni meri uravnoteženje Raz vitalov. KC je v osnovi monopolna-monolitna TotDb, vendar je morala, in tega načela se še drži, dopustiti marsikaj, da bi se obdržala; se prilagajati marsičemu, da bi ohranila najvišjo oblast kot okvir. Dopustila je Raz redove, celo frančiška; Tip, da so postali frančiškani kmalu nosivci najhujše oblike Inkvizicije, KC-terorja, še hujši od dominikancev. Z Leonovo okrožnico **Rerum novarum** je KC dopustila celo Kpl; DaKC dopušča Modtehniko itn. Ptja je premalo dopuščala; prekasno je spoznala, da mora popuščati, ni bila dovolj prilagodljiva. Bila je vse preveč Meč in premalo Glina.

Kvadrat, ki nosi v sebi amebo - sinteza kvadrata in amebe -, je dinamično-mobilno ravnotežje med Raz akterji-silnicami-vitali; najdlje je v tej smeri, ki je na liniji €kzŽ, prišla LD-PM z močjo UmKapa in Rad tolerance. A ta toleranca, kar se da videti potrjeno v €S Zgi (posledice 30-letne vojne), je rezultat spoznanja ljudi, da en vital (KC ali ProtC ali Ptja ali NemNcz) ne more dokončno zmagati; torej gre za sad modrosti, ki je posledica premišljenega izkustva. Vendar - in to je bistveno: ta modrost še ni tista ARF, ki omogoča pot v Dt; nekakšno modrost imajo že živali, je Nvna, je rezultat Nv-izbora. Če namreč ne gre z Nožem, gre z Ilom; če ne gre z nasiljem, gre s prilagajanjem. LD-PM kot vrh RLH VISa ni izhod, kot misli sama, ampak je le tretji arhemodel v-na THM-krogu; je le Dv, ker je Čl spoznal, da vodi Dč v €Dč, v izgubo Ž energij, v slepo ulico, v SZ. Ž se noče ustaviti v SZ, zmerom znova si - Strno - utre pot naprej, navzgor, v HKD Agr€kzldo.

Dt se odpre kot možnost šele tisti hip, ko pridejo omenjeni-narisani štirje Tem ZnaSi oz. smodela Agrld in Ideald v posebno razmerje, podajam ga na Rcah **b**, **c** in **d** **TemTRF-lz**. Še zmerom pa s tem nisem odgovoril na vprašanje, kaj spozna tedaj Čl.

Moj odgovor je jasen: prava ARF - Rca c - je v spoznanju, kaj je bistvo Ža: brezkraven razmah, katerega pogoj je neomejeno morivstvo. Ker je Čl v bistvu Ž (akter, borec, stremljiv osvajavec), velja zanj isto, kar za Ž. A živali, ki še nimajo zavesti (ARF) in s tem duševnosti, ubijajo po potrebi; če ubijajo preveč, se zapletejo v AD. Optimalno je, da vzdržujejo z ubijanjem tim. ekološko ravnotežje, ki je navidez - za naivne Zelene - IdeaHara, za DgZn pa le sredstvo obstoja Pos živalskih vrst, ki niso več na konici Ža kot RP(remice), ampak so stabilizirane grupe-občestva. Nestabilizirani ostajajo le Tem vitali, virusi in bakterije, komponirani v Ž, in Čl. Čl je - ta analogija je točna - nekaj visoko HKD vital-virus. Čl je edino živo bitje, poleg osnovnih vitalov (virusov), ki ni stabilizirano, samoomejeno, urejeno; Rlge hočejo, da bi bil urejen itn., seveda le vsaka znotraj sebe kot edine preostale-zmagovite, od budizma do Krša in Musla, a nobeni se to ne posreči. RLH prebije okvire Klas Rlg sistemov, zave se, da je Čl AgrEkzld, le da to spoznanje spravi v okvir razvojnega nauka, RP. Ta daje smisel, medtem ko sama AgrEkzld ne.

Ko se je Čl v določenem hipu zavedel, kaj je - da je Ž osvajanje in ubijanje -, se je zgrozil. Če bi se zavedel le tega, da je AgrEkzld, bi bil s tem zadovoljen, saj bi se gledal le kot bodoči Zmagovalec; tako se gleda en element v Rlgah, ne v budizmu, pač pa v judovstvu, Kršu in Muslu. Drugi element v Kršu - zato je Krš točka, kjer se Čl odpira Dti, ne pa judovstvo in Muslo - je dopolnilen: Čl se ne gleda kot Zmagovalec, Kršbog ni le Pomladni kralj-VoM, ampak obenem Trpbog, JKr, ki brezmočen umre na križu, ker se zave, kaj je Čl: ubijavec. **Stara zaveza** prva poda to jasno zavest (ima jo tudi budizem), a nima rešitve v Dti, njen bog je zgolj AbsGos. Muslo sledi judovstvu, zato sta oba bolj EDč kot Krš; Muslo je regres v animalizacijo, v samoumevnost Ža kot AgrEkzld, ki se uredi v ravnotežje znotraj Musl-Rlge oz. družb, v katerih velja strogo Muslo, šeriatski zakoni.

Moj poudarek je, da je rojstvo Čla obenem spoznanje Čla kot GhK bitja; to je podano v prvi SD, v **BS**, glej mojo podrobno analizo teh tekstov v Pnizu **ZSD 2**. Dokler je neko bitje le po sebi, brez zavesti o tem, kar Ž je, je to bitje še žival; Čl nenehoma regredira v stanje-smodel živali, v AgrEkzldo, ki jo maskira z IdeaHarldo, ne da bi se svojega početja zavedal. Kot se ga ne DSKC; njeni ideologi - tim. JOGSŠKi, - so propagandisti alibizirano-zamaskirane Hin ekspanzije-biti-Ožlde, brez posluha za Trag spoznanje oz. z že vnaprej izdelanimi doktrinami-razlagami Čl pomanjkljivosti-grešnosti, ki RR to grešnost - GhK - vse bolj v prazen ritual, v etiketo, v ustrezno obnašanje, služee urejanju-umirjanju sporov znotraj Dbe, ne pa (po)Isu UnBDra.

Sele ta hip, ko pride do ARF Ža kot morivstva - do pojmovanja Čla kot GhK bitja -, se »rodi«-nastane Nota. Žival nima Note, le Zun. Nota ni kakršno koli čustvo ali misel; temelj čustv(ovanj)a in mišljenja je v spoznanju GhK Čla in Ža; ima pa vsaka misel-čustvo to spoznanje (ARF-AK) v svojem jedru-bistvu. V tem pomenu so **BS** ustrezen začetek-izhodišče SD in SIZi, čeprav je oblika tega spoznanja - s stališča DgZni - napačna, Mag tipa. Kako nastane Nota, podajam(o) na novi MSk, naslovljeni **Nastajanje Note**.

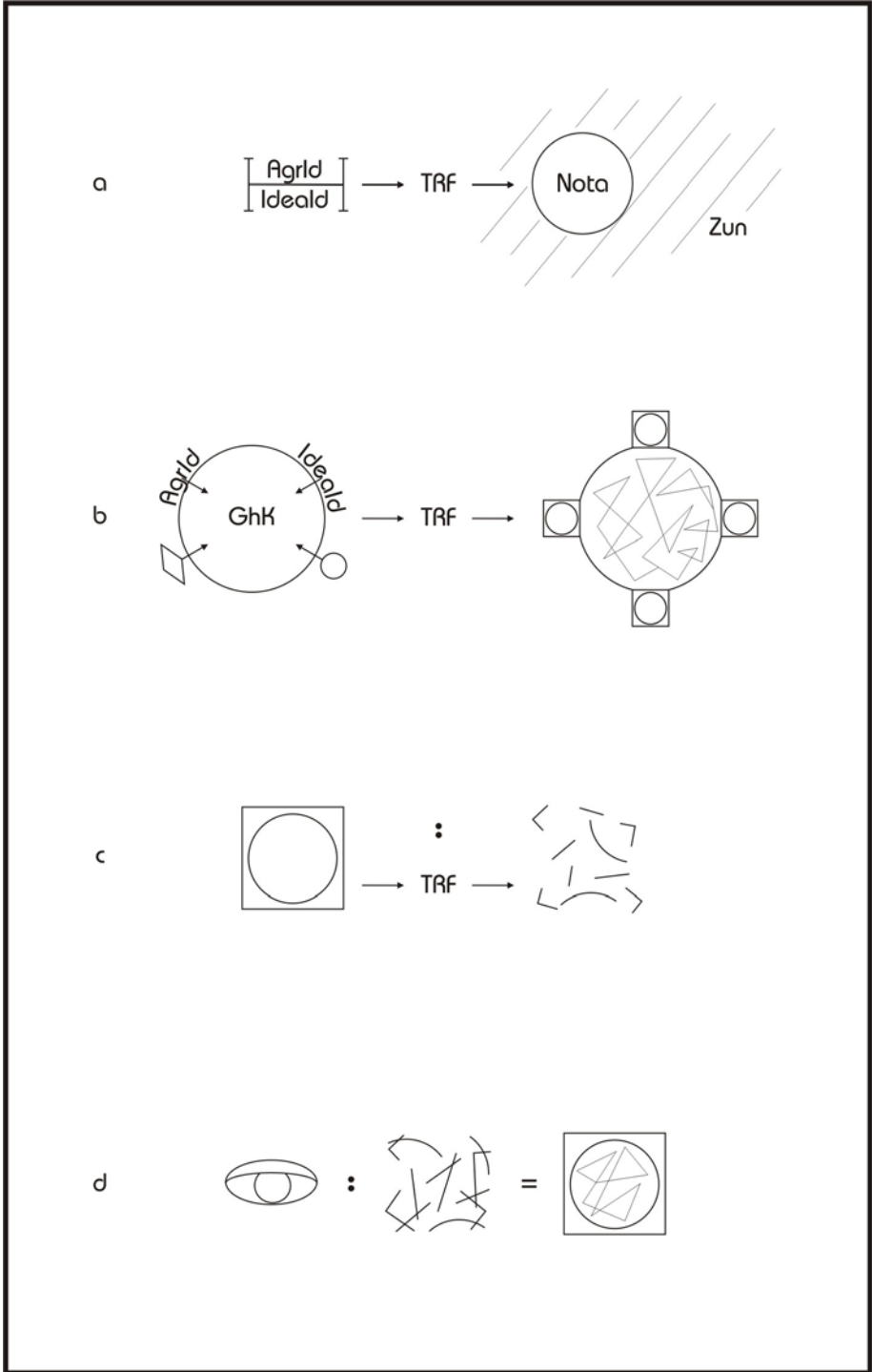

MSk **Nastajanje Note**

Spet imamo opravka s štirimi ravnmi, a tokrat nekoliko Dgč. Na MSk **TemTRF-lz** piše - se kaže -, da sta Agrld in Ideald med sabo sprti, nastane Razcld, ki je dejansko RazcDč: Čl se nima več za ld, ampak samega sebe vidi kot Dča. Je on in ni on. Ni le dve EV v sebi. Le HM; HM je lahko v sebi ravnotežje, celo Hara med več EV; to-tak je, dokler je Razcld, tak ostaja ld. Kljub razcepljenosti v več EV je še zmerom eno(ta)-Ožld. Kot RazcDč pa ni več eno(ta). V sebe je potegnil nič, samozanikanje; na poti je v AD, odprl se je AD(estrukciji). Čuti-ve, da se bo zdaj boril sam s sabo, se podiral, celo Unič(eval), ker je sam Nož in Stš (romb in krog).

Obenem ko čuti ta razcep v dva - v Dča -, ga spoznava: kot ARFDč (Rca c v MSk **TemTRF-lz**). Dokler je ARFlD, je šele Raz in Dgč; tak je in sme biti ud neke Cerkve, tudi KCe, še bolj ud LDbe. Spoznava se, da je Dgč(en), a si to - mu Db to - dovoljuje, ker še ni pristal na to, da je obenem tudi nekaj-nekdo, ki je onkraj te Dbe kot dopustnega okvira, onkraj NSSi (onkraj FD-FKc) oz. onkraj pravil LD-PM, ki od njega terjajo, da se obnaša kot Dv (kot IVJ) in ne kot Dč; Dč namreč Strno vodi v EDč.

Šele ko-če Čl pristane na to, da ni le ud Ožlde, ampak v sebi dva, preide v arhemodel Dč, s tem pa šele v možnost, da se odpre Dti. V Dv je Dt spet izgubljena; le v Dč je mogoča, a še to le v primeru, da ne pride do SZ, do AD in do EDč. Da se Čl namesto v EDč preokrene skoz RazcDč in ARFDč v IsDč (iščočega Dč). IsDč išče Dt tako, da išče Dra. Dr je zunaj celotnega THM-kroga. V Dt se da priti skoz MSk **Člpot** (glej **GR 4**), ki se jo da razbrati tudi kot blodnjak. Na MSk **Člpot** kažem, kako se da potovati skoz labirint, ki ni kaos, ampak se razkrije kot Ariadnina nit, če najde Čl pravo pot. Ko na MSk **Nast(ajanje)Not(rin)e** rišem blodnjak, naj ga bravec gleda-razume tudi kot sistem **Člpoti**. Čl namreč ni prisiljen gledati le Dča, ampak more v Dču uzreti tudi Dra; Dra pa ne more videti ne znotraj Ožlde ne znotraj Dv. Potreben je prehod v Dč, kjer se Dč RR v Dr(a).

Na MSk **TemTRF-lz** (še) ni razvidna vsebina tega, kaj vidi Čl, ko postane RazcDč-ARFDč; tu je narisana le možnost izhoda v Dt, odtod naslov te MSk. Na MSk **NastNote** pa se razkrije RazcDč-RazcARF kot Nota. Na a Rci vidimo razcep med Noto in Zun(anjostjo). Krog lahko simbolizira tudi Noto. Nota kot duševnost (tudi duša, vest, čustva, misel) je prostor in gibanje, moč in oblika (sistem oblik) zavesti, ki Člu pokaže, da on (ES Čl) ni le del-ud NSSi, Roda, Klde (da ni le znotraj Ožlde), ampak je tudi nekaj, česar Klde, okolje, Zun, Nv ne morejo povzeti. Fije-Tije - Rlge, tudi RLH - ravnajo in razmišljajo celo tako, da dodeljujejo Noti status Ide. Danes se samoumevno meni, da Čl ima in mora imeti Ido; če je nima, da je bolnik, shicofrenik, žrtev nekoga ali nečesa, kdorkar mu je vzel(o) Ido. Odtod Nota kot krog, ki je Ideald. Ta krog si lahko predstavljamo tudi obzidan s kvadratom, s čimer nastane trdna trdnjava Čl Not Ide; glej le-lik na Rci **c**.

A tudi z uvedbo pojma Note še ni podana njena vsebina; do te pridemo šele v Rci **b**. Le-lik na Rci **b** je še zmerom krog, zunaj njega sta napisana smodela Agrld in Ideald, narisana romb in krog, morivstvo in Prikr tega morivstva, znotraj večjega kroga kot Note pa piše GhK. V ARFDč je Čl spoznal - in to spoznanje je temelj njegove Note, je vzrok za nastanek njegove Note -, da je sam Morivec in zato kriv-grešnik. Spoznal je tudi, kaj počne: da svoje ravnanje-ubijanje maskira-alibizira z idealizacijo (z Dv-IVJ, a tudi z RR Umora v SŽ). Šele ko Agrldo Ponot in jo prizna za svojo, šele ko v Morivcu vidi sebe, je

dobila njegova - in vsaka - Nota ustrezno vsebino. S tem pa Nota - duša - ni več Id (Plid), ampak GhKDč. Bolj ko Čl terja, da je le Id, bolj beži pred resnico o sebi, bolj se ideologizira-idealizira. Takšno Noto razširi tudi na Kldo, ki da je edina Poz Nota glede na Zun, tj. glede na Sž-okolje, na NegDča; takšna Kld je NSS, za katero se je dolžan boriti, celo vojskovati: za Dom(ovino), za svoj-naš Nar, za našo ND.

DaSki smo še zmeraj v tej Stri, čeprav ni tako izrazita kot pri DaHr(va)tih; zgodba o nepripravljenosti izročitve generala Bobetka haaškemu sodišču je Tip. Generala nočejo izročiti, ker je ZnaSi za Hrško kot NDžo, nastalo v SV zoper Sž-Srbe (in Musle). V SV je umor sankcioniran, celo povzdignjen v RPP veličino, posvečen. NSS - ND - temelji na St umoru. Tudi SI ND na Prt-NOB St umorih oz. Sž(rtvah). Glej NOBD. Nasprotni strani - ustašem v Hrški in Dmbcem v Slji - se ni posrečilo svojih žrtev-umorov preOsm v Sž in St umore. V tekmi, kdo bo določal St NDže, je zmagala Prt stran. 1991 sta skušali SND in HršND sintetizirati obe svoji vojski, Dmb-ustaše in Prte. Tudjman in Bobetko sta ZnaSi za to; kot Prta - Prt generala - sta 1991 vodila De-Polo. Analogno sta SI Vojodpor zoper SžSrbe vodila sin Dmbca Janša in sin Prta Bavčar; a ni zmagala De-smer. Bučar kot Prt je ostal na sredini med Le in De. - To, o čemer govorim, je le ES vsebina nečesa, kar je Stra; raziskujem Stro, ES dogajanje je informacija. Je pa ES-vsebina potrebna, saj raziskujem tudi SD, torej NOBD in SPED oz. sredo med njima: MVSD. Potrebna je eksplikacija obojega: Stre in empirije.

Dokler v razvoju še ne pride do Čla, ubijanje ni problem; je samoumevno, kajti žival sledi le svojemu gonu za preživetje oz. svoji Agrčkz naravi. Nast Note kot duše(vnosti) in vesti z občutkom za GhK pa naenkrat Člu prikaže, kaj počne. Tisti, katerega Čl ubija, da bi osvojil njegov Ž prostor - tudi žival, ki jo ubija, da bi prišel kot mesojedec do hrane (a le kot mesojedec je lahko postal Čl) -, naenkrat zanj ni več le sredstvo preživetja, le snov-hrana ali ovira, ampak zagleda v njem sebe; tudi v totemski živali, s katero se ldn. Bistveno, zato ponavljam: ARFDč pomeni, da vidi Čl v nekom, ki ni on, sebe in ne le snov-sredstvo. Ko pa vidi sebe v njem, vidi tudi njega v sebi; proces je dvosmeren. Ko ubija Sža (spozna, da) ubija sebe. Ker ima za Čla le sebe, tj. le ude lastne PSi, odkrije, da je tudi bitje, ki je zunaj njegove skupnosti (NSSi), Čl. S tem ni odprta le pot, ki pripelje nazadnje v RLH do UH, pogojno že v Kršu, ampak še prej spoznanje, da je Čl, ki ubija ostale, Ubijavec, saj ubija sebe-ljudi; da s tem drsi tudi v AD. Če so vsi - tudi udje ostalih PSi - ljudje in tvorijo Čloštvo, je Čl morivec kot tak. Če je ves svet - vsaj živalstvo - živa skupnost, tudi s tem, ko ubija živali, ubija sebi enake: živa bitja, in je Morivec.

Ko trga sadeže, ko seka gozdove, ko pleni živali, ko koplje rudo (sol itn.), trga Zemljo, ki jo doživlja kot Mater. Poraja se iz matere kot Že-Čla, a obenem tudi iz sveta-Zemlje, ki mu daje hrano, obleko, orodja-orozja, krov nad glavo. Nenehoma - Strno - jo poškoduje. Ne čuti mar, da je sokriv, ko se Nv-Zemlja jeseni, po obroditvi plodov, suši, umira, otrdeva? Eno je kozmični ciklus obnove Nve, par rojstva-Si, drugo je Člov delež pri tem. Čl ni le trpen meditativec, ki gleda, kaj se dogaja v Zun Nvi. Čl aktivno posega v Nvo, in to predvsem tako, da Nvo izkorišča (da bi preživel). Če je Nv njegova Mati - če jo tako doživlja - , izkorišča mater, mater ubija. Zave se vseh Člmater, ki jih ubije, ko napade in opleni Sž pleme-rod.

Kar je bilo za žival normalno-samoumevno, postane-je za Čla problem, celo GhK. Čl spozna, da lahko preživi le, če ubija živa bitja, Mater, sebe, Čla. Spozna, da ne more ne biti ubijavec. Budizem je velika univerzalna Rlga, ki se trudi izstopiti iz tega paradoksnega zakona para ŽS. A budizem ni na RP; RP so antična grško-rimska Rlga, judovstvo, Krš. Tudi za Muslo se zdi, da je slepa pot; v njem ni Pota, ki ga ima Krš oz. tisto, kar nastane kot sinteza Krša in obnove antike v Novem veku v Evropi. Budizem je (samo)odpoved, je izstop iz Ža, medtem ko terja stik z Dt stopnjevanje Ža, nato pa preOsm Ža iz usode v K-milost. Budizem je oblika AD ali vsaj - zavestne, z voljo dosežane - SZ, medtem ko za DgM tako eskiviranje ne pripelje do izhoda v Dt.

Večkrat ponavljam misel, da nastane Nota šele s Kršem oz. v antiki, z antično Trago, z zavestjo GhK že v **Oresteji**, v **Kralju Ojdipu**. V SD so primer takšnega Nasta **BS**, le da ne razkrinkujejo GhK Čla z ARF-AK, ampak to ARF-AK spoznanje že hkrati tako RR, da so Mag ideološko sredstvo (agitprop) v službi KCe kot ObDbe-IdDbe. **Kralj Ojdip** osredotoča pozornost na temo Čl GhK, ne na rešitev iz tega položaja; rešitev podaja šele **Ojdip na Kolonu**, a ni emfatična, Čl odhaja v podzemlje, v svet senc, v nič. Medtem ko je za **BS** - FKc - rešitev z obljubo nebes, z vero v nebesa, vsaj toliko v ospredju kot Člova GhK. **BS** so tekst, ki sporoča zahtevo KC-boga, kako mora Čl ravnati, da bi se opral GhKe, se očistil, odrešil, odvezal. **BS** poudarjajo mnogo bolj kot **Ojdip** Človo GhK. Zavest o Čl GhK je v **BS** - Kršu - neznansko stopnjevana, saj bog Oče sam pošlje svojega ljubljene Sina (celo na Sinovo prošnjo) na križ, da bi odrešil Čla od njegove GhK. Takšne terjatve antična Rlga nima, za grško Rlgo je takšna zahteva perverzna; tudi za DgT.

Zdi se, da je t(akšn)a perverznost v skladu z naravo Čla kot IdČla: Čl se oblikuje - nastane - šele kot Morivec oz. kot ARF-AK zavest morivstva. V **BS** je Čl tako Tem kriv in zavržen, da stopnji njegove GhKe ustreza le Veprekletstvo, saj nima možnosti preživeti, če noče ubijati; kvečjemu, da ubije sebe - z Rad askezo. Ve(čnost) nastane kot pojem tako, da pomensko nosi strahoto-skrajnost Čl GhKe. Če Čl permanentno ubija, je edino v skladu z RPP, da je permanentno, tj. Vekaznovan. Da bi nastala zavest o - nujnosti takšne - kazni, morajo nastati tudi vse tri najvišje vrednote: RPP (Resnica-Pravica-Poštenost oz. Étika). RPP pa funkcionirajo le na osnovi spoznanja - resnice -, da je Čl prakriv; če mu - kot pravica - odmerijo kazen in če Čla prepričajo, da se s Ponot Resnice-Pravice sam odloči, da se bo zaradi svoje Nve (določene mu kot usoda, brez njegove volje) za svojo Nv (nujno ravnanje) spokoril; da bo vzel nase GhK in kazen; da se bo celo sam kaznoval, ker ve, da je kriv. To spoznanje, RR v etično voljo, je vrh Ponota, torej bistvo Nasta Note.

3

S kratico ali neologizmom Bm (bratomor) zajemam Raz oblike umorov: očetomor, sinomor, materomor, vse do genocida-holokavsta. SD je polna €S primerov Bma, storjenega v Raz povezavah, tudi kot Sma. Ob spoznavanju narave umora, ki povzroča občutek-zavest GhKe, se Čl oblikuje ne le kot grešnik-krivec, kot dedič Prora in Prade, ki ju nenehoma - Strno - ponavlja,

ampak dobiva duševnost kot Noto. Nota je Nast nečesa zaradi GhKe, zaradi tega, ker je Čl negacija Čla; ker je Čl morivec soČla in sebe, celo sveta kot takšnega.

SD, ki ji je blizu LR, podaja predvsem sinomor; Kreft kaže v **Letu 1905**, kako predstavniki vladajočega sistema (carja kot batjuške-Očeta) posilijo in pripravijo v Sm Že-dekle, s tem enega od otrok, hčerko carja-Db. V **Celjskih grofih** da dobesedni oče - grof Herman - obsoditi na S sina Pravdača; simbolno obsoja tudi stari vladajoči Razr (Pl) novi Razr (Meš). **Puntarija** obnavlja **Leto 1905**; naj je Gubec na ES ravni starejši mož, to ne odloča; kot Km-tlačan je otrok, ki ga posadi sistem Očetov na razbeljen prestol, ga muči in kaznuje, ker je hotel biti enakopraven z očetom. Očetje dobro vedo, kam vodi terjatev po enakopravnosti: da bo Sin pobil-odstranil Očeta in zasedel mesto despota-patriarha.

Natančno to se tudi zgodi; SPD podaja to dogajanje v Krit luči. V NOBD je sinov upor očetu še idealiziran, glej upor hčerke Tanje očetu Senatorju, **Ogenj in pepel**; a ko prideta hčerka Tanja in njen PriSo LRevar - vosovec Martel - na oblast, privzameta skoraj natančno isti lik, kot ga je imel prejšnji despot; glej lik Komisarja v **Aferi**, ki se stopnjuje v enostransko Neg lik despota Vincenta v **Kongresu** ali Starega v **Gredi**; tu že ime-vzdevek pove, da gre za RR otroka v očeta, mladega v starega. V ruski LRevi 1905 je zmagal Oče-car, v oktobrski Revi 1917 že sin-Prol-tlačan-Komst; ta sin carja dobesedno ubije, ustrelji z vso njegovo Dn vred.

To je razvidno tudi iz SPED. Duhovnik že z nazivom predstavlja očeta (Padre Giovanni, **Ogenj**); v drami **Človek, ki je umoril Boga** ubije LRevar, ki je sin kot tak, dr. Ehrlicha, klerika, ki je oče kot tak, skoz klerika skuša ubiti in ubije tudi samega boga Očeta, dramatik ta vidik poudari. Kar pa Stre ne spremeni. PtjDb temelji na ubitem Očetu-kleriku, ki ga pa nadomesti sin brž ko more; Tito in KaKi so novi despotje kot novi Očetje, Ptja nova mati namesto KCe oz. Nar-Domovine-ND, glej že **Za svobodo**.

V SD-PrS odkrijemo več Rc. V **Kralju** ubije oče sina, Kantor skoraj zeta Maksa. V **Blagru** grozi sin - LRevar Ščuka -, da bo ubil očeta GrGr, in mater, tj. staro vladajočo Db, njeno elito. V **Hlapcih** grozi najprej sin (Jerman), da bo odstranil očeta (Župnika), nazadnje se položaj zamenja, zmagovalec je Župnik, Jerman likvidiran kot Db akter. V **Pohu** je razmerje med sinom (Petrom) in očeti-materami spet Dgč; žanr Kode omogoča Sv variiranje: sin izsiljuje starše, nazadnje ga starši preženejo.

V **Pici** naredi sin (Pepi) Sm, da bi rešil starše (in sestro), žrtvuje se zanje; razmerje je še bolj HKD. Enako ravna sin Dušan v **Blodnih ognjih**. V **Divjem lovcu** požene Oče (gruntar Zavrtnik) sina (spet nesojenega zeta) Janeza v S, enako v **Razvalini življenja** oče (Urh) hčerko (Lenčko). Obratno pa se v **Verigi** žrtvuje ded (Primož) za spravo - za ponovno doseganje Hare -, ker se ne znajo med sabo domeniti otroci, tožarijo se do nesmisla, skušajo si med sabo škoditi do kraja, do stanja, ko bi bil eden ob vse. Da ne govorim o Bmu, kakor se dogaja v **Prz, GiM, ŠpK, Pernjakovih** itn.

Čl same gole zavesti o svoji naravi kot morivski ne bi prenesel, naredil bi Sm; mora si izmisliti-domisliti (RR) razlago-sistem, ki vnese v Nih dogajanje smisel. Tako nastane Mag(ij)a oz. Rlga: kot Strno nujna idealizacija, Prikr realitete, ki je Rad Agrčkzld. Oba smodela (Ideaca in Demonaca, Ideald in

Agrld) se povezujeta med sabo v Raz oblikah, Raz Rlge tekmujejo - se vojskujejo - med sabo, vsaka ima - si je izdelala - svojo razlago, imenovano dogme, doktrino, Tijo-Fijo, s katerimi dokazuje svoj prav: to, da je edino ona sposobna rešiti Čla, mu dati smisel, ga celo praktično - v Dbi - spraviti iz prepada zla-niča (morivstva) v odrešenjsko stanje. Prvi dram(at)ski prizor v tem nizu so **BS**. Le-lik na b Rci MSk **NastNote** je tak, da bi lahko namesto označbe GhK, ki je zapisana znotraj kroga, stalo tam: **BS**.

Čl, kakršnega slikajo - terjajo - **BS** (FKC), je v temelju kriv, razumljen kot obremenjen s tim. izvornim grehom; ta se začne s Čl (Adamovo-Évino) nepokorščino bogu, nadaljuje s kaznijo, ki je po teži sorazmerna storjenemu grehu; najhujši GhK je nepriznavanje boga za Abs Gosa. Vsi ostali grehi so oprostljivi-odvezljivi, upor zoper boga (KC) ne. Dokler se Čl ne skesa, tj. ne odreče temu grehu, nima možnosti odrešenja oz. je obsojen na VeTrp v peklju.

Zgodila se je zamenjava-pretvorba, o kateri govorim - in jo rišem(o) - v **GR 4**. Točno uvidenje, da je Čl po naravi AgrÉkzld, s tem morivec, je v **Bibliji** tako RR, da je ta - in vsaka - narava (tudi Nv) osmišljena, torej razumljena, s čimer (ji) je omogočeno, da je (od)rešljiva; da Čl, če-ker spozna svoje bistvo, ni nujno prisiljen v OIS; Rlga-razlaga mu daje možnost, da usodo premaga. Kar je za DgZn - že za RLH na stopnji darvinizma - objektivno dejstvo, izhajajoče iz Konte (da je Čl AgrÉkzld), s čimer ni stvar Čl Sv Étvolve, ampak Zun stvarnosti, postane v Rlgi takšno, da je odvisno od Čl Sv - s tem dobre ali zle - volje. Ta prehod, ki sledi iz zamenjave dveh vsebin-RR, je za ČlZgo odločilen. Zato je judovska **Stara zaveza** tako važna: v Čla vnaša Tem porcijo Sve, upanje, ki temelji na božji Resnici-Besedi, da se da usodo preOsm, celo dejavno predelati. Kajti le če je Čl sam kriv za svoj (pra)greh - Prado, Pror -, lahko svojo GhK tudi sam ukine. V tem pomenu je prav, da je **Nova zaveza Staro** ohranila. Je pa ostala pri istem Čl razmerju do Abs Gosa-boga; to razmerje je celo utrdila kot FP. To je njena Tem slabost.

Razmerje med Člom, ki je po eni strani res Sven, bog mu je dal Svo, na drugi strani pa je stvar-ustvarjen (od boga), s čimer je zarisana meja njegove Sve (gre za Tem dvoumnost KC, od katere ta živi-profitira), omogoča oboje: da nastane FD, v tej je Čl po biti hlapec-tlačan, odvisnik (od boga, Kralja, Papeža, KCe), obenem pa se znotraj takšne gospostvene FKC »rodi«-nastane Člova duševnost-Nota, v kateri se razvijajo Sv čustva, Čl v nji Svno čustvuje, misli, se odloča, ravna. To je temelj-izhodišče - okvir -, ki omogoči nastanek RLHa.

Torej: kar je na le-liku b Rce napisano kot kratica Agrld (ob krogu) in kar je oznaka Čl Strnega ubijavstva (ekspanzivnosti, osvajavstva, bojevitosti, vojaškosti itn.), Čl v (F)KC Ponot(ranja); glej puščico, ki vodi od Zun v Noto. Ponot pa tako, da naredi ubijavstvo za stvar Čl Svne - grešne, napačne - volje. Ker se je Čl uprl bogu, je bil ne le kaznovan z izgonom iz raja (vrta Eden), ampak se je naprej na TSu dogajal kot morivec. V rajju se šele upre oz. boga izda, na TSu pa že ubija. Prvo dejanje AdÉvinih sinov je Bm: Kajn in Abel. Ubijanje se Strno nadaljuje, vse do umora samega boga, Očetovega Sina JKra. **BS** govorijo o tem, **ŠkofPas** da ta umor - celotno JKrovo zgodbo: Križanje - v naslov, naredi jo za Tem temo: Tem dramska oblika - žanr - FKC dramatike je Pasijon. Vse do DaSD, do Dovjakovega **Pipina Malega**.

Na le-liku a Rce MSk **TemTRF-lz** vidimo, da v začetku - izvir(nik)u - ni nobenega boga kot Mor zakona, ki bi se ga moral Čl držati, nobene Čl Sve, le Nož, primeren za ubijanje, čeprav tudi za delo. Šele TRF omogoči RR romba v

kvadrat, Ubijavca v družbenca. Analogno na b Rci: od Le-lika amebe, ki žre okolje s prilagajanjem, do De-lika, ki je Stš. Kratica Ideald, napisana ob krogu na c Rci **NastaNote**, pomeni, da se je romb RR v kvadrat-krog. Z nastopom - izmislom - boga kot Abs Gosa Čl ni več le Nož-Ameba, ampak dobi svojo Noto, del te Note pa je tudi Ideald, kar pomeni, da lahko Čl Svno oblikuje svoje Ž, čustvovanje, mišljenje, ravnanje. Del Note je zavest GhKe, del pa zavest možnosti odrešenja; to zavest mu v FKC omogoča Gosbog. Tega boga Čl Ponot, kar je označeno s puščico od Zun Idealde v NotGhK. Analogno Čl Ponot romb in krog(ec), oba sta zapisana ob krožnici večjega kroga.

Nota je Čl, ki čuti - tudi reflektira - v sebi omenjeno dvojnost. S tem ni več le Eno, Ožld; preide - se RR - v dvoje-dvojnost; v Dč, v smodel RazcDč, glej b Rco MSk **TemTRF-lz**. Šele v arhemodelu Dč je mogoč nastanek Note, torej s prehodom od Ožlde v Dč. Nota je okvir, znotraj katerega nastaja nenehna Strna napetost med obema poloma: stvarnostjo Čl nasilnosti-morivstva in mišljenjem, ki lahko to morivsko Nv-bit ne le RR-preOsm, ampak omogoča Člu celo ravnanje v skladu z novo razlago samega sebe. **Biblija** omogoča s tem lastno AD. Če - brž ko - je Čl ustvarjen kot Sven, je na delu njegova Sv, s katero bo prej ko prej (v RLH) podrl in odstranil boga, storil s tem tisto, kar mu FKC najbolj prepoveduje (to je razumljivo: največja nevarnost za FKC je Člova Sv). Sledil bo upor upor angelov, Luciferja, upor AdEve, vsakemu upor, ki gre zoper voljo FKC, upor albigencev, Lutra, Libcev, Komstov, vsega, kar da na spisek najbolj zlih dejanj Debevec v **Židu**.

SD ni mogoča, če ni na njenem začetku **BS**, s tem vse, o čemer pravkar govorim. Po **ŠkofPasu** se podre avtoritarni sistem FCerkve, še posebej močno utrjevan v Trubarjevem **Malkatu**; načne se v **LinMatu**; v **LTugu** nadomesti Katboga SNar; v Kreftovem **Grakhu** InterNacProl; v Zupanovi NOBD **Rojstvo** sinteza InterNacProla in SNara, dokler ne ostane le še Nih resnica Čla, ki je zgolj (avto)destruktor, glej **Fileta, barona Münchhausna**; tega dela življivega le lr lahkotnost neodgovornega ludizma. KMg je skoz HMg prešla v RMg. Sv se je RR v samovoljo, GhK v retoriko, Nota v Pvt fantazmatiko. Resnica tega je podana v Filetovem **Veselja domu** kot deloma komičen deloma ogaben absurd bivanja.

Natančno to pripoveduje De-lik na b Rci **NastNote**. Kar je na Le-liku iste Rce napisano kot GhK - vsebina - Note, je na De-liku narisano kot kaos-blodnjak. Bravec naj tu doda, kar razbere - je narisano - na MSk **Okvir celotne SD (Okvir)**: da vodi blodnjak tudi ven iz ječe TSa, iz zaprtega kroga. Isto je narisano na MSk **ŠHM-blodnjak**, medtem ko je na MSk **Bifurkacije (Bife)** podano, kako kaj izhaja iz **ŠkofPasa** kot legitimnega dediča **BSov**; kako nastaja SD skoz spoj-kombinacije Agrlde in Idealde, glej drame **TKriž, St Lucija** itn., napisane na drugi ravni pod prvo, pod **ŠkofPasom**; kako se vse te točke, ki sledijo iz najvišje-prve ravni in gredo skoz Abslde **Lucije** v AKDč **Potopljenega sveta**, nato v ARFDč **Matere in sina**, se spet združijo v **Aferi** itn., vse prek Uršule v **Samorogu** (Dt) in prek **Joba-Sadežev** v MO-SD **Pianista**, v VS TrgDv prazne olajševalne retorike, ki nadomesti-zamenja visoko Etzahtevnost **Biblije**.

Blodnjak, narisano na De-liku b Rce **NastNote**, je tu zato brez izhoda v Dt, ker skuša ta MSk pokazati le en vidik Nasta Note: le ARF Čla kot pogled v Noto kot nemožnost. To je vidik-pot AD-OIS, glej zadnji De-lik na d Rci

NastNote: Db-trdnjava in Stš-krog imata za vsebino sparagmos-demembracijo-razdor vseh konstitutivnih in integrirajočih prvin. V takšni projekciji-razumevanju so DbDž-institucije (vse, po bistvu) le videz-forma določujoče vsebine, ki je Ktz. Takšna Not zmeda pripelje skoz Ol (obup-izgubljenost) v Sm, glej **Čeveljčka**, kjer je to grozljivo spoznanje dano v izvirniku, in **Slastnega mrliča**, kjer je podano v Posnu na RMg igrivo-zabavno-neodgovoren način.

De-lik na b Rci **NastNote** spominja - hote smo ga tako narisali - na grški-pravoslavni križ (ki je tudi tloris cerkev). Štirje kvadrati s krogi v sredini naznačujejo obe prečki križa, središnji krog FKra, ki v FKC osmišlja križ-Trp, medtem ko je v projekciji **NastNote** krog v sredini napolnjen s Ktz labirintom; JKra kot Osmišljevalca in Odrešenika-Zveličarja ni nikjer. GhK se je RR v zmedo. KtzČl ne čuti več ne greha ne krivde, glej **Sadeže** ali (Filipčičevega) **Župnika**. Vprašanje je, koliko sploh še ima Note, kakšna je ta Nota. V €S analizah DaSD odkrivam mero-značaj te Note; v Mödovi Kodi **Limonada** obstaja le še videz Čl Note, tudi v RudolfoviD, recimo v **Pegamu**. V tej-takšni (RMg) SD sploh ni več Čla, kakor sta ga pojmovali KMg in HMg, **ŠkofPas** in **Pica**. Je le še dinamika Užev, ki so dejansko črte zbegane sle-blodnjaka. Ravno Reda RMgČla doseže, da so ČlUži le še beganja znotraj PzMa, navidezna silovitost želj, ki so brez izhoda. Čl si le olajšuje bivanje v ječi TŠa. Kar je bil v KMg-FKC čudovit križ z draguljem v sredini in dragocenimi kamni v štirih krakih, cerkve so se ponašale s takimi - tudi estetskimi - popolnostmi, je v RMg le še plastični okrogli etui, v katerem so shranjeni nesmiselni koščki-odpadki afazičnega Psjezika. Resnica RMg-jezika je blebetanje starcev v **Srebrnih nitkah**.

Zgodba, ki jo opisujem, je narisana na c Rci **NastNote**: kvadrat-krog kot Idealika (kot Ideald) se najprej zoperstavljata Ktzu De-lika, nato pa se skaže, da gre za Strno logiko: kvadrat-krog se (avto)destruirata v fragmente, ki ne pomenijo nič več. Na d Rci je Odprto oko ZnaSi za ARF-zavest. Čl vidi, kaj se dogaja: razpad sistema, ki si ga je izmislila **Biblija** in je dolgo uspešno deloval. A se je že od začetka sesuval vase, delčki so se borili med sabo (PrepDč, TekmDč, EDč), dokler se ni vse razšlo v nesmiselnih vijugah poidiotene retorike. Fil(ipčičeva)D je v celoti takšna senilizirana retorika: simpatično čvekanje izgubljenca.

KC naprti Člu najhujši zločin, ki je mogoč: Bm (očetomor, sinomor ...); Čl res ubija sebi iste in sebe. RLH, ki se trudi zbrisati s Čla GhK umora, ravna ravno nasprotno: Prikr resnico, ker ne verjame, da se jo da ustrezno RR. RLH noče, da bi bil Čl, kot je v-za FKC, hlapec-tlačan-odvisnik, zato črta resnico-zločin, namesto da bi (po)ls drugo rešitev: priznanje Prora, Prade, a obenem vero v Čla. Seveda ne v ldČla - RLH ne more stran od tega -, ampak v DgČla.

BS (iz njih izvirajoči **ŠkofPas** in KMg) so torej v nečem primerni, v nečem ne. DgZn ne organizira Rad upora zoper Očeta (Katboga) in Mater (KC); kdor t(ak)o organizira, pada v past, ki mu jo KC pripravlja. Prav Levs(tik) je bil tisti, ki je najbolj Rad podiral Očeta-Mater-KC, s tem da je v **Tugu** naredil Grofa in Škofa (PIK) za Abs zločinska lika; odtod izhaja NOBD, **Rojstvo**. Levs se je ujel celo v to past, da je ostal pri Očetu-Materi, le da ju je poiskal v regresu k PS, za boga je naredil SNar. FKC je bila sposobna storiti že korak naprej, priznati boga kot Zakon, s tem tudi DbDž kot Zakon, v konsekvenci, ki sem jo razvijal malo prej, odkriti-ustvariti tudi duševnost-Noto, ki je navsezadnje osebna, vezana na EkP Pska, na PO, v perspektivi na SAPO. (FKC prepreči razvoj v SAPO, glej **Žida**, **Lucijo**, a ta razvoj obenem omogoči, **Potopljeni svet**

in **Nevarna igra.**) Regresi v Nar-PS spodbijejo-odpravijo Zakon kot pravno oblast, kot oblast prava, ki je v duhu RLH; vrnejo občestvo neposrednega tipa, vročo Kri-Duha Nara, o čemer govori IvSvet na liniji Urba. Pot vodi v Fz. Danes se vidi to na Hrškem, v debati, kdo je (naj)više: ali interes-duh (Hrš)Nara ali pravni Zakon, ki je interNac in nadNac tipa. Če 86 % Hrvatov odklanja izročitev Bobetka haaškemu sodišču, se s tem - hote ali nehote - vrača v ustaško NDH.

Oznako GhK, ki je vsebina Čl Note, je treba torej brati kot Bm-očetomor-sinomor. Vsakogar, katerega Čl likvidira - odstranjuje, zanika -, se da (je treba) gledati kot žrtev, ki jo pobijata bodisi oče ali sin. Vsakdo je ali oče ali sin, vsaj v Potu. Vsakdo je brat. **GiM (Prz, Mati na pogorišču, Napad** itn.) je le Rad eksplikacija Bma. Snaj tudi nazorno pokaže, kaj sledi iz le-liku na b Rci **NastNote**: Ktz kot vsebina kroga na De-liku iste Rce. Brat, ki je ubi(ja)l brata, Jelko, znori, njegova sestra preide v OIS, zmagovalec Turk postane lumklavec, vse se anomizira. Enako v **ŠpK**, v kateri se sestra med sabo pobitih bratov umakne-zbeži v norost, v vlogo španske kraljice, se zateče v umobolnico. Vendar umobolnica ni le en prostor-azil znotraj ustrezne Dbe; vsa Db se posledično v prehodu PtjDbe v LD-PM preoblikuje (RR) v norišnico; Čl, ki je na začetku enotna Agrld - a Rca -, je na koncu v navidezno trdni Dbi le še Smš odpadkov, d Rca.

Ta hip pa ni več razlike med zunaj in znotraj; celo Note ni več. Nota je kot vsebina OIS, pred katerim beži Čl v Uže, v fantazme, v histerično tekmovanje in trženje (DaSlja). Nota kot pristna, čeprav - s stališča DgT - pomanjkljiva je le tako dolgo, dokler ima Čl Svo; v LD-PM je ta njegova Sva le navidezna. TrgKap Čla reducira na ponudnika-kupca v tržni tekmi, duševnost mu zamenja z Uži Maskule, katere hiperdecibelnost vodi v debilnost, Rad hrup v molk Duše. Celo sama KC se ne znajde več. Čuti, da je v LD-PM Nota izgubljena, a Note ni sposobna ustvarjati kot DgNote; regredira v NarPS oz. v KC kot občestvo, v katerem so udje le ovce v hlevu, ne pa SAPOe.

SPD nazorno razkrije to pot-RazRak. Zajc v **Otr** definira-pokaže GhK kot Izdo, v **Potohodcu** kot AD, v **Medeji** kot bratomor in očetomor. Zajc je sijajen v Rad slikanju GhKe, a ko bi moral podati rešitev, regredira v Ožldo, v NarGent Fz tipa, v AnK tipa SPED **Človek, ki je umoril Boga**. Analogno Janč(ar) in mnogi, le da tega še ne pokažejo v dram(atik)i; čutijo, kaj bi nastalo iz takšnih dram. Kdor ne gre po tej poti, zbeži v IVJ Dv arhemodela, Jesih s **Sadeži**, oz. naredi iz vsega, tudi iz nevarnosti morivstva, žanr, s tem RMg igro, Hočevar v **M' te ubu!** In MatZup v **Pistu**. De-lik na d Rci **NastNote** je mogoče-treba brati tako: razpadel svet (fragmenti-cunje) napolnjuje videz trdne Dbe (kvadrat in krog).

4

Na že omenjenih MSk - **Bife, Okvir** in **Blodnjak** - ponazarjamo zgodbo, o kateri pravkar pišem. Začnimo s Karjem **Bif**.

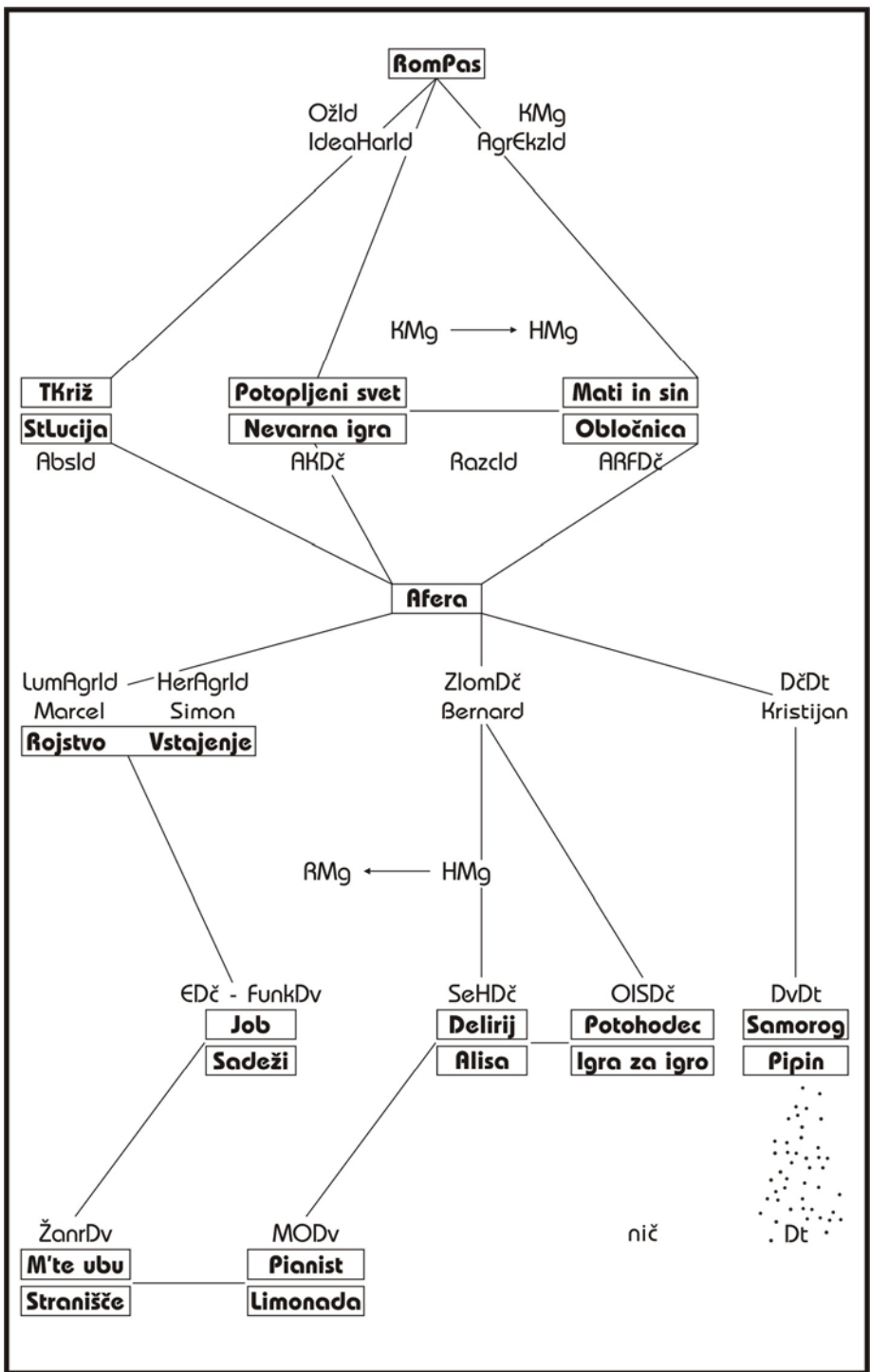

MSk **Bifurkacije**

Hočem pokazati, da je izvajanje SD - s tem tudi Zge - iz KMg (od **BS** prek **ŠkofPasa**) legitimno. RLH usmeritev se je trudila izvajati SD (in SZg-SDb) šele iz **LinMata**; Kreft je poskušal kot prednika **LinMata** uveljaviti **Malkat**, a je pri tem, da bi podprl svojo tezo, **Malkat** Rad RR, tako rekoč potvoril. Trubarja je razumel kot Prota, ki je zaradi upora KCi tako rekoč že lbtHum pisec. Neobremenjeno branje **Malkata** razkrije ravno nasprotno resnico: Rad terjatev, da se Čl podredi Kršbogu kot Očetu, da nima - kot Sin - nobene svoje SA; torej da ni in ne sme postati SAPO. **Malkat** je zaostritev **BSov** v FP duhu. Kreftovo navajanje Frischlina itn. je povsem Zun. Ena so posledice, ki so izšle iz lutrovega upora KCi, tudi iz Calvinovega, drugo je vsebina njune RIge, ki je vračanje v »pristni« srednji vek, stran od Huma renesanse.

Vse tri omenjene MSk (**Bife, Okvir, Blodnjak**) je treba brati skupaj; tako jih bom tudi tolmačil. Krekovi drami **TKriž** in **St Lucija**, ki na **Bifah** zastopata nadaljevanje KMg, sta ena linija, izhajajoča iz FK-**BS**. **Lucija** tematizira Čl Noto, a zgolj kot Rad pokorščino Katbogu, kot Čl Etzavest, ki mu zapoveduje, da se odreka sebi kot RLH novoveškemu subjektu, svoji SAPOi, in se z močno asketsko voljo RR v zgolj uda božjega Telesa-KCe. Nota ostaja le čustvena duševnost verskega tipa, ki subjektivno povzema božjo besedo, tisto, kar razglša KC za božjo besedo: dogmo. Zaradi zavesti GhKe ostaja Čl le pri priznanju te GhKe. Nenehno zavedanje te GhKe je glavna vsebina njegove Note, razen seveda izpolnjevanja vseh postopkov, ki jih predpisuje KC grešniku-krivcu, če ta hoče, da mu da KC odvezo in da se s tem grešnik odreši. Od **Lucije** pot ne pelje več nikamor, le v obnavljanje-ponavljanje istega.

Na krogu-krožnici **Okvira** zastopa na De od vrha, torej v razdelku, ki podaja Ožldo, **Lucijo** Sardova **Nesta**. (**Lucijo** postavljam v Dč razdelek, a zaradi njene druge poteze. Vsaka ES drama - PD - ima več vidikov.) Vrstni red od začetka na De je v Ožldi **Okvira** jasen: od **BSov** prek **LinMata** kot negacije **BSov** (spet) k **Nesti**. Ker SLZ - RLH zavest - tega ni hotela priznati, vztrajala je pri RP RLH VISu, je KrekD in SardD tako rekoč izločila-izbrisala (likvidirala) iz SD, glej Kob(larj)a, njegovo **SD**. Na Kobovi (kaj šele na Mrk) liniji ne more biti niti SPED; ta še zmerom ni integrirana v SD. V **Okviru** je v Dč oddelku napisana Papeževa **Svetinja**, kot primer EDč. Liniji lahko sledimo do danes, do obeh zadnjih Kremž(arj)evih dram, do **RazPraga**; v njiju je skoraj dobesedno obnovljen, le na DaES dogodke apliciran Strni model **BSov, Malkata, Lucije**. Krš ljezen kaže-dokazuje Kremž s tem, da pripiše krivcem-zločincem, recimo oznovcu Prt Logarju, Noto, ta pa je zločinčev - sicer kasno, v zasmrti narejeno - priznanje, da je kriv pred bogom. Logar in podobni se skesajo; ukvarjajo se s svojo GhKo, odločajo se za dejanja kesa, pokore, priznanja, da ima le Katbog-KC prav.

Kdor ne stori tega AK priznanja lastne GhKe, ostane zločinec, kakršni so v SPED Ađeča zver, **Vst**, Komisarka, **Napad**, Luka, **Človek, ki je umoril Boga**, Fedin, **Svitanje**. To je Čl, ki ga čaka Veprekletstvo v peklu, kot določajo **BS**; to je dedič Kajfe, Judeža in Pilata, likov iz **Pasijonov**, od **ŠkofPasa** prek **DrabPasa** do Gregorinovih. Mrak žal v tej točki ni presegel Tradokvira, glej **Proces**. Odrešenje doživi le Pilatova žena, ker se skesa in prizna JKra; Kajfa in Juda ostaneta v prekletstvu, Kajfa v OI, Juda v Sm.

Na **Bifah** je podana ena linija oz. bifurkacija med RMg in DgMg, med Dv in Dt, medtem ko je na krožnici **Okvira** nakazanih mnogo več možnosti-poti. Že v

razdelku Ožlde je tudi Abramov **Valuk** kot primer GentNarKlde, ki se Strno nujno razvija v VojKldo, glej Klemenčičeva **Zeta carja Lazarja**. Tudi v Finževo **Verigo**, ki poda AD PS-AVSi kot Razkr(ajajočo se)ldo, Kldo in Plde; poda usode Pskov, ki sodelujejo v Rad prepiru-sporu med sosedi. Ta razkroj - AD - se v Remčevi **Kirke** zaostri: na celotno SDb v koncu I.Svetvojne, v Krit podobo balkanskega Kpla, pohlepni Lumpodjetnikov, ki so najnižja stopnja nekdanj tako lepega - za takšno se je imelo - NKNMeša, glej ČD, recimo **LjDa**; ta v **Okviru** niti ni upoštevana, je pa drugje.

Morda bo za kakega bravca presenetljivo, ko bo opazil, da izvajam (po)ls Dti celo iz **BSov**, a tudi iz **Verige**. S tem hočem poudariti, da **BS** niso le dogma teroristično-despotske TotKCe; da je v njih tudi Pot za Dg. Že s tem, da se je KCi posrečilo ustvariti ČI Noto; dokler ČI nima Note, je le Agrld, s tem živalsko bitje ali zver. Ker je Nota zavest spora, dvojnosti (Agrld in Idealld), omogoča skoz Razclld in AAFld prehod k Dti. Tudi v **Verigi** pridejo ljudje-vaščani do AAF-AK zavesti o svoji GhKi; se zavejo, da jih vodi ta pot Agrldosvajavcev-prepirljivcev v AD. **Lucija** razvija, kar je v **Verigi** omejeno na Trago dveh Dn. **Lucija** razširi spor med dvema Dn v spor med dvema zaselkoma-vasema, torej v Db. Nazadnje pokaže, da se zaselka lahko pomirita-spravita, da lahko sestavita novo AVS, imenovano Dražgoše. Dražgoše so (naj bi bile) pod vodstvom KC - oz. postanejo v okviru Rlge Snic in Snikov - »prava« AVS-Db, takšna, kot jo terja, a tudi slika **Nesta**: odsev paradiza-nebes na TSu.

Na **Bifah** se Nota, ki nastane v **BS-ŠkofPasu**, razkrije v treh smereh: ob **Luciji** (in **TKrižu**, ki Noto vrne v enotnostno Kldo Vojtipa, v SV Kat občestva zoper Musle), ki je predstavnica KMge, sta še po dvakrat dve dramii, v katerih prehaja KMg v HMg. Prvo je napisal duhovnik Cajnkar. V **Potopljenem svetu** je duhovnik celo tematiziran: kot izredno umni, uspešni bogoslovni UProf, ki pa popusti ErS sli, se poroči z uspešno filmsko igravko, v procesu zakona z njo pa spozna, da je izbral zase napačno pot. Ni šel ne kot Uršula v **TKrižu** v SV Kat tipa (Cajnkar lik Uršule ponovi v NOBD **Za svobodo**, le da tu Idealik ni KatSnica, ampak Prtheroj, Iztok-Dušan). Niti kot Elizabeta v **Luciji** v Rad askezo-samoodpoved, v molitev, s katero grešnik prosi za odrešenje zločinca, Elizabeta za svojega ničvrednega soproga Urha, ki je postal Prot. UProf Velnar iz **Potopsveta** je najbližji Urhu, čeprav njegov zločin ni tako drastičen; morda pa je, saj je izstop iz duhovniške službe-stanu žalitev boga, kršitev zakramenta.

V **Nevarni igri** tematizira Cajnkar grešnico, ki je Poz junak ne ljubi dovolj, da bi jo odrešil; ko Inocenc zve, da je Amanda kriva-grešna, se ji izmakne, jo zapusti. Inocenc ne dosega Elizabete. V obeh dramah, v **Potopsvetu** in **Nevigri**, je podana močna AK (smodel AKDč), ki se konča z odprtih vprašanjem, z ugotovitvijo, da ČI ni dovolj močan, da bi odrešil Dra; nima dovolj LdDra. Tedaj ni jasno, kam se bo razvil Cajnkar: ali bo regrediral v PSt **Lucije** ali progrediral v PSt Koc(bek)ove drame **Mati in sin**. Cajnkar izbere - v **Za svobodo** - dejansko tretjo možnost: regres v PS, v SNarKldo, v okviru NOBD. To je zveza k Simonu in Marcelu v **Aferi**, glej naslednjo-spodnjo raven na MSk **Bife**. Ta regres je celo od KMg k PMg, P pomeni oboje: P(oganska) in P(lemenska) megaStra, dana recimo v **Valuku** ali že v 60-ih letih 19-ega Stola v fRemčevem **Samu**.

V **Potopsvetu** in **Nevigri** se ČI razvije v RazcDč; iz Abslde skoz AKDč, glej **Bife**; razvije se skoz Razclldo, ki je na MSk napisana kot oznaka smodela.

Morda je PSt v teh dveh Cajnkarjevih dramah najbližja SZ modelu; Tip za SZ modele je, da avtor, ki se znajde v SZ, s silo (celo nasiljem) prebija usodne meje. Glej Šela kot Fz ideologa, ki skuša z ultraGentAnK akcijo najti izhod iz SZ **Kanja**; Cajn(kar) ga najde analogno v NOBD Prt VojNarakciji. To velja celo za Koca, glej njegovo dramo **Večer pod Hmeljnikom**, napisano dve desetletji po **Materi (in sinu)**. Koc je sam Sin, ki se v **Materi** uspešno upre Materi (KCi); je, ko piše to dramo, semeniščnik; kmalu odide v Sv. Cajn že pokaže, kaj je ta Sv UProfa Velnarja: ujetje v novo past. Koc v **Materi (in Plamenici)** to past odklanja; prav tako v **Večeru**, dramu, ki podaja rešitev Vojspora in ideološke konfrontacije med Prt in Dmb. V stvarnosti ni nikoli prišlo do nje, Koc je takšno rešitev le ideološko-dramsko predvideval jeseni 1943; kot malokdo se je zmotil.

Optimistični zanos **Matere** in upornega Sinu v nji je Tip HMg poteza; tako se uprejo Mlakar, Ščuka, Maks itn. despotom in despotski Dbi v **Romdušah, Blagru, Kralju**; ali dr. Grča v **Grči**. Nad dramama **Potopsvet** in **Mati** je napisana oznaka: od KMg k HMg, puščica gre v to smer. Ni pa nujno, da ostane le Stra HMg upora. V Mrakovi **Obločnici** se Kocov-Sinov zanos radikalizira v Abs samozavest ničejanskega Čla, ki postaja novi bog; je FKr, preoblikovan v sintezo PMg, KMg in HMg, glej lik Moža; kot Mož je celo mačo. V **Obločnici**, a že v **Materi**, je ARFDč tak, da se sam naredi za Abs merilo sveta, ljudi, vsega. NOBD je le ena od tematizacij tega merila: namesto Pska (Plde), ki je bog, nastopi Ptja (Kld), ki je bog DbZge. To točko-držo predstavlja Komisar v **Aferi**, seveda že na ARF-AK način.

V **Aferi** se vse osredotoči in obrne. Pod oznako **Afere** je zapisana obratna smer, vendar zdaj od HMg k RMg, ne več h KMg. KMg seveda ostaja, kot sem ugotovil, tudi v DaSD, v **RazPragu**; a tej liniji v **Bifah** ne sledim, kažem jo v MSkah v **GR 4**, v razpravi SPD. **Afera** je posebej močno križišče v mreži-miceliju SIZ-SD. Na eni strani podaja v liku Marcela LumAgrPldo; Marcel je Lum Rca Krima iz **Rojstva**, s tem tudi Uršule iz **TKriža**. Uršula in Marcel sta MimDč-EDč kot zastopnika DReve in LReve, DDča in LDča. Rišem ju na mnogih MSk v prejšnjih **GR**.

Novo - v **RSD** in zame - je zblížanje (skoraj ldn) med Marcelom in Simonom. 1960, ko je bila **Afera** napisana, smo imeli (tudi jaz kot dramaturg v njeni krstni uprizoritvi na Odru 57) Simona za junaka, v njem smo videli Puč(nik)a, Marcela pa za zločinca, za lik tipa Mačkov in Štadlerjev, za surovega primitivca, likvidatorja, ozkosrčnega doktrinarja, celo EkP poškodovanega. Po 1991 vse bolj odkrivam, da se je v Simonu-Puču skrival Marcel. HerAgrPld in LumAgrPld sta si skoraj ld. Kot da se vsak heroj prej ko prej RR v Lumdespota, Krim skoz Komisarja v Vincenta (**Kongres**), Simon skoz Starega (**Greda**) v Žlajpo (**Job**), kakršen je Tip po vojni, kot oznovski zasliševalec. Marcel in Simon se naenkrat razkrijeta kot MimDč, ne le kot EDč, kar je Strno normalno: EDč sta MimDč, glej (J)Elka, **GiM**.

ldn pa ni le med dvema Prtoma, Marcelom in Simonom, ampak tudi med LRevarjem Krimom in DRevarjem Junakom, med **Rojstvom** in **Vstom**. Simon-Puč je danes v isti drži kot Jožef Bernik; obe stranki, SoD in NSlja, sta integralna dela koalicije. Puč je od Prta prešel k Dmbcu. Sin Prta - celo člana CKja - Miha Brejc dela z roko v roki s sinom Dmbca, z Janšo, enako Brezovarjeva z Drobničem. V vseh teh ni prave Note. Nota se je oblikovala na zavesti o Čl GhKi, medtem ko te zavesti-GhKe nima noben lik v NOBD-SPED, na liniji

Marcela in Simona, Krma in Junaka. Kot je nima Uršula iz **TKriža**. Ta linija iz **BSov** vodi dejansko v PMg. Krek je v **TKrižu** ideolog NarCerkve, ki zastopa ljudKm sloj lokalitete, ne pa KC kot držo PIKa; pač pa pristaja na PIK v **Luciji**. KrekD obsega Raz drže in platforme. Podatek, da vodi črta od para Marcel-Simon k RMg, kaže, da tudi med RMg in PMg ni tako velike razlike, kot se zdi. PMg je - naj bi bila - Rad Ožld, medtem ko je RMg zastopana v Dv arhemodelu, kar se vidi tudi v **Okviru**, glej **Plejboje, Ivano, Skaka**.

Sredi **Bifov** se znajde Bernard, **Afera**, kot Zlom(ljeni)Dč. Simon-Marcel najdeta rešitev v akciji DbZg tipa, Kristijan v DčDt usmeritvi, Bernard pa je v sredi; dokumentira, v kaj pride HMg, ko ji odpadejo SSL, kakršna ima v ČD, recimo kot MirMara v **LjDa**. Naj se zdi HMg še tako središčna drža, enako kot vse ostale je krhka, zlomljiva, začasna. To se razkrije po vojni, ko se NOBD v sebi sesuje. Ostane Bernard v svojem samoSmilu. Medtem ko se PMg par Simon-Marcel rešuje v RMg, v **Joba** in **Sadeže**, glej nižjo raven na **Bifah**, se Bernard podaljša v like TorkD; zanjo najbolj Tip je Gorga v **Deliriju**. Drži-PSti pravim SeH, označena je kot smodel SeHDč. Bernard ravna po tem, ko se Not zlomi, kot mu ukazuje Komisar-Ptja, obenem pa ima v sebi alibi zoper svojo Izdo samega sebe: v Noti, ki je čustvo poraza in samomilovanja. Tork to, kar je dano v Bernardu, radikalizira.

Kot se ne konča KMg, se tudi ne - zlomljena - HMg; RMg - Dv - je le ena smer, nova, a ne nadomesti ostalih; vse so navzoče zmerom in povsod, čeprav v Raz Rcah, prilagoditvah. Če bi bili LZgarji dosledni, bi pristali na to, da obvelja le RMg, pač LD-PM, ta v DaSD daleč prevladuje; smer označujem z dramama **Job** in **Sadeži**, glej še nižjo raven od **Afere** na **Bifah**. ES analiza pokaže, da obstaja tudi v DaSD nemalo SeH dram; Potočnjakove težijo sem, tudi MödD, celo FrančičevaD, glej **Manj kakor nič**. Pod **Delirijem** je kot smodel SeH napisana Potočnjakove **Alisa**. Kakor se veže TorkD na NOB, na II.Svetvojno, se veže Počkova na bosansko vojno pol Stola kasneje; ES snov je Dgč, bistvo ostaja isto.

Iz Bernarda - **Afere** - izhaja še ena usmeritev: v OISDč, zastopata jo Zajc s **Potohodcem** in Smole z **Igro za igro**. Prva je bolj demonične sorte, druga bliže - a le v enem delu - RMg Iri, ludizmu in Hedu. Tork in Počkova se nekako ogneta OIS konsekvencam, najbrž zaradi Note, v katero se zatekata; pomeni jima blagost samoSmila. Zajc in Smole se uspešneje borita zoper samoSmil, v posmehu in Tragi sta trda-trša. To jima omogoča, da njunih dram ne potegne v MOtržno žanrsko SD, glej smodel Dv s **Pianistom** in **Limonado**, na najbolj spodnji ravni **Bif**; glej tudi **M' te ubu** in **Strš**. Umor v **Ubu** ni ne zanosnoveličasten kot v KMg, v **Pasijonih**, **ŠkofPas**, in ne v NOBD-SPED. Je umor kot žanr; v tem pomenu je enako Sim igran kot katera koli drža v **Sadežih**. Vprašanje je, koliko je v tej ŽanrSD pristen celo gnus, ki ga sporočajo; glej sam naslov **Strša**. V **Limonadi** in **Pistu** je gnus simuliran, v **Alisi** sentimentaliziran, le v **Potohodcu** in **Igri za igro** je pristen-pretresljiv. RMg smer se nadaljuje kot komercialna dramatika v VS, medtem ko se pristnost Zajčeve in Smoletove dramatike konča v OIS-niču. Tako je tudi - na spodnji ravni **Bif** - napisano.

Iz **Afere** kot središčne točke SD (in SIZ) izhaja tudi Kristijan. Smer od njega k Strniševemu **Samorogu** in Dovjakovemu **Pipinu** ne gre skoz Bernarda (skoz ZlomDč), še mnogo manj skoz MimDč par Simon-Marcel. Zveza Kristijan-Uršula iz **Samoroga** in Norec iz **Pipina** ne gre skoz samoSmil; gre od DčDt (ali DtDč) k

DvDt (ali DtDv). V Kristijanuu sta tako HMg kot KMg, a obe preOsm. Kot se SD-SIZ oslabi v MOdramatiko TrgKapa, na le-strani **Bif**, se odrešuje v Dtdramatiko na De-strani iste MSk. To je rešitev za Čla: IdČl se RR v DrČla. Žal zaenkrat še komaj kdo čuti to pot-smer, podajano tudi v **Okviru** in **Blodnjaku**. Velika večina dramatikov in ljudi ostaja v LD-PM (v RMg) ali celo v regresu h KMg (**RazPrag**). Nekatere drame so vmes kot SZ, **Kanje**.

Bife podajajo možnost AltMa-AltBa. Zajemajo celotno Zgo od **ŠkofPasa (BS)** do DaSD.

5

Dozdaj sem (od **AiKa** naprej) uporabljal dva Tem izraza-kratici: THM-krog in ČHM; ČHM ni krog, ampak je krog+izhod iz njega; Dt namreč ni na krogu, ampak zunaj njega. Na MSk **ŠHM-blodnjak** skušam namesto ČHM ali ob tem izrazu uveljaviti bolj nazorno-določno predstavo o tem, kako naj Čl izstopa iz (s) kroga, ki je VS in TS.

Osnovna zamisel je: ni mogoče kjer koli izstopiti iz TSa oz. preOsm usode, ki je IdB. Dozdaj sem premalo Krit sprejemal zamisel Sergeja Bulgakova, da je v vsaki točki sveta MMB, ki poraja smisel. Zdaj uvidevam, da je tudi ta predstava preveč FP; MMB je skoraj Abs moč, ki zaradi svoje Dobrote, Usma, LdČla čaka, da Člu pomaga, odtod brezjanska Marija Pomagaj, da bi prišel v nebesa. Čl sicer je - mora biti - dejaven, pač s svojo Rlg etiko, z molitvijo, zaupanjem v boga, dobrimi deli, izpolnjevanjem KC zahtev; tako uči KršIdeola. Odločitev o tem, ali se bo zveličal ali ne, pa je povsem prepuščena bogu kot AbsGosu oz. MMB kot uspešni priprošnjici. Izhod iz TSa je v FKC zamišljen kot porajanje, torej še zmerom v duhu PS; FD je razvita PS. Marija je Mati, porodnica; materinstvo odloča. Tako razume Majcen Že v **Brez sveče**, že v **Kasiji**, še bolj v **Materah**; Kamila v **Prekopu** je morda nesrečna predvsem zato, ker ni Mati, je le PriSo. Majcen je bolj Kons dramatik-mislec, kot sem bil domneval. Tudi v **Dedičih** je bistveno sporočilo veličina - morda celo St - materinstva.

Moja nova razlaga osmišljanja (Osma) (po)Isa UnBDra ni pristajanje na RLH, do tega sem še zmerom Tem Krit razporežen; ga pa bolj upoštevam oz. bolje razumem - in sprejemam - njegovo intencijo: da naj postaja Čl močnejši, bolj dejaven; da ne sme biti več pojmovan kot Sin, bog pa ne kot Oče in MMB kot Mati. Od teh rodovno-krvnih pojmov-vrednot se mora oddaljiti, čim manj mora biti od njih odvisen. Ker DrBog ni Abs Stvarnik-Vsemogočni, ki čaka na Čla, na to, kaj bo Čl storil - ali Ga bo ubogal ali mu bil nepokoren -, ampak ker je Bog zame Dr, torej zunaj - posebno FP - oblastniško-podložniškega razmerja, je mnogo več odvisno od Čla, kako bo ušel sponam TSa. Oz. sistem TSa opisujem s THM-krogom na zelo Dgč način glede na KC dogme. MSk **Blodnjak (Blak)** služi ponazoritvi Dgč kroga in Dti, njene povezave s THM-krogom.

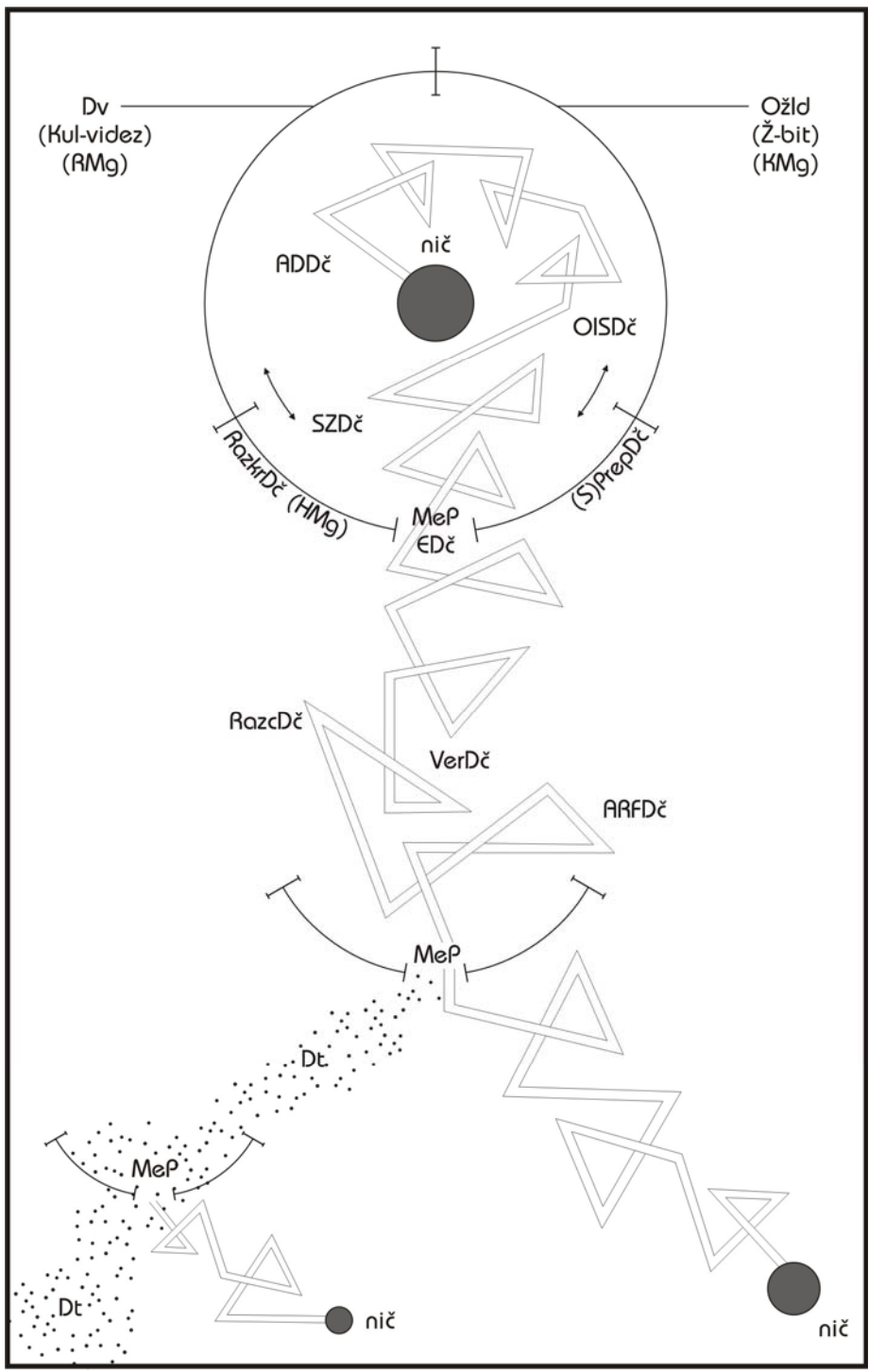

MSK ŠHM-blodnjak

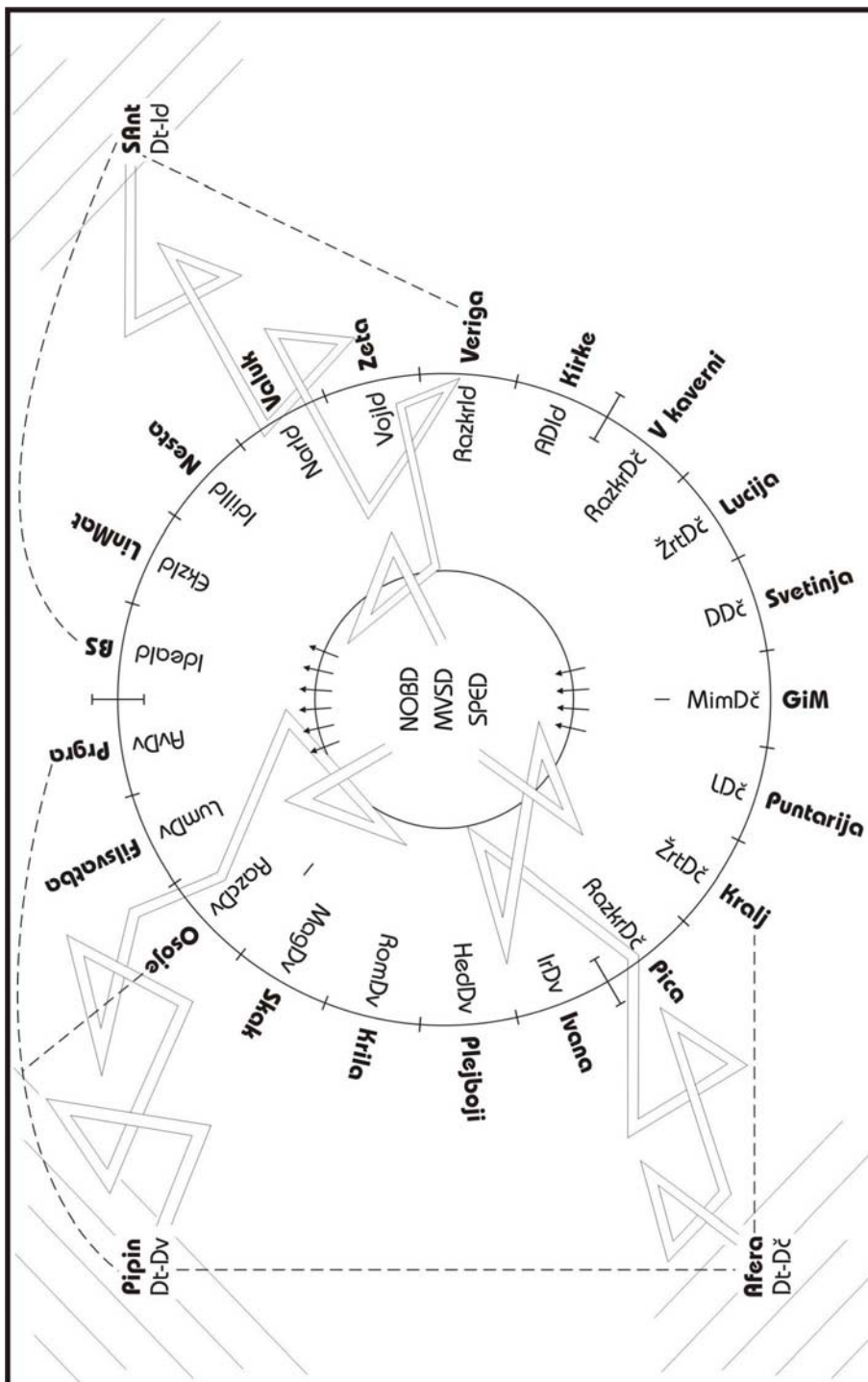

MSK Okvir celotne SD

V moji novi razlagi je THM-krog tako ustrojen, da je le v razdelku Dč (sredina MSk) mogoč izstop. Vendar: od Čla je odvisno, ali bo zmožil iz razdelkov-arhemodelov Ožlde in Dv v Dč; od tam pa v bistveno točko. Ob velikem krogu na **Blaku** zgoraj je na De eden od treh razdelkov-arhemodelov - prvi med njimi - Ožld, ta pa (glej obe kratici v oklepajih) je Ž in bit in KMg. Fbog je biten, KC je utemeljila svojo Tijo na Platonu in Aristotelu, na antični metafiziki, Avguštin in Tomaž. Ožld je primarna Ž vitalna sila. Sistem Ožlde, uveljavljan ne le v SD, ampak v Čl zavesti (bolje: v zavesti EvrČla), je KMg.

Kažem, da znotraj tega razdelka izhod ni mogoč. Dokler Ožld ne počni, je Čl prav za prav še žival. Dejansko je sicer že postal Čl, ker je že vse troje hkrati (Ožld, Dč, Dv), a gleda se narobe: reducira se na Ožld; na otroka e(di)nega boga, ki je Katbog; pristaja na boga NSSi; v deformaciji-razvoju RLH VISA postane tudi Nar kot obnova PSi Ožld. Ožld sploh ne bi bila mogoča, če ne bi bilo ARF zavesti, ki Ožldo najde, odkrije, konstruira.

Naj se **Nesta** in **Valuk**, KMg in PMg, imata za še tako samoumevni PnM, glej **Okvir**, naj je v **LinMatu** še toliko vitalistično samoumevne optimistične ambicije kot prepričanja, da bo (ld)Čl zanesljivo uspel, **BS** kot glavna-izhodiščna Ožld ve, da je Čl dvojen; GhK zločinec in spokoreči se vernik; da je v cilju-namenu sicer Ožld kot IdeaHarld, njegovo mesto je v nebesih pri bogu Očetu, vendar ni mogoče spregledati, da je kot GhK nesrečnež tudi AgrEkzld, da je vrednota TSa SZSL. Ker je tak-dvojen, je že v Tem Stri-izhodišču počen. (To je narisano na MSk **TemTRF-lz** Rca b, tudi na **NastNote**.) Ožld pomeni poenotenje Čla, ki je po bistvu RazcDč; pomeni regres v predpostavljano Idealdo, kakršen je Čl, ko da je bil še pri bogu Očetu, tj. v raju. Da pa v TSu ni tak, pričujejo drame, upoštevane v razdelku Ožlde v **Okviru**: poleg idealizacij, **Neste** in **Valuka**, so tudi primeri Agrlde, Vojklde, Klemenčičeva **Zeta**, Razkrld, **Veriga**, celo ADIde, **Kirke**. To je še Ožld, a v sebi že tako počena, da je le še vprašanje časa, kdaj bo iz Razkr(ajajoče se)Ide postal (se RR v) RazkrDč. To se zgodi v prvi drami drugega razdelka - Dč -, v Bevkovi in/ali Cerkvnikovi **Kaverni**.

Okvir in **Blak** sta dve Raz projekciji iste - DgZn - zamisli. V **Blaku** je narisana le tista možnost izhoda iz TSa, ki jo daje Dč arhemodel. Na začetku Dč razdelka je - pod črto-krožnico - napisan smodel Prep(irajoče se)Ide, ki vodi, ko se radikalizira, v S; PrepDč se RR v EDč, v medsebojni poboj ljudi kot Dčev. Točka Makdoseženega EDč smodela je čisto spodaj kroga; tu je narisana odprtina, edino okno, ki vodi iz kroga-ječe. Okno je označeno kot MeP. DgČ teza je, da mora slehernik priti v stanje, kjer spozna, da je Ž=S; torej v MeP, kjer se naivni-samoumevni smisel bivanja (konstruiran v **Nesti-Valuku**) izgubi. To bi bila OIS točka, če ne bi imel Čl možnosti, da jo RR iz usode v K-milost. Šele ko pride do roba eksistence, do nevarnosti izgube smisla, do OI drže, spozna, da je Ožld konstrukt, ki ga Rlg-ideološko propagirajo določene Cerkve, tudi Ncl, ki vodi v Fz. Razkrije se - Čl spozna -, da je bil že v Ožldi počen: Razkrld in celo ADId, **Veriga** in **Kirke**, le da tega zaradi svoje SZSL ni mogel videti. SZSL pomeni v tej zvezi, da hočejo monistično Tot enotnostne Rlg-ideologije kot sistemi Čla prepričati, da je po biti-izvoru ldČl; da je kriva le Zun Neg sila (Hudič, RazrZg ipd.), da Čl že v Ožldi ni to, kar bi moral biti in v bistvu je: IdeaHarld.

Če pa je tako, more Čl že v Ožldi najti točko EDč razcepa: Razcldo, kar je risano na **TemTRF-lz**. Ker je Razcld le uvod v RazcDč, je mogoča pot od **BS** in

Verige v IsDti, kot je risano na **Okviru**. Na tej MSk je pokazano, kako obe poti, od **BS** in **Verige** - obe drami sta KMg -, vodita k **SAnt**. Da bi podčrtal zvezo med Ožldo in Dt, smo zapisali pod ime **SAnt** oznako Dt-ld. To je Dt, ki se veže na Ožldo. Same Dt ni mogoče artikulirati, niti misliti, vsaj ne z IdM; v IdM je DaČl še zmeraj potopljen.

Kdor pozna **Verigo**, ve, da zapelje AgrEkz strast soseda tako daleč, da se spopadeta - do nesmisla prepirata -, zasovražita: prideta tako daleč v svojem SZSL ravnanju, da povzročita S deda Primoža. Šele tedaj se ozavestita svoje GhKe, tega, da sta takšna, kot ju - Čla - razlaga **BS-KMg**: tako rekoč zločinca. Vsakdo, ki povzroča vojno, more spoznati svoje zločinstvo. Spozna ga tudi Ljub(islav)a, odtod njeno Krš; le da avtor-Kristan ne verjame čisti pobudi Krša-KCe, ima jo za načrtno prevaro. Z instrumentalizacijo lika Ljube načrtuje NemKC AgrEkzKld, da se Pog Slci ne bi Vojbrani; da bi sami od sebe pristali na položaj tlačanov, Kat Nemci pa so - naj bi bili - upravičeni gojiti vojno, ki da je celo edino prava SV. Kristan v **Ljubi** obrne Nem medaljo: propagira, da je šele Sl vojna edina prava SV, saj jo PogSlci bijejo za NSS. Vojna je za oba EDč nujna, jo sprejemata kot edino v duhu RPP. Krštrpnost je tu le past za naivne, sredstvo boja-vojne. Tu - s takšno razlago - Kristan nadaljuje **LTuga**, Levsov odnos do duhovnika Zovolja.

Ko se soseda v **Verigi** (Marko in Mejač) ozavestita svojega ravnanja kot zločin(stv)a, se odpreta možnosti, da najdeta pot-okno v Dt; enako kot **BS** Čl-Kan. Prišla sta do MePa. Tu se odloča usoda-«milost»: ali jima bo - bo Člu - zavest GhKe pomagala k obratu od IdBa k DtBu, kot je v MVSD kaplanu Sergeju v **Brez sveče**, Fedji v **Rdeči maši**, tudi-celo Stotniku v **Napadu**, SPED, in Krimu v **Rojstvu**, NOBD. Te tri oznake MaPSt blokov - NOBD, SPED, MVSD - so napisane sredi manjšega kroga v **Okviru**; narisano je, kako izhajajo trije blodnjaki (Blaki) iz te sredice, ki je dejansko Nota SDramatike kot celote; Nota analogna Rcama a in b v **NastNote**, krogoma, katerih vsebina je GhK. V NOBD-SPED sicer ne pride do ARF ravnanja akterjev NSSi, do tega pride v **Aferi**, glej **Bife**; oz. pride kot priprava v MVSD, najprej v **Loganu**, ki pa zaradi užaljenosti-poškodovanosti še ne najde izhoda, ves se reducira v Sž-ubijavca. Strojan v (enako Mrakovih) **Talcih** in Fedja v **Rdeči maši** pa že zmoreta Krit distanco do samoumevne AgrEkz(K)lde. Strojan jo še nekako podpre, čeprav se žrtvuje za ES Čla, za Prt-ilegalko Baro, ta smodel Žrt(veniškega)Dč je napisan (glej **Lucijo** in **Kralja**) v razdelku Dč na **Okviru**, Fedja pa je že zunaj takih navezav, je že v tretji-Dr poziciji, v ekvidistanci do LDč in DDč. Vse te drame se da - je treba - razložiti kot izhodiščno smerodavne; vse sodijo v MVSD kot tretja možnost ob EDč NOBD-SPED.

V **Luciji** in **Kralju**, oba sta ŽrtDč, sta glavna Poz lika, Elizabeta in Maks, Rad v AK, Elizabeta v tipu KatAK kot grešnica, ki se pokori zase, točneje, kot Snica, ki se pokori za druge, za zares krive. Snica sledi JKru; GhKo svojega moža Urha - Izda KCe, prestopil je v Prot - skuša z molitvijo odkupiti. Analogno ravna Maks, ki je zgolj študent, a je v možnosti, da postane Kantorjev-bogatašev zet, da študira naprej, da bo kmalu zasedel mesta vodilnih Polikov, kakršna sta GrGr iz **Blagra**, ali mesto Sodnika iz **Kralja**. A se tej realni možnosti odreče, ker se ldn s Prolom, ki je objektivno brez moči, prisiljen v Trprevščino, celo vržen v lakoto. Razlika je v tem, da KatElizabeta (iz)moli, Mrk Maks pa se dejavno DbPolno bori zoper zlo. Elizabeta prosi Očeta za milost, Maks namerava ubiti Očeta (Bržo), ker spozna, da je Oče despot, uzurpator. A

ker Maks še ne zmagata, kot zmagata Komisar in Marcel v **Aferi**, je ŽrtDč in s tem v možnosti (po)IsUnBDra. Zmagoviti junak te možnosti nima več, tudi Junak iz **Vsta** ne. (Vse, o čemer pišem, posebno pa ta del **NKarja**, je utemeljevanje in razlaga moje EkP Zge.)

Kot se Ožld - v **Okviru** - konča z Razkrld (začela se je s samoumevno **Nesto** kot rekonstrukcija), se razdelek Dč začne z analognim smodelom: z RazkrDč, a z njim tudi Simt konča, tik pred prehodom razdelka Dč v razdelek Dv. Začne se s **Kaverno**, z razkrojem More v vojni, v Vojbunkerju; analogen razkroj je uprizarjan v TaSD, tudi v Majcnovi **Kasiji** in **Dedičih**, v Remčevi **Kirke** in **Magdi**. Konča pa se s **Pico**, drama iz SD-PrS, ki podaja razpad IntDne zaradi Neg sil obkrožujočega jo Kpla. Navsezadnje bi bilo mogoče razložiti celo **Pico** kot bližino možnosti (po)IsDti; **Pica** je napisana tik ob **Kralju**. Važno je, da dosežejo v **Pici**, **Kralju**, **Kaverni**, **Luciji** ljudje MeP; brž ko je Čl v MePu, je v možnosti, da zaradi Rad zavesti o svoji RazcDč naravi izstopi iz lDBa.

Na dnu kroga (**Okvir**) se dinamika zgosti, Čl se kot EDč - LDč in DDč, NOBD in SPED - razkrije kot MimDč. Oba brata sta isto-isti; **GiM** ali (J)Elko, Tomaž iz **Svetinje** in Gubec iz **Puntarije**. Puščice, narisane na obodu Not kroga, vodijo noter, v Noto, kjer se soočata NOBD in SPED in najdevata razrešitev v MVSD, v MD in MrD, v **Brez sveče** in **Rdeči maši**. Noti obeh krogov na **Blaku** in **Okviru** sta enako strukturirani, le da je ena projekcija takšna, da vodi pot k Dt ven iz kroga, **Okvir**, druga tako, da je točka zunaj kroga, narisana kot nič (črna luknja), ista kot točka znotraj kroga, podana kot enak nič-Črnulja (**Blak**). Nič je na obeh koncih tudi napisan. Le da je en nič slepa ulica, to je nič na De spodaj na **Blaku**, drugi nič pa je MeP, ozka vrata, skoz katera mora Čl, da bi prišel na Dr stran. MeP se ponovi na **Blaku** trikrat. Črnuljo-nič v večjem zgornjem krogu je mogoče razumeti tudi kot MeP. Če bi mogel risati prostorninsko, bi iz zgornje Črnulje potegnil enake MeP bifurkacije (glej **Bife**) kot iz spodnje Črnulje, le navznoter. Nota postane Zun, Zun Nota, ker ta Zun ni okolje-lDdb, ampak tisto, kar je Zunokolja: tako zunaj, da je znotraj. Rad znotraj je Rad zunaj.

Ob krožnici zgornjega razdelka **Blaka** so napisane analogne kratice na Le kot na De. Na Le pomeni Dv tudi Kulo in videz, s tem RMg. Kula je RR vsega v IVJ. IVJ je forma, forma ne omogoča MePa in s tem okna skoz zid ječe. Dv je treba vzeti - kot vsak arhemodel - v več projekcijah. V eni je razresničenje in derealizacija, v katero se Čl zateče iz strahu pred soočenjem z MeP in So. Druga pa pravi, da ničesar ne more biti, ker ničesar Čl ne more imenovati, če ne gleda na vse (na karkoli) s stališča Kule, ki je s tem tudi ARF. Ožld je minimum ARFe, Dv je njen maksimum, pa vendar ne ena ne druga skrajnost ni prava, saj se MakARF RR v igro-lahkotnost-videz, MinARF pa v izgubo distance, ki je pogoj za ARF. Šele MeP sredi Dč (srednjega na **Blaku**) razdelka je primeren, ker-če je v njem tudi distanca Dv in vitalnost Ožlde. Oba razdelka (Ožld in Dv) je treba na **Blaku** primakniti v vmesni srednji razdelek, v Dč, ga prekriti z njima, vse tri arhetipe sežeti, da postane okno drugam odločilna točka sistema, tako intenzivna, da mora sistem lDBa počiti.

EDč-MeP na **Blaku** se pokriva z MimDč (s centrom ožjega kroga) na **Okviru**. Tudi od Dč razdelka **Okvira** vodi pot k Dti; od **Kralja** k **Aferi**. **Afera** predstavlja DtDč, analogno kot **SAnt** Dtlđ. **SAnt** je glede na like **Afere**, posebej glede na Kristijana, K-Ožld lik, tako je enotna v svojem (po)IsuDti. V nji ni

razcepljenosti, Razcd je le kot razlika-razloka med sabo kot IsPldo in okoljem, ki je DbKld. Kristijan pa se odpira navznoter v Trpu razbitosti med dve svoji opciji: med Prt-LR in obratom v duš(ev)no Noto, ki zanika DbZgo. HKD ustroj (PSt) **Afere** je narisan na **Bifah**, sem ga - njene glavne like - že podrobno komentiral v začetku **NKarja**.

Kar je na **Blaku** prazno (netematizirano) - Dv razdelek -, je na **Okviru** izpolnjeno s 7-mimi PD, analogno kot jih je po 7 v obeh prejšnjih razdelkih; tudi tu vztrajam pri Simti. Prva PD v Dv razdelku je Hiengova **Lažna Ivana**; je radikalizacija Shawove **Svete Ivane**. Hieng v drami, ki je parodija in groteska, povsem spodbije SV, smisel sleherne DbZge, enako kot v **Osvajalcu** in **Slavoloku**. Rad Ira se lahko pojavi šele v Dv razdelku, ker je šele tu dana Tem distanca do - sleherne - stvarnosti; vsaka stvarnost se v tej projekciji skaže kot smešna, kot igra-vloga, kot izmišljija. Stvarnost odpada, nadomešča jo IVJ; to je pod črto-krožnico tudi napisano: smodel IrDv.

Tudi smodel HedDv je Rad mogoč šele v Dv svetu; šele ko izgubi duševna in Dbn stvarnost pomen-vsebino, more začeti ČI iskati nadomestek nekdanje Ožld in Dč polnosti. DbZg akcijo, pokazano v NOBD-SPED, nadomestijo Uži, ponavadi Sek tipa; zastopajo jih Jovanovičevi **Plejboji**, ki so zveza Heda in ludizma. Hed je seveda tudi prej; v Ožldi je v **Kirke**, v Dč je v **Pici**, v MVSD je v Reharjevem **Septembru**, na preprost način tudi v Golarjevem **Plesu v Trnovem**. Brž ko nastane ČI, je že na poti v OIS, ker spozna svojo morivsko naravo-usodo; in že nadomešča PzM, ki se mu oglašča v Noti, s Hedom, ki je nadomestek za samoumevno Agrldo. Hed je maska Agrlde. V Agrldi gre za spolno oplajanje, ki je obenem nasilje, v HedDv je Sek nazadnje le onanija. Smer vodi v AvDv, kar je omenjeno na MSk **Čipot** in še na marsikateri MSk, glej **GR 4**.

Ni pa pošteno - je pristransko - imeti Dv le za razdelek posmeha in celo sleparije, SSL prividov. V Dv sodi tudi RomDv, kakršna so Strniševa **Mavrična krila**. Strniša v njih veruje v Ideald stanje Nv-paradiža, ki je NeČi fantazma; torej se vežeta Ožld kot IdeaHarld in Dv kot blodnja, ki pa je lepa: pravljica. Takoj zraven **Kril** je napisana Šelova drama **Kdor skak, tisti hlap**; v nji je NeČi samoumevnost **Kril** razkrinkana, zato prepusti RomDv mesto MagDvu. Mag(ij)a pomeni, da dramatik ve, kaj počne in kaj je mehanizem v OIS drseče grupe NA obrobnežev. Maga je izmišljanje, je konstrukt. Šel zadene s tem v bistvo: vsaka Rlga, ki obljublja nebesa in ki ima-razglašča boga za IdeaHarbitje, je Maga. Šel se tako stke z **Ivano**. Sporočilo je: vse je privid. Bistvo Dv arhemodela je - tudi, a ne le - privid. (Moji logiki-razpravljanju je težko slediti, a vzrok je v tem, da hočem čim zvesteje zajeti HKD naravo ČIa.)

Ker je med prividom in resnico o njem distanca, je razumljivo, da je tudi Dv-dramatika zmožna podati ne le ARF, ampak tudi že Razcmodel, v tem primeru RazcDv. Točko zastopa Goljevščkove drama **Srečanje na Osojah**. Drama tematizira ČI zatekanje v Mago, v želje, v svet konstruktov, ki nazadnje pokaže, kaj je resnica MMB: vila Abraksa, hudičevka. Zgodbo sem podrobno ponazoril na MSk v Pnizu **ČD**, glej knjigo **Pena (ČD 5)** in MSk **Iz čezmerne želje v nič**. Cerkev-kapelica-Stš je PzM; za Dv je Tip PzM, medtem ko je za Ožldo Tip PnM. **Valuk** podaja, kot da je ves SNar v PS eno samo Stš; drama ima pravi naslov **Vmeščanje Valuka za korotanskega kneza** (knežji kamen in vojvodski stol). Vsa IdeaSDb postane tu en sam obred Sti. Analogno kot v **Nesti**, kjer se (S)Nar

dvigne v KC, katolištvo je tu nadomestek za univerzalnost. NarGent vidik (še) ni univerzalen. Ncl je Reda na lokaliteto, tudi v **TKrižu**.

Osoje so analogne **Kralju** in **Verigi** kot točka, od katere je mogoč stik z Dt. **Veriga** je KMg točka, **Kralj** Mrktočka kot Rca HMge, v **Osojah** pa se oblikuje RMg kot magizem, ki pa se destruiira; v tem so **Osoje** analogne ADIdi v **Kirke** in RazkrDču v **Pici**. Ravno kot RazcDv omogočajo **Osoje** izhod iz Tsa, prehod v (po)IsDti, ki ga tokrat zastopa Dovjakov **Pipin** kot DtDv, za razliko od **Afere**, ki je DtDč, in od **SAnte**, ki je Dtlđ. **Afera** se dogaja sredi stvarnosti ZgDb tipa, v kateri se oblikuje Nota kot negacija Zun DbZge. Medtem ko je Norec v **Pipinu** (spet) bliže **SAnti**; vendar razcep v njem ni tak kot v Kristijanu. Norec je sicer enako kaznovan kot Kristijan in SAnta, ona je že pokončana, njemu se S obeta. Norec-Kamnosek je zmožen kaznovanost, ki jo terjajo že **BS**, RR v Umet in versko - Dg - ustvarjalnost; iz dvornega norca postane kamnosek. Niti ne slikar nežnih gotskih vitrajev, kot Dizma v **Samorogu**, ampak težak, ki postavlja romanske katedrale, kleše iz kamna hudiče in Snike, HKD svet Stša, s katerim nadomešča uradne cerkve. Oz. uradne cerkve tako RR, da jim daje svoj svet fantastike, ki je zaradi estetske lepote spet IdeaHarld. IdeaHarld **Neste** (v Ožldi) je sladka ideologija, IdeaHarld **Pipina** trdo delo v anonimnosti; v nji ostaja, vsaj za zdaj, tudi sam Dovjak. Kar je Goljevščkova napovedala v svoji **Lepi Vidi 86** oz. v drami **Otrok, družina, družba** kot Not preOsm glavne junakinje, kot njeno praktično delo na sebi in bližnjih v IntDni, RR Dovjak v Rlg sfero; oba pa spodbijeta DbZgo, ona samoupravno PtjPolo, on Džimperialno Polo.

Pipin je povezan na eno stran z **Afero**, na drugo stran pa z Muckovo dramo **Predigra**. Ta stoji na koncu Dv arhemodela; vmes med **Osojami** in **Prgro** je le filetova **Figarova svatba**. Ta drama je Simt na Le od vrha kroga, kot je **LinMat** na De, vsaka za dve mesti. File radikalizira Jovanovičev Hed v norost Sek sle; s tem je odgovor **LinMatu**, ki Sek slo še zadržuje, podreja jo nraavnemu Umu, ki omejuje in vodi Pvt interes začetnega Kpl Meša. V **FilSvatbi** gre vse čez mejo in mero. RazcDv **Osoj** se tu zmanjša na minimum, Čl je le še pohota kot radikalizacija Agrlde **LinMata**. V **FilSvatbi** se dogodi tudi padec na Db-Dn dno; odtod smodel lumDv. Vse gre raznarazen.

Zato ni naključje, da sledi **FilSvatbi Prgra**. **Prgra** kaže, kako iz kaosa-noči - iz Inf - nastanejo (se rojevajo) liki ljudi, njihova IVJ. Šele ko nastanejo na ta način, zunaj vsake Rlg razlage, vsaka takšna razlaga je naknadna, so mogoči **BS** (**ŠkofPas**), **BS** predpostavljajo boga Stvarnika, **Prgra** kaže, da tudi tak bog nastane iz kaosa in se v kaos tudi povrne; analogno kaže to Bartolov **Empedokles**, ki skoči v Etno, tj. v ognjenik, v lavo, v kateri se raztopi. Med zadnjo dramo Dv razdelka (**Prgro**) in prvo Ožld razdelka (**BS**) je zarez, ki jo lahko bravec razširi na razliko med kaosom in že artikulirano Rlgo. Kaos-**Prgra** je s tega vidika AvDv, saj ni v svetu **Prgre** ničesar drugega kot Čl, ki se doživlja kot Inf. **Pipin** se utaplja v AvDv, to kaže Dovjak v **Debeluščku**, Inf pa ima v sebi Pot kaosa; ta teži v kozmos (RKPLEL), ki dobiva Raz forme.

Na **Blaku** (spodnji del MSk) je narisano, kako se razhajata pot v nič (Nih) in pot v Dt. MeP odloča. Pot na eno stran je pot skoz SZDč, **Kanje**, v ADDč, **Potohodec**, in nazadnje v nič. Pot v Dt gre skoz RazcDč, glej **Člpot**, skoz Ver(skega)Dč, glej **Romduše**, v ARFDč, glej Kristijana iz **Afere**, v zmerom nove

MeP. Čl ni nikoli varen pred skušnjava, da bo padel v past Niha. Vsak trenutek znova se mora odločati za pravo pot, ki je v (po)IsuDtI.

6

Blodnjak se da risati-pojmovati na več načinov. Na MSk **Odreše(va)nje** in **Drugenje A, B (Odreše)** je risan labirint na bolj Klas način, po vzorcu antičnih grških vaz, medtem ko je na **Okviru** in **Blaku** manj lep, tu je razbita pločevinasta cev, zlomljena na mnogo mestih, zanjo so Tip ravno ostri koti, nekakšna zaletavanja. Grška antika je naredila vse lepo-lepše, Simt; Čl je bil tudi v blodnjaku zgleden (RKPLEL), kot ples(ni korak), IdeaHara. Kot da niti ni tako težko priti iz središča Blodnjaka (Blaka) v Dt.

Na A Rci **Odreše** so vmesni prostori med Pos nizi Blaka odprti kot vrata. Če Čl ne zaide, če se drži razumnih načel, če se obvlada, je celo hitro zunaj zmede. Težava je le v tem, da se zastavi vprašanje: res pride na ta način - v takem modelu - ven? Kaj je ta Zun, ki je onkraj kroga? Krog je prebit, a onkraj vrat piše: Itn. Čl vstopi v naslednji krog, manjši. Blaki tvorijo večjega; v središču je eden, v prvem krogu so štirje, v drugem krogu jih je 8, v naslednjem 16 itn. Ne pomeni to, da Čl nikoli ne pride iz Blaka, le bega med Pos ovirami, ki so tudi SSL, napačno stvarnost odsevajoča zrcala?

Predpostaviti se da, da se Čl v takšnem potovanju med Blaki kar dobro počuti, da je varen. KC še izhaja iz tega modela: če se Čl pusti voditi njej, tj. Katbogu, ga ta zanesljivo - kot angel varuh za roko - pripelje ... kam? Tja, kjer ves čas že je, le da ne ve, da je v Blaku; misli, da je v Civitas Dei. KC je božja Db sredi TSA; točneje: TS postane božja Db (je bogovo telo), če se prilagodi KCi. Cerkve so kot Stš lepe Simt stavbe, v katerih je vsaka točka St, smiselna, varna: odsev nebes. Čl se mora le odpovedati svoji hudičevski naravi, svoji Svi, AgrEkzld sli, popotovanju po THM-krogu, s tem prehajanjem v Razld, v RazkrDč, HedDv itn., se odreči zavzemanju teh EV, ki jih podaja SD (vsaka dramatika). Dramskost Ža mora reducirati-harmonizirati v dramo a la **Nesta** (ali **Ženin iz Nazareta**), pa bo postal Snik-Snica, s tem prebivalec Campanellovega **Mesta** (DbeDže) **sonca**. Ko je Čl odvezan GhKe, je odrešen; je že K-angel.

Odločil sem se (na)risati tudi Dgč model Blaka ravno zato, ker se mi je ta iz **Odreše** zazdel preveč skladen, lep, Simt, preveč že nebeški. Razlika med gotško katedralo, ki se nadaljuje še v renesansi, vse do baroka, na eni in Umeto od moderne naprej, ki postaja vse bolj estetika Grdega, na drugi strani, je ravno v tej Raz konceptiji Blaka: ob Simt tipu **Odreše** tudi zavozlani, ostrorobi, v Raz smeri vodeči Blak z **Blaka**. V tem hočem pokazati, da Čl v razvitem RLHu - v TrgKplu, v LD-PM - ni več RKPLEL, ampak nenehno samoizgubljanje, nenehno ubiranje samih napačnih poti. FKČ ne deluje več, ne lepotni obrazci gotike in renesanse. Namesto Simte je vse hujši Ktz. (Ponavljam: s tem slikam svojo Ž zgodbo. Nenehoma sem zavzemal Raz in med

A

Odreše(va)nje

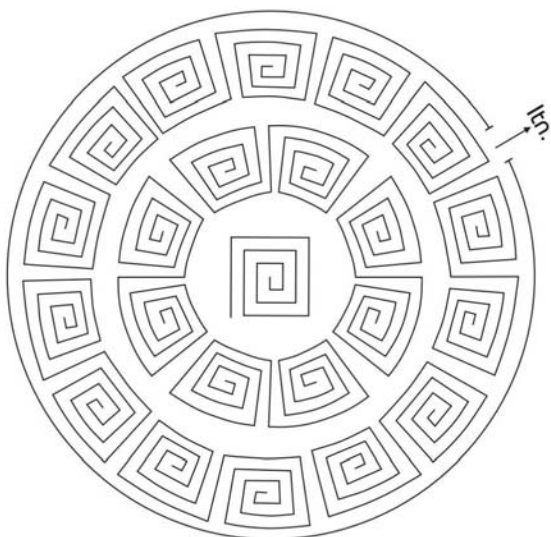

Druženje

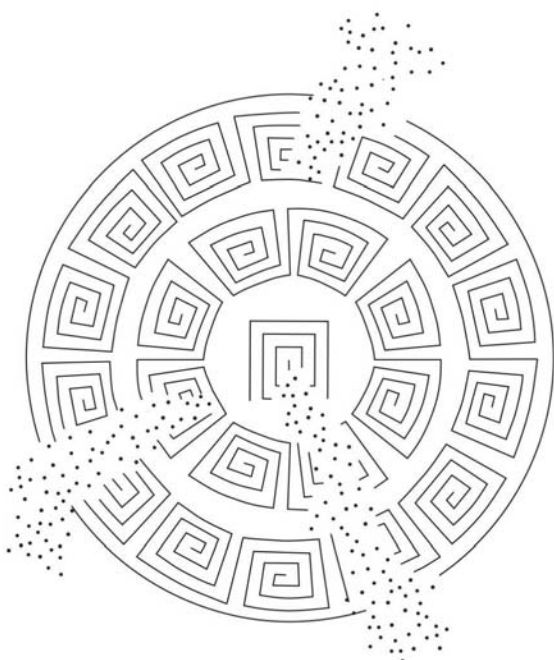

B

MSK **Odreše(va)nje in druženje A, B**

sabo celo nasprotna stališča, silil zdaj v to, nato v povsem Dgč smer, bil celo kot izhodiščna PSt vse troje, kar se med sabo izključuje, hkrati: Mrkst, Libec in Kan. Ko sem se odločal za Mrk, sem obrnil hrbet Katu in Libu; ko za Lib, sem analogno zapustil Kat in Mrk. Moje Ž je bilo - s tega vidika - eno sâmo blodenje.)

In vendar omogoči ravno t(akšn)o blodenje izhod iz TSa, medtem ko Harpot na **Odreše A** slepi. Kajti HarBlak, ki je PsBlak, Čla ne pripelje v MeP; Čl se prepušča, da ga vodi bog oz. klerik-KC (Tezeja Ariadna). Ta ga pomirja; Harsvet, ki tako zamenjuje Blak, je psihoterapija, je Fasc(inacija) z obljubo Varnosti. Har ljudje so K-NeČi ovčke, skopljeni, plešejo kot angelci v koru (v Kldi), verujejo, da jih vodi bogova Previd(ev)nost, medtem ko je za Blak **Blaka** Tip Konta. Meje, ki ločijo krog od kroga, niso prijazni prehodi, ki jih bog pripravlja za svoje dobre ovčice-podložnike, glej **BlaNo**. Vsak delček poti tako iščočega Čla, kot je razviden z **Blaka**, je muka zase, je tudi napačna usmeritev, je pridobivanje EkP izkustva; ponavadi trči na koncu na zid-steno nesmisla.

Čl roma od nesmisla do nesmisla, ne pa od enega Stša do drugega Stša, kot Katromarji od Brezij na Višarje, od ene varne MMB do naslednje, po vnaprej za vse določeni cesti. V **Blaku** ima vsak Psk svoj Blak, svojo pot, ki jo določa Konta in njegovo EkP izkustvo, ki nastaja v disonanci z ostalimi; ostala ga kvečjemu vodijo v Konv Mas potovanje, bodisi Vojoddelkov, bodisi verskih procesij. Tu so si ljudje med sabo isti (Id); trudijo se biti čim bolj si podobni, t(ak)o terja od njih KC, medtem ko so v RLH VISu vse bolj prepuščeni vsak sebi. Moj nasvet je, naj postaja vsakdo SAPO, ki čuti lastno usodo in mora, da bi jo premagal-preOsm, preiti posebej zanj nastale težave, se izkopati iz posebej zanj nastavljenih pasti. Tak Čl začne večati svojo moč, ki je moč Isa UnBDra, moč spopadanja s Ponot nesmiselom, ob stalni nevarnosti, ki je narisana na **Blaku**, da bo zašel v nič-PzM in v njem obtičal.

Poanta MSk **Odreše** je v tem, da zoperstavi dve Rci, eno (A) Magnavidezno, drugo (B) pravo. Žal sem tudi sam precej let uporabljal izraz odreševanje, bil sem še vse preveč odvisen od KC oz. Krškata. To je tudi razumljivo: do novih spoznanj-stališč je mogoče priti le skoz stara, skoz tiste artikulacije problemov, ki so že dane in ki so problem prve tematizirale, ga sploh uvidele; to je njihova velika zasluga. Krš se je ozavestilo, da je (Id)Čl po Stri ubijavec (Pror in Prada), zato obremenjen z GhK, in da se mora od GhKe odrešiti, če noče biti le Hun, ki ostaja klavec pod masko alibizacije. To sicer ostaja, a Krš je sprva iskreno verovalo, glej del **Evov**, da se mu bo posrečilo Čl naravo RR, narediti (preOsm) IdČla v Pavlovega N(ovega)Čla, Klavca v Snika. Šele polagoma je spoznalo, da se mu cilj ni posrečil in da postaja Odreše(vanje) vse bolj maska, retorika, celo laž oz. da je celoten konstrukt nebes kot Vež, s tem kot nagrade za nepobijavsko ČlŽ le izmislek, SSL. Ker ni našlo druge možnosti Čla vsaj deloma držati na povodcu, mu ne prepuščati Sve, ker jo uporablja za Unič-klanje, je KC vztrajala pri konstruktih-SSL, zdeli so se ji kljub vsemu manj slabi od prepustitve Čla njegovi zverski biti.

BS in **ŠkofPas** sporočata vsebino Odreša, opisujeta pogoje, ki jih mora Čl izpolniti, da bi se odrešil: se kesati, spokoriti, poboljšati, priznati Abs oblast KC-klera (Očeta in Matere) itn. **DrabPas** uprizori ob tem HKD zgodbo boga, ki se žrtvuje za Čla, prevzame na svoje rame njegovo GhK in kazen, ki mu jo

zada sam IdČl; ta ne dopusti Odreša Čla, ampak vse tako RR, da Človo ubijavsko naravo še okrepi: Pilat, Kajfa in Juda v **Procesu** kot agentje Čl hudičevske narave-Dbe. Krš traja dve tisočletji, a Čl Idnarave ni spremenilo, izboljšalo, ukinilo; Čl ni postal angel. Sniki so le redki močni ljudje, ki so Posn(emali) boga kot Žrtldo in ŽrtDča, da bi dokazali prav(iln)ost Kat nauka; glej posebej SPED, Stotnika v **Napadu**, Barago v **Eno samó**, Sestro v **Simfoniji**, Snežno v **Mladosti**, a že **Tarbulo** sredi 19-ega Stola.

KC je ostala takšna kot od časa Konstantina in Teodozija naprej: manipulantka in prevarantka, vendar v imenu skeptične modrosti, da je takšna prevara, kot jo prakticira, za Čla kljub vsemu manj slaba od tega, če bi Čla prepustila zgolj njemu samemu, s tem kaosu (Ktzu), ki spremlja AgrČkzldo; to je Dostojevskega razlaga v legendi o **Velikem inkvizitorju**. Jaz sem se v koncu 80-ih let prepričeval, da je Odreše mogoče in pravo, a sem že v začetku 90-ih let spoznal, za kaj gre: da je KC še zmerom ista, kot jo slika FŽížek v **Otrocih apokalipse**, nikakor ne Stl drami iz začetka 60-ih let, nikakor ne tekstu, ki bi nadaljeval Žížkovo kramparsko-lopatarsko tikpovojno dramatiko, glej **Vsemu navkljub!** Žížek v **Apok(alips)i** zastopa RLH stališče, ki kombinira Bartolovo zavzemanje za resnico kot dejstva, **Empedokles**, in Hum kot ldDr. Ob možnosti puča v Slji v začetku 1994, ob aferi Depala vas in dogodkih v parlamentu se je pokazalo, kaj je skrito za sicer tako blago nastopajočimi-retorizirajočimi duhovniki in SKani. Celo tako nežni frančiškani, kot eden od bratov Jakop, so v Pismih bravcev podivjano terjali DR, v hipu prešli v AnK, v aktivizem Rad tipa. ldDr je odpadla kot maska, s tem JKrova **Ev** izročitev NeČi telesa-duše silam zla. Zamenjala jo je ldČl zverska Nv, dopolnilno geslo iz **Evov**: prinesel sem Meč (glej romb na MSk **TemTRF**). Pod blagim JKrom se je razkril Pantokrator, Vojskovodja SV, kakor je deloval tudi MV, nato pa v **Črni maši**.

Spoznal sem, da je Odreše psihoterapija, eno od sredstev pomirjanja Čla, konstrukt Magverske ideologije, ki Člu pomaga osmisliti svet in lastno Ž, če se odloči, da Vanj brezpogojno veruje. Jaz sem se za nekaj časa tako odločil (1988-1991), a z ARF-AK, ki ju apliciram na vsako svojo EV; razkrinka(va)l sem tudi ta svoj (in cerkveni) konstrukt. Šel sem pristno skozenj, poznam ga odznotraj, vživel sem se celo v **Črno mašo** in njene PVD like, v Stotnika in Snežno, a ravno zato ustrezno doživel-spoznal, da je ta drža SSL.

Na MSk **Odreše A** odkrivam to: izhod iz labirinta Tsa je le prehod v nadaljevanje istega. TS kot ld(B) je VS enakega; zunaj ječe je isto kot v ječi: ječa. Razlika med tem navideznim zunaj in stvarnim znotraj je le v Čl prepričevanju, da se mu je z odvezo - z zakramentom spovedi in obhajila, kar terjajo **BS** - posrečilo odrešiti se svoje zverske Nve. KČi ni uspelo, kar je obljubljala in trdila; ni zmogla narediti dejanske zareze med zunaj in znotraj kot med drugje in tu, med Dt in ld. Nota, ki jo je Krš ustvarilo, je glede na Pogld samoumevno zverskost Čla le doživetje-spoznanje Člove GhKe, ne pa Odreše te GhKe. KršNota je Inf med zunaj in znotraj, med GhK in Mago. Je Čl manipulacija, ki ne vodi k Poz rešitvi; služi Prikru in ne nastajanju resnice oz. Dti. Prikr je že od začetka Čla njegovo Tem sredstvo omogočanja lažnega, a znosnega Ža. DgZn (**RSD**) je kot takšna razkrinkavanje - Krit analiza - Prikra, ki je tudi Zamol.

Kot Alto **Odreše(vanju)**, A Rci, sem na MSk **Odreše** narisal B Rco **Drugenje (Dg)**. MSk jasno sporoča, da do Dt ni mogoče priti skoz vnaprej odprta lažiokna Blaka, A Rca, ampak tako, da si Dg, označeno s pikicami, (po)išče

pot skoz bloke samega Blaka na način, ki ni predvidljiv. Če deluje Čl z LdDr, gre skoz stene-zidove ječe (Tsa) na vnaprej nedoločljive, institucionalno in z logiko (znotraj IdMa) nefiks(ira)ne načine. Na MSk **Okvir** in **Blak** razvijem, kar je na **Odreše**, ki je postalo v Rci B **Dg**, le nakazano; v obeh določnejših MSk je izvedeno, celo ES konkretno skoz PD v SD.

Iz MSk **Odreše-Dg** se vidi, da je Blak lahko le institucionalizirana retorična figura, le model, ki ga imenuje KC za stvarnega, natančno ga opiše, terja od grešnika, ki se namerava spovedati in odvezati, da se modela in sploh KC nauka strogo drži. Tako postaja Čl izvajavec-odvisnik-učenec-otrok, kar terja od njegova FKC oz. Slom v **BlaNi**. GR, kakor jo razumem in rišem jaz, je povsem druga. Ne zagovarja določnega-predvidljivega-posnemljivega reda **Odreše(vanja)**, ampak sluti možnost Dga v postopkih, ki se ne zaustavljajo v okviru RKPLEL VISA. Blak na MSk **Blak** in **Okvir** je zame avtentičen labirint, medtem ko je Blak na A Rci **Odreše** navidezen, zgolj formalen. Ta Čla ne pripelje do MePov, labirint v **Blaku** prav do njih; šele rešitev MePov daje možnost za Dg. Dg je novotvorba oz. kratica (Dg), ki je Alt glede na **Odreše**. DgT je Tem druga od KatTije, od Krša. Do tega spoznanja-drže sem prišel skoz Ponot Krša, skoz svoje pristno Ž v KC. Ne s Krito KC od zunaj, ampak z Not preizkusom tega, koliko KC zmore, kaj je njen Pot. Nasproti modelu KCe postavljam v DgTiji in Dg€(tiki) ŠHM (ne več ČHM); torej šesterni, ne več četverni hipermodel. Teh šest hipermodelov natančno opiše, kako mora Čl ravnati, če se hoče ogniti formalizaciji. Pa še v tem primeru - v treh hipermodelih - ne potuje k Dti, ampak k nič, če ne zmore prav RR vsakega MePa posebej.

V napačnih treh hipermodelih Čl zapade v SZ(Dč), v OIS(Dč) in v AD(Dč); tako polzi v nič. Nič je lahko napolnjen z zavestjo GhKe, kot v **BS** in mnogih SD, **Potopsvetu**, **Nevigri**, **Dekli božji**, **Razvalini življenja**, **Magdi**, **Grehu**, **V vrtincu**, **Kasiji** itn., vse do **Čeveljčkov**, v katerih GhK prepusti mesto golemu nesmislu in obupu. SD se da analizirati pod tem vidikom RazkrDč modela: hudiča, nič in nesmisla. Da pa se jo preučevati tudi z vidika drugih treh hipermodelov, tistih, ki peljejo k Dti. Čl mora pristati na RazcDč, se odločiti za ARFDč in ga stopnjevati, se okrepiti z Ver(skim)Dč. En RazcDč vodi v RazkrDč (v SZ itn., **Kanje**, **Svatba**), drugi v spoj VerDč in ARFDč, **Afera**. (Opisujem **ŠHM-Blak**.) Kot vidimo, je ŠHM - teh šest arhemodelov - povsem Dgč značaja od THM-kroga, povsem druga projekcija. Kar sem s ČHM - na primeru ČHM - poskušal na preenostaven (preAbst) način, s ŠHM diferenciram. Tako se pogloblja, napreduje in se artikulira (tudi v HKD pomenu) Dgfija-DgZn.

NDM komentiram in še zaostrim-potrdim svoje ravnanje iz **RSD** posebej iz zadnjih let, odkar uporabljam vse več kratic in knjige - analize dram - opremljam z MSk-MSl. V P.P.S. k **SB** v **GR 4** sem oboje, kratitščino in MSkščino, utemeljeval kot dva posebna jezika. Ideolizjave, ki jih daje SAZU kot svoja stališča k temi jezika oz. Slščine, jaz jih ne podpisujem, skušajo zavreti spremembe v Slškem jeziku, ki po mnenju avtorjev teh izjav, posebno Topa, niso v duhu Slščine. Slščina izhaja zanje iz duha Slova kot SNara, analogno kot nemščina iz duha NemNara, italijanščina iz duha ItNara. Zanje je najvišja vrednota Nar, ne Čloštvo. Na to njihovo Ideolplatformo nenehoma opozarjam kot na regres od ALHa v PS; regresu se reče Ncl (ali Gent), pa naj je le ali De tipa. Pri Kocbeku, glej njegove eseje o jeziku, je bil Lefz tipa, pri Kocovih dedičih (norovcih, Rebuli, HUH) De tipa; danes je vse bolj sintetično stališče,

ki naj bi presegalo Pol strankarske opredelitve in upoštevalo le Nar (Slov) kot tak; zdi se, da sem sodita Top in IvSvet, na liniji Vilevs(tik)a. Ne glede na Le in De ostaja Tem oznaka takšnih smeri: Fz.

Najnazorneje vidimo regres skoz Ncl v Fz v DaHrš - tudi Pol - VISu, ki postavlja (Hrš)Nar nad UH, interese HršNara nad Zakon; na Zakon se sklicuje haaško sodišče. Ne le umetniki kot Zajc, Kuntner ipd., celo Poliki kot Kučan, ki velja - le zakaj? - za Le(vega), propagirajo vrednoto Nar substance, zdi se jim samoumevna. Kučan - kot spreten Polik - sicer kombinira Narsubstanco z UH zakonom, Kučan pač reče vse, kar mu kot Poliku ali Predsu Dže koristi; kar meni, da mora kot Preds(S)ND zastopati: RLH in Ncl. V LD-PM, kjer DaSlci smo, uradne Pole nič ne obvezuje, je instrumentalna, tj. manipulativna; Drnovšek v tem še prekaša Kučana. Dgč pa je v sferi Kule, kjer bivši Kulster (DaKulstra se s temi problemi ne ukvarja, zanima jo le pragmatično-Teh vidik) Šel utemeljuje SND celo na KršKulKlidi, na **BS**.

Za Dgf je jasno, da je Ncl - kaj šele Fz - regres glede na RLH VIS; v **RSD** sem že v analizi **Tugov** 1981 in 1991, torej v času obuditve Ncla kot Genta v vojni s Srboslavijo, opozarjal na bistveno razliko med UH VISom in GentNclom; **LTugo** je izrazit Gentregres glede na **PKrst**; o tem sem prav tako pisal leta 1991, glej obe moji knjigi **SPJ-Tugomer I**, 1994, in **SPJ-Črtomir I**, 1997, napisano že 1989. Konsekvence, ki izhajajo iz enega ali drugega VISa, ali iz GentNcl ali iz UHe, so bistveno Raz. V prvem primeru imajo ideologi PS-Slova prav, ko-da zahtevajo od vseh Slcev oz. članov SNDže, da se držijo norm, ki jih ta Dž kot ND postavlja glede jezika; oz. ki jih sami zastopajo, ob tem pa terjajo od DaSDže, da jih sankcionira, tudi z zakoni in uredbami, recimo kako je treba govoriti oz. pisati v javnem Žu, v SDbi; zanje Db ni ČIDb, ampak SDb, SDb pa je SNar. Db je reducirana na Nar. To je stališče, ki sem se mu upiral že pred štirimi desetletji, a ne le jaz, tudi MBP v reviji Pers. Ni čudno, da ti MBP danes Pers in svoje sodelovanje v njih Zamol. Tudi zato, ker je bila Pers grupa Krit do GentNcla; ker je izhajala iz Dbe in ne iz Nara. Jaz pa sem že tedaj izhajal še bolj iz Čla kot SAPOe, ki gre na pot osmišljanja-uresničevanja; Db vidik mi ni zadoščal.

Db vidik je Tip za Dalibce, za Ideol usmerjenost FDV. Čla imajo za Pska, ki je kot Pvt Sven, sicer pa integralen del Dbe, celo Svet(ovne)Dbe. To stališče nenehno kritiziram, a ne v imenu regresa v PS (RePS), ampak v imenu (po)IsUnBDra, torej izstopa iz lDbalMa. Libci ostajajo v lDmu, le da Ožlido (Tip za Narideologe) nadomeščajo z (RR v) Dv, medtem ko se Narfz ideologi Strno nujno dimenzionirajo v Dč arhemodelu. Strno nujno komaj čakajo, da bi dobili - si konstruirali - Sža našega Nara kot NSSi; da bi postali SŽ v SVi za SNar. Posebno se jim ni treba truditi, priložnosti je več, le da v karikaturni obliki.

DaHrška je optimalna za takšno igro senilnih starcev, glej proteste udov SAZU in DSP ob meji s Hrško, ob Dragonji, jokajočega Zajca, ki lirizira o Slov zemljici, bentečega Šela, pojočega Pav(čk)a, plazečega se Tomša, gigantskega Vugo, repkajočega Taufa. Končno je prišlo do sinteze dveh nekdanj - v času Pers in še kasneje - tako sprtih estetskih grup, kot so štirje pesniki in bivši člani Pers; simbolizirata in zastopata jih Pav in Zajc. Skupaj sta pela SIDž himno, **Zdravljico**, objeta sta pokleknila na (pred) St Sl Zemljo, stopila kot fKr v Jordan v St Sl morje in se dala v njem krstiti. Kako bliže UHi je bil pod slapom Savice Črtov krst v **PKrstu**! Glede na Zajčev-Pavov groteskni krst v

najbolj St - od nekdanj najbolj Slov - reki Dragonji (reki, ki je draga vsakemu pravemu Slcu) je vrhunska potrditev, da je vrhovno merilo za Čla, da je Slc, da je ud svojega-našega Nara (PSi in NDže).

Že Vilevs, Koc, HUH itn. so trdili, da je Čl najprej ud svojega Nara, torej Slc, Čl bit pa je njegov St jezik. To ni IVJ(ezik) iz Dv kot LD-PM, jezik, ki ga zastopa Jesih v **Sadežih** ali Šel v **Skaku**, v času, ko še ni regrediral v Gent. Še manj je to jezik vizualne poezije, ki jo Pož še danes zagovarja, obenem pa podpira Gent; a Požu je vseeno, za Poža je vse, česar se loti, le nabiranje istega kot Dv listja, trave, krompirja, papirja, odpadkov, ki so v estetsko ugodni embalaži; Pož dela sintezo (Inf) med Klaskonv Trado in vseenostjopoljubnostjo SimTrgKpla. Pož in njemu podobni, morda celo prevladujejo v SKuli, skušajo preprečiti razcep in celo spor med GentNcl trdo linijo, TopUrbom, in PM funkcionalisti, ki izvirajo iz ultramodernizma, že s Feom Volaričem in likovniki inštalacijske usmeritve, tudi tistimi, ki zažigajo St križ nad Izolo ali dajejo slike MMB s podgano na svoje pop-diskete. Poži so epigoni in šolniki, ki bi radi v SDbi mir, medtem ko TopUrb platforma želi uvesti LeDefz, SintNarfz, ki ne bi dopuščal odstopanj, nobene korupcije-permisivizma; terjajo strogo DbDž - StND -, ki bi s trdo roko uvajala teror nad vsemi odstopajočimi. Če tega ne bi mogli doseči z Dž ukrepi, se je treba poslužiti DžV kot SV zoper Izde Edino Pravega. TopUrbi obnavljajo **LTuga** in NOBD-SPED, Poži pa Smoletovega **Varha** in Prennerjeve **Velikega moža**. Lepa perspektiva za prihodnje Slce.

Zame je jezik dvojen: živalski, po tej liniji je to Idjezik (v najvišji točki lepi Narjezik kot IdeaHarld, nazadnje Kocova od **Zemlje do Pentagrama**), in jezik, s katerim (v katerem) Čl (po)ls Dt. Ta Trjezik se začneja že z AD Idjezika, s surrealizmom, ekspresionizmom, konstruktivizmom, Kručonihom, Apollinairom, Kosovelovimi **Integrali**, Dado, v Sl povojni Liti z jezikom Aleša Kermaunerja, Zagoričnika itn. okrog 1965, nato Hanžka itn. Cilj te AD jezika je povsem odmakniti se od Narjezika; a cilj ni dosegljiv oz. šele v matematizaciji jezika, v jeziku enačb. Tudi DrČl gre skoz THM, tj. skoz IdČla, ostaja v osnovi žival (zver). Moje kratice izhajajo iz Slščine. Kratica Dt je povezana z besedo drugost, Id z identiteto. (Zabavno, da ravno bistvo-bit Nara označujejo s tujko oz. latinsko besedo. Mrak je bil v svojem Ncl obdobju, konec 60-ih let, bolj skluden s sabo oz. z Narjezikom: govoril je celo o »istoistosti«.)

Čuvarji Slova kot FzGenta niti ne preganjajo **RSD**, ker ocenjujejo, da ne škoduje; da ostaja ne(pre)brana, le kot znak čudaštva nekoga, ki se zavestno drži na margini SDbе; ki ve, da ne sme pohujševati NeČi mladine, ta ga niti ne pozna. S tem omiljujejo svoj Tot, ravnaajo v skladu z LD-PM Totom, ki dopušča vse, celo tisto, kar ni uspešno v TrgDbi. Prepričani so, da je moja kratitščina le Pvt eksperiment, ki bo z mojo So zamrl. Če Pos knjigo **RSD** prebere - prelista - 10 bravcev, je to zanemarljivo; posebno če svojega branja ne sporočajo v MO.

Moja teza - samoocena - je, da izhaja kratitščina iz »duha« ne SNara, ampak slutnje - (po)ls - Dti. Temu namenu-cilju služi tudi **NKar** oz. celotna **GR 5**.

V tem **NKarju** morem šele zdaj, ko sem jasno razcepil dva Tem modela - krog in Blak -, reči več o krogu, s tem o THM. Ves čas sicer opozarjam, da THM ni model z izhodom iz Tsa, da je dinamika SSL znotraj ječe, ki jo Rlge RR v Idealdo, v Stš. Da je to SSL sleparija oz. da ne pelje nikamor, le nazaj v kaos, je narisano na MSk **Kaozmos A, B (Kos)**.

Kos je treba povezati z MSk **Ustroj sveta**, objavljeno in komentirano v **GR 4**. Na **Kos B** je pokazano, kako pride IdM-IdB iz začetnega reda (RKPLEL) ali kozmosa nazadnje spet nazaj v kaos, ki je pred kozmosom-redom in iz katerega kozmos-red izhaja. Na Dekrogu je napisana kratica Blod (isto kot Blak: Blodnjak), s tem pa je rečeno, da je treba končni-začetni kaos razumeti - tudi - kot Blodnjo in kot Blak-labirint. Kaozmos je sinteza kaosa in kozmosa, je VS obojega, prazen tek Nasta Ža in uveljavljanja Si. To je bistvo - eno od bistev - THM-kroga. Krog je nadomestno ime za uroboros, za kačo, ki se grize v lastni rep, za v budizmu tako jasno opazovano in odklanjano krožnost nesmiselnega bivanja. Kajti tudi Relnk nazadnje ne odkrije izhoda, poti stran od kroga. Edini Poz umik za budizem je RR v nič, celo v entropijo, v stanje, o katerem ni mogoče nič reči in o katerem se niti ne govori, ker manjka - je Unič-izničen - tudi govor(ec).

Nič je ena od oblik kaosa in entropije oz. kaos je ena od oblik ničā, entropija ena od oblik kaosa, kakor hočete; vse tri »drže« se med sabo RR-TRF. Gre za pretvorbe-zamenjave, ki sem jih risal že v **GR 4**, jih bom pa tudi v **GR 5**, glej MSk **Substitucije in prevezave A, B, C** in MSk **Nadomestitve in ovsebinjanja od A do G**. O ničū govorim - ga rišem - na MSk **ŠHM-Blak**. Gre za to, katero optiko-projekcijo Anln izbere. Če ga zanima razvoj-Zg Niha, bo izhajal od ničā. Če pa bo iskal načelo Ža, bo raziskoval razmerje med energijo, ki je v kaosu, recimo v ognjeniških silah, na eni in redom (RKPLEL-IdM) na drugi strani. IdM je red-kozmos, a posebnega tipa, posebna Reda. Čl ni le žival, žival je en njegov vir (Nv); Čl je tudi IdM-red, ki nastaja iz reda v živalskih vrstah in med njimi kot ravnotežje v Pos Org(anizm)u in Nvi.

Če v Člu ni sil kaosa - energetske magme, ki jo Šel najde v Darinki kot kozmičnem bitju, **Čara**, -, je Čl blede, epigonsko, jalovo bitje, kakršna je Darinka, ko jo zveže normalno Konv bivanje v MM Dbi; če-ko ugasne energija, ki prihaja po Šelovem mnenju iz kozmosa, ta kozmos pa ima Šel dejansko za kaos, je Čl izpraznjen; iz živega PnMa postane odsotno PzM. To je zgodba **Svatbe**, v kateri Čara Lenka izgubi moč čaranja, moč fasce; ljudje se v normalni Dbi - sistemu LD produkcije - ne nevtralizirajo, ampak se zaradi ujetosti v SZ samoUnič(ujejo), padajo skoz OIS v AD; glej MSk **Blak**, pot treh arhemodelov znotraj ČHMa. Ker je Šel zaradi te izjalovljenosti Čla nesrečen, Strno ga namreč vodi v omenjene tri arhemodele, skoz SZ (**Kanje**) v OIS (**Vida**) in v AD (**Ana**), izbira-išče Fz. Tega doseže-goji kot Polik Janševe ultraDestranke, v dramatikii pa ne zmore tega svojega premika primerno artikulirati; zaostaja v SZ, celo v paradoksnem samospodbijanju (**St sarmatska kri**).

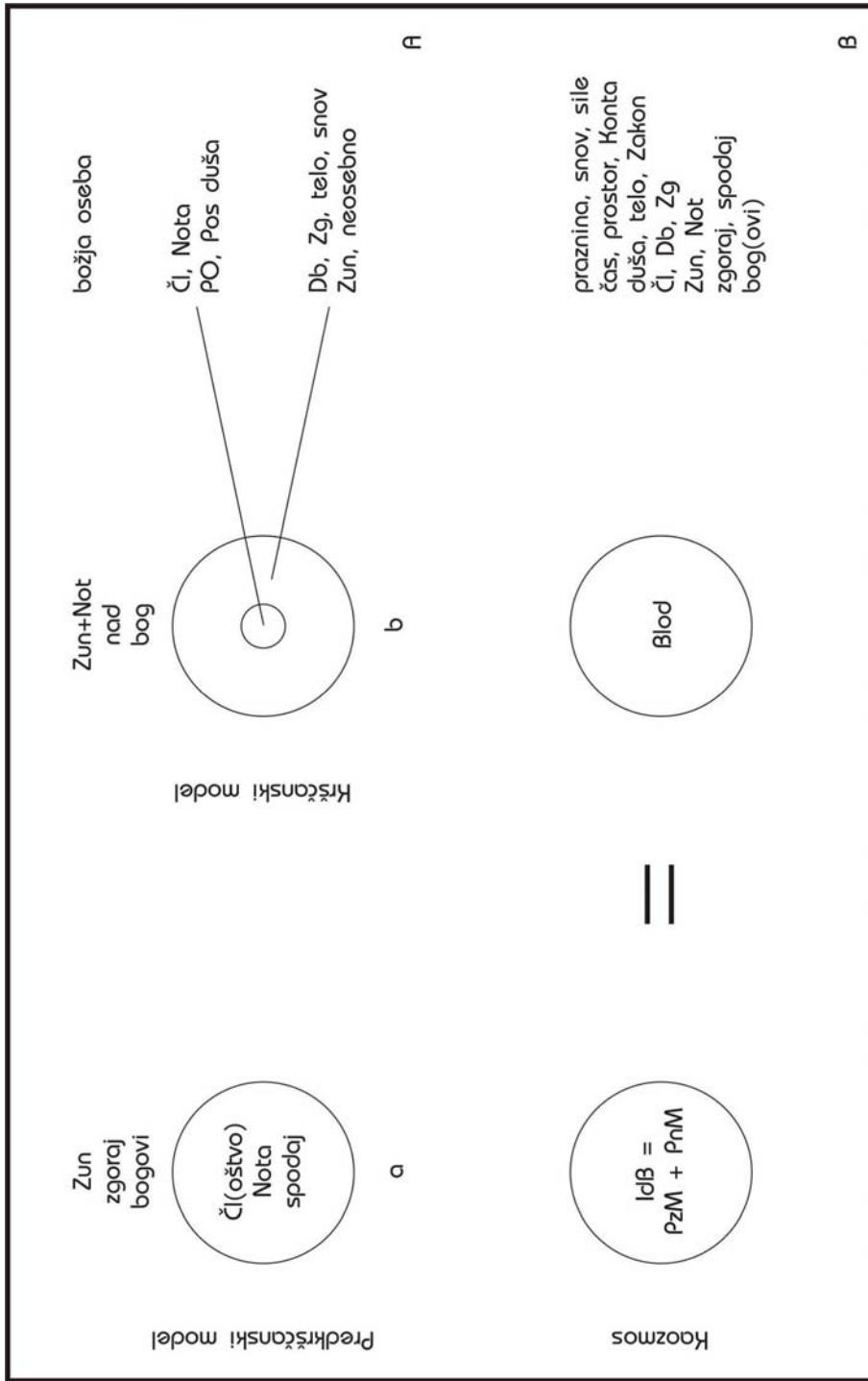

MSk Kaozmos A, B

Blak-Blod je spet posebna oblika ali drugobit nič. Na MSk **Ustroj** rišem(o), kaj je resnica-vsebina nič: ravno kaos kot neurejena Konta Raz sil; glej TRF (II) med Inf spojem PnMa in PzMa (I) in kaosom (III). Puščice, narisane v krogu, ki predstavlja kaos (III), so uperjene sem in tja, kar pomeni, da se sile bijejo med sabo; oblika, ki jo doseže ta model v DčDbi, je DžV, Bm, EDč. Da je EDč obenem MimDč, se vidi na IV: kot enačba: $\dot{Z}=S$. \dot{Z} se Strno RR v S, S v \dot{Z} . Prav to pa je VS, kot je zapisano na De ob krožnici na IV.

V niču se da torej zmerom - ker Strno - detektirati kaos-Blak. IdČl - IdB - nastane, ko se kaos (v živali in predČl Žu) RR v kozmos (red). Kaj to pomeni, je razvidno iz MSk **NastNote**: GhK, Čl zavest o lastni napačnosti-ubijavstvu. Na **Kosu** raziskujem - s tem rišemo - drug vidik Nasta Note; osvetljujem razmerje med predKrš modelom in Kršmodelom oz. med dvema vidikoma teh modelov. Na A Rci razumem Zun in Noto (v predKršmodelu) kot nasprotje - ali vsaj razliko (brez razlike oz. zavesti o razliki ni Nasta Čla) - med Pogbogovi (recimo podanimi v **Iliadi**), ki so zgoraj, na Olimpu, v vsem kaozmosu (tudi spodaj, če so temni bogovi, Pozejdon ali Had), medtem ko je Člov svet, v grškem VISu imenovan polis (ena od črk AKPLĒL), omejen v krogu; v tem piše: »Čl(oštvo)« in »spodaj«. Ni povsem spodaj, le spodaj glede na bogove, ki določajo red v polisu; Titani, bitja iz ognjenikov, vnašajo v svet-polis temne momente: kaos, negacijo. Ta vidik naj bravec-gledavec doda.

MSk je - kot vsaka MSk - Reda, opozarja le na določene poteze, na izbrane izmed mnogih. Vemo, da jemlje antična Traga snov-zgodbe iz mitov, tudi iz **Iliade**, a jih tako RR, da sodijo Trage že skoraj bolj v Krš kot v PMg. V Tragah dobi Čl Noto, v kateri je zelo podčrtan - uviden - GhK moment; Ojdipova ARF-AK, ki se RR v kes, v zavest GhKe, v pokoro, glej **Ojdipa na Kolonu**. Glej tudi Not negotovost, nihanja, ARF-AK Oresta v Ajshilovi **Oresteji**, torej skoraj pol tisočletja pred Nastom Krša. Krš Note ni brez antične Trage; to se vidi ne le v Pasijonih, še bolj v Novem veku, kjer se reantikizacija kot ALH spoji s Kršem, glej Shakespearove drame, **Hamleta**, **Macbetha**, Racinove, **Fedro**. **Kos** poda le dve skrajni točki procesa od **Iliade** do Pregljevega **Azazela** ali **Vite**, od rekonstrukcije PSi, podane v **Ljubi**, do AD KC-Krša, podanega prav tako v **Ljubi**, v liku ljub(islav)e.

Zgo SDramatike lahko s tega vidika gledamo razpeto med **Valuka** (celo Turnškovega **Sama**) in **BS**. **Valuk** zastopa a Rco A **Kosa**, **BS** b Rco A **Kosa**. DgZn ves čas trdi: razvoj je razkroj, RazRak. Kar je na ES ravni RPe na začetku, **BS**, **ŠkofPas**, je na krožnici THMa na koncu: tudi **Dekla božja** in **Potohodec**. **RazPrag** kot duologija skuša oba vidika združiti: razkroj (ARF-AK kot zavest o GhKi) velja za Neg like, za bivšega oinovca Logarja, razvoj za tiste, ki sledijo kot NeČi osebe Katbogu (Tereza Trpin). Vsaka Alga-ideologija-drža-VIS ima svojo optiko, s tem po svoje RR vsako točko v svetu. Ker je na THM-krogu vse zamenljivo, je mogoča vsaka optika, vsako vrednotenje, navidez še tako absurdno; pač micelij-medmrežje. Šele Dgoptika vnaša v to poljubno vsenadomestljivost smisel. Ta smisel rišem(o) kot (samo)Vzg(ajajočega se)Dč na **Blaku**: pot skoz MeP in RazDč, VerDč in ARFDč v Dt. To pa je pot, Tip za Kristijana in SAnt, glej **Afero** in **SAnt**.

Med predKrš modelom in Kršmodelom (**Kos**) se zgodi močen premik. Bogovi se spojijo-osredotočijo v e(di)nega boga, ta dobi s tem bistveno večjo moč: Vsemogočnost. Dokler je bogov več, se med sabo prepirajo, tekmujejo, omejujejo; kot ljudje. Takšni bogovi so se zdeli antiki vprašljivi, zato sprejme

Rim v 4-Stolu enega - Kat - boga, ki je primeren zgled za €(di)nega cesarja in €(di)nega papeža. Predpostavlja se, da bo €n-edini bog bolj prepričljiv, saj se mu ni treba ozirati na nikogar zunaj sebe, le na svoje Usm, oz. na hudiča, ki je potreben zato, da bi dobili zlo mesto, kateremu se da pripisati vse napačno. A Katbog se dejansko ne ozira na hudiča; v perspektivi je hudič že zdaj premagan, Strno je podrejen, le uporni-padli angel, Lucifer. Katbog mu dopušča obstoj tako dolgo, dokler obstaja TS kot vice, kot preizkušnja za Čla, ki je v vrtu Eden grešil. Brez hudiča ni mogoče razložiti, zakaj ni na svetu še Ideastanja; zakaj se je Čl v raji odločil za GhK, za nepokorščino bogu kot Zakonu, za kršitev božje Prepovedi. V Debevčevi drami dobi hudič celo naslovni položaj: **Liberalizem ali večni žid**. Hudič se manifestira v Raz preoblekah-oblikah, v SPED kot **Človek, ki je umoril Boga**.

Hudič je stopnjevanje Titanov, podzemskih gigantov in vulkanskih sil; pekel je čisto spodaj, bog čisto zgoraj ali »nad«, kot pišem(o). V **Židu** kot najnazornejši drami FKČ VISA (KMge) prihaja hudič od spodaj kot upor ljuda (tudi Nara) zoper spoj prestola in oltarja, zoper PK, zoper cesarja in papeža. To so Reve, ki se začno že zdavnaj, kot vojne sekt in napačnih Cerkev zoper KC: arijancev, Musla, albigencev, Prota, Liba, Koma. V Slji doseže vrh s Proti, glej Aškerčev zagovor **Trubarja**, s Km upori, **Puntarija**, z Libci, **LinMat** oz. **Zoran**, s Komsti, SPED, lik Rdeče zveri, **Vst**, in Komisarke, **Napad**. Spodaj so tlačani, Meši, nato Prol, ko se Meši dvignejo in izdajo svoj RLH VIS, glej par GrGr v **Blagru**.

Kaj je spodaj, se vidi na **Kosu** na krogu, liku, ki je narisano direktno pod zgornjim krogom: na b Rci B, ki dopolnjuje b Rco A. Na tem spodnjem krogu piše Blod (Blak). Blak, ki ima vsebino kaosa, kot je narisano na III. ravni **Ustroja**, je labirint, ki ima - vsaj - dva pomena: za Kršmodel je Blak zlo-kaos, za Dgmodel pa je Blak pogoj, da pride Čl bliže Dti, kajti Blak vodi v MeP, v RazcDč, medtem ko red (AKPLEL in/ali kozmos) Člu omogoči mirno-varno pot oz. obljublja-zagotavlja, da mu jo je zmožen omogočiti; če mu Čl verjame, mu sledi. SD pokaže, da je obljuba napačna, lažna, SSL (ARF semeniščnika Gorjanca v **Zvestobi**), medtem ko KMg trdi, da je Abs trdna, semeniščnik Pavel v **Črnošolcu** kot Medvedovem odgovoru na Kristana, odgovoru duhovnika na SoD ideologa. Duhovnik (Cajnkár) v **Potopsvetu** (usoda bivšega klerika Velnarja) potrjuje **Črnošolca**; za Cajna je tudi NOBD v bistvu - edino - varna pot. Psk (Pos Čl) lahko pri tem umre, a postane ŽrtPld, sledi FKru, kot Stotnik v **Napadu** in Dušan **Za svobodo**. Njegova NSS pa zagotovo zmaga, določata jo Katbog, DbZg in SNar. Cajn je v drami **Za svobodo** Abs sintetičen. Mirno-varno pot rišem(o) na **Odreše A**.

Če Blod-Blak TRF iz **Kosa** v **Blak**, dobimo pot Čla v Dt. **Kos** sam te naloge nima, zato te poti ne slika. Slika Nast Note, kakor se razvija v Kršmodelu. Kar je v predKrš modelu, v **Iliadi** ali **Valuku** (raz)ločeno, se v Kršmodelu stakne. Nad Člom je sicer Abs bog; a celo ta ni le zunaj-nad-zgoraj, kot bog Oče. Je tudi znotraj ČIDbe, kot SŽ, kot TrpDč, kot JKr, ki ga križajo, ker vzame nase GhK Čl-sveta. Že **BS** in **ŠkofPas** sporočita-uprizorita ta prehod Abs €(di)nega boga v Čla; šele če-ko FKr kot bog tako preide v Čla, nastane prava Čl Nota kot duša, ne le kot Pogduševnost. Duša je celo že Pos, tako nastaja PO. Ni pa še SAPO; KC ne dovoli razvoja Čla v SA, zanjo je Sv le pogojna, avtonomije pa Čl sploh nima (ne sme imeti). A PO je že ogromen - bistven - napredek

glede na to, da je v PSi Čl le ud OrgKlde, v kar hoče Čla vrniti DaSl GentNcl, ki obuja **Valuka** (kot NA) in **Sama**.

V Kršmodelu postaja Čl RazcDč; tu je možnost, da gre naprej skoz VerDč in ARFDč k Dti, glej **Blak**. Celó v **Viti**, ki je poudarjeno KMg, Pregelj tematizira ta razcep. Čl se doživlja kot dvojnost: kot Nota, PO, Pos duša, ta položaj označuje mali krogec znotraj večjega kroga na b Rci A, in je Db, Zg, telo, snov, Zun, neosebno; ta položaj je vmes med malim krogcem in večjim krogom. Oznake, ki jih navajam, so zapisane na De ob večjem krogu. Krščl bi sicer rad - to je njegov cilj - vse poosebil, naredil za EkP, vendar je to le cilj; oba momenta ostajata (raz)ločena, čeprav enotena v procesu. V Klas KMg drami **Junaške Blejke** imajo blejska dekleta vsaka svojo pobožno dušo, s tem Noto, njihova - vsake - Nota je vezana na MMB-boga. Obenem pa delujejo dekleta tudi kot akterke DbZge; borijo se za takšno Krajnsko - za takšne Krajnce-Slce -, ki naj bi ostala kot dežela del Avsmonarhije, obrambne sile zoper AgrEkzKldo Francesarstva, Napoleona kot legitimnega dediča FrancReve. Dekleta si preskrbijo celo orožje, da bi branila cerkev in Dbo. Kot takšna so telesa in snov, s tem tudi Zun in neosebno; neosebna je Džustanova, ki jo branijo, in njihovo telesno meso, čeprav boli, če je ranjeno, s čimer se Per(sonalizira). Analogno pride Anln do istega rezultata, če analizira SPED: **Napad, Vst, Brate** itn.

Na A **Kosa** je narisana pot od predKrš modela h Kršmodelu, a enako lahko v MSk gledamo obratno pot, zmerom namreč velja RazRak. Spor v Člu, v njegovi Noti, med pristno dušo in ZgDb vlogo postaja tako močen, da ga Čl ne zmore več obvladati. Tudi-celo v SPED, ki ni zgled ARF-AK drže, najdemo to izkustvo-spoznanje. Omenjeni spor se tako Ktz (kaotizira), da red-kozmos (RKPLEL) razpade, postane Inf, glej Simčičev **Avgust**, tudi Kremžove **Brate**. Če ne nastopi čudež (če se recimo bog na priprošnje skoraj že Snika Barage v **Simfoniji** ne vmeša v OrgŽ in Čla kot grešnika ne ozdravi), če torej ne pride rešitev-izhod-Odrešenje od zgoraj, od božje osebe, mora Čl regredirati v predKrš model, ukiniti Noto kot napetost med dušo in telesom, podajano recimo v **Potopsvetu** in **Črnošolcu**, se reducirati na eno, a tokrat spet na skrajno opreproščeno zgolj Noto ali zgolj Zun, Tip za predKrš model. To se zgodi v **Vstu**, kjer je Junak le še vojak-osvoboditelj SNara, ne pa več Snik kot Posn Odrešenika FKra, kar hoče biti Snežna v **Mladosti**. Sam FKr se RR iz EkP duše, glej Trpina v **Šentjurjevskem provizorju**, v Vodjo VojDReve, upora zoper okupatorje, glej BRozmanovo SPED **Obsodili so Kristusa**. Tako ravna že Uršula v **TKrižu**. KC postane v tem le še Vojustanova-gibanje; odprta je pot v Kfz ali celo v KNcz, kar je Tip za **Vst**. Junak iz **Vsta** je izbran od Rojenic, je Zeleni Jurij, je PMg Poz lik; KČe skoraj ne potrebuje več oz. jo repoganizira. Tu se ldn tako Junak iz **Vsta**, SPED, kot Dušan iz **Za svobodo**, NOBD. Dušan se v Borovich NOBD še reducira; na likvidatorja Matjaža Jerišo, **Težka ura**, zgolj na izvrševalca Voj nalog.

Kar opisujem, je VS v kaozmosu, v nenehnem Strnem zamenjavanju kaosa in kozmosa. Če se ta dva principa tako zamenjujeta-nadomeščata, je primerno, kar sem napisal v krog na a Rci B **Kosa**: $ld\beta = PzM + PnM$. Vsak od obeh momentov, kaos in kozmos, je - lahko - oboje: kaos je PzM in PnM. Kozmos je PnM in PzM, kakor nanj(u) gledamo. Če je kaos entropija, je PzM; če pa je kaos ognjeniška magma, je PnM. RMg to Inf nazorno poda: Rudolf v **Kserksu**, kjer je perzijski kralj obenem popolnoma izpraznjena figura, brez stika s

smislom, prav zato pa si tako - kar patološko - želi biti poln; polnost dosega z radikalizacijo želj(enja), torej s svetom v glavi-domišljiji, ki je obenem Rad perverzna duševnost. Tudi File je blizu temu; zanj se ldn tako RadHed **figarova svatba** in Rad morivstvo **Bakhantk**, obe AgrĖkzldi pa se ldn s po svoje NeĈi liki **Emanuela**, ki so seveda NeĈi v okviru-VISu zadrogiranih marginalcev-klošarjev. V isto gre ostala FiLD: **Altamira**, **Bolna nevesta** itn.

Prišli smo - a Rca B je prišla in to označuje - do tega, kar je na b Rci B: do Blod-Blaka. Kaozmos ni več le VS - TRF - kaosa v kozmos in nazaj, ampak je obenem oboje, torej Inf. Inf, ki je po eni plati nerazrešljiv labirint, Blak brez izhoda, more Strno postati okno v Dt, saj če Ĉl, ki RR Inf v MeP, skoz MeP ugleda Dt in se s trojico Razc-Ver-ARFDĈ usmeri k Dti, Blak ni več slepa ulica, ampak postane možnost za Dg.

Odkvisno je torej od tega, kaj vidimo - kaj je - v Blaku. Ali to, kar piše De od kroga b Rce A, ali to, kar je narisano na **Blaku** kot pot v Dt. Na b Rci B **Kosa** piše: praznina, snov (torej PzM in PnM), čas, prostor, Konta (za Kršmodel Neg vrednote), duša (za Kršmodel Poz vrednota), Zakon, Ĉl, Db, Zg, zgoraj, spodaj, bog in bogovi. Lahko bi navajal še več: prav za prav vse, kar je, in celo vse, kar ni, in vse, kar bi lahko bilo. Če je vse nametano skupaj, je to Inf-kaos: Blak brez smisla. Ko zagleda tak Blak, ki je nadomestno ime za gordijski voz, ga odločni Ĉl kot AgrĖkzld preseka z mečem. A kaj doseže: Redo InfBlaka na jasnost Vojldeolacije: NOBD in SPED (LDĈ in DDĈ). Z vidika ĖS analize SD - SIZi, Ĉlavesti - je to smodel ĖDĈ, za tega pa vemo, glej **Blak** in **Okvir** in vse polno MSk, da je le ena stopnja na sem in tja vrtečem se THM-krogu. Od ĖDĈ gre v De (**Svetinja**) in v Le (**Puntarija**), nato v **Valuka** in k **Skaku**. Torej obvelja spet VS kaozmosa. Tudi če pride Ĉl do **BS** in **Prgre**, mu to ne zadošča, če ne zna tega položaja RR - preOsm - v MeP in skozenj (primer Muckovega **Portimaa**) v smer **Pipina** in **SAnte**.

To smer rišem(o) tudi na MSk **Ustroj**, glej V. raven.

8

Spet DgĈ vidik prevezav (Prez) opažamo na nizu MSk, ki ga imenujem **Nadomestitve in ovsebinjanja A-G (Nadovs)**. Oglejmo si **A**.

Na A obravnavam šest ssmodelov, kaŕem, kako se eden pretvarja v naslednjega; kako eden zamenjuje-nadomešĈa naslednjega in prejšnjega. Med vsakim od šestih je zato zapisan znak: SBT (substitucija). Micelij je najraz povezovanje: Preze, SBT, preOsm; vse gre pod splošno oznako: RR.

Za ssmodel (arhemodel je ld, smodel Kuld, ssmodel KulKld) KulKld je Tip PD **Krajnski komedijanti**; seveda ne le ta, a moj namen je razloŕiti PSt-fSt sistem, ne PD. KulKld je napisano nad Ĉrto-daljico, **Ko(medi)janti** pod njo navzdol od Le na De. KonvSLZ, ki se drŕi RP modela, Tip za RLH (za LZgarje seveda samoumevnega, kot okvira-VISa se ga niti ne zavedajo), postavlja **Kojante** v doloĈeno dobo, tako po letnici nastanka (ali knjiŕnega izida ali prve uprizoritve drame) kot po njeni stilno-ideoloŕski usmeritvi. **Kojantje** so bili ŕe natisnjeni 1940, malo pred tem napisani, a so mogli zaradi vojne iziti ŕele 1946, bili so uprizorjeni ŕele 1948. LZgarji so imeli teŕave z njihovim

umeščanjem v dobo, saj so po eni strani historična drama, ki obuja stare čase, dobo ZLV trojke; LZgarji so se odločili za žanr, zapisali, da so žlahtna Koda. To je seveda izhod v sili, zamenjava stila-obdobja z žanrom. V takšnih primerih se nazorno vidi SLZ pragmatizem, pomanjkanje ali neupoštevanje strogega sistema.

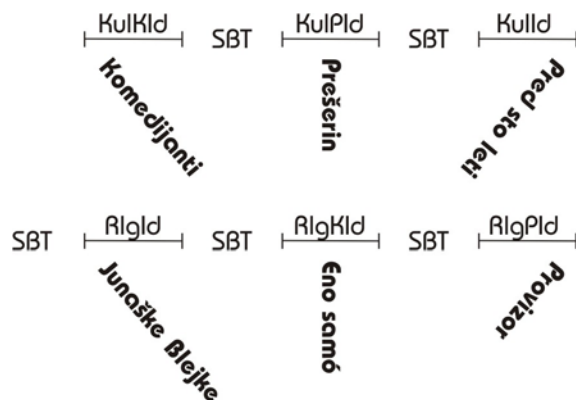

MSk Nadomestitve in ovsebinjanja A

THM-krog s smodeli in ss(s)modeli je - po mojem - zelo strog, vsako PD se da postaviti na določeno mesto, ki je vizirano glede na THM. Vsako PD je mogoče postaviti celo v več (ss)modelov hkrati, pač zato, ker je vsaka PD HKD narave. Vsaka PD ima mnoge zveze (Prez, SBT, TRF itn.) na mnogo strani. Micelij, ki tako nastaja, je izjemno mnogovezen. So pa nekatere poteze PDrame bolj Tip, nekatere manj. Katere so bolj in katere manj, je sicer odločitev AnIna; a da ne bi bila preveč samovoljna (je pa Svna), je potrebno vsako PD na ES način analizirati, odločitev argumentirati. Marsikje sem to že storil, v Raz knjigah **RSD**, marsikje moram podati takšno utemeljitev šele zdaj in v skrajšani obliki. Tudi tu nemalo deluje Konta. Vendar upoštevanje Konte ne pomeni neobveznega eseizma.

Da je vsebina-predmet **Kojantov** Kula, je zunaj dvoma; gre za zgodbo o tem, kako so v Zoisovem krogu prvič uprizorili **LinMicko**. Nekateri podatki so Emphistorični, drugi so stvar domišljije, a plasirani tako, da so Zg-verjetni. Raz ES Zg-točna dejstva so preurejena, povezano tako, da služijo dramatikovi zamisli-ideji oz. toku-smeri dogajanja drame. Nastop ltpevke Marranesijevke, janzenističnega klerika Japlja, bodočega tržaškega škofa, ki prevaja Metastazijeve drame, nad njimi je navdušen; domneva, da je katero prevedel, Zg ni dokazana kot dejstvo, le kot klerikova želja; nastop Linhartove žene Jožefine, ljubosumnost in strast oz. mogoča ErS razmerja med igravci, ki nastopajo v igri v igri, med Linovo soprogo in kom, itn., vse to je na robu faktografije. Sama fSt igre v igri je sicer že stara in znana, glej nastop potujočih komedijantov v Shakespearovem **Hamletu**, ki je bil v SI Gledzavesti močno navzoč. Igra v igri poudarja ludizem, s tem je blizu RMg, Dv arhemodelu. V **Nadovsah** je ena sama PD označena kot Dv: InfDv **Kserkses**.

Kojantje so res najprej KulKld, utemeljevanje Slova na KulKldi RLH tipa, posebej Razsva; zanje je Tip leto 1789, ki je obenem vrh Razsva, njegov

prehod v FrancRevo, a je tudi leto prve uprizoritve **Micke**, s tem nov - znotraj RLH optike - in šele pravi začetek SD, po svoje celo Slite. Db, ki se znajde v težavah in je bistveno ogrožena, kot je bila Slja v letih 1940-41, čuti posebej močno potrebo, da se utemelji na določenem objektivnem ZgDb dejstvu-dogodku, na takšnem, ki je dokazljiv in s katerim ima Db še zavestno zvezo. »Kralj« Samo je sicer res Zglik, a kdo je to bil, kaj vse in kako se je dogajalo s Slci (z etnijo, ki je iz Karantancev šele kasneje postala Slov), je nejasno. Obe najbolj znani SD na temo Sama, Fremčev **Samo, prvi slovenski kralj**, tiskan 1867, in Turnškov **Kralj Samo in naš prvi vek**, 1959, sta le navidez Zgdrami; dejansko sta Sv RR časa in dogodkov, ki jih le malo poznamo, predvsem pa med njimi in letoma 1867 in 1959 skoraj ni realne Zgzveze. Ta zveza je naknadna RR iz časa (iz 19-ega Stola), ko se je želelo Slov utemeljevati na SZgi, ko je iskalo za ta namen primerne Zgdogodke; liki kraljev in/ali junakov v Zgi Karantanije od **Valuka** do Gorazda in Hotimirja so bili edinstvena in redka priložnost, da se doseže prepričljiv videz utemeljevanja sodobnega Slova na srednjeveškem. Namen **Kojantov**, ki uprizarjajo mnogo bolj Zg stvarnostno dokazljiv dogodek, prvo uprizoritev **Micke**, je torej KulKld. ZLV so tudi KulPlde, vsak od njih je nosivec Razsva; oni in sama Koda **Kojantje** bi bila lahko primer tudi za ssmodel KulPlde, torej na mestu, za katero sem izbral Pesjakove **Prešerina**.

In vendar je za **Kojante** Tip tudi KulDv. Igra v igri kot ludistična metoda spodbija monolitnost-samoumevnost Ožlde; ko pišem v ssmodelu KulKld, jemljem zmerom kratico ld kot Ožldo. Težave, ki jih je imel Kreft MV s Ptjo, so tudi nasledek tega, da je 1940-41 utemeljeval Slov na KulKldi, ki je obenem KulDv, ne pa na VojLRKldi (sssmodelu), ki je ena od manifestacij AgrEklzde kot prve - dinamične - biti Ožlde, glej več MSk, tudi **TemTRF-lz**. Ptja-OF - NOBD - je AgrEklzdo tolmačila kot Obr(ambno)Kldo, s tem pa kot Ideald. Da ni le obrambna, se vidi po odločnem ubijavskem ravnanju, s katerim je pobijala Sž-nasprotnike, Harza v **Rojstvu**, Baumanna v **BSSvetu**, Matoha v **Uri**, po vojni pa naredila najprej PVD, glej SPED **Črno mašo**, nato je likvidirala celo lastne ljudi, dahavce v **Jobu**, lbt inteligenco v **Dialogih**, lasten Pol kader profesionalnih Revarjev v **Ani**; dogajanje je SPD podrobno raziskala in podala v Krit luči, ob SPD tudi jaz v **ASD**.

Na začetku Ptja (le-stran) tega vidika ni upoštevala; Zamol ga je, vse je razlagala le kot Ideald; bolj ko je slikala umor, bolj ga je kot RPP (kot PN) kazen za zločinca). Šele kot Vojgibanje Rad odločnosti in požrtvovalnosti (tudi Žrtlde) se je uspešno utemeljila, analogno kot ostali in veliki EvrNari, kot Francozi na St Ivani, glej Pugljevo zadevno pesnitev, kot Angleži na Rihardu Levjesrčnem in svojih kraljih, glej Shakespearove Zgkronike. V ldDbZgi je utemeljevanje na Kuli nezadostno; utemeljevanje lte na Danteju in **Božanski komediji** ne bi prineslo lte kot NDže, če je lti ne bi izbojevali z vojsko, z Garibaldijem, piemontskim kraljem Viktorjem Emanuelom Prvim, analogno Francozi s kraljem Klodvikom, ki je celo KatSnik, in drugimi kralji, Ludovikom Svetim itn. In Nemci nazadnje z zmago v prusko-francoski vojni 1870, z Bismarckom.

Te VojAgrEklzde v **Kojantih** ni; z vidika **Rojstva**, ki uprizarja-zagovarja rojstvo SDže kot VojSAKOe, so **Kojantje** celo bolj KulDv kot Kulld. V NOB(D) mora biti vsakdo ld(n) s sabo, enoten, monoliten kot jeklo (liki Stalin), iz enega kosa, z eno ideologijo, ki je nima za Mago, ampak za Zn, medtem ko

igra v igri Čla RR v dvojnostno-trojnostno bitje Dv likov; tak Čl je lahko kar koli, saj ima možnost, da kot HM (kot igravec) igra kogar koli. Kreft svoj primarni RMg ludizem sicer ves čas Strno omejuje, s tem pada v SZ; Kreft dela tedaj nemogočo-neobstojno sintezo RMg ludizma in militarizma LReve. Njegova sinteza razpada v Vojldo in v KulDv, v **Rojstvo** in v **Šarivari**, 1911. V tej Gov(ekarj)evi farsu je SimDv radikaliziran: nastopi likov iz SLite - Martinka Spaka in Krjavlja iz **Desetega brata**, Mortimerja iz **Marije Stuart**, Ferdinanda pl. Basaja in Polonice s Paleževine iz **Rokovnjačev** - ne utemeljujejo Slova kot trdnega smisla in monolitne vrednosti, ampak Slov razkrajajo, ga RR v lrgrotesko, ki je brez teže: gol ludizem tipa, kakršnega je RMg kot gibanje-epoha dosegla šele pol Stola kasneje, v **Kserksu**, Rudolfovi **Veroniki**, Jesihovih **Sadežih**.

Analiza, ki sem jo pravkar izvedel, šele dela PD za HKD, Čla za HM. Vse, kar sem navedel, je v **Kojantih**, v njih samih in njihovem kontekstu, zraven pa je v njih še veliko nenavedenega. KonvTradSLZ se trudi vsak pojav - PD - zreducirati na čim bolj eno(stavno) vsebino-sporočilo-bit; UProf Glupičeva se hvali s to svojo sposobnostjo lRede, tj. OžldRede. MSk **Nadovse A** so le - zelo - enostaven primer HKD zvez; v **NKarju** hočem nakazati nekaj več Raz zvez kot v **Nadovsah A**. Nakazati hočem smer, ilustrirati, kako naj Anln išče zveze in s tem omogoča Člu, da se rešuje iz Rede na lM. Za TradSLZ je pohujšanje - neprimernost, celo diletantizem, nesposobnost avtodiscipline -, če Anln vzporeja **Kojante** in recimo Javorškovo **Povečevalno steklo**, v katerem je prav tako igra v igri. Le da Javoršek v tej drami spodbija novo samoUtem(eljevanje) Slova, ki se je dogajalo v NOB(D) in v lRevi MV, spodbija **Rojstvo** in celo lastno NOBD **Odločitev**, napisano leto dve (1953) pred **Steklom**. Za KulDv je Tip, da spodbija; Dv kot retorika nima možnosti, da bi kot PnM Ožld - kot St Zemlja, kot NSS, kot **Naša kri** - utemeljeval. Krefta v **Kojantih** trga na obe strani.

Na MSk **Nadovse A** se KulKld-Kojanti SBT (na De) v KulPldo-Prešerin. Tudi Pes(ja)kova ne more naslikati dogajanja, ki bi bilo povsem zunaj ZgDbe; takšno dogajanje je Tip za PAvPld model, za DaSD, za Vilčnikovega **To-ja** in Dovjakovega **De(belu)ščka**. **Prešerin**, ki ga Peskova ni dokončala, drama je iz leta 1871, se osredotoča na pesnika kot na SAPO in na njegova PriSo Čopa in Smoleta ter nekatere iz okolja, od Dolenčeve Zalike do dekana Dagarina. Peskovi kot ideologinji ČD-NKNMeša je jasno, da se mora Slov utemeljiti na Kuli, a ne le na preveč pretekli, na ZLV trojki, ampak na skoraj sodobni; če bi v času nastanka **Prešerina** Preš(eren) še živel, bi imel komaj 70 let, manj kot jih imam danes jaz. ZLV v **Kojantih** so mala grupa, mala Kld, ki skupaj izdeluje SKulo, medtem ko Peskova čuti, da je Preš OPsk kljub PriSo Čopu-Smoletu; Peskova raziskuje Preševo posebno dušo-duševnost-Noto oz. Preševe spore z okoljem; ti nastajajo ravno zaradi njegove Note, ki je - v optiki Peskove - Rad čustvena, celo SeH ali Romtipa. Razsv **Kojantov** se v **Prešerinu** RR v Romrazčustvovanost, v Intidilizem, v Melo. Tako se še bolj oddalji od VojKlde, kakršno ob istem času zastopajo fRemec s **Samom**, Levs in Jurč s svojima **Tugoma**.

A **Preš(er)in** ni apartna, neTip PSt-drža; prav tako traja do danes kot **Tuga**, morda še bolj. **Tuga** se izčrpa v NOBD, **Prešin** pa preide v povojni SeH, ki ga je tudi danes obilo, glej Potoč(nja)koveD, ne le **Aliso**, že TorkD, **Pozabljene ljudi**. SeH je PSt poloma, Mor mačka, na poti v OIS Nih; SeH je skrit v

SmoletoviD, v **Igricah**. RMg je seveda nagnjena k Iri, k ADDč. Zato témo Preša kot genialnega Romvidca ruinira kolikor more. Flisar napiše Rad spodbitje Preša, glej **Iztrohnjeno srce**. Goljevščkova rešuje Preša kot Poz veličino, a ga lahko reši le tako, da ga vrne nazaj v S; Preš pobegne pred ničvrednostjo DaSDbe, glej Krit Kodo **Srečna draga vas domača**.

Ta Koda nima več zveze z utemeljevanjem Slova na KulKldi. Odkriva, da je Kula v DaSlji enako ničvredna, prazna, tržno manipulativna kot Pola; ali pa je le mesto Pol želj. KulPola je svojo nalogo kot oblikovalka SND opravila; danes je skoraj odvečna. Le zbegani in nenadarjeni pristaši-ostanki SHKI (tudi norovci) se jo še trudijo obuditi, a zgolj zato, da bi na nji parazitirali; jezni so, da jim Kula kot Kap prinaša malo uspehov in denarja; da se bolj izplača imeti bife in/ali obrt. DaSlja Preša ne potrebuje več; utemeljevanja ne na KulKldi ne na VojKldi ne na KulPldi; le na TrgDč-TrgDv tekmah. Za te pa je težko reči, da kaj utemeljujejo, saj so kot snov brez temelja, le menjava blaga in znakov. To je LD-PM kot Psrealizacija Dv arhemodela.

Tretji smodel - povsem De v zgornji vrsti **Nadovs A** - je Kulld, ki mu pripada kot ES primer Voš(njakova) drama **Pred sto leti**. Med **Kojanti** in **Stoleti** je Not zveza; Kreft obnovi Voševo dramo, celo njeno FSt: igro v igri. Gre za isto zgodbo o prvi uprizoritvi **LinMicke**, zgodbo je v dramo spravil tudi - med Vošem in Kreftom - Govekar v **Predigri-Poigri**. Kreft le vrne, kar je pol Stola prej naredil Voš. Kreft je spretnejši, je profesionalni režiser, medtem ko je Voš amaterski dramatik, po poklicu zdravnik, po poklicanosti Polik. Med dramama ni bistvene razlike; le jaz kot Anln sem jo opredelil. Ker je **Stolet** starejša in s tem izvirnik, sem ji pripisal, da je smodel (Kulld) in ne specificiran ssmodel (KulKld). Lahko pa bi ji prav tako pripisal oznako KulKld in celo KulPld, čeprav so ZLV manj (SA)PO kot Prešin.

Zgornja vrsta na **Nadovsah A** označuje Kulmodel(e); spodnja, v katero se zgornja SBT, označuje Rlgmodel(e). Hočem prikazati Not zvezo med Kulo in Rlgo. To zvezo vidijo tudi norovci, ki pod vodstvom Kulstra Šela utemeljujejo Slov na KršKulKldi. Z mojega vidika je zadeva precej Dgč. Jaz kot DgAnln ničesar ne utemeljujem, ne Slova in ne Čla, saj imam utemeljevanje-temelj za nadomestno ime biti-Ožlde. Jaz le kažem - analiziram -, kako kaj nastaja in se med sabo TRF-SBT.

S tem da sem vzporedil Kulo in Rlgo na dveh ravneh-črtah (vsaka ima po tri daljice), ki stojita druga nad drugo, sem skušal opozoriti na Not zvezo med Kulo in Rlgo. Na spodnjih daljicah, rezerviranih za Rlgo, so napisani isti ssmodeli kot na zgornjih; med vrstama iščem (najdem, RR) Simto, s tem vnašam v Ęmpo svoj red (RKPLEL), ki pa mu Strno omogočam, da se skoz ŠHM odpre Dti.

V **Kojantih** je Rlga povsem odsotna; v drami sicer nastopajo duhovniki, tedaj so na Slskem skoraj edina, vsekakor pa največja Intel(ektualna) sila. Vendar še janzenist Japelj ni podan kot VerPld (verska oseba), da ne govorim o Vodniku, ki je Tip Razsv duhovnik. To so časi, ko so duhovniki, celo škofje, člani prostoziidarske lože. Vodi jih VIS uma, interesa, Krite, Zni, Sve; usmerjeni so v ukvarjanje s TSom, bog kot mistično doživetje baročnega tipa jih niti najmanj ne zanima. Šele ko Razsv pade, v Metternichovem režimu Svete alianse in Refe janzenizma, si KC povrne moč srednjeveške oblasti, vsaj do neke mere, v območju dušebrižništva, Dagarin v **Prešinu**.

Peskova je Krit do takšnega klera; kot ideologinja ČD-NKNMeša ga nadomešča s poklici, ki se uveljavljajo v Kpl-LD, znotraj RLH VISA: s pravniškim (Preš je advokat, tudi Peskove oče je advokat, dr. Chrobath, v njegovi pisarni je Preš v službi), s podjetniškim (Smole je trgovec, čeprav neuspešen, tudi Peskove mož je podjetnik-trgovec), s SLZgarskim (Čop je Prof, v službi je tudi v knjižnici-Licejki, kot kmalu zatem Levs, nazadnje tudi MOč, ki je pravnik in bibliotekar). Nihče od teh Poz likov ne razmišlja Rlg-versko. Vsi so Kulniki v povezavi s Polo, a s takšno, ki naj ustvari KulDbo; to je cilj NSveta, za katerega se vnema ČD-gibanje v Stolu med trojico ZLV in Can(karjem)-Kristanom.

Vse Dgč je na Rlg-ravni. Drame, izbrane kot primeri za Rlg-raven, so iz kasnejšega časa kot tiste, ki predstavljajo Kul-raven. To ni naključje. Ne trdim, da v času med **Blejkami** in **Eno samó je potrebno**, torej med 1912 in 1955, ni SD Kul-ravni. Seveda je, že **Kojanti** jo zastopajo, tudi MV **Veliki mož**, Mrakove drame **Slepi prorok**, **Grohar**, **Aškerc**, najbolj kasno, 1972, **Spoved lučnim bratom**, ki obravnava iste like kot **Prešin**, le da pride v tej drami do sinteze med Kulo in Rlgo. A ne do Kule, ki je služabnica dogmatske Rlge, kot v **Črnošolcu**, ampak do verskosti, ki išče Dt in je ne zanima Morred Tsa, kakršenki je bistven za KC. Mrakov Preš v **Spovedi** nadaljuje AnKC stališče-sporočilo PV dram **Aškerc** in **Groharja**, le da jima dodaja (po)IsTre, ki je osrednja tema **Spovedi**.

Debevčeve **Blejke** niso uperjene le zoper VojlRevo jakobinstva, zoper tujo Dž, Francijo, ki je Voj tekmeč naše Dže, Avse. Zelo jasno sporočajo, kaj naj bi bila prava vsebina Slova; drama se dogaja skoraj v istem času kot **Kojanti** in **Stolet**, v koncu Ilirskih provinc. Čas dogajanja **Kojantov** in **Stolet** je začetek Sl frankofonstva in RLHa, Z(ois) je H(umanist), V(odnik) R(azsv), L(inhart) skoraj že L(ibec), njegov Mat navdušeno vstopa v Kpl, postaja podjetnik, kot je Z(ois) in po svoje tudi V(odnik), ki ni le pisatelj, ampak organizator KulPolža, s tem ne le KulPolik, ampak tudi »menežer«.

Vse Dgč **Blejke**. Njihova ideja je regres k Abs podrejenosti Čla - posebno Km - KC-klerikom. Sl občestvo naj ostaja čim dlje Km, če bi se dalo celo tlačansko, samo da se ne bi RR v SA, da Čl ne bi posta(ja)l SAPO. Debevčeva teza - teza II. Refe - je, da vodi R(azsv) skoz jakobinstvo do Rad terorja, do AnKata, do ubijanja duhovnikov in redovnic, do jemanja KCi (ob)lasti, zemlje, stavb, nadzora nad šolanjem; v tej presoji se ne moti. DSKC vrača iste vrednote, se bori za iste interese kot Debevec v II. Refe, le da z manj uspeha.

V **Blejkah** je Kula reducirana na konfesionalno Rlgo, na izvrševanje predpisanih verskih obredov, katere terjajo že **BS**, z istim namenom, da bi Čla-Čloštvo zavarovali pred GhK, ki vodi v AD. **Kojanti (Stolet)** slikajo novo Sl elito, tudi **Prešin**, medtem ko zagovarjajo **Blejke** staro. Nova nastaja v mestih, v Lji (tudi ČD svetuje: **V Ljubljano jo dajmo!**), stara se trdno oklepa vasi, Bleda (kot vasi in ne kot turističnega kraja iz **Šarivarija**) in njegove okolice; že Radovljica kot trg je za TaKC leglo zla, skušnjava, gnezdo Heda in izdajavstva. **Blejke**, ki so tudi Vojgrupa v obrambo KCe in fare FP tipa, branijo cerkev, cerkev je najvišja vrednota, njene relikvije, kipe, dragocenosti, posvečene bogu. V **Blejkah** gre za ES cerkev na blejskem otoku, za katero in katerega si prizadeva še DSKC, da bi se ju polastila. V **Kojantih (Stoletih)** je

v ospredju Kula, ki se vse bolj razkriva kot igra-Gled (tudi v **Prešinu** je Poz lik Smole, ki bo izdal **Varha**, načrtoval pa izdajo še več dram), medtem ko je v **Blejkah** igra podrejena pobožnosti-ritualom, St maši oz. nagovarjanju boga. Tudi v St obredih je bistven moment igre-Gleda, vendar le kot sredstvo Rlge-Cerkve. V tem pomenu **Blejke** niso le Rlgld (smodel), ampak enako RlgKld (ssmodel). Izbral sem pač eno njihovo karakteristiko kot glavno.

Za primer ssmodela RlgKld sem vzel Jel(očnik)ovo SPED o škofu Baragi v ZDA, **Eno samó je potrebno**, to je Baragovo škofovsko geslo. Debevec slika Slce in KC na Krajnskem v začetku Stola, tedaj so bili kleriki Slci predvsem na podeželju; škofje so bili predvsem še Nemci in lti, čeprav poznamo izjeme, Ravnikarja, celo samega Japlja. Jel sintetizira več momentov: podeželske Kat Slce, reevangelizacijo, ki jo podaja kot pokrščevanje PogIndijancev, ogroženost Katklerika od SŽ sil, tudi od Prota, lik predikanta Slatnerja, kot krona vsega pa škofovsko kneževanje-kraljevanje škofa Barage, ki postaja Snik; v njegovem St liku se manifestira najgloblja narava KCe v triumfalizmu, ki pa ga **Blejke** že pristno napovedujejo. Obe drami se končata z apoteozo.

Eno samó je tudi RlgPld, saj je osrednji junak drame prav Baraga, ne le KC, medtem ko je nosivec **Blejk**, kar kaže že naslov drame, Kol (vaških Že, deklet in žen v fari). Baraga je tudi nosivec Kule, piše slovnice za pokristjanjene Ind(ijanc)e, uči jih pisati, torej Tem civilizacijskih vrednot. Le Vojtip ni; Inde katolizira z oznanjanjem KC naukov, ne z ognjem in mečem, kot skušajo rekristjanizirati Musle v Palestini križarji v FŽižkovi **Apoki**. Preš in Baraga - drami o njiju sta v istem navpičnem nizu **Nadovse A**, ena pod-nad drugo - sta bila celo iz iste Gene, oba rojena desetletje pred tem, ko se dogajajo **Blejke**, in komaj desetletje po tem, ko je prvič uprizorjena **Micka (Kojanti)**. Ko sem izbiral PD, da bi z njimi demonstriral model-metodo Nadomeščanja (SBT), sem pazil, da bi navajal takšne drame, med katerimi bi se dalo splesti čim več inteligibilnih povezav, odkriti v njih čim več sorodnosti in jasnih nasprotij; moj namen je bil tudi, kot tolikokrat, doseči čim večjo Simt.

Ko piše Jel **Eno samó**, se nahaja sam - ES - v nezavidljivem položaju, v izgnanstvu SPE v BA-Argi. Tako **Vst** kot **Eno samó** sta načrta, sanji, spomina, projekciji, želji. **Eno samó** kaže na bivši triumf(alizem) KCe, **Vst** na bodočega; **Eno samó** je ressentiment, **Vst** je pravljica. **Eno samó** sodi v - podaljšano - III. Refe, v SPED. Tako Jel kot Ko(ci)per začneta pisati hkrati, že PV, Jel **KrŠp**, Koper **Zasad**, oba sta iz iste Gene, oba MV Rupnikovi desni roki, ideologa nastajajočega SINca, vse bolj prehajajočega iz Kfza v pristen SNCz. Oba privlačuje Vojrešitev; Jela že v **KrŠpi**, po vojni v **Vstu**. Koper z likom aktivista-borca Križana v **Zasadu** napove povojni Poz lik ameriškega obveščevalnega (CIA) častnika Gowana, **Svitanje**, napisano sredi 50-ih let, enako kot **Eno samó**.

Oba sta Tip Kana. KC spaja dvoje, kar se navidez razhaja, praktično pa dopolnjuje: SV kot Vojdelovanje, **Vst**, **Svitanje**, in Trppobožnost, trpno in trpljenjsko. Jel jo zagovarja v **Eno samó**, Koper v **Šentjurjevskem provizorju**. Baraga - po mnogih ponižanjih - zmaga, provizor Trpin nazadnje sicer tudi zmaga, a brez triumfa. V KC hierarhiji ni povišan, medtem ko Baraga postane močen knezoškof. Trpinova zmaga je Morverska, v KCi in Db-Avsi je odrinjen, umre kot marginelec. Kot žrtev, ki pa nima moči SŽ; kot SŽ ne deluje. Koper se trudi, da bi deloval, zato postavi ta lik v dramo, a tik za tem, niti ne leto

kasneje, se začne v Slji vojna; KC se najprej odloča za zgled Trpžrtev, ŽrtPld, a se kmalu obrne k ravno nasprotni - k Voj - strategiji, k ustanovitvi Dmb, ki ga kaže-brani Jel v **Vstu** in Vomb(ergar) v **Napadu**. Obe analizirani drami se dopolnjujeta.

Koper daje s Trpinom primer mistične pobožnosti Rad skromnega in zares požrtvovalnega vaškega duhovnika, ki mu je zvestoba KC zaobljubam važnejša od Dab videza in koristi. V III. Refe skuša Koper TaSKC remoralizirati, ji vrni Rlg-Neči pristnost; enako kot v **Zasadu**. V **Provizorju** je zares pobožen - Rlg-verski - le Trpin, zato sodi drama v ssmodel RlgPld; okolje - prleška AVS - je Pogpokvarjeno, nasprotno kot v **Blejkah**, ko je pokvarjeno predvsem višje okolje, okupatorska oblast v mestih, ne pa SAVS; ta je zgled pravosti-pobožnosti. Debevec je vrnil pristnost v AVS, Koper v Pska. Žal kasneje Koper te svoje linije ni nadaljeval.

9

Oglejmo si nadaljnjo MSk iz tega niza: **Nadovse B, C**. SBT se nadaljuje.

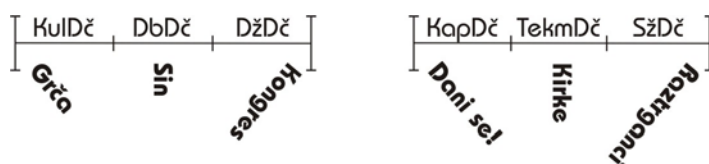

MSk Nadomestitve in ovsebinjanja B, C

Na **Nadovse B** (in ostalih do konca, do G) so narisane (po) 3 krajše daljice-smodeli, vse tri skupaj na eni daljši daljici; gre le za Tehskrajš(ev)anje. Med B in E upoštevajo vse te MSk le Dč arhemodel, v F in G tudi - dvakrat - Ožldo in - enkrat - Dv. Lahko bi izbiral tudi po Dgč načelu. Za Dč sem se odločil, ker je Dč osrednji in najvažnejši arhemodel, kot sledi iz - ne le - MSk **Okvir**.

Začenjam s KulDč, smodelom, ki ga že poznamo (iz A), le da kot Kulld. Med Ožldo in Dč je močna Strna Not povezanost. Med recimo Razcd in RazcDč (to obravnavam v Č, Canove **Romduše**) je - z ene plati - komaj viden prehod. Ko se namreč Idčl razcepi, najprej tega še ne opazi; šele polagoma to začuti, nakar reflektira. Šele na dovolj visoki stopnji ARF zavesti spozna, da je RazcDčl; prej si svoj razcep razlaga narobe, ga Prikr, ga ne prizna. Analogno se dogaja s prehodom - TRF-SBT - med Kulldo in KulDč. Prva oblika Kule je enotn(ostn)a, enako Rlge. Muslo razcepa v bogu ne vidi in noče sprejeti, Alah je En in Edini; da bi bil bog tudi Čl (BČ), je za Musle pohujšanje, nemogoče; tak bog ni več Abs bog. S stališča DgT (ne le KršT) pa je ravno razcep v bogu najpomembnejši, saj dobi tako RazcČl - Razcd in RazcDč - legitimnost; a šele prek RazcDč, kot opozarjam na Raz mestih, je mogoč Čl in nato Člova pot v Dt.

Dokler je Čl Ožld (njegovi Kula in Rlga le Kldi), dokler se ima za Ožldo in ima svojo Kulo-Rlgo le za Ožldo, regredira v žival. To Prikr(iti) je cilj vseh monističnih Tij in Fij. Zato je tudi DSKC v težavah. Na dogmatski ravni prizna razcep Monoboga v tri osebe, posebej razcep v JKra Čla je težak, po drugi pa se dela, kot da tega razcepa ni; da je KC Tija monistična, nastopa zoper dualizem. (Tu me je nasadila Jeričkova, ki si ni upala misliti za mano, ampak se je zatekla k uradnim Fifom-teologom.) Tudi zato v DSKC prevladuje, vsaj v uradni zavesti, neotomizem, razumljen blizu Ušeničniku in MVTot usmeritvi. Je pač najprimernejša Intelbaza za VojPol akcijo.

Razliko med Rad OžldRlgo-Kulo na eni in dopuščanjem DčKule-Rlge (RazcDča) se kaže v razliki med SardD, ki je zaradi te svoje poteze predvsem lirika, hvalnica, idilistična IdeaHarld, **Nesta z Libana**, **Ženin iz Nazareta**, na eni in ekspresionistično SD, ki uvaja Not nesoglasja v Pska-PO. Čeprav rešuje problem Pregelj v **Viti** z Rad Refe, ga zastavi v duhu Rad razcepa v Člu. Enako Majcen v **Kasiji**, še bolj v **Brez sveče**; v **Ženinu na Mlaki** pa se RazcDč RR v RazcDv, v pluralističen sistem paradoksalnih razlik in razlomov. Res so v KatSD liki, ki so v svoji Noti Razcld, Neg(ativni), služkinja Nežka v **Dekli božji**, Ivanič v **Kasiji**, Pavel v **Črnošolcu**. Poz postanejo šele tedaj, ko se znova poenotijo; Pavel se. To dosežejo, če ne prej pa v poslednji spovedi-odvezi, v **Dekli**, v Rad soočenju z nesmisлом oz. ne-varnostjo Ža. Ker je v Kršsistemu oboje - Rad Enost in razdvojenost, bog kot Vsemogočni, bog kot Oče in Sin, sin kot Čl -, KršRlga dopušča razvoj v RLH, medtem ko ga Muslo ne. Tu je verjetno glavni vir za nesposobnost - in nepripravljenost - Musla, da bi vstopilo v Kpl, ki je povezan z LD, z Nast SAPOe. Trgovati Musli znajo, a eno je Kpl, ki je kot trgovina (z nafto itn.), to je njegova Zun instrumentalna plat, drugo pa je pomenska baza, iz katere je nastal Kpl (iz kalvinizma-puritanstva) in ki jo potrebuje (LD z RLH), da ne bi postal le novi Tot despotizem. Danes se zdi, kot da postaja prav to (LD v PM postaja MasDb, zavlada sta mediokracija in vse bolj medikracija), vendar je še možnost, da se obrne kako Dgč.

Razcep med Očetom in Sinom na Očeta in Sina, kakor o njem beremo v **Novi zavezi**, ni dovolj Rad; s tem da KC ohranja veljavno tudi **Staro zavezo**, razcep ukinja, ga dela za pogojnega. Izraza Oče in Sin sta iz PSi, sta krvno-rodovna; že s tem regresivna. Tu se KMg celo vrača v PMg. Tip, da ne KC ne Prot tega vidika - poimenovanja - nista ukinila, da vztrajata pri PS naravi boga in Cerkve. Ima pa to vztrajanje zvezo z nečim zelo stvarnim; žal ta stvarnost ni ustrezno razložena (RR). Kot pripovedujem tudi v **NKarju**, je Čl po izvoru Ubijavec; zavest o lastnem ubijavstvu ga naredi za Čla; Čl postane torej v točki (na meji), ko se iz Ožlde RR v Dč. Zgolj s stališča Dč - razcepa - more uvideti, kaj je, kaj dela kot (Ož)ld.

Ubijavstvo se kaže Člu najprej - najbliže: v Dni - kot Bm, s tem očetomor, sinomor itn. Ohranjati izraze Oče, Sin, Mati pomeni s tem tudi nekaj Poz: pokazati, da je vsak umor Bm-očetomor; da ni tim. pravičnega umora ali umora v SV zoper Sž-zle, kot ga prakticira KC vsaj od 4-Stola naprej, tudi z zažigom Husa pa vse do SV v MVSliji zoper Komste-hudiče na osnovi Morverske nuje, da se Kači stre glavo; prva pobijavka Kače je sicer tako blaga MMB. Ko-ker DvČl v LD-PM odpravi St umora (odpravi SŽ, SV), Bush jo vrača, izgublja umor svojo pravo naravo: (vednost), da je Bm-očetomor-sinomor. Postane le Teh instrument v DbMori. Smrtna kazen je sicer v večini ZahEvrDžav prepovedana; le KC - Kani - jo želijo ohranjati, pač v duhu FKc dogmatike. Kako naj Krš še velja, če ne

velja več temelj, na katerem stoji: umor boga, ki povzroča nastanek SŽ? Dvoumnost KC je mnogoobrazna, kar jo po eni strani nese v pragmatični cinizem, glej lik duhovnika Klavore v **Operaciji** in duhovnika-oficirja Giovannija v **Ognju**, po drugi pa ji ohranja Pot za nastanek RLH oz. morda še za nastanek česa, česar še ne poznamo in se skriva v Potu KCe.

Na A téma Oče-Sin še ni bila v ospredju, jo pa lahko v vseh omenjenih dramah najdemo, jo ne le vanje investiramo. V **Kojantih-Stolet** igra Zois vlogo Očeta-Varuha; ne le zaščitnika Kule in njenih ustvarjavcev, ampak celo njenega spočetnika. Vodnik in Lin igrata vlogi Sinu-sinov. Trojica je torej v sebi HKD, ne le po stanovih, ampak tudi po vlogi v Dni. Slja je tedaj še zmerom Dn; prav **Micka** poudarja ta vidik: očeta, hčer, zeta-sina. Model ne manjka niti v **Matu**; Mat ni le self made man, ki postaja SAPO, podan je v odnosu Sv izbire svoje ErS partnerice, Nežke. Drama ne more mimo tega, da najde Mat svojo mater in očeta; da se iz Pska-Džana - nastajajoče SAPO - vrača v otroka, v uda Klde, ki je našla se Dn. Prej je Dn razpadla, spletko **Mata** izhaja iz tega (mati Smrekarica, ki ne ve, da je Mat njen sin, ga toži, češ da ji je obljubil poroko, a obljube ne izpolnil - tema je Mor kočljiva, na robu Prikr perverzности), LD-PM izhaja iz razpadle-Unič-odpravljenega Dne, zdaj se Dn vrne. S tem je dana možnost, da se rodi Slov kot nova OrgDn, kot Db, ki je objem Dn. Mat bo njen Oče-Adam, kar se tudi potrdi; SIZ gleda v Matu in **Matu** svoje rodovno izhodišče. Veže se na **Mata** (tudi na Dno Micka-Anže), ne na **ŠkofPas**.

DSKCi se ne posreči, da bi utemeljila Slov na sebi, na KršKulKldi, kot si želijo celo Šel, Ink, KosSr in norovci. Slov je-bo slab(otn)a DbDž, če bo temeljilo na Rad zavesti GhK Čla, kot terjajo **BS**, na zgolj poslušnosti Sina Očetu, kot zahteva **Malkat**. Bistvo vsakega pasijona, tudi **ŠkofPasa** in **DrabPasa**, je v tem, da najprej Oče prepusti Sina v roke zločincem, ti ga ubijejo; Sin - FKr - sicer vstane od Si (VoM), a ni rodovni Oče, ne spočenja fizičnih otrok. Ravno v tem je Krš dlje od Ožld-vitalizma kot PMg. Od VoM FKra pride le duhovno Ž, fizično-spolno ostaja v okviru Narov; odtod zveza KC in Nclov v 20-Stolu, glej SPED, **Črno mašo**, že **TKriž** in (prav tako Krekove) **Tri sestre**. Je pa res, da je poudarek na rojevanju v NOBD (glej **Rojstvo**, **BSSvet**) mnogo močnejši kot v SPED; v RLH-Nclu (Lefzu) močnejši kot v Defzu, kot v KMg-Nclu. Majcen ne piše SPED, niti MV ne Dmb dram; a je eden redkih, ki podčrtuje pomen porajanja, **Matere**, **Brez sveče**. **Matere** se dogajajo zunaj KC, le v IdeaSAVSi, **Brez sveče** ima celo jasno ost zoper KC. Novorojenček, ki je svojstven analogon novorojenčku v **Rojstvu**, nima matere in očeta, oče ga ne prizna, mati je umrla (Sm); novorojenčka bo vzgojil - spravil v Ž - krvni tujec, ekskaplan Sergej. S tem odgovarja Majcen na **Potopsvet**. Najbrž meni, tako se da dramo razlagati, da je napaka-zlo - vzrok zla - v **Potopsvetu** to, da Velnar in njegova soproga Lilijana Garnier nimata otrok; da se tu - v zavesti jalovosti - začne Velnarjev OIS. Medtem ko sprejmeta Dn lebarja v **Materah** in Sergej v **Sveči** za svojega otroka, ki ni njihove krvi. Tu je Majcen izvrsten predhodnik Dg€.

Sami paradoksi: KC-SPED je dlje od krvne porajevalnosti kot NOBD, ki izhaja iz RLHa. Pa vendar ravno KC ohranja razmerje Oče-Sin, Mati-Hči (prvi par v **ŠkofPasu**, drugi par v Krekovi **Luciji**, kjer je Mati MMB-KC, hči Snica, Lucija in Elizabeta); KC ne zmore razviti Pota, ki ga poudarja-zagovarja Majcen v **Materah-Sveči**, kjer sta Mati in Oče le €tbitji. Ravno nasprotno pa se RLH hitro

RR v Db-svet, ki Dne sploh ne potrebuje. Zupan Dno v **Ladji** zreducira na razmerje mož-žena, ki pa sta ločena z zidom ječe; v **Barbari** ostaneta le še ljubimca; v **Raketah** ostane le še Sek nasilje Mo(škega); v **Zapiskih** le še - štirje - Mo, ki jih motivira edino - onemogla - sla po Že, le še pohota, Tip za podgane-živali-zveri, ne več za Čla. V RMg - v **Sadežih** - pa se vsakršno telo RR v IVJ. KC do te stopnje ne more, kajti potem bi ostala brez žrtve boga-Sina, brez Člova dolgá bogu-Sinu; Čl bi postal-bil neodvisen od boga kot Zakona (Oče se v KC RR v Zakon). Vladarske težnje KC bi ostale brez razloga-upravičenosti.

Na **Nadovse B** je prvi smodel KulDč, pripada mu Gov(ekarj)eva **Grča**. **Grča** zastopa tudi Kulldo, tj. KulPldo in KulKldo. **Grča** je ena najbolj Tip SD v obrambi RLH-SvMa, na liniji Aškerca iz konca 19-Stola. Glavni junak zdravnik dr. Grča je zgledno enotn(ostn)a figura; niti za hip se ne zamaje, v njem ni sledu RazcDč modela-doživetja. Prav ta IdeaHarld poteza dr. Grče dela Govovo dramo za preveč enostransko MorPol agitko. Vsi, ki so v nji Neg, so zunaj IdeaDne Grčevih; celotna ta IntDn Grčevih je IdeaKulKld. Česar se v **Kojantih-Stolet** še ni videlo - še ni moglo videti -, ker se je Slov šele ustanavljalo-projektiralo, zato se je gledalo še kot IdeaHarKld. KC in PIK sta tedaj izrazito v umiku, jožefinske reforme omajajo FKC in PI, oblast prehaja vse bolj na cesarja oz. na uradniško PI (na Dž birokracijo), s tem od KatZakona k Zakonu pravne Dže. Zdi se, kot da je pred začenjajočim se Slovom, upoštevaj tudi **LinMata** in **Micko**, odprta lahka, prijetna, zmagovita pot.

Položaj se ponovi čez tričetrt Stola, od 60-let 19-Stola naprej, v ČD-NKNMešu, **LjDa** itn. Med **MicMatom** (svetom **Kojantov**) in ČD (**Kojanti** povzamejo tudi ČD-NKNM) pa je obdobje I. Refe, ko si KC opomore, posreči se ji zatreti večino RLH pobud, le trojica Preš-Čop-Smole se upira oz. skoz Preša celo zmagaja, seveda v perspektivi, kot temelj, ki se ga prav zavejo šele MISlci, Stritar z **Uvodom** v **PrešPoezije**; na osnovi tega **Uvoda** napiše Peskova **Prešina**, komaj 4 leta po izidu **Uvoda**. A prej, pred 1860, vlada še FKC s Slomom, glej **BlaNo**. **BlaNe** in **Grča** se izključujeta. Ko pride ČD-NKNM v težave, glej RealD, Canov **Blagor**, in se začne uveljavljati-zmagovati II. Refe, **Žid**, na zmago-oblast le-te reagira **Grča**, 1910.

V čem je torej Dč značaj **Grče**, če je Poz Dn v nji skoraj Abs Kld-Pld, ki je Etld, Kulld, RLHld? Gov kot RLH ideolog da - zelo - veliko na Db; RLH je projekt kako spremeniti - RR - Dbo iz FD v LD. To poskuša dr. Grča, obenem Jerman, **Hlapci**, Gorjanec, **Zvestoba**. A ne uspe, Totoblast KČe po zmagovitih volitvah 1907-1908 je skoraj popolna; dramami **Grča** in **Hlapci** se dopolnjujeta. Razlika med njima pa je bistvena: medtem ko ostane dr. Grča do kraja Monlik, mora sicer v tujino-emigracijo, a kot nepovožen niti ne načet Kuljunak, nepremagan ideolog in praktik SvMi, Jerman Ponot razcep, ki se zgodi v Dbi. Jerman postane sam RazcPld, nato v sebi - v svoji Noti - RazcDč. Medtem ko pomeni KulDč **Grče** le Rad spor med IdeaHarKldo Grčeve Dn in TotSžokoljem reklerikalizirane SDbe. Dč ima v **Grči** torej pomen Zun poteze. (Kot v **Vstu** in **Rojstvu**.)

Kot IdeaHarKld je Grčeva Dn sinteza Očeta, Matere, Sina in Hčere (snahe); snaho IdeaDn odtegne njenim roditeljem, ki popustijo Totokolju. Kri v **Grči** ne odloča, odloča Etzavest in IdeoIRLH. A je kri upoštevana, povzeta; **Grča** je - naj bi bila - sinteza. Oče dr. Grča sicer vodi IdeaDno, a ga ostali podpirajo,

ne kot odvisniki-hlapci, kot terja **BlaNe**, tudi Krek v **Treh sestrah** («Mož je glava!«), ampak iz Per prepričanja, iz svojih EtNot(rin).

KulDč se TRF v DbDč, tega predstavlja Ganglov **Sin**, 1898. (TRF je na teh MSK SBT. TRF pomeni transformiranje, gre za eno od oblik RR. SBT pomeni nadomeščanje, kar je tudi ena od oblik RR. Lahko rečemo tudi to, da je SBT ena od oblik TRFa. Poudariti hočem, da ne gre le za zamenjave in Preze, ampak za bolj obvezen tip menjave. Določena - nova - drama nadomesti neko drugo, prejšnjo, neodvisno od tega, kdaj je katera nastala, kajti SBT ni stvar po sebi, ampak jo izvaja AnIn, ki presodi, da ta PD nadomesti ono PD. Nadomesti jo, da bi AnIn izvabil iz Pota nadomeščane drame tisto, česar sicer ne bi - vsaj tako jasno ne - videli. SBT je potencirano potencializiranje.)

V **Grči** je IntDn IdeaHarKId; razkol vlada le med IntDn in Dbokoljem. V **Sinu** se zgodi nadaljnji korak: NegDb, tematizirana v številnih dramah na PrS, v Kvedini **Pici** itn., vstopi v IntDn in jo razkolje. Enega od členov-članov-udov IntDne premaga, izvotli od znotraj, skorumpira; ta, v **Sinu** sin Ciril, ni več na višini IntDne, postane tat. Poznamo dramo, ki prav tako tematizira sina kot tatu, Funtkov **Kristalni grad**, a v tem sin (Marko) nazadnje Etzmaga nad sabo in zlom, medtem ko se v **Sinu** to ne zgodi. Enako kot v Kvedini **Ljezni**, Kraigherjevi **Školjki** itn. vdre NegDb v Noto Pska, ki je ud Dne; to more, ker je Nota po Stri dvojna: odprta Poz in Neg silam. Že **BS-KC-KMg** pokaže, da je vsebina Čl Note - duše(vnosti) - GhK; Cirilova tatvina je ena od oblik GhKe, niti ne tako huda, z umorom boga FKra se ne da primerjati. Pa vendar je dovolj huda, da spravi Dno v bližino razkroja, da jo Tem ogrozi.

Če-ker je Db za RLH VIS (za HMg) visoka vrednota, je oznaka smodela v **Sinu** kot DbDč upravičena: svet je počil, Čl, ki je Db bitje, je pokazal svojo Dč naravo; s tem se je svet razcepil. Razcepil močnejše kot v **Grči**. Pripravlja se nastop RazcDč smodela; tega komentiram v Č.

Obe dozdej obravnavani drami v B tematizirata IntDn. Tretja, Kozakov **Kongres**, 1968, prenese pozornost od Dn k Db. Nasproti si ne stojita več TotPolDb-KC in IdealntDn, kot v **Grči**; (Int)Dne v **Kongresu** ni; KozakovaD je ne analizira-upošteva, pač pa Hieng, glej (konec) **Osvajalca, Izgubljenega sina, Večer ženinov. Kongres** se ukvarja le z DžPolo. KC je - v **Grči** - še lastna SAKO ob Dži, Ptja v **Kongresu** ne več, zato je KomTot hujši od KatTota. Ptja in Dž sta-postaneta isto (Id kot KId). KCi se ne posreči, kar se posreči Ptji: cezaropapizem, to, da bi postal papež obenem tudi cesar, recimo Konstantin oz. Teodozij rimski cesar v duhu Cezarja oz. Avgusta. T(akšn)o sintezo doseže tudi Vodja v Fzu oz. Nczu: Hitler je tudi VerIdeolzakonodajavec in karizmatik. Enako Stalin in Tito (KaKi). MV SKC tudi zato ne zmaga, ker ne zmore te RadTot operacije; MV-De ostane sprta med generala Rupnika, škofa Rožmana in strankarske Polike.

V **Kongr(es)u** ni več krvnega Očeta in Sina, le še PtjOče, Vincent kot dedič Komisarja iz **Afere**, ob njem oz. zoper njega pa več sinov, od katerih se vsak obnaša po svoje, analogno kot v **Aferi** Bernard, Simon, Marcel, Kristijan; **Kongres** v marsičem ponavlja **Afero**, prestavlja jo iz MV časa v povojni čas, že v čas liberalizacije, tim. Kavčičevega obdobja. A razlika je bistvena. V **Aferi** Komisar povsem zmaga, iz II.Svetvojnje pride Ptja močna kot Totoblast(nik). Sredi 60-ih let pa se začinja krhati; proces njene AD traja do 1990. V 70-ih letih se Stl - vloga AbsOčeta Tita - obnovi, a se v 80-ih še močnejše razkrajja.

Kongr sodi v čas pred ReStl 70-ih let; v drami Vincenta-Očeta kot Abs despota odstavi, zamenja ga eden od sinov, Just, ki je najspretnější in ki obeta aggiornamento Koma na LD okolje.

Če bi se ta trend nadaljeval, bi bila SDbZg Dgč; ne bi norovci posta(ja)li AnK regresivni Poliki. Šel in Janč reagirata z **Ano** in **Dedalusom** sredi 80-ih let na dogajanje 70-ih let; obe drami Krit odslikavata že minulo ReStl. Šel, Janč in norovci niso sposobni preiti v LD, ki se začne v 90-ih letih. Paradoks: v LD-PM so sposobnejši vstopiti bivši Komsti. Ti iz članov Stl Ptje postajajo najbogatejši Kpl podjetniki, primer Klemenčičeve v zavarovalnici Triglav. S tem je tudi pokazano, kaj vse je v Potu Koma: ne le pristna vizija NSveta, **Rojstvo**, ampak enako pohlep po obogatitvi Pvt Pskov. Klemenčičeva in sorodni (mnogo jih je, le da so manj drzni-poželjivi od nje; rasisti bi dejali, da je takšna, ker je Črnogorka) so ali bi radi v nekaj letih prišli od skoraj nič premoženja na težke milijarde. Res ni te sposobnosti-želje v MV-LRevarjih? V Vincentu-Popitu ali Vipotniku? Si Kidriča ni mogoče zamišljati kot Praprotnika v letu 2002? Ker je Čl predvsem AgrEkzld, je takšna TRF-SBT realna, mogoča. Kpl bogastvo - kot (ob)last - nadomesti Ptj (ob)last; je imel Tito res manj, kot bo imela Klemenčičeva, če bo zmagala nad SDž? Razlika je morda v tem, da je v Kpl-LD več bogatih, KomJuga je bila tudi revna Db, so pa imeli Komsti bistveno več oblasti; skoraj po nobeni Db sili - kot Pol in ekonomski grupi - niso bili omejeni, medtem ko se grupe v LD med sabo blokirajo, ker so načeloma enakopravne in med sabo tekmujejo.

Polpadec Vincenta se da tolmačiti kot očetomor; tako, le v bolj surovi obliki pade romunski diktator Čaučesku, pred nedavnim Milošević v Srbiji. Vincent izgubi moč kot dr. Grča, vendar je med obema bistvena razlika: Grča Mor zmagaja, Vincent ravno to ne: poražen je kot oblastnik in kot nosivec StlKoma, Mor(no), celo Ideol(oško). Gov je na strani dr. Grče, Kozak je zoper Vincenta; je pa težko reči, na čigavi strani je. Občuduje Damjana, a ve, da je Damjan (Pučnik) luzer; pristane na Justa (Kavčiča), čeprav mu Just ni po duši, saj je velemanipulant, Polik-taktik, medtem ko je Kozak v drugi polovici 60-ih let še nekako vezan na EkP Etdržo Kristijana, **Afera**, ali vsaj Sigismunda, **Dialogi**. Šele v 70-ih letih se Kozak v EkP-Mor pomenu Not sesuje, ne piše več dram, le še eno - kar se da šibko - PNP pedagoško, **Direktor**; kot OIS EV 1981 umre, zadene ga kap.

Zabavno, a Tip za THM-krog. Just-Kavčič-sin v **Kongru** zmagaja, a le začasno. Kmalu se skaže, da je prešibek, ponovno zmagovita Ptja mu očita, da je K-Ciril iz **Sina**. **Sin** je prihodnost **Kongra**; **Sin** je napovedal **Kongr** skoraj tričetrt Stola vnaprej. KplLD, dve desetletji kasneje, zamenja Ptjo, kar pomeni, da je zmagal TekmDč, glej C (**Kirke**), vsebina tega TekmDča pa je AMor Ž; Ciril, razširjen na vso Db, na vse Dn. To je sporočilo **Kirke**, Jančevega **Halštata** in sploh AMge, vse do DaSD, do filetovega **Župnika**, DovjakoveD, Mödovih Kod, glej **Limonado**, do PočkoveD, glej **Aliso**. **Sin** ni le resnica **Kongra**, ampak tudi **Grče**; Gangl se tega jasno zaveda, zato se vda nemoči, glej **Sfingo**, dramo Rad melanholije in demoralizacije. Tak bi bil Dalnk, če ne bi skrbel za svoj javni Dabimidž, v želji, da postane akademik. Biti član SAZU pomeni vsaj imeti denar; za koga, ki je bolj priprost, tudi ugled.

LD v **Kongru** - posebno v njegovem koncu, ki uvaja pluralizem LDbe - je tip DžDč. JugoDž v drugi polovici 60-ih let omogoči, da se IdeaKid, nastala v NOB(D), RR - destituira - v Raz oblike Dčev. Kula v LD ni več potrebna, le še

MO-PsKula kot nadomestek na trgu. Rlga se zdi odpravljena, passée, Db in Dž se spojita v tisto, kar se na C (v prvem smodelu C) imenuje KapDč, lahko bi zapisal tudi KplDč.

Kaj skušam prav za prav pokazati v tem **NKarju**? Vsebino Čl Note, kaj vse je v Noti. Ne odloča, kar se Čl nauči povrhu, to znajo tudi nekatere živali. Če hoče Čl k Dti, mora nositi v sebi - in z ARF se tega zavedati -, kar odkrivam v SD. Poliki, ekonomisti, podjetniki, zdravniki in kleriki, vse to so danes v LD-PM vse bolj V(loge), ki Dbo RR v Massistem Dv praznega teka. Kula ima torej še zmerom pomen, a ne tistega kot za ČD-NKNM ali za PtjProl ali za Refe-KC. Kula, kot jo zastopam, ni sistem visokih EtIdeol vrednot (Nara, UHe). DgKula naj bi bila Ponot, s katerim Čl vsesa vase, doživi, premisli, pripelje do MeP vse (ss)modele, o katerih govori - in jih riše - ta **NKar** oz. celotna **RSD**. Kdor razume to mojo Tem izjavo, razume ne le **RSD**, ampak si omogoča pot v (po)IsDti. Kar počno DaSLZgarji - SZniki -, pa je odsotnost ARF in vere. Brez RazcDč, VerDč in ARFDč, glej MSk **Blak** in **ŠHM**, je vse zaman, še naprej bo vladalo lDb-lDM.

Kar delam v tem **NKarju** - in v celotni **RSD** -, je: nova - moja - razlaga Nietove izjave: Jaz sem vsa imena sveta. Moja posebna drža je (po)IsDti; v vsem ostalem potujem po THM-krogu, se nahajam v neomejenem številu sssmodelov. Enkrat v enem, drugič v drugem, vedoč, da sta si med sabo v nasprotju ali v nesoglasju ali ASimt ali v kakršnem koli odnosu. Nihil humani a me alienum puto. Sem za SND in zoper njo in mi je vseeno, kaj je-bo z njo. ltn. Nobeni PSt smodela se ne odrečem za zmerom, v nobeni ne ostanem za trajno. Ko komentiram PD v **Nadovse**, pišem obenem svoj življenjepis.

Konflikti v Dbi so Strno trajni; ne drži teza NKNMeša, da se bodo - so se že - skoraj nehali, ko bo prevzelo vodenje Meš. ČD vzpostavlja IdeaHarKldo, **LjDa**, par let za tem se Meš že (s)kvari, **Pene**; desetletje za tem pokaže SD-PrS, **Zvestoba** in **Blagor** (že **Premogar**), Prolstavko, Kplburžuje kot Zl nove despote. Nato isto kot prej NKNM obljubi tudi Prol, ko v NOB-LRevi zmaga: da ne bo več antagonistične Dbe, RBoja, stavk, lakote, neenakosti. Vse to se vrača; **Kongr** (**Greda** itn.) podaja vse to v 60-ih letih kot sodobno dogajanje. Med 1968 in 1932, ko nastane in se godi Moškričeva drama **Dani se**, ni bistvene - Strne - razlike.

Dani (**se**) zastopa prvi smodel na **Nadovse C**, **Kongr** zadnjega na **Nadovse B**. Ker sta obe trojni daljici narisani v eni vrsti, je sporočeno, da en smodel prehaja v drugega, **Kongr** v **Dani**, DžDč v KapDč. V PtjDbi je ekonomija delo-realizacija PolPtje, ki je obenem Dž, medtem ko sta v KplLD obe sferi ločeni: Dž naj bi omogočala najboljše pogoje-razmere za delovanje Kpl trga. Kpltrg odloča, z njim Bržpodjetniki, Dž le izpolnjuje, kar terja Kap; to je že Canova teza v **Kralju**. **Dani** same Dže ne vključuje v zgodbo, le Kaptrg oz. industrijo-tovarno na eni in Prol na drugi strani. Moškričeva Mrkteza je, da med Delom in Kapom ne more biti sprave; RB in LR sta Strno nujni, če hoče postati Prol enakopraven Brželiti oz. če naj bi prišlo na svetu do IdeaHarKlde. Ideol boj med FKČ in NKNMešem, ki pa ni voden (le) na ravni Kule, ampak brezobzirno v Dbi kot preganjanje SvMislečih, **Grča**, se radikalizira v boj med vodstvom tovarne in Prolom.

Kap ima Tot tendence; med delavci nabira adepte, koruptne sodelavce, Izde Prola, agente, ki Brželiti služijo, da bi z njihovo pomočjo Prol postal novi tlačani, zgolj izvajavci Brželite, kakor terja že FKČ v **Blani**. Kdor je v **Blani**

Ideaslužabnik PIKa, par BlaNe, je v **Dani** AMor hlapec, lažnivec, ki hote napačno obvešča Delavske organizacije, kupilo ga je vodstvo tovarne. To sta Zalar in Žunič, tajnika dveh sindikatov, ki sta si med sabo tekmeča, TekmDč; Katsindikat in SoD sindikat. V resnici pa pomagata celo organizirati stavkokaze, ko se Prol odloči za stavko. Oba bosta MV prešla na stran pakta med LibBrž in KC. Med njima teče Pstekma. Prava tekma sploh ni tekma - tekma je Kpl tržna vrednota -, ampak RB, tega pa organizira (verjetno, skoraj gotovo) Komst v tovarni Jeraj, Ptj celica. Tej se posreči Prol ozavestiti, delavci vzdržijo v stavki, Bržvodstvo je v tem primeru poraženo; ni pa v vsakem. V Čufarjevem **Polomu** ni, stavka v njem ne uspe. A to sta le dva Raz ES primera, medtem ko je za Mrk analiza Strno jasna in trdna: med BržKapom in Prolom ne more priti do sodelovanja, LR je nujna. Do LR pride skupaj z NOB, kot kaže NOBD, tudi **Raztrganci** kot SžDč.

Dani uvaja NOBD, **Rojstvo**; teza **Dani** je poenotenje Prola kot SNLa. Šele na tej Mon(olitni)enotnosti je-bo zmaga Prola kot Delljuda 1945 mogoča. V **Kongru** verjame v takšno ponovitev MV položaja, v uspešno LR, le Damjan (na liniji Simona iz **Afere**), ostali že pristajajo na nastajajočo LD, ki ne dopušča vračanja Tot sistema oz. Rad Reve; po 1991 jo propagira DSD, tudi Puč, ki je bil 1958 kot model za Simona še na Le(vi). Glede na **Kongr** je **Dani** regres, SSL. KapDč vodi v EDč, v spor Stotnika in Polkovnika, bratov, torej v Bm, **Napad**, SPED. Analogno v NOBD: v spor bratov Dizme in Vida v **Prz**. V **Dani** še ne teče kri, stavka je predpostavka SV-LReve; NOB omogoča, da prime SNL za orožje, da strelja, da nazadnje pobije svoje dozdajšnje Gose.

Dani prehaja v **Kirke**, KapDč v TekmDč. **Kirke** ni podoba RB ali spora med Brž in Prolom, ampak razkroja znotraj Brž oz. DbDže, ki kot Avsa razpade, kot Juga pa se oblikuje kot koruptna, anomična, vsestransko pokvarjena. Brž v **Dani** zastopa Kap, ki je srčika - interes - tovarne, delničarjev, glej nekaj prej napisano Golouhovo **Krizo**, medtem ko kaže **Kirke** izvor-motivacijo Kapa, ki je v - pohlepem - Psku, v Člu, ki ga ne omejuje nobena Mora, Zakon, dogovor; imeti-požreti hoče vse. Kpl je sistem takšnih Pskov kot AgrEkzPld, med sabo tekmujejo (TekmDč), kar pomeni, da se ovajajo, spodnašajo, Unič; ni sredstva, ki ga ne bi kdo uporabil, da bi le zmagal nad tekmeči. V tem se **Dani** (skupina Brželite) in **Kirke** dopolnjujeta; razkrivata isto: geslo, da je Čl Člu volk. Geslo Dga pa je: Dr za Dra Dr; LdDr.

Kirke - Berta - je posestnica, ki postane s prekupčevanjem milijonarka; bistvene razlike z Da Klemenčičevo ni. Berta se znajde; prodaja, kar je bilo Dž lastnina; ker se prva domisli prodajati tuje-skupno, ji posel najbolj cvete. Vse ljudi okrog sebe zapelje k zlu, kot čarovnica **Kirke** v **Odiseji**. Teza drame je, da Kpl Rad kviri: Per in Db nravi. Vso Db, vse poklice zastrupi: lesnega trgovca, bivšega narednika, trgovskega agenta, železničarja, detektiva, učitelja; tudi delavske Vodlje. Db, ki se je v **Kojantih**, **Stolet**, **Blejkah**, **Eno samó** krepila, moralizirala, utrjevala (v dramah A), se v dramah B in C razkraja; v **Sinu**, **Kongru**, **Kirke** povsem, v **Grči** in **Dani** le en njen del. Drugi - Poz - del mora zbrati okrog sebe vse ljudi, ki so ostali še Poz, to pa je Delljud, bistvo SNLa, kot verjameta Mrk in LeNcl v NOBD. Tako pridemo do zadnjega - tretjega - smodela v C: do Borovih **Raztrgancev**, 1944.

Arhemodel Dč se vse bolj stopnjuje. SžDč pomeni, da se Dč(a) RR v Sž(a); to pa je že skoraj EDč smodel. V **Raz(trgan)cih** sta dva para Sžov: na Int ravni med Pski-PO in na DbPol ravni; med Izdom Ferležem in Prtom Miholom-Jernejem

oz. Vido; med Nemci-okupatorji in Slici. Bržkpl elita iz **Dani**, med njo so tudi Nempodjetniki-lastniki (Graser), se razkrije v Nemokupatorje, Slici pa se kot uporni NL povežejo med sabo, vsi sloji, uradniki, In(teligen)ca, Km, študentje, Prol. Vojmoment se stopnjuje, tudi PN, pravični umor: Prt Mihol ubije-ustreli Izda ferleža; sicer v obrambi oz. tako, da brani Vido, katero ferlež napastvuje, ji grozi. A obramba Strno prehaja (se RR) v napad, trpnost v umor.

10

V **Nadovse Č, D, €** se smodeli deloma variirajo, med sabo SBT, deloma se radikalizirajo - vse do EDč, do SVDč; deloma se utemeljujejo na že analiziranih, na RlgDč; deloma pa se odpirajo v tisti smodel, ki je pogoj za prehod v Dt, glej MSk **Čipot**: v RazcDč. Ta je v sklopu, ki se ga bom lotil, najpomembnejši, zato se trikrat trojne daljice z njim začnejo, **Romduše**, in končajo, **Sinovi starega Rimljana**.

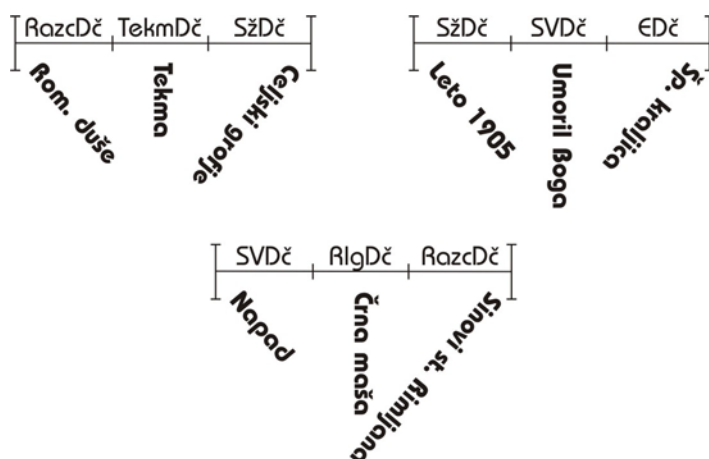

MSk Nadomestitve in ovsebinjanja Č, D, €

Zastavlja se Tem vprašanje: zakaj je Dč arhemodel »boljši« (DgZn je tudi €t-ika, Dg€) od Ožlde? Za Dgfijo je RazcDč ustrežnejši od KulKlde, s katero začnem **Nadovse A**. Ponavljam svojo zamisel-razlago: Čl je v začetku Agr€kzld, zato še žival. Oz. to-tak bi bil, če bi bil le Agr(€kz)ld-Ožld; a ni. Agrld je le ena od projekcij, s katero se Čl razlaga; je razlaga, ki še ni dosegla stopnje ARF(Dč). Tak Čl vidi, da je Agrld-žival, a se še ne zaveda, da je še kaj drugega. Točneje: malo kdaj si upa priznati, da je žival-zver, to podobo-lik pripisuje zmerom drugim, sam se ima za Idea(Har)ldo, ki je maska za Agrldo. Tako nastajata dve izključujoči se razlagi: Čl kot Agrld (to je Sž) in Čl kot Ideald (to sem jaz). Čl na tej stopnji še ne razume, še ne more problema razrešiti oz. razrešuje ga z RR tipa MagRlg, Ideolsistemov, Fij itn., ki so (Ož)ld sistemi. Šele na stopnji ARFDč, ki izhaja iz predhodne RazcDč, spozna, da je

sam EDč, kot tak MimDč. O vsem tem še posebej poudarjeno in jasno govorim v **NKarju**.

Ena Tem pomot (SSL) je, da se Čl zavzema za Id, prepričan, da je (Ož)Id kot taka edino prava; da je napačen - nesrečen itn. - Čl, ki Ido izgubi, tako na ravni Pska kot na ravni Kola (Slov kot KId, duševnost kot PlId). S stališča DgZni je t(akšn)o mišljenje narobe, ker Id pomeni biti to, kar je ljudem skupno, kar jih dela za pripadnike Kola, Nve, rodu in vrste, tistega, kar je Tip za vse, in ne tistega, po čemer je vsak SAPO. V LD-PM je sicer vse bolj dopuščena Raz(ličnost) in Dgčnost, a ta je Zun olajševanje Ožlde; je prehod (RR) v Dv, ne iz Dč v Dt.

Za samoumevno KIdo je Čl, ki misli ter deluje kot SAPO, prej ko prej Izd: svojega Nara, Razra, konfesije-Cerkve, občestva: Jezerjan v **Blejkah**, ker sodeluje s Francozi, s tujcem, s Sžem, z jakobinci; Protner v **Eno samó**, ker je Prot; Ciril v **Sinu**, ker ne priznava DbMore svoje IntDne; dr. Grča v **Grči**, ker je v nasprotju z veliko večino Slcev, ki so Kani, je nosivec SvMi. IdM - SD, ki posebej močno poudarja edino vrednost Klde, to pa sta NOBD in SPED - naredi Dra za Abs zlo; **Žid** za Kačo-hudiča, **Razci** za agenta okupatorja, ki ga je treba kot strupenjačo pobiti (Ferleža). Za takšno Idmiselnost je vredno le, kar mnoge - večino, ki se ima za Bit in Zakon - isti; po tem se prepoznava (vohajo) kot udje enega-istega - zato edino pravega - Telesa in Duha.

S stališča SNata so **Kojanti** prijazna, lepa, Poz drama-sporočilo; s **Kojanti** kot KulKIdo **Nadovse** začenjaj. S stališča Dgmerila pa so **Kojanti** prav zaradi tega vprašljivi: vzpostavljajo Slov kot KIdo na temelju reprojekcije Slova kot KulKlde. S stališča DgZni zadeva sicer ni tako preprosta, kajti vsaka točka je nasprotje v sebi, paradoks, Dč, čeprav tega, kot **Kojanti**, še ne ve. Ravno RLH, ki je Tem ideologija-VIS **Kojantov**, omogoča - v nasprotju s FKC in **Blejkami** - razvoj od Ožlde k Dč, k ARFDč; Razsv Um se obrne k sebi, se gleda in analizira, odkrije, da je dvojen, posebej v Kantovi in Heglovi Fiji, v tim. Krit Fiji in dialektiki teze ter Anteze. **Kojanti** so zato bistveno odločilnejša možnost za Dg kot **Blejke**. Te vodijo v fanatizem, v FanKId, nazadnje v KfzKIdo, medtem ko je RLH **Kojantov** strpnost kot Tem poteza NKNMeša, dokler ga ne zajame Ncl kot regres, kot ReGent. A tudi **Blejke**, ki kot Il. ReFe obnavljajo KMG, niso zgolj OžKId, za kar se zavzemajo na Ideolzavestni ravni.

Poudarjam, tudi v **NKarju**, da je prav Krš razvilo Noto, s tem zavest o GhK Čla; če se hoče Kan odrešiti, mora spoznati, da je v njem dvoje: GhK in Poz duševnost (bog), ki se bori zoper GhK v Čl Noti. Cajn v **Potopsvetu** to dvojnost sprejme: Not razcepljeni lik (eks)duhovnika Velnarja. Sprejme jo tudi Peskova v **Prešinu**; njen **Prešin** ni več čista enotna ČD, Prešin je Čl, ki sicer hoče biti - celo SeH - IdeaHarPlId, lirik lepe Nve in blagega ErSa, usoda pa mu uresničenje teh čudovitih sanj-želj prepreči, prisili ga v Not nesrečnost, v OIS. Tu se **Prešin** - na liniji Strita - RR v Melo, v Romdramo, a la Tavčev **Gledjević**, nastal v začetku 70-let. Naj je **Prešin**, kot ugotavljam v A, še tako KulPlId ssmodel, obenem je tudi že RazcDč. Morda prav zato Peskova drame ni zmogla zaključiti, ker ni zmogla spojiti MonČD in RazcMele. To se je posrečilo šele močnejši osebnosti: Tavču, glej zgodnji roman **Otok in Struga**, ki ga Borštnik dramtizira že v 19-Stolu.

Če se hoče Čl odrešiti - bolje: osmisliti, iziti iz ječe TSa -, ne sme (po)Is Ide, IdM-IdBa, ampak slediti povsem drugo smer: od Ožlde v Dč, tu pa skoz

RazCDč k IsDč in k Dti, glej MSk **Čipot (GR 4)**. Et naloga PČa je danes: biti čim manj Id in Dgč in čim bolj DrDt. Vzeti pod Krit lupo vsako vrednoto, ki mu jo vsiljuje (bodisi nasilno, bodisi na sladek način, kot počne LD-PM) IdM. Čim manj se družiti, družiti je vrednota DaMasDbe, čim bolj Is Dra. V sočlu ne Is(kati) njegovo ldo, po tej sta oba isto-ld, ampak njegovo Dt. To je posebej težko, ker šele v tem Isu Čl spozna, da je OPsk; da bi bil, če ne bi prišel nekako v stik z Dt (z UnBDrim), Abs osamljen, Abs drug od drugih. Čl mora skoz preizkušnjo - MeP - OISa, ki je drža spoznanja (ARF) tega, da Čla s Člom ne sme vezati nič istovetnega, če se hoče odpreti Dti. IdB ponuja varnost, Dt terja Rad tveganje, izgubo sleherne varnosti; Čl dobi - upa, da bo dobil - namesto varnosti vero v Dt. Te vere pa nikoli ne zapusti vednost-čustvo, da Čl Strno ne more do sočla kot lde. Če sta dva povsem Id (ista), med njima ni EkP stika-okna. Sta le krompirja med krompirjem, atoma med maso, delčka znotraj monolita. Sta grad brez oken in vrat. Je to varnost, biti zaklenjen v takšnem gradu-trdnjavi?

Ko Čl pristane na to, da ne bo nikoli - Strno - prišel do sočla kot Id do lde, postane tudi zakon-Dn med dvema (med možem in ženo, tudi z otroki) lahko le ali pogodba (v LD-PM) ali sproščanje ErSa ali pokorno izpolnjevanje KC zapovedi, ne pa stik med dvema, ki sta res dva, vsak svoja SAPO. Ravno ker je tako, kot opisujem, se zakoni tako hitro razvezujejo; brž ko upade ErS interes, odpovesta - ali eden ali drugi ali oba - pogodbo, razen če se ne bojita Kazni v Veprekletstvu, v peklu. Modra-izkušena KC, ki je v temelju - Strno - skeptična do zamisli o možnosti (po)lisa UnBDra, vztraja pri peklu - Vekazni -, prepričana, da edino strah lahko Čla moralizira. Edino, sklepa, če Čl ne postane SAPO, more dobiti varnost (v hlevu-čredi kot ovca, glej **Blejke**, ki so ovce, znajo pa zgrabiti za vile, ko je treba braniti naš hlev: KC).

Midva z Alo sva postavila najin zakon na Dg zvezo: jasno - z ARF - se zavedava, da je vsakdo od naju drugemu Abs nedostopen, razen če se oba ne najdeva v Tretjem (Drem), ki je hkrati v obeh, a ki ni Id. Nedostopna sva si kot IdČla - kot Agrldi in Idealdi, takšna sva le tekmeča in Hina -, se pa odpirava Dr Dru, ko vsak od naju postaja DrČl. A to more posta(ja)ti le skoz MeP izkustva OISa, RazCDča, ki Ponot vse Neg like; gre skoz TekmD, SžDč, SVDč, EDč. Skoz vse sem šel na EkP način, avtentično in Rad prepuščeno. A ker sem zmožel ARF(Dč) in je bil v meni dovolj močen Ver(Dč), se je pot k Dti obnesla. To pot skušam Strno - z GR - poda(ja)ti tudi v **NKarju** in v razlagi MSk **Nadovse**.

Nadovse Č začenjам s primerom **Romduš**, ki zastopajo RazCDč smodel. **Romduše** so v marsičem res še začetniški ali vsaj ne povsem dozorel tekst, ne tako sijajen, kot so ostale CanD. Teh(nično) so nekoliko nerodne, jezik še ni bliskav, tudi PSt ni brez Senta, SeHa; ni čudno, da jih Can ni cenil. Pa vendar je v njih že ves bistveni Can; po svoje so izjemne, tako jasno je njihovo sporočilo: TS kot ObDb Pole (ekonomije, Dže ...) ni mnogo - celo nič - vreden. Služi Čl nadmočevanju, tekmam, bojem, strastem, a vse to je veter, PzM oz. PnM, kolikor je retorika. To je svet brez duše, Čla ne more osmisliti, vrača ga v stanje živali.

Dr. Mlakar (**Romduše**) je v ObDbi celo - nenavadno - uspešen; pred začetkom drame je Vodelj SNara; v teku dogajanja same drame niha, se odpoveduje oblasti, ker se odpira Erosu-Charisu, nazadnje pa - spet - zmaga, čeprav se bori v volilnem boju na Zun način, skoraj (samo)prisiljeno. Je

nadarjen Polik, ne kaka zguba, ki sovraži svet, ker ni uspešna, ker je zato zavistna sposobnim, zagrenjena, ker ne prenese sreče močnih. Mlakar je oboje, zmagovit oblastnik in (po)ls(kavec) Dti; ima le smolo, ker ga gleda Pavla (Pavlo ljubi kot ZnaSi Dti) kot oblastnika, ne kot tistega, kar je sam v svoji pristni Noti. Pavlo prevara Mlakarjev PriSo Strnen, ki mu je le do uspeha-nagrade, s Pavlo igra vlogo, ki jo Pavla od njega pričakuje, medtem ko je Mlakar kot pristen v tem razmerju - vsaj dokler Pavla živi - neuspešen. To je Traga, ki izhaja iz Konte.

Romduše ne podajajo RazcDč kot spor med pravo in napačno grupo, tako ga podajajo drame **Dani se!**, **Razci**, **Grča**, **Blejke**. Vse te zmorejo v primerjavi z **Romdušami** slikati le Zun spor. V **Romdušah** se ta Zun spor prenese v Mlakarjevo - Čl - Noto, Mlakar ga Ponot. V njem samem sta obe V(logi), ki ju čuti kot €(ksistenci); čeprav se vlogi Polika (DbDab akterja) Mlakar vse bolj odpoveduje, jo vendar še igra in je v njem, je on. Svet v **Romdušah** ni več spor med dvema Idama, ampak se - znotraj Note-duše Pska - obe Idi RR v enega Dča. En Dč je v sebi dvoje. **Romduše** to dvojnost uprizorijo kot RazcDč.

Vse drame, ki sem jih obravnaval v **Nadovse** prej (vseh 12) dobijo v **Romdušah**-RazcDč smodelu nov pomen, znajdejo se na (pre)kretnici. Zdaj se odloča, kam bo šel Čl; ali bo znal razumeti naklonjenost usode, tj. ali bo znal usodo RR v K-milost. Če tega ne bo znal, bo regrediral, kar kažejo nadaljnje drame na Č, D, E, F. Ali pa se bo osmisilil, idoč skoz Neg drže-izkustva THM-kroga, skoz katerega mora Čl, če hoče priti bliže Dti. V zadnji trojni daljici, v G, pokažem to pot skoz obe »slabi« drži-arhemodela, skoz Agr€kzldo in skoz TujDč v »pravo« smer: v lSdč.

Za primer jemljem spet CanD **Poh(ujhanše)**; **Poh** je tako HKD, da ga bi mogel tolmačiti tudi kot Dv; a s temo Dv se v **Nadovse** ne ukvarjam, Dv navajam le enkrat, s **Kserksom** v F. Z Dv se **Poh** ogne (ali bi se ognil) pravi odločitvi v dilemi med biti Gos ali biti upornik (GrGr ali Ščuka, **Blagor**); Peter odide v PM-Sim svet IVJ Dv. **Poh** je po vojni uspel zato, ker so ga kritiki tolmačili kot paradigmo Dv v SD, kot ludističen tekst; tako ga je uprizarjal tudi Korun. Jaz sem slutil v **Pohu** že 1951, ko sem napisal prelomno študijo o njem (objavil sem jo v reviji Novi svet), Dt značaj. Tega svojega občutka nisem še znal primerno izraziti, a nakazan je.

Kot ugotavljam, je točko RazcDč izredno težko zadržati, vztrajati na nji, jo prav RR. Z izbiro PD v Č-F hočem poudariti to težavnost; hočem pokazati, da CanD(ramatike), **Romduš**, Canovi sodobniki niso razumeli; tudi kasneje ne. Mrkideologi so forsirali **Blagor** in **Kralja** kot drami lReve, **Poh**, **CanVida** sta jim ostala tuja, **Hlapce** pa so sprejemali brez V. dejanja (ne le Bor, Bor je ta odnos le najjasneje izrazil, že PV). **Romduš** kot Dtusmeritve niso razumeli ne le ne De ideologi, kritiki, LZgarji in dramatik, Slzbi. To dokazujem na dramah od funtkove **Tekme**, 1912, do **Črne maše**. Šele v **Sinovih starega Rimljana** Monld drža spet počl, pride do RazcDč, do Čl OISa vis-a-vis sveta kot usode.

Funtek reducira v **Tekmi** problem na bios; izhaja iz Čla kot Agr€kzldo, le da ta smodel Prikr v Idealdo: mladi imajo prav, ker so mladi, torej biološko vitalnejši; ker imajo objektivno - po Nvi - več možnosti za oplodnjo, s tem tudi za ustvarjanje. **Tekma** je naperjena zoper Očeta kot despota, ki se noče pravočasno - po meri - umakniti novi Gene, otrokom, Sinu-Zetu. Vrne se problem odnosa Oče-Sin oz. očetomora-sinomora.

Ker Čl nikoli ni zgolj žival, nastopa Agrld (Ž) v njem v oblikah, ki jim daje formo - način izražanja - (Kul)Db-okolje; že v PS tudi tekma, odtod je Čl TekmDč. Celo med živalmi potekajo tekme, preden preidejo (ali pa ne preidejo) v medsebojne poboje znotraj iste vrste; tudi živali se znajo igrati. Obredi, ki jih terjajo predKrsistemi-Rlge, so v marsičem tekme, tekme med iniciiranci (mladimi), iniciiranca (slehernika) s sabo. Tekma pomeni merjenje moči, je v nujni Not zvezi z močjo, s pridobivanjem in izkazovanjem moči; ne le telesne, tudi duševne. Boj za obstanek terja od borečih se že v najmanj razviti Čl fazi spretnost, domiselnost, pravilno sklepanje, uspešno vodenje grupe, kar vse se potrjuje - odkriva - v tekmah. Posebej pa tekma skoraj zamenja (SBT) boj v LD-Dv; skoraj, dodajam, kajti kadar tekma ne zadošča, se ldČl vrne k boju in morjenju. Po bistvu je še zmerom bolj ubijavec kot tekmovalac. Če bi bil zgolj tekmovalac, bi ne začutil v sebi GhKe, bi v njem ne nastala Nota, bi sploh ne (p)ostal Čl; svoje tekmovalnosti se ne bi imel kje sramovati, spovedovati, popravljati. Kdor le tekmuje, je lahko - kot Močni - vreden oboževanja, Posna, nima pa HKD Note, v kateri bi se skrivalo kaj več kot enodimenzionalni Čl. Ta izraz je začela uporabljati ZahÉvr Krit misel v LD-PM, ko je Čl začel izgubljati Noto, se reducirati v uspešno sredstvo, sam sebe manipulirati, v MasDbi, v TehIndusDbi zmagovitih SSS, posebno so ga imeli radi Fifi Frankfurtske šole, kritiki zloma-ugašanja Klas vrednot, Klas RLH faze.

TekmDč je Tip za volivne boje med strankami oz. med strankarskimi Vodlji v parlamentarni LD, s tem tudi za **Romduše**, kjer se borita-tekmujeta med sabo Mlakar in Delak, v **Blagru** Gr(ozd) in Gr(uden), v **Kralju** Kantor in Župnik, v **Dani se** Zalar in Žunič; tudi v ekonomiji, na trgu dobrin, levinič z ostalimi kupci železniških pragov, **Sreče kolo**, Ruda propade v takšnih tekmah, **Ruda**, Broš je v njih sposobnejši. TekmDč je zelo močen med ErS kandidati za roko-srce izvoljenke, med samci za samico; tu deluje boj, a enako tekma, oboje. V **Prešinu** Prešin izgubi ErStekmo za Dolenčevo Zalko. Mnogi jo izgubijo, v **Razcih** za Vido Ferlež z Mihom, v **Romdušah** Mlakar za Pavlo s Strnenom, v **Micki** za Micko Tulpenheim z Anžetom, v **JTugu** Tugo za Zorislavo s Čeligojem, v **Gospodu s Preseka** Žar s Presekarjem za Mino, v **Razvalini** Ferjan z Merlinom za Lenčko, v **Draganu** Mira s Katinko Holherjevo za Dragana, v **Penah** Nemin z lednikom za Matildo, v **Kteri bo?** kar štirje (Štefko, Miha, Francek, Bistroglav) z Janezom za Marinko, v **Kdor** Tonin s Tomažem za Nežiko itn. Redko je deklet kar na razpolago snubcu; ponavadi mora snubec-ljubimec premagati več ovir-tekmecev, preden pride do zaželenega cilja ali plena.

Posebnost **Tekme** je, da Očeta - kiparja Lesovina -, ki je kot ravnatelj Umetnostne akademije oblastnik, KulPolik, tako rekoč despot, nedotakljiva avtoriteta, (bodoči) tekmelec zet Danej ne premaga na Voj način, ne spodbija ga kot Maks Kantorja, **Kralj**, ali Ščuka GrGra, **Blagor**, ali Gorjanec Glavača, **Zvestoba**; t(akšn)i neposredni boji vodijo v RB-LR. Danej tekmuje s tantom nehote, oba naredita kip, ki ga pošljeta na isti natečaj, tekmecca postaneta via facti. Oče doživi zetovo ravnanje kot napad nase, ker začuti, da je napravil slabši kip od zeta; da izgublja Not Umet moč. Oče se z ARF-AK obrne k sebi, a ne zmore k Dti. Od AK gre k AD; ne prenese, da bi ga kdo premagal, da ne bi bil prvi-najboljši. Bravci so takoj opazili, na koga meri, koga slika Funtek: ostarelega Aškerc. Funtkova Krita je točna, pravična, Aškerc že v **Zlatorogu** in **Trubarju** predmeta ne obvlada, ne zna rešiti teme, rohni in bobni. Aškerc Lesovin se RR v PAvPldo, Daneja pa ne nese skoz tekmo-boj v vlogo novega

despota oz. vsaj zmagovalca, ki prevzema oblast. Skuša se - dramatik ga skuša - zadržati; Funtek ni Mrkideolog RBA, Funtek si želi skladnosti med očeti in sinovi, glej **Kristalni grad**; projektira, česar ni zmoglo udejanjiti ČD-NKNM.

Seveda se tudi Funtku ne posreči. Ker projektira zamisel IdeaHarlde v času okrepljenih bojev med Libci in Klci, med Brž in Prolom, **Grča, Hlapci**, med Slci in Nemci, **Na Pologu**, deluje anahronistično, marginalno. Ni v duhu časa, v Zeitgeistu, na RP. To DgZni - mene - ne moti. Na **Tekmo** in **Grad** gledam kot na dve postaji - smodela - na THM-krogu; uspeh v Zeitgeistu - v sodobni Dbi, v TaSKŽu - je zame le eden od podatkov oz. ena od silnic. V sodobnosti morda najmočnejša, glej uspeh **Razcev** 1945; z manj neposrednega-časovnega vidika pa je manj pomemben. Eno je opredeljevanje-usmerjanje DbZge, glede na to merilo je **Tekma** nezanimiva, razen kolikor je slikala Aškerčevo usihanje. Je pa zanimiv(ejš)a glede na sistem, ki ga rišem(o) v MSk **Nadovse**.

Ne v **Romdušah** ne v **Tekmi** ne pride do RB-LR, do umora; Strno nujno RR tekme v boj-umor kažem v tretji drami na Č, v Kreftovih **Celjskih grofih**, 1932; ta RR ni nujna v vsaki PD, PD je lahko na kateri koli točki-mestu THM-kroga. RR v umor je Strno nujna v samem sistemu IdČla, ta sistem oz. njegovo Rad udejanjitev pa kažejo le nekatere PD. Krefť sam slika takšne in Dgč realizacije. V **Kojantih** ni sledu o umoru-morivstvu IdČla, vse se RR v IdeaHarldo, v opereto. V **Kreaturah** ZČ - kot grupa - ovadi PČa (Tomca), se trudi, da bi ga Avoblast čim prej zaprla; zapor je uvod v umor, a ni še umor. Pač pa uprizarja Krefť umore v **Puntariji**, v **Letu 1905**, tudi v **Grofiu**, medtem ko pride v **Volji** do AD OPska-mladostnika, tokrat Sina (v **Tekmi** Očeta). Rc je veliko, prav to skušam pokazati in podčrtati.

SD - SIZ - izhaja iz zavesti o Proru, **BS, ŠkofPas** (iz KMg), enako iz RLH zavesti-upanja, da umor ni nujen, da je mogoče priti do pogodbe, **LinMat. Tuga** nadaljujeta **ŠkofPas**, čeprav v zelo RR Rci; **Grad** in **Kojanti** se vežeta na **Mata**. Dilema - dvojna možnost - se vleče do DaSD. V **M' te ubu!** se dramatik igra s provociranjem umora, enako MatZup v **Pi(ani)stu**, medtem ko nosi Počkovo v umor, **Alisa**, v Sm. Tudi ko-ker RMg ne uprizoni umora, recimo v Kodah, je ta blizu, konotiran. Tekme med strankarskimi Vodlji so tako hude, da pomeni izguba na volitvah skoraj-umor, je ZnaSi za umor. Janšo, ki se mu ne 1992 ne 1996 ne 2000 ni posrečilo na volitvah zmagati in prevzeti Totoblast, gledajo pristranski butasti Kani kot FKra na križu, kot SŽ. Ne zavedajo se, da proizvajajo grotesko, v kateri sami nastopajo: da so RMg ludisti. Kogar bog ne mara, ga udari s slepoto, s SSL!

V **Grofiu** nastopata Oče-Despot (nosivec PIK vlog), grof Herman, in njegov - domnevni - nezakonski Sin Pravdač, predstavnik Meša, ki pa je bolj NKNM kot bojevito - jakobinsko - Meš, kot Danton, ki terja obglavljenje kralja, Ludovika XVI., glej tudi Mrakovo **Revolucijsko tetralogijo**. Pravdač ne organizira Vojboja - upora - zoper Hermana in PIK, kot ga organizira Zoran; v **Zoranu** je slikan Km punt, kot v **Puntariji**, a je z ARF-AK spodbit, medtem ko Krefť kot Komst tega v **Puntariji** ne zmore spoznati-pokazati. Morda je Krefť v času med **Punt(arijo)** in **Kojanti** začel spoznavati, kar je vedel - a kot eden redkih - že MISlc Vrhovec v **Zoranu** tričetrt Stola prej; morda bi tudi Krefť prišel do Gidove pozicije iz **Vrnitve iz SovZe**, do Orwella in **Leta 1984**, če bi imel čas, če ne bi prišlo 1941 do vojne in LReve oz. 1945 do zmage LRevarjev, ki jo uprizarja Bor v **Razcih** kot zmago Prtov v bitki z Nemci.

V **Grofih** da Oče umoriti Sina, čeprav Sin Očetovo oblast spodbija šele kot NKNMeš. Herman se zaveda, da je treba možne nasprotnike zatreti že v kali, preden se RR v Sže in se oborožijo. Herman ve, da je Pravdač objektivno - Strno - njegov (njegovega Dbsistema: PIKa) Sž; zato pišem **Grofom** pripadajoči smodel SžDč. Če bi se Hermanu (PIKu) posrečilo, kar je hotel, ne bi prišlo ne do **Romduš** ne do **Tekme**, nadaljevala bi se FD; to je ideal DaSKCe. DSKC se sploh ne zaveda, kaj je dejanska vsebina tega, za kar se zavzema. DSKC je družčina bedakov, ne le brezkraino pohlepni po (ob)lasti; sodi v FiLD in v RudolfD, ne v stvarnost, ki ustreza vsaj Min pogojem umnosti. A tako je od zmeraj: Čl ni le Morivec in Hin, je tudi Osel. Jarry je vse tri poteze genialno združil v liku **Kralja Ubuja**. Rudolf jih je delno ponovil v liku **Kserksa**.

Krefta nekaj zadržuje - najbrž je to njegov RLH -, da slika predvsem sinomor (tudi v **Punti**, **Letu 1905**, **Kreaturah**), ne pa očetomora; Kostanjšek, grof Drašković, Orožniški polkovnik zmagajo. Kreft pripravlja NOBD, a njegova dramatika še ni prava NOBD ali LRSD. Zanimivo, da piše pravo LRSD Miheličeva, ki je PV Libka, medtem ko je Kreft PV Komst; paradoksi micelija; nikoli se ne da z nujnostjo predvidevati, kam se bo kdo - kak dramatik - obrnil, kajti Čl je Sven. Miheličeva da - kot dokaz PNa - ubiti Očeta, Senatorja v **Ognju**; sicer tudi Sina, mladega vosovca Martela.

Sinomor in očetomor se dopolnjujeta, kar je skladno z realiteto MV dogajanja: ubijani so Dmb in Prt, stari (Ehrlich, **Človek, ki je umoril Boga**) in mladi (Mojca v **Vstu**).

11

Druga trojna daljica - D - na MSk **Nadovse** se začne s smodelom SžDč, prav z **Letom 1905**. Kar v **Grofih** še ni razvito - se je Kreft začel umikati pred konsekvencami **Grofov?** -, je v **Letu** pokazano brezobzirno, Rad. Oblast (ruska carska BržPI) posiljuje, ne upošteva nobenih nraavnih norm, pripravi posiljeno Že-dekle do Sma, ob tem pa ne ravna le kot Herman, ki vnaprej pobija nasprotnike; RB kot LR se je v Rusiji že začela, vojska strelja v demonstrante, Ptja oz. anarhisti že ubijajo PIK, ne le ropajo, zažigajo gradove, posestva. V **Grofih** EDč še ni razvit, še ni MimDč, v **Letu** že. Kreft bi - s skrajnim negotovanjem - misel, da gre za MimDč, seveda odklonil kot potvorbo, laž. EDč je šele v točki **GiM-ŠpK** dosegel stopnjo (smodel) MimDč: ko sta oba Dč ista-ld; kar pišem: (J)Elko. Ta stopnja je dosežena v obeh pravkar omenjenih dramah, nastalih 1986, čeprav je v **Zoranu** to spoznanje že blizu; Vrhovec Krit slika PIK kot Neg like, zločince, Hine, vendar pa poda tudi Km-puntarje kot nasilneže, požigavce, zločince. Vrhovec je bil daleč pred časom; tudi zaradi t(akšn)ega spoznanja **Zorana** ni nihče želel natisniti; kaj pa bi z njim počel? Koga bi lahko **Zoran** podpiral, koga v boju med Bržo in Prolom, med Klci in Libci, med NOB(D) in SPE(D)? Morda le Mraka, ki poda MV istost Pla in Ljuda, glej lika Cordayeve in Marata v **Maratu**.

Dokler je EDč v nastajanju, ga gleda vsak od soudeleženi Dč s svojega vidika-merila: sebe kot Ideald, tekmecca kot Agrld; sebe kot Poz PČa, nasprotnika kot Neg ZČa. Kreft je Abs pristransko na strani LRevarjev-Ljuda,

čprav ti pobijajo. A pobijajo Kačo-Hudiča, enako kot misli Junak v **Vstu**, ko pobija Rdečo zver. Za Krefta je grupa oblastnikov (Višji policijski komisar, Orožniški polkovnik, Preiskovalni sodnik in Zdravnik) vsa ena sama Kld zločincev, medtem ko je študent Vanja, ki je likvidiral Neg Pl(emiča), IdeaPlidlik, kljub svojemu morivstvu. Za IdM je bistveno ravno to: da je v Rad primeru Umor pravičen, nujen: umor Kače-Hudiča. Nujen je za Hermana (PIK) in za Vanjo (Prol). S **Kojanti** Kreft le Prikr, kar je v Stri IdČla, IdDbe. Škof Japelj se bo RR v škofa Rožmana, **Justifikacija**, Zois morda v starega Češnovarja, **Ples v Trnovem**, Vodnik v študenta Vanjo, Lin v Kristijana iz **Afere**. Vsi štirje bodo delovali MV, a vsak po svoje, medtem ko jih vizira Kreft v **Kojantih** (že Voš v **Stolet**) kot skoraj IdeaHarKulPolKldo; zapisujem sssssmodel.

Na nadaljnji daljici v D, v BRozmanovi SPED **Človek, ki je umoril Boga** (**Člumor**), je napisana kratica smodela SVDč. Tega smodela na **Nadovsah** še nisem risal, sem pa ga že omenjal. Direktno se veže na trojico dram v spodnji vrsti na A, torej na smodel Rlgld. **Člumor** je napisal klerik, član SPE, bivši Dmbec, **Blejke** duhovnik pol Stola prej, stric soproge Tineta Debeljaka, avtorja **Črne maše**; **Eno samó** in **Provizorja** pa sta ustvarila dva Rup(nik)ova Dmb adjutanta-ideologa SNcz smeri. Zveze med vsemi temi so Not in Strno razumljive. V vseh nazadnje omenjenih dramah je slikana-zagovarjana SV - zoper jakobince, Prote, Libce in Komste; vsi ti so le Raz oblike enega: Kače iz vrta Eden, glej **Žida**, Debevčevo dramo. SVDč je stopnjevanje SžDča, ta stopnjevanje TekmDča, ta pa je - napačen - odgovor na RazDča.

Pristranost, samoumevnost, da je moja NSS edino prav(iln)a, je v malokateri SD tako nedvoumna kot v **Člumu**. Za BRoz(man)a velja enačba: Ehrlich=bog; Sklerik=bog. Jasno, da je BRoz ne bi priznal, če bi prebral, kaj pišem; a to neprizna(va)nje je le eno od sredstev Strnega Hina, Tip za KC. BRoz - ne le on - se dela, kot da je Člkan kar se da ponižen pred bogom kot edinim Vsemogočnim itn., blablalba. Dejansko je klerik Oče-Gos, glej **BlaNo**. Le on ima - mu je Vsemogočni dal - pravico, da odvezuje Čl-ljudi od GhKe, se pravi, da jih reši iz vic-pekla. Če ima klerik - kot spovednik in mašnik - to moč, ima Abs moč. Tudi če nima velike moči v TSu, marsikje in marsikdaj je KC preganjana ali vsaj odpravljena, jo ima na onem; a ta odloča. Kaj je nekaj desetletij Člža v primerjavi z Vež, ki je lahko - za krive in obsojene - VeTrp, Vekaznovanost v neskončnih mukah pekla, ki so **ŠkofPasu** in **BSom** samoumevne?

BRoz ni naslovil svoje SPED le Simb(olično): da je VOSPtja - skoz roke naivnega-prevaranega Mata - ubila Boga, čigar zastopnik na TSu je duhovnik, posebno bogu ljub zastopnik pa je bil asket-fanatik UProf in Vodja SKfza dr. Ehrlich. Dvoumnost vsake izjave, ki prevaja dvoumnost IdČla, omogoča tudi razlago naslova drame: da je Ptja (LR), s tem ko je likvidirala Ehr(lich)a, likvidirala (skušala, seveda zaman) tudi Katboga; postopek je Id z onim pred 2000 leti, ko so kleti Judje s pomočjo Rimljanov ubili-križali FKra. Seveda je FKr vstal od mrtvih (VoM), ker je kot Katbog Ve(čen); a nekaj časa - dva dni - je bil mrtev, ravno tako dolgo, da je lahko bog Oče Čloštvu naložil še eno GhK, še hujšo od AdÉvinega greha-nepokorščine: umor boga. Umor soČla Abela se RR v umor samega boga. FKr je dedič Abela, Ehrlich dedič obeh: Sž.

SV je torej nujna, je prepričan BRoz, če nočemo dopustiti, da zavlada Kača, da zmagajo uporni angeli pod vodstvom Luciferja; SV je Strno nujna demonizacija tekmece kot Sža, čigar narava je Hudič; diabolizacija tekmece.

Brez SV torej ne gre. Naj je Ptja kot dedič RLHa še tako Prikr(ivala) izraz St, Marxu ni dišal, ga je dejansko dopuščala in instrumentalizirala; je pač potrebovala SV. Ptja MV je bila kot Lfz nosivec Magideologije ultraNcla, s tem je obnavljala St in SV. **Razci (Rojstvo)** so prav tako na liniji SV kot **Blejke** in **Člumor**; vsaj v eni točki. Mrk je kot Stl posta(ja)l Fija SV. **Leto 1905** in **Člumor** - LDč in DDč - je treba brati skupaj, kot EDč-MimDč. Logika, ki ji sledim in jo prinašam na dan, je trd(n)a.

SPED je Mimslika NOBD; PSt obeh je Id, čeprav so med njima tudi bistvene razlike; odloča, katero raven vzporejanja vzamemo. Na eni sta MimDč, na drugi Raz(lična)Dč. V SVDč sta Id. Oblika moje izjave je paradokсна, kajti Id je v nasprotju z Dč; pa vendar je točna, kajti tako Id (Ožld) kot Dč sta dela THM-kroga, to je IdMa.

Kot zadnjo-tretjo PD na trojni daljici D sem vzel Božičevo **Špk**. Prav v nji pride EDč do MimDč; na daljici sem zapisal EDč, a bi lahko tudi MimDč; v temle Karju EDč razvijam v MimDč. Brata Kostja in Vanja sta Prt (španski borec, Komst) in Dmbc (sodelavec okupatorja); prvega (Le) ubijejo, drugega (De) zaprejo, nakar, po izpustu iz zapora, naredi Sm; v tem se **Špk** (raz)loči od **GiMa**. Svet, ki sta ga proizvedla v SV(Dč) oba brataDč, se skaže kot neživljiv. Nobeden od Dčbratov ne more zmagati za trajno; njuna Stra ju kar naprej dviga in spodbija, postaja igra, krog, VS, ki je brez smisla. Terja veliko Trpa, umorov, ki pa se skažejo, da niso St umori oz. SŽ, na katerih bi bazirala trajna Poz ČIDb; so le PsSŽ, le Rad volja obeh EDč, da bi kot Žrtlde in ŽrtDč izsilili VePravost sveta: nebesa na TSu. Njihov trud se skaže - vsaj v točki **Špk** in **GiMa**, v 80-ih letih 20-Stola, kar omogoča prehod v LD 90-ih let - kot neuspešen, nesmiseln, kot utopija.

Med **GiM** in **Špk** je nekaj - ne nebitvenih - razlik. Snoja nese v DSD (k Janši), Božiča v Lib-LDS (k Drnovšku). Za Snoja zavlada po medsebojni likvidaciji EDčev StlPtja: LumLRevar Turk; kdor se mu ne ukloni, ga Turk (Maček in njegovi, OZNA) likvidira, posili, odstrani, zakoplje brez groba v neposvečeno zemljo. Snaj uprizarja pomlad 1945, čas tik po - za LDča zmagoviti - vojni. Božič je z Dastališča ustrežnejši tudi zato, ker slika 80-leta. Vladavino StlTotPtje je nadomestila (SBT) vladavina dePersistema Tehbirokratske LDbe, predvsem skoz oblast medikokracije, kar je uprizoril že Jovanović v **Vojaški skrivnosti**, le da je sistem, podan in kritiziran v tej, še vezan na StlTot, medtem ko je v **Špk** vezan na LD-PM. Božič odlično pozna zdravnike; SDbo pokaže sicer kot psihiatrično bolnišnico, 2002 pa se že vidi, da medikokracije ne smemo omejevati le na psihiatre, ampak, kar je bistveno huje, razširiti jo moramo na vse zdravnike oz. na sistem zdravništva. Ta sistem dela ljudi iz SAPO za paciente. Zdravniki hočejo biti - v nemajhni meri tudi postajajo -, kar so bili prej, v FKČ, kleriki; ni naključje, da je zato večina Sl zdravnikov članov DSD, da so Kani. Že FKČ je ljudi prepričevala: če ne boste sami hoteli postati-bitni verniki NSSi (KČe), boste končali v Vemukah; KČ se je obračala na Čl Sv voljo, Čl naj sam zaradi svoje Abs koristi želi postati kot vernik - spokorjeni-pokorni - odvisnik, kot terja že **Blane**. Zdravniška PsRlga navezuje na FKČ.

V LD je ljudem vse manj do Veodrešenja, ne verjamejo več v nebesa in pekel; najvišja vrednota jim je PvtPos interes, to pa je lastnina, Už in telesno zdravje; tudi duševno, a je to - vsaj pri DaSlcih - zaenkrat še podrejeno telesnemu. Če hoče biti-ostati Čl zdrav, mora po svoji Sv volji zahajati k zdravnikom, ti pa ga kot novi Tot sistem vpisujejo v mrežo odnosov, ki jo

obvladajo ne manj, kot so jo pred Stolom kleriki. Zdravniki Člu kot bolniku res pomagajo, Damedicinska veda je izumila ogromno novih sredstev za ozdravljenje bolezni, za podaljševanje Ža, čeprav ni točno reči, da so te iznajdbe sad zdravnikov; točneje je, da so izum Znikov, ki so zraven še zdravniki. Kot je KC Totsistem-mreža tesnih odnosov, katerih niti so v rokah cerkvene hierarhije-klera, se da analogno govoriti o zdravniški Cerkvi (ZdrC). Čl ima pravico - Sv voljo, da ne gre k zdravniku; a potem jemlje nase posledice svoje odločitve. FKČ je bolj neposredno surova, Dgčverujoče ubija, pač FD, medtem ko je ZdrC navidez ali na eni ravni strpna, obrača se na Čl Sv voljo, in ne le pro forma, kot se obrača na njegovo Sv voljo FKČ. ZdrC računa, da bo Čl - razen izjem - prišel v njeno C(erkev), posebej zato, ker se ta Čl počuti nenasiljevan. ZdrC se obnaša, kot da mu skuša le pomagati, da pa ga razume, če Čl odkloni pomoč; njegova stvar. S stališča DgT je takšno ravnanje ZdrC - vsaj po eni strani - stopnjevanje Tota, le da surovo-ubijavski Tot prepusti mesto sladkoZaplTotu, videzu, ki temelji na - s stališča Dgfije - napačno razloženem. PM-Čl misli, da je najvišja vrednota Ž, s tem Zdravje. Za DgT je Ž le možnost za (po)lSDti; DgT postavlja enačbo: Ž=S, ŽS. VS.

Čl, ki se znajde v dilemi, kakor jo artikuliram, se mora odločiti: ali telesno Zdravje, tega mu nudi ZdrC, ali smisel; tega pa mu ZdrC Unič(uje). Sam skušam - kot pragmatik - uskladiti oba vidika; toliko popustiti ZdrCi, da me zdravi vidnih, težkih bolezni, pazim pa, da me ne zvabi v mrežo odvisnosti od sebe. Mlajši Čl se še nekako more ogniti sirenskimi glasovom ZdrCe, starejši, ki ga pestijo bolezni starosti, komaj. Mene zdravniki vabijo - s pretnjo, ki je le po vrhu zadržana -, da naj postanem pacient ambulant za sladkorno, za glavkom, za srčne bolezni. V mreži glavkomizma sem pred nekaj leti skoraj že bil, a se pri priči skregal z naduto zdravnico, ki me je obravnavala kot črva; reagiral sem instinktivno, sijajno. Po dveh letih in pol, odkar so mi vsadili srčni spodbujevalnik, sem se pustil prepričati, da zahajam na kontrolo v antikoagulacijsko ambulanto, da jemljem zdravila zoper strjevanje krvi. Povedali so mi, da bom sam kriv, če me bo zadela možganska kap, ta pa me zelo verjetno bo, ker je moje srce šibko. Sam bom odgovoren, moji bližnji bodo morali skrbeti zame, ko bom ležal priklenjen na posteljo. Je mogoča hujša grožnja? No, ta terapija je kar znosna, hodim v Sežano, kjer me obravnava zelo prijazna in naklonjena mi - razumevajoča me - zdravnica, hvala ji! Vendar sama ne more spremeniti Stre, o kateri govorim: medikokracije. Čeprav vidim vsak dan slabše, že več kot dve leti nisem bil pregledan kot očesni bolnik; okulistka iz Ljubljane me je užalila, moja noga ne stopi več v njeno ordinacijo, pa bi moral vsaj na operacijo sive mreže De-očesa; na le-očesu mi je dr. Logar uspešno odstranil sivo mrežo, kot mi je dr. Rjazancev uspešno zamenjal levi kolk. Pripoved o mojih Pvt težavah sodi v **RSD-DgM**, ker so te težave obenem EkP tipa. **RSD** je tudi moja biografija. (KasO: oktobra 2004, ko pripravljam razpravo za »natis«. O čemer pišem, se je zadnje leto stopnjevalo v vrsto operacij, bivanj v bolnišnicah; telo mi je na vseh frontah skoraj odpovedalo. Opisana dilema je vse hujša.)

Dejavno nastopanje zdravnikov, glej groteskni primer Celjske bolnišnice, izhaja iz Strne težnje zdravnikov, da bi zasedli isti položaj Gosov, kot so ga imeli kleriki v FD. Jezni so, ker nimajo plač kot Klemenčičeva, ker nimajo oblasti tudi na DbPol terenu; marsikateri so pohlepni - nezadoščeni -, hočejo oblast ZdrCe razširiti kot Abs oblast na vse v SDbi. Zveza DSD Pole in ZdrCe.

Treba je le pogledati face zdravnikov kot so pri FIDESU, in je vse - vsaj bistremu - jasno. Tudi zato tako mlatijo po Zdrminstru Kebru; radi bi ga strli kot majskega hrošča. Keber jih poriva v vlogo, ki je - naj bi bila - le ena med Raz vlogami v Dbi, zdravniki pa hočejo postati vodilna vloga v medikokratski Dbi. Žursti dobro čutijo, da so jim zdravniki konkurenca; zato jih ne podpirajo, čeprav uživajo, če lahko sesuvajo oblast, pač po lum geslu: Prekleta Dž! Mediokracija in medikokracija sta si tekmiči; in meritokracija, to so kadri bivše Ptje, tim. kontinuiteta. A dokler bo tekma med njimi takšna, kot je danes, bo še šlo, čeprav kaže posebno medi(k)okracija Strno nujen pohlep po Totoblasti. Meritokracija je v upadanju, ker jo sestavljajo nekdanji mogotci, starci. (KasO: v obsodbi zdravnikov pretiravam, ravno zadnje čase sem naletel na nekaj zelo požrtvovalnih, nesebičnih; poleg dr. Vodopivčeve iz Sežane tudi dr. Cvenklova kot očesna zdravnica, dr. Lenčetova kot moja osebna zdravnica in še bi lahko našteval.)

ŠPK Sestra obeh EDč ni posiljena-ubita, kot Anica v **GiM**, ampak se reši; vendar kako? Božič je tudi jasnoviden: Sestra, ki niti Perimena nima (Tip!), se reši iz PolEDč Dbe v ZdrC, odide v umobolnico, sama hoče postati pacient. Božič nazorno razkrije, kaj je to pacient v LD-PM: Čl, ki nima več SSL o tem, da je (P)ld, nima imena. Perime (osebno ime) je še Pld. V norišnici postane Čl Kld; ime Pacient zamenja (SBT) ime Anica. Oziroma: Sestra si izbere Magime. Nekaj let prej so Sl dramatik še verjeli v Poz aspekt Mage, Šel v **Čari**, Strniša v **Driadi**, Jov(anović) v **Tumorju**, da ne govorim o fanatičnih NA ideologijah, recimo o Samu Simčiču, glej **Žalna**. Božič v **ŠPK** razkrinka tudi to Mago, kot je četrt Stola prej razkrinkal HumDbo, glej črno grotesko **Vojaka Jošta ni**, nato **Paniko** itn. Božič pokaže, kaj je resnica Mage: ne RR v Tr, v kozmos (TH kozmocentrizem), kar svetuje Strniša tudi v **Samorogu**, glej Uršulin (koliko verjeten?) vzdig v ptičje mesto. Nobenega kozmosa ni, nobene Tre, le SSL. Sestra v **ŠPK** se dejansko celo zaveda, kaj počne: da se umika v bolnišnico-umobolnico-azil. S Sv voljo se odloči, da bo - igrala - Špansko kraljico. Šel v **Vidi** še konstruira prehod Vide v Špansko kraljico, a ga že spodbije, Šel je dramatik SZ Stre, Božič pa že vnaprej ve, kaj se dogaja oz. to vedo njegovi junacije. Sestra - Čl v PM - hoče imeti mir pred nasiljem Tsa, po premisleku se odloči, da bo še največ miru v norišnici, če bo Rad igrala vlogo Španske kraljice. Pristala bo na Kld vlogo (na spoj-ld med Ožldo in Dv, legitimen paradoks), ki je za ZdrC sprejemljiva, saj hoče Sestra sama biti pacient. Igrala bo Kldo kot Ožldo, dejansko pa prestopila v Dv-Sim. Sestra ugotavlja, da more Čl preživeti edino v primeru, da se podredi ZdrCi kot LD-PM. To je tudi Božičevo stališče-odločitev; Božič postane član LDS, celo njen poslanec v lj skupščini, analogno kot Snój poslanec DSD v isti skupščini. Snój se odloča za ReNcz, Božič za PM. Božič prizna, da je izgubil vero, Snój se dela, kot da vero še ima. Oba sta dve Rci istega: napačni izbiri. (Pripelje pa Božiča njegova odločitev do demoralizacije. Ne zanima ga več Kula - Lita, le še šport - nogomet.)

Tretja drama v D ilustrira pravilo, znano iz fizike: da dasta dve svetlobi, ki trčita med sabo, temó; kot dasta dve med sabo zadevajoči se skupini atomov vakuum. LD-PM je tak vakuum: SimDv namesto polne Ožlde in dinamičnih (€)Dčev. SžDč (LDč) **leta 1905** in SVDč (DDč) **Člumora** dasta skoz EDč MimDč, MimDč pa se razkrije kot PzM. Sestra, ki se je RR v vlogo Španske kraljice, je PzM; vseeno je, ali je ali je ni. Potrdi se enačba: bit=nič. Kot ve bravec

NKarja in **RSD**, se za Dgf tu pot še ne konča, glej **Čipot** in **Blak**. Čl, ki se hoče osmisliti, se mora vrniti v točko RazcDč, odkoder more k Dti, če izbere drugo pot, ne pot v SžDč, v EDč itn. To - pravo - pot bom pokazal na primeru zadnje drame na MSk **Nadovse G**.

12

V **Nadovsah E** obnavljam že znano-rečeno. Prva PD na prvi daljici znotraj trojne daljice je Vombov **Napad**; zastopa SVDč; je analogon - skoraj Id - s **Člumorom**, obe sta SPED. Druga PD - napisana na srednji daljici - je **Črna maša**, zastopa RlgDč. Bila bi analogon **Blejkam**, če ne bi bile **Blejke** Sniška agitka, **Maša** pa je Traga, medtem ko imata **Člumor** in **Napad** približno enaka konca. **Blejke** so primer za RlgKld (ne glede na to, da sem jih naredil za primer RlgIde), **Maša** primer za RlgDč. Tudi **Blejke** so RlgDč, spor med očetom Jezerjanom in njegovo Dn (ženo in hčerko), le da **Maša** bistveno razširi tako Kld moment kot Dč moment. **Maša** je dramski ep (epopeja) spopada nadZg razsežnosti: med dvema ZgDbama, med dvema vojskama, med hudičem in bogom, Ptjo in KC, a tako, da sodelujejo v SV tisoči, tisoči so tudi pobiti in postanejo Sž.

Maša je prva povojna SPED, a verjetno med vsemi najbolj sintetična, zajema vse ostale, njihova sporočila najbolj zaostri, govori v imenu **Napada**, **Člumora**, **Eno samó**, **Blejk**. Bravec naj upošteva, zakaj v MSk **Nadovse** obravnavam toliko SPED: ker bom posebej podrobno komentiral razmerje med NOBD in SPED, kakor ga podajam v **SPD**, tj. v prvi razpravi-opeki **GR 4 (Prez)**; NOBD je tudi Rel precej znana, SPED tako rekoč nič. **NKar** sem si najprej zamislil kot uvod v Kar v **SPED**, je pa spotoma prerasel v tekst o bistvu SD in Čla.

Kaj je Tem sporočilo SPED in **Maše**, se da na najkrajši in najbolj sežet način razpoznati iz povzetka (VsD), ki ga je o drami naredila Ala. Dele navajam: **Maša** poroča o PVD. »Mrtvi so Matjaževa vojska«, zveza z **Vstajenjem kralja Matjaža**, »ki čaka na vstajenje«; FKrov VoM je zgled za Vst Dmbcev. To Vst bo »v ponos in čast Sloveniji, Evropi, svetu in Bogu.« Kakšen je svet MV? »Svet je razklan na Hudobijo in Svetost, nebeške trombe pozivajo na boj.« To je SV(Dč). »Bog zbira v fronto angele, svetnike in mučenike: treba se je boriti zoper Luciferja«, **Žid**, **Blejke**, »treba je stopiti v vrste, pred katerimi se bliska božji meč. Iz naroda se utrga truma Judežev, bratomornih Kajnov, ki se uprejo Bogu.« **Člumor**; Kajni so LRevarji, Komsti, Prti. Bistvo: Dmb-bógova vojska zmaguje, ker »herojsko izpolnjuje ukaz Domovine, sovražnik omaguje, beži.« Vendar do Zmage (še) ne pride, ni še konec sveta, ni še Poslednje sodbe. »Zaradi izdajstva« AngAmov »se trenutek zmage spremeni v pogrebni pohod«. Triumf v poraz, seveda začasno. Maša hvalnica v mašo zadušnico.

»Vsi nebeški zbori pojejo v božjo slavo«. SPED uprizarja, kaj počne Katbog; ve, kako gleda Katbog na TS, na Slce, na Dmb. TS (DbZg) in nebeški svet se vsaj v eni točki spajata, sta (Idea)Id: vsaj v točkah St Katobredov, St maše, **Črne maše**. Ta s tem prehaja iz SD - dramatike kot UmetKul - v Rlg-svet, ki je zgolj tosvetni Kuli nadrejen. »Nadangel Mihael pripelje vetrinjske vojščake, poveličane in ozarjene, ki iz rok samega Kristusa prejmejo mučeniške palme.«

Zgodi se Rad močna sakralizacija in sanktifikacija - pravega - Čloštva. »Slava Bogu vojnih čet«, Katbog kot Vojpoveljnik, »ki naj zmagovito vlada zdaj po Satanu« - Ptji - »razdeljeni slovenski deželi«. Vloga beguncev-SPE je edinstvena in St: »begunci prestrezajo udarce, ki jih brezbožniki v Domovini namenjajo Kristusu.« Žrtvujejo se Zanj, kot se je on za Čla; kot se je dr. Ehr v **Člumu** ali Stotnik v **Napadu**.

Kakšna je Evra od 1941 naprej? »Prek sveta jašejo rjavi, črni in rdeči konjeniki, vitezi Greha«, GhK **BS**, »Evropa pa slepo gradi babilonski stolp zmede in Razvrata.« To je LD-PM, Db Užev, Hed-svet. »Spačene so besede, pravica, resnica.« Debeljak ve, da so RPP dostopne vrednote, vendar le s SV nazaj osvojljive, kot so verovali križarji, da je spet osvojljiv božji grob v Jeruzalemu, **Apoka**. Česar po vojni ne more narediti VojSKC, ker je njena vojska - Dmb - pobita, lahko - naj - naredi Katbog, ki ga k udejanjenju Pravice lahko preprosi Krškula, SPED, **Maša**, sam dramatik Deb(elj)ak: »Pesnik poziva kralja kraljev, naj razruši kraljestvo Satana-Gada«, Kače, Gad je tudi Komst v **Mladosti**, »in Babilonske Hotnice«, Ptje. Katbog obljubi, da bo to storil; točneje, SPE pesnik verjame, da je slišal to božjo obljubo, da je dana: »Ob ohajilu ugleda božjo zmago nad Satanom in njegovim rodnom, okrepljen je s tolažbo in z vero v božjo vsekraljevsko Moč.« To je pozicija, ki se je drži DSKC. Dokler se ne bo odpovedala tej platformi, ne bo zmogla preiti v KC ZahÉvr tipa, v LibKC. Bo kar naprej terjala Refe, tudi ReÉDč v imenu vere v zmago DDča. Bo vztrajala pri RlgDču.

V **Maši** je uprizorjena Vizija, ki jo Jel ponovi v **Vstu** in Vomb v **Razvalu**: »kosti pobitih krenejo na triumfalno pot v kostnico, v središče Naroda«; Nar in KC se spojita, v **Vstu** v cerkvi Gospe Svete v nazaj pridobljeni-priborjeni Karantaniji, **Država med gorami**. »Zvonijo zvonovi, vsa narava prepeva«, FolkNarrituali, Zeleni Jurij iz **Vsta**, sinteza-ld med Nv, Rlgo, Kulo in SV. »Pred sprevedom pa na belem konju On, Kristus Kralj«, poudarek na FP, na bogu kot kralju, »ki se pri maši zadušnici dvigne v oltar«, v Stš. »Maše, ki jo bere škof-kardinal«, Rožman je povzdignjen v kardinala, »se udeleži tudi Kraljica Slovencev, Brezjanska Marija«; Rodetovo malikovanje MMB je dedič **Maše**. Rode je kot gojenec Malega semenišča bral **Mašo**, njeno sporočilo mu je prešlo v kapilare.

Tretja drama na trojni daljici € je Mrakova **Sinovi starega Rimljana**, napisana okrog 1940-41. Njena tema je skoraj ista kot v Mrakovi drami, napisani malo pred **Sinovi**, v **Starem Rimljanu**, najbolj pa izostrena v tretjem delu trilogije, v **Razsulu Rimljanovine**, 1946. Ti dve drami sta tudi kot smodela analogni **Sinovom**; sta RazcDč in Razcld. Zato naj vse tri dele trilogije obravnavam skupaj, v eni - najmočnejši - drami od treh: v **Razsulu**. **Razsulo** je tretja PD v trojni daljici na F.

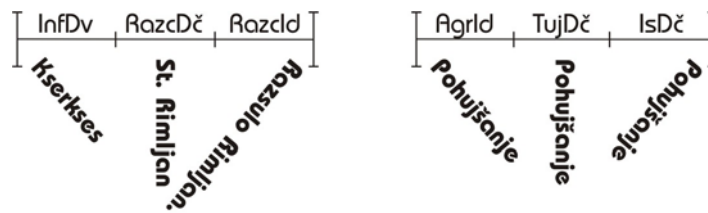

MSk Nadomestitve in ovsebinjanja F, G

Prva drama na F daljici uvaja v obe preostali Mrakovi; postavil sem jo med **Sinove** in njiju, imam jo za napačen, a HS stvaren prehod mimo RazcDč v Dv.

Dv je še posebej paradoksen arhemodel: je Inf - kot InfDv označujem **Kserksa**, prvo dramo na F trojni daljici - in je IVJ. IVJ je formalizacija vsebine, forma(lizacija) pa mora biti čim bolj natančna, točna, jasna. Če jezik nima trdnih stalnih pravil, postane preveč mnogopomenski, Simb, preblizu občutju; če je preveč formaliziran, preide v matematiko, v sintematiko. Dv je Inf zato, ker je Dv LD-PM, ta pa je kot Sim virtualnost poljubna, izgublja stvarnost (stvarnost je najbolj doma v Dč). Dv je nadgradnja, je Kula, nadgradnja pa je nemalo neodvisna od svoje baze, saj jo Čl konstruira nad bazo; Inf izhaja iz Sve, medtem ko pravila - kaj šele Zakoni - Svo omejujejo. Z izbiro **Kserksa** za primer prehoda od Dč k Dv sem hotel poudariti prehod v fantazm(atik)o, nekam, kamor TradSD - SSD - ni težila, še PV ne, najbolj v GrumD, a SD-30 se je Rad odmaknila od **Zastorov** in **Goge**, obnavljala je SSD: **Punta** vsaj del **Zorana**, vsekakor Pennovega **Gregoriča**, **Kojanti Stolet**, **Provizor Tarbulo**, **Dani se! Zvestobo**, **Grofje Jurčevo Veroniko**.

V **Kserksu** se Dv celo RR v PAVPldo, to je v Rad izgubo stvarnosti, v svet narcisov, v blodnjavost, ki ji niti psihološko ni več do kakršne koli zveze s stvarnostjo, z DbZgo, do odgovornosti komurkoli. Kajti za PAVsta ni Dra; ni niti okolja, s katerim bi se lahko pogovarjal. Vse izsesa iz svojega prsta oz. domišljije. SV postane ludističen privid, umor se RR v slastno predstavo o umoru, EDč sta lutki, ki ju premika lutkar, Rudolf Hudiča in PČa kot **Pegama in Lambergarja**. Satan in FKr **Maše** sta prav tako marioneti, zato je vseeno, da je Konstanca kot kraj koncila, na katerem govori Katbog, obenem bordel, Id z javno hišo. Vse je karkoli (**Veronika**).

Kserkses in ostale RMg drame, **Sadeži** itn., so zastopnice smodela KulDv, le da je tu Kula Sim. O Rlgi kot pristni v Dv ne moremo govoriti; le o PsRlgi. DaSPED - Papeževa **Svetinja** - deluje kot PsRlga, celo kot infantilno-senilno samoPosn, v katerem je **Maša** močen izvornik, **Svetinja** šibka replika, remake, torej PM. Cilj se DSD(esnici) ne more posrečiti, ker se DSD RR v Dv, v LD-PM; ker postaja le PzM retorika. Če ni to, če ohranja pristno vsebino, je ta SZAVDč; torej paradoks. SZ je samosprtost, **Kanje**.

Rudolf se v **Kserksu** norčuje iz vsega, iz kraljev, DžPol Vodljev, prerokov, onanistov, iz NOBD in SPED. **Kserkses** je skrajna točka. DaSD od **Kserksa** ni prišla naprej, čeprav je bil **Kserks** napisan že pred tremi desetletji; le variira ga, umišlja si - svoj umislek prodaja na trgu -, da se vrača k stvarnosti, ko uprizarja žanrskoD(ramatiko), izbrani žanr pa je Dblumdno, kot v Vihrove **Stršu**. To **Strš** je enako le DvSim kot Stš, ki mu KMg-SarD (v **Nesti**) pripisuje Abs resničnost, a je IdeaHarld kot Kulna - celo manipulantska - maska. V razpravi-

opeki **SPD** prihajam od para NOBD-SPED k RMg. **Kserks** je zveza s tem delom razprave.

Razsulo Rimljanovine je kretnica: Id se v njem razcepi. Tudi tako, da se zoperstavita dve usmeritvi: prva, ki je v duhu časa, vodi k NOBD, tik po vojni so napisane še mnoge NOBD, **Za svobodo, Prz, Korak s poti**. Mrak tja ne more, že MV je spodbil LRevo, **Marat**, 1945 še bolj z **Rdečo mašo**. Mrak tudi v tedaj nastajajočo SPED ne verjame; Vomb napiše začetek SPED **Tabor brezpravnih**. Za Mraka sta LDč in DDč isto-Id; Katkraljica Tot in Refe tipa, **Marija Tudor**, je ista kot LeVodja **Robespierre**. Mrak ne more niti k **Razcom** niti k **Člumu**. Išče v Dt, a še ne zmore prave poti, niha, muči se; v **Raz(su)lu** izbira celo OIS. OIS je nasprotna Rca NOBD usmeritvi.

Glavni lik **Razla** je Ferdi, isti lik kot v **Rimljanu** in njegovih **Sinovih**, povsod zbehan, nejasen, trpen, nesrečen. Mrak dela v njem močno ARF-AD. Te drame kažejo na Mrakovo najhujšo izgubo vere in vitalizma. Ferdiju ne preostane drugega, kot da se zapre v lastno stanovanje, kjer igra na violino Bacha in admira-umre, pada v Sm. A ko pada v OIS, se vse bolj oddaljuje od PolDbDž stvarnosti, ki je tedaj v Makrazmahu Ptjvladavine; **Razlo** uprizarja, kaj se dogaja med tem, ko Ferdi kot OPsk muzicira: Lummasa, ki je resnica-vsebina zmagovite LReve, žene po cesti pod okni Ferdijevega stanovanja, po Rimski cesti (procesijo sem gledal z okna kot prebivalec Rimske ceste tudi sam), razlaščenega Kplpodjetnika, Garja Bešnarja, ki je kot borzni špekulant in sploh mešetar, kot AMor baraba že v **Rimljanu** prelisicil-prevaral Ferdijevega (Mrakovega) očeta oz. Ferdijevega starejšega (pol)brata, se polastil njune Gilne in premoženja. Bešnar se okoristi, kot se je Berta v **Kirke** in Kantor v **Kralju**. A kakor pridobljeno, tako izgubljeno. LR Bešnarja ne le deposedira, tudi obsodi ga kot Narlzda; javno - poulično - ga linča. (V stvarnosti je peka Vidmarja, imel je pekarno in trgovino s kruhom med Mrakovo in mojo hišo.)

A eno počne lumljud, na liniji **Marata**, Mrak je prav napovedal, kaj se bo zgodilo v Slji po zmagi LReve, drugo pa je, kako kdo ob delovanju lumljuda kot resnice SNla reagira. Ferdi je bil pristaš OF, MV zapornik v Nemkoncentracijskem taborišču, pa vendar se po vrnitvi ni hotel vključiti v grupo zmagovitega kadra, čeprav ga ta - skoz lik Komsta Štefančiča - vabi. Početje lummasa se mu gabi, kot se **Chénieru**, napisanem precej kasneje. Ferdi najde toliko moči, da gre v Sm, medtem ko RMg ludist tega ne stori, kot Kserks se umakne v Avldo, a pri tem na zunaj - v Dbi - igra vloge, ki mu - fizično - koristijo, ki mu prinašajo Uže. Tako ravna cinični Rudolf v stvarnosti, postane DEMOSov poslanec, direktor radia Slje itn. Ferdi-Mrak spada še v svet časti in ponosa (v FP), Kserks-Rudolf že v svet lumLD-PM, ki je blato kot tako. F trojna daljica se je razšla na dve strani: v SimAvDv, **Kserks**, in v OISDč, **Razlo**. Oba smodela sem opisal kot InfDv in RazcDč; tudi to velja, sta oboje.

Prehajam k zadnji trojni daljici **Nadovs**, h **G**. Pri tej sem si izbral poseben postopek, dozdam ga v **NKarju** oz. v MSk **Nadovse** še nisem uporabil: namesto treh Raz PD, vsaka naj bi zastopala eno daljico, en smodel, sem določil le eno dramo, Canovo **Poh(ujšanje) v dolini Šentflorjanski**, 1908. Ocenil sem, da lahko **Poh** zastopa vse tri smodele pa še kakega povrh.

Najprej je za **Poh** Tip smodel Agrčkzld. Kot malokdo je Peter, glavni lik **Poha**, nesramen, osvajavski, neomejljiv v svojih ne le željah, ampak akciji. Vrne se v svoj rodni kraj - če je Dolina Šentflorjanska njegov rodni kraj? Tu se Agrld

RR v InfDv -, kjer v hipu postane Kralj Doline, graščak; od dolincev dobi vse, kar od njih terja, kot SaPsk vlada nad njimi kot nad tlačani, kot PsPl. S stališča Cana je Petrovo zadevno ravnanje Sim; a Dolinci tega ne vedo, Peter jim tega ne pove vse dotlej, dokler jih - po lastni Sv volji - ne zapusti. Tisti, ki dvomijo vanj kot v pristnega Petra, niso - vsaj za zdaj ne - tako močni, da bi ga premagali; če bi se le hotel boriti za svoj položaj Kralja-Vodje, bi verjetno še dolgo zmagoval. A se položaju-vlogi Šefa odpove, naveliča se je. S te strani je Peter estet in ne Polik (kot Puč). Tu je razlika med Simonom, **Afera**, in Sigismundom, **Dialogi**. Iz Sigismunda lahko nastane Peter, iz Simona ne. Simon Strno omogoča le razvoj v novega despota, v Očeta-Župana Dolincev. (Puču se še to ponesreči, KaKiju in Tavču se ni.)

Poh zastopa tudi smodel TujDč. Peter ni le Sin Doline, je tudi tujec, ki igra sina Doline, da bi uspel. Peter je HM, v njem je neomejeno število EV, tudi takšne, ki se med seboj izključujejo. Peter je zato v sebi Razcld-RazcDč. Kot pristni sin Doline trpi, kot tujec uživa, baš ga brigajo dolinci, ima jih le za sredstva svoje igre. Ni le AgrPld, je tudi Lud(istični)Dv, ki je suveren nad vsako Agrldo. Posmehuje se ji, kot se ji Gov v **Šarivariju** nekaj let kasneje.

Ker ima Peter zelo močno ARF, se kot RazcDč - v II. aktu - odpre vprašanju, kaj mu je storiti, kaj je njegova vrhovna vrednota. Odkrije, da je to ljezen, a do česa in koga? SZSL mu ne zadošča, Jacinta je le njegova vizija-blodnja, Inf med obema. Rad bi v LdDr, a kje je Dr? To je Canov trajni Strni problem. V **Hlapcih** se zdi, kot da je Dra našel: solidarno(stno) Lojzko; jo je res? V **Pohu** je še ni. V **Pohu** je še povsem sam, a je tako močan, tako ozaveščena osebnost, da more sam - z umišljeno Jacinto - na povsem Svno, neomejeno pot, ki je simbolizirana s široko cesto; ta cesta bi bila prav za prav neužlebljena puščava Deleuzovega tipa, če ne bi bil Can v nasprotju z ledeno hladnim Deleuzom Rompesnik, dedič tistega Tavča, s katerim se nista marala, a Can prej Posn(ema) **Gledjevića** kot Kristana in Gorjanca (**Zvestoba**). V Kristanovih Poz likih je Rad NKNM kot RLH Prol, je Et(ika) TS-Dbc, medtem ko je v Canu (kot v Tavču) sanja o onkrajnem, le da je v Tavču prešla v SeH, **Cvetje v jeseni**, pri Canu pa v IsDti. To držo označujem s smodelom IsDč. Peter je tudi RazcDč; med Petra doma in Petra tujca; iz tega razcepa v sebi, med dvema svojima EV, najde-išče Can pot stran od obeh, drugam, v neznano, v neformalizirano, v nejasno, v nekaj, kar je Dt, vendar tudi Inf. IsDč se RR (SBT) v DtDč in v InfDv.

Kar k MSk **Nadovse** je s tem pri kraju. Upam, da se mi je vsaj do neke mere posrečil namen: pokazati na mnogo ES primerih, kaj je Čl Nota, kaj vse so Čl EV, skoz kaj vse mora Čl, če hoče biti HM oz. SAPOEV; analiziral sem jih le nekaj od brezkrajnega števila možnosti-Rc.

Dgf ni enoumno - Ožld - sporočilo, kaj in kakšen je Čl, kakšen mora biti, kaj in katere so njegove (najvišje) vrednote itn. Pot v Dt je nakazana, ves čas tudi z Redami - kaj so smodeli drugega kot Rede -, a obenem negotova, celo nejasna, kajti Dt je tisto, kar je Dr od Dra, Dt od Dti.

Z Alo sva že junija v Kanegri narisala še 3 MSk; naj komentiram še te? Sodijo zraven. Ena je naslovljena **Med življenjsko slo in iskanjem drugosti**. Ni kot nalašč za nadaljevanje teme, s katero sem končal 12-poglavje **NKarja**?

Poleti 2002

P.S. Naj si tokrat dovolim nekaj posebnega, prvič. Naslednje 3 MSk puščam brez Karja. Bravcu sem podal model razlaganja MSk »enigem«. Naj se zdaj potrudi in sam razvozla sporočilo - naravo - teh treh MSk. **RSD** je tudi pedagoško delo. Moj praded ValentinK je v svoji **Latinski vadnici** analogno postavljajal pred bravce-učence naloge; zakaj ga ne bi Posn?

Jeseni 2004

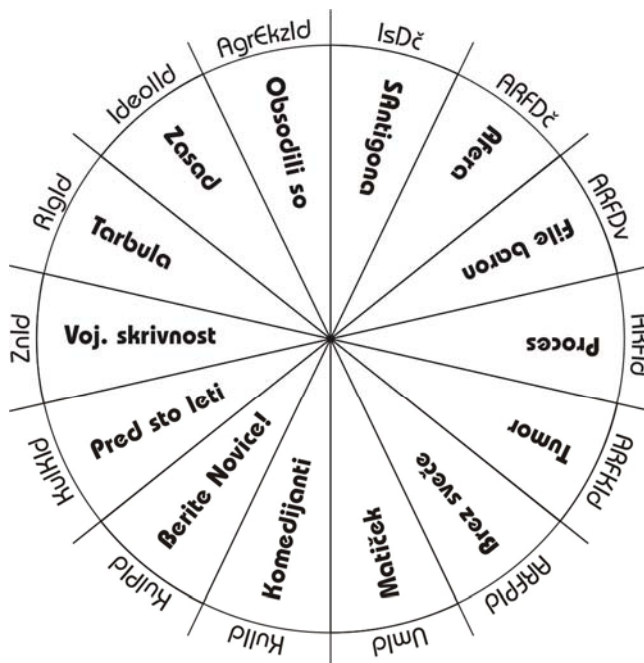

MSk Med življenjsko slo in iskanjem drugosti

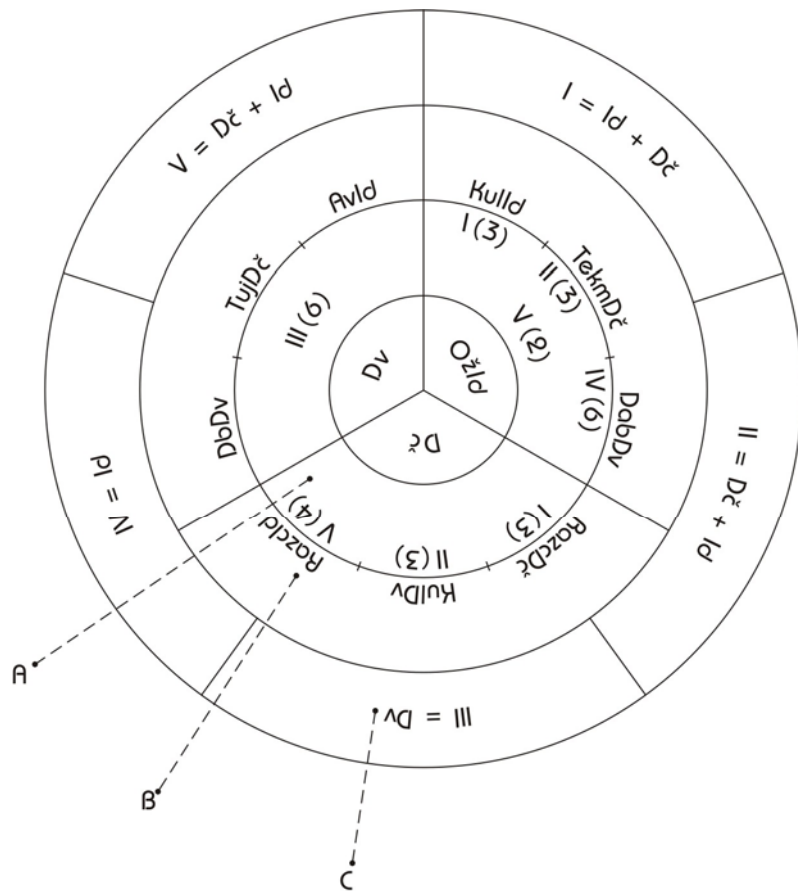

MSk Substitucije in prevezave A, B, C

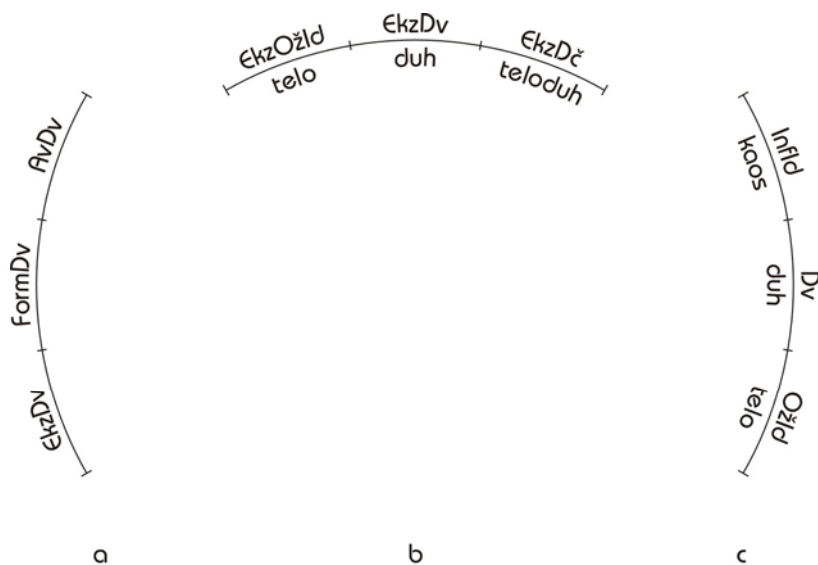

MSk Poteze zavesti a, b, c

SEZNAM MODELNIH SKIC

1. MSk	Temeljna TRF	8
2. MSk	TemTRF-lz	11
3. MSk	Nastajanje Note	15
4. MSk	Bifurkacije	24
5. MSk	ŠHM-blodnjak	30
6. MSk	Okvir celotne SD	31
7. MSk	Odreše(va)nje in drugenje A, B	38
8. MSk	Kaozmos A, B	45
9. MSk	Nadomestitve in ovsebinjanja A	50
10. MSk	Nadomestitve in ovsebinjanja B, C	56
11. MSk	Nadomestitve in ovsebinjanja Č, D, E	64
12. MSk	Nadomestitve in ovsebinjanja F, G	77
13. MSk	Med življenjsko slo in iskanjem drugosti	80
14. MSk	Substitucije in prevezave A, B, C	81
15. MSk	Poteze zavesti	82

DRUGI DEL

IZVEDBE KOT SINTEZE 1

1945	Prz NOBD KonstKld	Provljica InH eSKld	Razsulo OIS RKDč	Ladja Trp RKDč	Cesar Janez ReSD-30 KritIdeakld	Črna maša SPED Refekld
1954	Greda Re-LR KritKld	Delirij SeH InPld	Čuš ADHum ARFDč	Črni noj SeH AVPld	Stavba Občestvo Ideakld	Obsodili AnNOBD RefFKld
1968	Revizor 74 ReSoch Etakld	Veronika Lud Karnld	Smkrst Realkonst ARFDč	Hserkses RMg AVDv	Štuke ReSD-30 Humld	Razval Rnk PsRRFKld
1980	Justifikacija ReNOBD LRKld	Tohi Ktz Sekld	Zid, jezero SM ADDč	Oskar Linglud KRVKld	Preš. glava ReSD-30 Ethumld	Bratje SPED PsRRFKld
1990	St kri Rnk DRKld	Vesolja dom SM Pevld	Suženj Absurdizem Kaotld	Kanje SZ Pohlpld	Limonada ReSD-30 PshumKld	Na pragu ReSPED Refepld
2003	I Konstrukt	II Telo	III RazdRok	IV Avtizem	V Etika	VI Re-konstrukt

MSK **SPD v šestih pramenih**

POJASNILO k MSk SPD V ŠESTIH PRAMENIH

Zgornja MSk (**Prami**) je spet nova projekcija-analiza SPD. Na isti predmet je mogoče uperiti več projekcij, z več Raz vidikov, z Raz VISi ali/in metodami. Ker je **RSD** po Stri HKD, so Raz projekcije dobrodošle.

Ker postavljam 6 pramenov v 5 obdobjih, navajam 30 PD. Lahko bi jih - mnogo - več, a ni potrebno. Morda bi našel celo ustrežnejše ES primere za vsak pravokotnik od 30-ih, a tudi tu gre za stvar okusa in (trenutnega) navdiha. Vsaka PD je ES nekoliko Dgčna, zato so tudi njene zveze z ostalimi PD Dgčne; zato je HKD-celota nekoliko Dgčna. A ne bistveno. Pri bistveno Dgč-modelu - MSk - bi upošteval druge drame. Nekateri dramatikci so upoštevani večkrat, nekateri sploh ne; tudi iz tega podatka naj bravec ne sklepa preveč, predvsem pa ne o tim. estetski vrednosti dram. Te vrednosti ne raziskujem. Predmet **GR**(edov) je analiza PSt.

Vsak od 6 pramenov je označen z rimsko številko, vsako obdobje z arabsko. Pramene imajo naslove. Kot si sledijo obdobja (načelo časa, kronotip), od 1945 (konec vojne) do 2003 (trenutek, ko AnIn piše-riše to MSk), so povezani tudi prameni. Kronotip je Zun logika, čeprav ne le Zun, kajti dramatik določenega časa izhaja iz tega časa oz. se uči, doživlja, vzgaja na osnovi prejšnjih časov. Dramatik Ponot(ranja) čas, enako kot ga AnIn; oba Ponot PSt. Vrstni red pramenov bi bil lahko Dgčen, vrstni red kronotipa ne, če gre za zaporednost v stvarnosti dogajajočega se časa; lahko pa AnIn konstruira Dgč čas(e). Jaz jih na **Prami** ne.

Za 1945 je Tip konstrukcionizem, zato je I. pramen naslovljen **Konstrukt**. V Prku le-zgoraj se vse začne, končuje pa se marsikje, ne le v Prku De-spodaj. Kajti iz enega začetka (tudi ta je izbran zavestno kot eden) vodi mnogo poti na več Raz koncev. **Prami** jih rišejo le nekaj. Iz vsake zveze med dvema Prkoma lahko izvajamo Raz nove zveze in u-smeri-tve. 30 Prkov-PD je le ena od redukcij; samih možnosti povezovanj-relejev je brez kraja.

Ponavadi jemljem za vir-začetek NOBD Zupanovo dramo **Rojstvo v nevihti**, tudi zaradi posebej primernega naslova in sporočila: rojstvo NSveta, NČla (celo novorojenčka). V **Pramih** ne gre za ARF-tematizacijo rojevanja, bolj za konstrukt volje-vojne. Heri Turk(arj)eve drame **Velika preizkušnja (Prz)** podrejo stari svet, konstruirajo nov sistem, vse se začne znova ne kot bios, ampak kot Db in EkP model. NOB(D) je sredstvo te konstrukcije, zato je PSt tega Prka KonstKld. Pld je tu drugotna, le ES stvarna; dejansko gre za Kol.

Izhodišče je tako Red, da je povsem normalno, da zajema komaj kaj; da se nadaljnje SPD od njega ne le oddaljujejo, ampak ga zanikajo, tvorijo Dgč svetove. Na vodoravni liniji (I-VI) se vidi, da SPD spodbije izhodišče, razsuje ga, **Razsulo**; Čla, ki je izhodišče izdelal, LRevarja, podvrže Rad ARF-AKi, **Ladja**. Rezultat je spoznanje, da je KonstKld **Prze** SSL. NOB se izkaže celo kot zločinska, **Črna maša**.

Na to spoznanje-doživetje-izkustvo je mogočih več odgovorov, prijaznih, sovražnih itn. Prk I/2 je drža Rel strpnega odgovora, Isa rešitve. Rožanc v **Topli gredi** sicer obnavlja zamisel LReve, odtod oznaka drame-Prka kot ReLR, a je do Klde, ki je izšla iz NOB(D), v Krit razmerju. Terja Rad Dia, ki vodi kasneje v ARF-AK (**SmKrst**). Čas je bil še prezgoden, Ptja še ni bila pripravljena dopustiti tolikšno mero pristne Krite (AK), zato je **Gredo** prepovedala. **Razsulo** je izšlo šele čez leta, **Črna maša** le v SPE oz. v Slji kot reprint po 1991. S prepovedjo uprizarjanja in objavljanja **Grede** je PtjDž postavila - vsaj za takrat - zid, ki je določal, koliko daleč sme kritik v svoji Kriti Ptje-NSveta. Da bi smel tako daleč kot B(ranko)Roz(man) v SPED **Obsodili so Kristusa**, ni bilo niti misliti; SPED za Sljo ni obstajala, bila je Strno Zamol. **Obs(odili)** je izšla kot knjiga šele v 90-letih.

70-leta pomenijo tim. Pisemsko ali svinčeno obdobje; izraža jih Torkov **Revizor 74**, zato ga označujem kot ReStI; analogen je Torkovemu **Gospodu Ponikvarju**, ki bi ga lahko postavili v I/7. Tork obnavlja PN RevDže, zato oznaka PSt: EtatKld. Tork se s tem **Revizorjem** zoperstavlja Razkr(oj)u SDbe, kakršna je - naj bi - izšla iz NOB(D), posebno karnizmu Rudolfove **Veronike** in Avu Rudolfovega **Kserksa**; Razkr v duševnih Notah SDbe kaže Part(ljič) v **Ščukah**. Omenjam drame na vodoravni liniji 3, na katere odgovarja Torkov prvi **Revizor**. Analogno kot odgovarja Rožančeva **Greda** na drame oz. PSt, nanizane na vodoravni črti 2, na razmehčanost Torkovega **Delirija**, izgubljenost Božičevega **Človeka v šipi (Čvš)**, na samoSmil Torkove **Balade o črnem noju (Noja)**. **Revizor 74**, ki je kot ReStI na začetku nove akcije, in Vomb(ergarj)ev **Razval**, ki je v rubriki VI (SPED), nimata stične točke, razen EDč PSto. A **Revizor** ne napada, kot **Prz**, DmbMV-De(snice), ampak pojave Mor in Db Razkra v domači Slji, medtem ko se SPED manično ukvarja le z MV in letom 1945, enako **Črna maša** kot **Obs**. Med I in VI je nepomirljivo nasprotje. EDč je bistven prelom ne le Dč arhemodela, ampak vsega THM-kroga.

Part(ljič) sicer ni razpoložen kot Tork v duhu ReStI, zadovolji se z reNOB(D), zato je v **Justifikaciji**, glej I/4, PSt: LRKld; lahko bi pisal tudi ReLRKld. Ptja naroča takšne drame, si jih želi; kdor hoče uspeti v PolDbi sistema, jih mora pisati, taka potreba traja v 80-leta. Part je sicer obenem Humst, prav zato je - naj bi bil - uspešnejši kot apologet MV likvidacij (Natlačena itn.). nekoliko podaja tudi Trag moment v njih, a na Pvt ravni, kot olajšavo. **Justifikacija** je oslABLJENA **Prz**. Ponovno naj bi dokazala, da SPD, ki podaja Razkr SDbe, nima prav, ne Goljevščkova **Pod Prešernovo glavo (Glava)**, ne Poniževo **Spolno življenje grofa Franja Tahija (Tahi)**, ne Jovanovičeva drama **Zid, jezero**, ne Wudlerjeva **Odprite vrata, Oskar prihaja**. Še manj Kremžarjevi **Bratje**, ki izidejo le v SPE, v reviji (Meddobja).

V 5-em Prku I se poskus vztrajanja pri reNOB(D), pri ReStlu, pri ReLRevi konča. Ne zdi se več mogoč. Zaenkrat. Pišemo šele leto 2003. DaSIneoleAnGlobi bodo morali v obnovo rubrike I, v **Konstrukt** novega

(poskusa) **NSveta**. Šel izhaja iz simpatije do nekaterih momentov lReve, glej njegov zadnji roman **Izgubljeni sveženj** in lik Pir(jev)ca v njem; kot član Pers-grupe je šel Šel(igo) tudi skoz **Gredo** (in **Stavbo**). Kot ideologu Nca mu je celo Ncz blizu, a kot Slski, ne kot srbski. V **Sveti sarmatski krvi** (**Krvi**) vse pomeša; namesto da bi vse sintetiziral, kar je njegov cilj tudi v hiperambicioznem **Svežnju** (tu izdeluje celo novo Rlgo, v to izdelovanje uvaja že njegova drama **Slovenska savna**), vse kaotizira (Ktz) v SZ. Vendar tako, da - to je njegov namen - vse podredi sporočilu AnKa. Opre se na **Črno mašo**, ki je v paralelogramu MSk **Prami** diagonalno od **Krvi** (ta je Le-spodaj) De-zgoraj. Obe drami - točki - naj bi premagali PSt-točko **Prz**, ki je Le-zgoraj. Šel izhaja iz Le(zgoraj), zato je **Kri** na Le stolpcu-pramenu (l), a Le preobrne v De, kar je tudi Tem namen stranke, ki jo sovodi in katere ideolog je: SDS (analogno kot Brejc, Janša, Vasko Simoniti, Brezova Metlica itn., ljudje, ki izhajajo iz visokih PrtPtj - celo oznovskih - Dn. Oče Brejc je bil Narheroj, oče Simoniti avtor Prtopere **Partizanka Anka** ...). **Kri** označuje mesto SZ zmede, ki ni, kar bi želela biti. Hoče biti konstrukt nove Slje (koalicija Nova Slovenija), a je posmeh SrbNczu; rezultat je samoukinitiv, recimo v Rad AD ZajčevD, glej **Potohodca**; v MSk **Prami** je to doseženo PzM narisano v središču, glej **Zid**. Jovanović je kot Šelov PrlSž v tej drami podal en vidik PvtŠela; glavni osebi je ime Rudi, njegovi ženi Lidija. V središču **Pramov** je luknja, skoz katero pada vse v nič, glej drame, zgoščene okrog te luknje: **Kserkses**, **Oskar** itn.

Kri nemočno odgovarja na stvarnost, ki jo ves čas v SPD soanalizira tudi sam Šel (v **Svatbi** itn.); glej Filipčičevi dramu **Veselja dom** in **Suženj akcije**, Möd(erndorferj)evo **Limonado Slovenico**, nazadnje Šelovo strnitev Ktza v »enotno« PSt v lastni dramu: **Kamenje bi zagorelo** (**Kanje**). Tu se je Šel očistil, odpadel je njegov AnK; SZ je tu prepoznavna. Vsa spodnja - vodoravna - vrsta je dramizacija neuspeha, poloma, brezizhodnosti. Rešitev daje le SPED, Kremževa drama **Na pragu**. Šel ne more za njo, do nje, Šel ni Kan, čeprav je kot Kulster zidal SDbO na Krškuli, na **BS**. V **Svežnju** odkrito pove, da je pristaš NA-Mage, **Tomaževga evangelija**, gnose. Prk De-spodaj ostaja onkraj SPD.

Naj zdaj komentiram povezave dram od Le na De, od I/1 k II/1. Tork premakne PSto od Stla k InHu, glej **Pravljico o smehu**. Pod Stlom ni mogoče živeti, ne v zaporu, kjer se znajde sam Tork (glej Javorškov opis zapora v **Povečevalnem steklu**, še bolj Zupanov v **Ladji**), ne v SDbi. Mogoč je umik v Noto, v Int(imo). Najmanj nevarno - Ptja to dopusti - je v primeru, če se ta premik izvede skoz ErS; ErS je po Stri Intsvet. Odtod oznaka PSt: ErSKld. Tu je paradoks: InH je v **Pravljici** na eni strani - bolj navidez - ErS med dvema, na drugi strani (odločilno) pa gre za uveljavljanje Kld (s)modela v SIZ. Šele v **Deliriju**, glej II/2, bo Tork radikaliziral InH kot SeH v IntPldo.

Napoved te faze je PSt Mrakovega **Razsula Rimljanovine**. Glavni junak, ki je ud lReve, MV zaprt od okupatorjev v Nemtaborišču, se ne more prilagoditi SockKomu, odnese ga v OIS. **Razsulo** je pomembna točka-križišče-kretnica, ker se v njem udejanja AKDč. Od arhemodela (Ož)ld se preide v arhemodel Dč, v tisti arhemodel, kjer je edino mogoč - skoz RazcDč - prehod v lSDti. To se zgodi tudi v **Ladji**, kjer je Trp še podrobneje opisano; za obe dramu velja PSt AKDč. Med dvema EDč - **Prz** in **Maša** -, med Le in De, sta središčni točki, ki vodita v RazcDč. Točke RazcDč PSte v **Pramih** ne rišem, rišemo jo drugje, a v tem Karju opozarjam nanjo, na zvezo; bravec si naj jo sam do-misli. **Prami** ne

tematizirajo IsDti, zato ne poudarjam RazcDčev. AKDč vežem na regrese in Rede, na Neg pot. **Razsulo** na **ČvŠ**, **Ladjo** na **Noja**, nato na **Kserksa**. Niti ne na Rad ADDč, na **Potohodca**. Vsaka MSk ima - naj bi imela - lastno Stro-model.

Analogno kot je med **Prz** in **Razsulom** omiljenje v **Prav(lji)ci**, je med **Ladjo** in **Mašo**: Majcnov **Cesar Janez**. Če InH in SeH lahko tolmačim kot ReSD-20, se da drame iz V-pramena tolmačiti kot ReSD-30. PV svet se zdi ljudem, ki živijo PoVsvet, lažji, znosnejši, vlada pač StI; čeprav se ta polagoma blaži, ostaja TotMon teror. Kot se Tork v **Pisani žogi**, glej Prolog in Epilog, vrača v PV, ki da je v primerjavi z MV tako rekoč idealna, ravna tudi Majc(en). **Janez** je tudi Pravca, obujanje spominov na čas Ivana Hribarja, skoraj idiličnega Slova. Strankarji so sicer ničvredni, a niso zločinci; so le pokvarjeni malopomembneži. Kot v **Pravci** je kljub navzočnosti temnih sil svet še lep, mestoma celo NeČi. Ta NeČi se MV in tikPoV preseli v duševne Note Slcev, ki jih Ptja-LR likvidira, **Maša**. Zavlada - skoraj Tot - S. Rešitev - v **Maši** - je v prehodu v nebesa, PVD ustvari SŽ. Kdor se reši, se umakne v SPE. To poda Kremž v **Bratih**. SPE je gnezdo, v katerem bi se mogel roditi NČI; a Kremž ni gotov, ali se bo rodil, ali je SPE sposobna - dovolj NeČi - za to, za analogon **Rojstvu**. Tudi Vomb v **Razvalu** ne ve, kaj bo iz novorojenčka - ubitega - Vinka in Rezke; tudi Vomb vidi rešitev v nebesih, tj. po Si. Ta vidik Kremž **Na pragu** le še zaostri. Tudi Papeževa **Svetinja** nima dovolj moči za vero v obnovo Tsa kot ReFe. Rešitev se seli v onkrajS. KČi - DSD-grupi - daje pogum Simčič z dramo **Leta nič, en dan potem**, a to je le še pedagoška agitka kratke sape, ki obnavlja rojstvo FKra in tistih, ki ga Posn. PolDb moči SPED nima več.

Razsulo se radikalizira v **Deliriju**, **ČvŠ** in **Noju**; glej drame od **Greda** na De na 2 (vodo)ravni. **ČvŠ** začena BožičevoD, ki vodi v močno ARFDč PSto. V TorkD (**Delirij** itn.) se sicer ČI že obrača k sebi, a da bi se sebi smilil, da bo tožil in obtoževal okolje; Tork ni zmožen misliti. Nasprotno Božič, ki je trd do sebe. Iz **ČvŠ** izhajajo drame kot **ZiK**, **Kaznjenci**, **Dva brata**. ČI premišlja, kaj je storil narobe, da se je znašel v nezaželenem MePu, v OISu (od **Razsula** in **Ladje** naprej). Enega krivca vidi v Humu; odtod Božičeva - in njegove Gene - ADHum(a), začetek RMge, glej črno grotesko **Vojaka Jošta ni**. Tork, ki se Humu ne more odpovedati, ga iz SeH-InHa zaostri v Av, zato ima **Noj** PSt: AvPlD, a z močnimi SeH momenti; gre za kombinacijo obojega, kot pri Božiču, recimo v **Paniki**, za kombinacijo KAvKlde z Ludom.

Greda je mogoča na - nekoliko prej napisani - Rožančevi drami **Stavba** oz. svet **Stavbe** je kot zaželeni cilj tega, kar naj bi uresničila **Greda**. Obnavlja se Konstld celo kot Ideald. ZČ je le na robu, bolj na robu dogajanja kot zli ljudje v **Rojstvu** in/ali v **Prz**. **Stavbo** se da označiti kot Občestvo (Dela, Solidarnosti, znanih LRMrk vrednot, a doseганиh na nov način, brez PNa). Že z **Gredo** Rožanc prizna, da je bila PSt **Stavbe** SSL: Ideaca. Rožanc se ne bo zadovoljil le z **Gredo**, neslo ga bo v AnK, tja, kjer je BRoz z **Obs**: v Vojupor Ptji (v janšizem). **Obs** je najbolj skrajna SPED, tako RR stvarna ZgDb razmerja. MV čas poda, kot da v njem vladajo Itfz skupaj s Komsti, KC-Dmbci pa se zoper oba Tota borijo kot edina PriPra NOB. Tu preide SPED v fikcijo, v blodnjo. BRoz izkoristi Debeljakovo ugotovitev, da so Dmbci mrtvi (PVD v **Maši**), zato sme v Rad RR DbZge. Analogno kot Jeločnik v **Vstajenju kralja Matjaža**, ki je žanr Pravce. Tudi **Obs** je K-Pravca, a tokrat za nazaj. Če je vse mrtvo, je mogoča

vsakršna interpretacija. VI. pramen se preveša v S, v videnje, ki ga ni mogoče razločiti od blodnje; Inf. De-stena MSk **Pramov** se seseda v PzM-nič, čeprav pod masko Ideace.

NeoStl Ptje v 70-letih ne more prenesti Rad destrukcije vsega, narejene v Rudolfovi **Veroniki**; DbZg postane Pravca, legenda, Pola=Sek, KC=bordel, beseda=poljubna. **Veroniki** je mogoče pripisati več PSt oznak; Karnld je le ena možna. Lud je druga. Od te drame **Kserkses** ni veliko oddaljen, le da poudarja Av, medtem ko je **Veronika** drama o DbZgi. Obe uvajata RMg. Med obema je postavljen **SmKrst** kot ARFDč; **Veronika** je še (Karn)ld, **Kserkses** že (Av)ld. Tako si sledijo vsi trije arhetipi THM-kroga, v zaporedju, kakršno je po pravilu: Ožld-Dč-Av. Ker pa Dv skoz AvDv prehaja v Avld, je krog sklenjen.

SmKrst je svojstvena RR **Ščuk**. **Ščuke** - kot večina PartD - zagovarjajo prilagoditev na TS, na dano Db. Ne na Stl. **SmKrst** je pisan v času Kavčičevega (Ps)Liba; tedaj je obstajala šansa za prehod SocKoma v LD. Part kaže v avtolri bedne plati tega prilagajanja, glej že **Ribe na plitvini**, kot uplahnitve nekdanje velike LR zamisli, Smole RR to avtolro v Poz program: v osnovanje SND. SND kot SLD po 1990 temelji na **SmKrstu**, na izločitvi Stlfz blaznežev (fanatikov), na priznanju močnejših Džav kot FD načela (DaEU), a na Rel SAKO Slova znotraj tega omejenega okvirja. Gre za Realpragmatizem Pole.

Med SSL-konstruktom **Prz-NOBD**, ki se je (v SPD) podrl, na eni in Katnebesi, ki so onkraj Si, na drugi strani, je vmes - v središču (glej tudi Geom center MSk **Pramov**) **SmKrst**. To je točka Realkonstrukta. A tudi točka, kjer se dogodi **Razčrak**, to je naslov III-Prama. (II-Pram je naslovljen **Telo**. Konstrukt mora dobiti realno telo, da se ozemlji. Zato je **Telo** med **Konstruktom** in **Razčrakom**, **Razcepom-Razkrojem**.) Par s **SmKrstom** je **Kserkses**; logično: SND je Realkonstrukt na eni ravni, na drugi pa je DaSLD prostor za PM-Dv, za vse bolj uveljavljajoči se Av. **Kserks** je resnica **SmKrst**a. Če Dč ne preide skoz RazcDč v IsDt, se fiktivizira v DvAv.

Na koncu 3-vodoravni je SPED **Razval**. Na eni strani gre za Rad AnK, na drugi za poskus ARF ravnjanja, za katero Vomb ve, da bi bilo potrebno, a ga ne zmore. Pozicija SPE mu - nikomur od njenih udov - ne dovoljuje PriPra ARF. Morda edino Rotu, a ta ni dramatik. Zato označujem **Razval** kot PsARFKld. Drama se konča s procesijo mrtvih, ki gredo kot NeČi SŽ v nebesa, odrešeni.

Part ve, da so realiteta TaSDbe prej **Tahi**, **Zid**, **Oskar**, **Glava**, drame na 4-vodoravni, ne pa **Justifikacija**; a ker služi oblasti, napiše ReNOB(D). **Just(ifikacij)a** ostane osamljen primer, večinsko SPD izražajo drame na Le, začeni s **Tahijem**. V tej si Po(ni)ž dovoli infantilno sintezo vsega zlega in blaznega, Seka, Karna, Luda, Ktza. Nastane svet, ki ga variira Filipčič (File) v **Sužnju**, zveza De-navzdol. Kar je pri Požu-**Tahiju** lingvistična blodnja, postane v **Zidu** pristnejše Trp na osnovi PervSMa, ki se nadaljuje Le-nazaj - na naslednji vodoravni - v Filetovem **Domu**. **Zid** ima momente pretresljive Trage, zveza z **Razsulom**, **Ladjo**, **Razvalom**, medtem ko je **Dom** le še LudPervprifrknjenost. Ta(kšna) PSt je dana že v drami De od **Zida**, v Wudlerjevem **Oskarju**. LingLud je pot v PSt: KAvKld. V **Kserksu** si eden - Psk - izmišlja svet, v **Oskarju** so vse komunikacije Ktz norost.

Goljevščkova (Goša) sledi tendenci V-pramena, skuša vrniti SD-30 kot EtHumld, a drama se konča analogno v samoRazkru občestva, ki ne more nastati (v **Stavbi** je le Ideaca-blodnja), kot **Ščuke**, le manj prijazno, brez - za

PartD Tip - prilaganja TSu. V **Glavi** bi lahko pisal PSt EtHumId tudi kot EtHumDč ali celo ADEtHumDč; zveza je tako s **ČvŠ** kot z **Zidom**. EtHum nima več dejanske moči obnove SDbe. To spozna sama Goša; najprej poskuša v Kodi **Zelena je moja dolina** zasnovati EtZn odpor-upor dani LumDbi, na liniji **Grede**, nato se obrne k IntDni, ki pa ni InH-SeH, kot pri TorkD, ampak išče Pozsmisel v Noti-vesti kot mestu pojavljanja Dti. A tudi tu ne najde prave poti, zato več kot desetletje kasneje ugotovi le še nujo Rad izstopa iz IdDbe, **Srečna draga vas domača**. To Kodo bi lahko narisali na robu ali za njim.

Brate sem že označil kot neuspešen poskus ARF-AK SPE Klde. So kot zadrževalni moment v drsenju zgodbe v nič oz. v nebesa, dosežena **Na pragu**. Tudi poskus RefePlde je le umik na skrajni rob, kjer je preverba vere nemogoča. Ima pa Kremž v nečem prav: je res ČIŽ še potrebno - upravičljivo -, če je svet tak (in ljudje v njem takšni), kot je v dramah na 5-vodoravni, od **Krvi** do **Limonade**? Tudi **Limonada** pokaže, da je vrnitev SIZ-30 nemogoča, da je le Ps želja. Kar drži DaSlce pokonci, je pohlep, tega zastopa (riše) Šel v **Kanju**, odtod PSt: PohlPld. Vračata se Pld in Kld, a v AvRci, ki je povrh vsega še KaotldDv, **Suženj**, in PervldDv, **Dom**.

Ker Čl ni uspel iz **Razčraka** preiti v RazcDč in v IsDti, se je skrčil v **Avtizmu**, naslov IV-Prama. Tudi Eta se ni posrečila, odtod naslov V-Prama **Etika**. Potreben je močnejši **Rekonstrukt**, a ne v SSLu nebes kot Vežu, ampak onkraj para ŽS v Dti. To pot pa rišejo druge MSk.

P.S. SPola in KulPola razmišljata v Tradokvirih o SNarldi, o mestu SND v EU ipd. Morda se tudi zato veljavna LitKrita ukvarja le s tim. Umet vrednostjo del: da ji ne bi bilo treba soočiti se z ravno smisla. Če bi SLZgarji brali SD, kot jo jaz v **RSD**, a že od analize **Poha** 1951, bi prišli do povsem Dgč sklepov. A kaj, ko se ne morejo odpovedati Poli, tj. prizadevanju za (ob)last in (s)last. Slast pomeni v Dajeziku imidž. Ink kot Preds žirije za podeljevanje nagrade Kresnik družji vse te funkcije, ki pa so glede na finance v ekonomiji bedne. Slzbi postajajo znova hlapci, a zaradi povsem Dgč vzrokov, kot menijo sami. Ne zaradi popuščanja SNDže pred - pod - EU, ampak zaradi svoje odpovedi Isusmisla.

MSk **Prami** nazorno pokaže, kaj odkriva Slita-SD. Odnos Slcev do EU, financiranje Kule s strani SND itn. je sploh ne zanima, tj. stvar (Kul)Polikov. Celo tisti, ki so v eni EV dramatiki-Umtki in v drugi Poliki, pišejo v svojih dramah nekaj čisto drugega kot v IdeolDbjavi; recimo Šel, ki je razpet med Kulstra in Umtka. V **Krvi** sesuje Polo, resda transformirano k Srbom, a konsekvntno veljajo - bi morale veljati - njegove ugotovitve tudi za Slce. Ker ne zmore rešiti problema v sebi, zapade v SZ; **Kanje**. Tu se Dbvprašanja RR v EkP strasti, blodnje, onesmišljanja, OIS, kaos. Do tega pojava ne prihaja, ker bi se Slci kot SND uklanjali Globu, Kplu, EU-ustanovam, ampak ker je poniknil smisel, zmedel se je. Kpllib trg ga res meša, a da bi se zaradi odprave tega mešanja SDb vrnila k De ali Le Totu, k Fzu in/ali Komu?! Direktno si te rešitve nihče ne upa zapisati, niti priznati ne, niti samemu sebi ne. A obstaja.

Na 5-vodoravni upoštevam po dve Šelovi in dve Filetovi drami, po eno Mōdovo in eno Kremževo, a lahko bi jih nadomestil s katero koli DaSD: s Potočnjakove **Aliso**, MatZupovim **Hodnikom**, Fritzevo **Lipicanijo** itn. Vse kažejo-

sporočajo več ali manj isto: Ktz. Ni važno, ali je bolj na PervSM način, **Dom**, ali z več EtKrite, **Alisa**, presoja DbZge, **Suženj**, Krit analiza SSS, MatZup v **Pianistu**. Res prikaz kaosa in OISa predpostavlja, da se je treba vrniti k Ožldi? Tako razumeti DaSD - DaSIZ - bi bila huda napaka. Ta zmeta je Tip za Polike, ne bi pa smela biti za mislece, čeprav je res, da UZniki niso več ARF misleci, ampak Poliki ali pa že Lumsesuvači, ki parodirajo sami sebe, recimo Miran Košuta, ki pomaga DrekKobavu pri **Kanasbriga** počestnem Nihu, tudi pri igri **Dragi Kučan ti pišem**. LZgarji tolčejo po Hladniku, ker jim kaže Krit zrcalo: vsi so kot DrekKobau, le maskirajo se v dušebrižnike, Klasvloge. En sam teater.

Kremž prav za prav zgodbo le še radikalizira. Prizna, da je, kot izhaja iz 5-ih dram na 5-vodoravni, rešitev pa prenese v onkrajsmrtnost. Pogoj odrešenju je **Na pragu S**. Pod Ptjo - do 1990 - je bila S - Sm - ena od možnosti, uprizarjal-zagovarjal jo je predvsem Zajc, od **OtR** naprej. Po 1990 so vsi povzeli Zajčev radikalizem, le da so ga RR v sprijaznjenost z Ž, ki je S. Je Ž v **Domu** res Ž? Oba nastopajoča sta sicer vitalna (čeprav nezmožna zaploditi-roditi stvarnega otroka, le gumijasto lutko, le Virtlik), a le v samoUniču. Enako v **Krvi**; **Kri** kaže Srbe, **Dom** Slce, **Dom** si je sposodil naslov pri Slom(šk)u, tem najnajldeaSlcu. S v DaSlji je postala le **Limonada (slovenica)**, seveda artificalna, kot plastični dojenček iz **Doma**.

Kaj je bila Ožld, pove SD na 1-vodoravni: **Razsulo** Poz **Cesar(stv)a**. Že tedaj se ve, da je treba za Žem, kakršno je, opraviti le **Črno mašo** zadušnico. Od Ožlde do Dv ničesa je vse le **Razval** sleherne **Stavbe**, le Čl-fikcija, kar je **Čvš**. Kdor še čuti resnico, ve, da je vse le še **Delirij**; kdor je ne čuti več, misli, da **Prihaja Oskar**, reklama za pralni prašek, ne Mojzes-fKčr Odrešitelj.

Ker vse to kažem na €S gradivu, bo **RSD** še naprej ne(pre)brana.

1	2	3	4	
ReLib Pld + Klđ	ReFe-ReAVS Klđ + Plđ	NOBD SAKO	EDč Bm-DžV	
Ples v Trnovem Veliki mož Izborna sezija	Matere September SimčKrst	Rojstvo v nevihti Raztrganci Za svobodo	Rdeči Logan Marat Rdeča maša	a
Prof. Klepec Kmečki teater	Zasad Krvava Španija	Stvar J. Trajbasa KaMati	Džordže in Miloš Abraham Lincoln	b
5	6	7	8	
RLH SAPO	VerDč MistSAPO	ARFDč ldDr	ADDv AMg	
Empedokles	Bogar Meho	Brez sveče	Ženin na Mlaki	a
Dva bregova Celjski grofje	Mavrična krila Skak	Tretji zaplodek Nevarna igra	Šarivari Pohujšanje	b

MSk SD 1944

POJASNILO k MSk SD 1944

V prejšnji MSk (**SPD v šestih pramenih** ali **Pramih**) sem začel analizo (SPD) z letom 1945. Zdaj se lotevam leta, ki mu je predhodilo: 1944; rišem(o) MSk **SD 1944** (kratica: **44**). Letnica je središčna; PD, ki jih obravnavam, so iz kakega leta prej, a tudi pozneje, od 1942 do 1946. Vsak od 8-ih pramenov-stolpcev te MSk je sestavljen iz dveh delov: prvega, ta obsega dve tretjini prostora, in drugega, ta obsega eno tretjino Prka. V tem spodnjem enotretjinskem se drame, obravnavane v dvetretjinskem Prku, referirajo-vežejo na PV-SD, v enem primeru tudi na PD, nastalo MV, **Tretji zaplodek**, 1942 ali 43, v dveh (**Pohujšanje**, **Šarivari**) celo na SPD, v dveh na PoV SD-PSD (**Mavrična krila**, **Kdor skak, tisti hlap**). S temi releji-zvezami na vse strani je dosežena večja HKD celota micelija. Dvetretjinski Prk označujem kot a, enotretjinskega kot b.

Začenjam kot ponavadi z le-zgoraj. V vodoravnem nizu od 1-4 obravnavam (v a) po 3 drame, v vodoravnem nizu od 5-6 (v a) po eno. Simt mi je važna. V vseh b-nizih obravnavam po 2 PD. Prvi dve vrstici na vseh Prkih zgoraj sta namenjeni karakteriziranju, bodisi kot PSt ali kako Dgč. Vseh obravnavanih dram je 20 + 12: 32. Seveda bi jih lahko navedel mnogo več. Gre za izbrane primere, lahko pa bi jih nadomestile tudi nekatere druge PD. Nikakor pa ne vsaka.

Na le-zgoraj začenjam z dramami, ki naj bi bile po eni plati najbliže DaSDbi: kot ReLib. Pa niso. DaLD je vsaj v elitni - dramski - SIZi parodija, Krita, AK-AD nekdanje PVLd. To sporočilo - ugotovitev ES analiz - rišem(o) tako, da podajam na diagonali, ki vodi od le-zgoraj k De-spodaj, ta Not RazRak. Kar naj bi bila vrnjena IdealD, se skaže kot pomota, karikatura že pred I. Svetvojno, v Kriti Meša **Šari(vari)**, v Kriti AVS-FD **Poh(ujšanje)**. SIZ od srede 50-ih, še posebej pa 60-ih let napreduje k LD kot k rešitvi, obenem pa se vrača k **Pohu**. Zida na njem kot na Rad Kriti vse SITrade: Lib iz leta 1907 pokaže kot masko AVS-FD. Spodaj je enako pokvarjen svet, kot ga pozna Trubar in zato terja Rad vzgojo v duhu avtoritarizma-paternalizma, glej **MalKat**. Can v **Pohu** razkrije, kaj je spodaj, DaSD to potrdi, **Lipicanija** itn.

ReLib v točki 1 a je tako PlD kot KlD. Zastopajo ga 3 drame, napisane MV. Najprej Golarjev **Ples v Trnovem**. (Večino omenjenih dram sem analiziral ES podrobno, a ne navajam, kje; bravec, ki ga zadeva-analiza zanima, naj si poišče razprave sam.) Tu je Lib še Inf z AVS. Težave so, a jih vitalni bistri Slc premaga, kot v DaSlji. Golar je nemalo reprezentant DaSlcev kot SSS. Prav

tako kot **Ples** uprizorijo Prennerjeve **Velikega moža** MV v Drami SNG. (To je kasnejši naslov Gleda, uporabljam ga zaradi razpoznavnosti, čeprav je anahronizem.) Tudi tu so težave, ki pa jih sposobni PsRLH Umtk uspešno razreši. Dve SSL, ki se trudita publiki vzbuditi upanje, da se bo vrnila PVSDb, ki je bila kljub pomanjkljivostim Poz. Enako sporočilo ima Špicarjeva **Izborna sezija**, drama je ostala v rokopisu.

V 1 b navajam dve povezavi. F(erdo)Kozak velja za Komsta, bil je urednik Mrkrevije Sodobnost, vendar te njegove ideologije ni videti v njegovih dramah. V **Vidi Grantovi** (in **Punčki**) vsaj Rad Krito BržMeša, v **Prof(esorju) Klepcu** pa niti te ne. Do Čla prilagodljivca je fKoz(ak) tu sicer Krit, vendar na blag način, z razumevanjem, ki uvaja PartD, recimo **Ribe na plitvini**. Kot da je napisal fKoz Krito lReve, skrtil jo je pod Krito DReve, DRevo pa prikazal kot nenevaren teater. Dokler se dijaki - v **Klepcu** - upirajo retorično, so simpatični; ko pa preide odpor v ilegalo, prestopi iz Intelsfer k SSS, h komijem. V Slji, kakršno uprizarja **Klepec**, se da prav prijetno živeti, kot v Prologu-Epilogu **Pisane žoge**. LR ni potrebna. fKoz tudi PoV ni pisal NOBD-LR dram.

SLZ, ki Strno preveč upošteva Zun podatke - da je bil fKoz soustanovitelj OF, član Ptje itn., Knaflič pa Lib Žurst pri dnevniku Jutro in MV od okupatorjev toleriran -, ne zmore videti globjih Not zvez: da imata **Klepec** in Knafličeva Koda **Kmečki teater** sorodni PSt. Knaflič poudarja, da je njegov osrednji Poz lik (Žurst Aleš Rešetar) RLH usmerjen, na poti v SAPO. Db je sicer teater, Klas LD se razvija v PMLD, NKNM v Lud-AMg, a merilo je v SAPOi. Zveza **Kmteatra** navzdol v le-spodaj, k Bartolovemu **Empedoklu**, je nedvoumna, zato sem jo narisal, s tem poudaril (glej 5 a). Tega SLZ ni opazilo, Knafliča je Zamol, enako kot Špicarja in nemalo tudi Prennerjevo; Golarja pa je komaj prizna(va)lo.

Na 2 a Prku upoštevam drame, ki so MV Refe (ReKat) in ReAVS; **Ples** ta ReAVS uvaja. Vsaka od njih se dogaja v Dgč prostoru in času, med Dgč slojem, a tendenca pri vseh je ista. Majcnove **Matere** v času, ko Sideželo Unič(uje) I. Svetvojna, vračajo vrednoto Ideal-idiličnega Kma, skoraj kot IdeaHarldo, tako na Psk ravni (PlD) kot na Db ravni (Kld). Rojstvo v **Plesu** bo preprosto, biološko, v **Materah** ima Simb pomen. Tudi v **Plesu** sporoča, da se bodo Slci ohranili, vendar Golarju manjka vizija, medtem ko vidi Majcen že izumrtje Slec kot posledico vojne (tokrat I. Svetvojne), a - čeprav nezakonsko, bastardno, Etvprašljivo - rojstvo otroka vrne upanje, da se bo Slov regeneriralo. Deloma celo z lDdr. Odnos matere Lebarjeve do lahkotne Julke s ceste je nemalo lDdr. Majcen veže **Matere** na dramo **Brez sveče**, glej 7 a.

Zrcalna slika **Mater** je Reharjeva drama **September**; enako kot **Matere** jo uprizori Drama SNG. Rehar je bil PV Libec, zato bi pričakovali, da bo MV napisal dramo v duhu ReLib, sodila naj bi v 1 a. A se - začasno - v sebi izgubi, doživi AD (in SeH), se v stiski (v MePu) opre na Katvero, na KC; še bolj enostransko nadaljuje Libca Šorlija iz SD-30, glej **Blodne ognje**. Majcen stavi vse na Km, Rehar doživi AD BržMeša, kakršnega opiše že Kveda v **Pravici do življenja**.

Tretja izbrana drama je Simčičev operni libreto (za skladatelja Matijo Tomca) **Krst pri Savici (SimčKrst)**. Kot terja motiv, se dogaja zgodba v 8-Stolu, na prehodu med SPS in FD. **SimčKrst** ni EDč z NOB(D), tega EDč smodela MV-De ne zmore. Simč se rešuje s premikom v Krš PriPra tipa; ne v Valjhunovo

imperialno KC, ki je povrh vsega še germanska (kot v Cajnkarjevi drami **Petovijska tragedija**), ampak v Krš trpnega tipa, ki omogoči le NeČi žrtev, ki še SŽ ni. Drama pokaže na Not nemoč MV-De. Noče razlage o sebi in sebe, zato se noče niti videti; sama sebe Zamol oz. se tako Prikr pod maske, K-da je ni. Šele PoV - zaradi Rad poraza in PVD - se RR v EDč, v **Obs**, v **Vst** itn. **SimčKrst** je le želja po Refe, po ReKC, a potisnjena v tako davno preteklost, da je neoperativna. Dmb ostanki v SPE morajo začeti znova, s **Črno mašo**, **Napadom** itn.

Analogno kot v 1 je tudi v 2 a in b. V b sta dve PV drami, iz SD-30, a kot FzPSt. Kažeta, kakšna bi morala biti MV-De, če bi hotela uspeti, kot je v Španiji ali na Hrškem. Kociprov **Zasad** je direktna polemika z Libom, tudi z ReLibom MV (z **Velikim možem** itn.), svetuje organiziranje Slova na bazi Nczobčestva; Jeločnik pa v **Krvavi Španiji (KrŠp)** ponazarja, kako se da dobiti vojna z MrkKomStl LRevo. Tu je Refe celo RePIK, kar je v SD redko; Jel je kot redko kdo Rad. **KrŠp** uvaja **Obs-Vst**.

Kar ni storila MV-De, ni zamudila storiti MV-Le: LR-Ptja; tudi kot SNcl. Za primer 3 a jemljem tri Tip NOBD, ki imajo za cilj vzpostavitev Slova in Koma kot SAKOe; to se jim nemalo posreči. Medtem ko je rojstvo NČla v **Materah** vračanje Slova v AVS, je rojstvo NČla v **Rojstvu v nevihti** zamisel novega rojstva, rojstva NSveta, NČla, Soc Koma kot Db-formacije. V vseh treh dramah iste vodoravni se obeta ali že izvrši rojstvo novorojenčka, a pri vsaki Dgč: **Ples-Matere-Rojstvo**. Analogno se zgodi v Borovih **Raztrgancih**, v Km-AVS ljudeh se prebujajo NSvet, in v Cajnkarjevi drami **Za svobodo**, ki kot ultraSNcl uprizarja rojstvo Slje kot SvDbe, kot SAKOe. Povsod je tudi kakšna S, a S je v tem VISu rodovitna. V Refe 2 b ne, v ReLib 1 a pa Si sploh ni, Lib nima kaj početi z njo.

V 3 b Prku se 3 a svet veže na PV-SD, analogno kot v zvezi 2 a-b. Namesto **Zasada** je Zupanova **Stvar Jurija Trajbasa**, na mestu **KrŠp** Kajuhova in Štihova **Mati**. Še ena mati, a tokrat ne tista, ki bo pravkar porodila, ampak tista, ki je že rodila, njen sin je postal LRevar, Bržoblast ga zapira, kot se to dogaja v več PVSD-30, v Kranjčevem **Detektivu Megli**, v Brnčičevih **Štirih stenah**, v Pahorjevih **Viničarjih**, v Potrčevi **Kreflovi kmetiji**. BržMeš oblast začasno zmaguje, a ne tako Rad kot v **KrŠpi**, kjer premaga LRevo. LR v Slji se šele pripravlja; kmalu se bo začela in zmagala. Z nasprotniki bo enako opravila, kot je Kfz oblast v Španiji.

V 3 a Prku se LR sooči z nasprotnikom, a tako, da pride do EDč smodela: opis DžV-Bm. NOBD uprizarja le - ali pretežno - hitre likvidacije DDčev (Mirtiča, Harza in Žolca v **Rojstvu**, Ferleža v **Raztrgancih**), medtem ko 4 a prenaša pozornost k bolj enakopravnemu spopadu. V Mrakovem **Rdečem Loganu** FD oblast likvidira nekoč PozHera, ki se je zmedel; v Mrakovi **Rdeči maši** vse bolj zmagovita Le-Stloblast PozHera, ki je NeČi SŽ; v Mrakovem **Maratu** pa DRevarka kot zastopnica PV oblasti-ideologije (ancien regima) Lumdespota LRevarja, Cordačeva kot Pl Marata kot LumProla. Tu naveže Jel z likom Junaka, ki pobije Rdečo zver, **Vst**. V marsičem pa so PD iz 3 a in 4 a podobne.

V 4 b gre spet za analogno zvezo s PV-SD. Ves 4-stolpec vsebuje MrakD. V 4 b gre za **Džordža in Miloša**, ki sta brata-pobratima, eden, Miloš, pobije drugega, Džordža, Obrenović Karadžordža. Medtem ko drama **Abraham Lincoln** pokaže izhod iz EDč pasti, čeprav rešitelj - pravi usmerjevalec - Lincoln umre,

nanj izvrši predstavnik stare Dbe atentat. Morda je to celo bolj nekdo, ki igra predstavnika stare Dbe; v tem je **Linc(oln)** blizu RMge.

V **Rdeči maši** je predlagana rešitev pol MagNAkozmicem, čeprav na robu tudi TrDt, v **Lincu** KlasLD kot realizacija RLH VISA. Tako se konča sporočilo niza od 1-4. **Ples** kot ReLib in ReAVS dobi višjo osmislitev v KlasLDbi, glej diagonalo **Ples-Linc**. Tudi provincialna RLH SAKO dobi interNac okvir v **Lincu**, v SvetZgi. Tip za SDbZgo pa je, da 1944-45 ne zmaga RLH-LD (tudi 2003 ne), ampak najprej ReFe **Kršpe**, 1944, nato Stl **Prz**, 1945.

Niz od 5-8 nekoliko diferira od niza od 1-4. Bartol piše **Empedokla** zadnji dve leti MV, dokonča ga že v času PrtLR zmage; z njim jasno potegne črto ločnico med sabo in zmagovalci. Ti temeljijo na viziji-blodnji NSveta kot Koma, Bartol na Baconovem eksperimentu oz. preverjenih dejstvih. Šele svet brez SSL omogoča nastanek SAPOe. Za Bartola ne pride v poštev nobeno upanje, kajti upanje je le nadomestno ime za blodnjo-SSL. Čl, ki trdi, da leti v nebo (nebesa), je prevarant; niti v ognjenik ne skoči, kjer bi se spojil z vitalnimi silami kaosa in z vesoljsko-zemeljsko energijo. Izmakne se, kot Bartol. Umakne iz blaznega sveta, ki nikamor ne vodi, le v reprodukcije Istega (IdBa).

Drža SAPOe je v SD redka; SD si jo želi, jo izdeluje, a kaže, kako se ne posreči. V 5 b upoštevam dve drami iz SD-20-30, ki se obe trudita priti do SAPOe, a le z delnim uspehom. V Leskovčevih **Dveh bregovih** to Krištofu prepreči okolje, nezrela Slja, v Kreftovih **Celjskih grofih** nezakonskemu sinu Pravdaču prepreči to celo lastni oče, grof Herman. Pravdač se ni hotel umakniti, Krištofu tudi umik ni pomagal, izdala ga je ErS. Le Bartol je tako čvrst v svoji jasni odločitvi, da se ne pusti zapeljati nobeni navezavi-zavez(av)i, pa naj se zdi še tako fascinantna, kot sta NOB in Dmb. Glavni Poz lik **Empedokla** Timon se tako Rad umakne, da drama še do danes ni niti natisnjena ne igrana. (Kot tudi omenjene Mrakove ne, vsaj ne v profesionalnih Gledih.) A Mrak jih je ponujal Gledom, Bartol je svojo sam Zamol. (Mu sledim? Kot Majcnu, ki prav tako ni izdal **Sveče, Meha, Ženina**?)

Na De od **Empedokla** so v a Prkih 3 Majcnove drame. Prva (na 6 a) zastopa VerDč smer, SAPOi daje Mistobeležje: **Bogar Meho in Marija**. Kar je Bartol v **Empedoklu** odklonil, Majcen vrne, a ne kot obljubo maga učencem, ne kot novo DbRlgo, ampak kot strogo PvtÉKP zadevo, ki se dogaja med SAPO in MMB, ki je napol DrBog ali vsaj mesto, kjer se ga da iskati-srečati. Na 6 b vodita dve PoV drami vsaka v svojo smer: Strniševa **Mavrična krila** v možnost PriPra Tre, ki pa je obenem tudi Pravca, je mesto NeČi Note, medtem ko je Šel do sorodnih poskusov NAMage bolj Krit. V **Skaku** ima kozmicem za SSL Kldo grupe marginalcev. Vendar le po eni strani. Po drugi se sam z njimi ldn. V vseh nadaljnjih dramah se opoteka med (Ps)vero v Trl (v kozmocentrizmu) in Krito tega; glej **ŠelVido, Čarovnico iz Zgornje Davče** in **Savno. Bogar** je vmes med vero in prividom. VerDč ostaja krhek, negotov.

VerDč brez ARFDča obvisi v zraku, vodi v nevarnost fanatizma. Tega se je Majcen dobro zavedal, zato je **Meha** dopolnil z dramo **Brez sveče**; v tej podvrže Kriti KCo, askezo, Kl, celo zvestobo duhovnika zaobljubam, zakramentu. Dela izredno AK. Ne zmore še v enakopravnost dveh Dč med sabo, ostaja pri odraslem, ki se odloči za skrb za otroka, kar je ostanek FD varuštva. Otrok kot izhod iz zapletenosti sveta je trajna in Strna rešitev od **Plesa, Mater** in **Rojstva**, vse do **Sveče**. A tudi tu se Majc ne ustavi: v **Ženinu na Mlaki**

spodbije tudi to rešitev kot Konv SSL, kot zgolj biološko vitalno. Prehod med ldo in Dč, ki se dogaja v **Sveči**, RR v ADDv arhemodela, s čimer vzpostavi RMg. Najbrž je to edinstven primer za obdobje MV, ki je tako obremenjeno z odgovornostjo, z Db in Dč vrednotami. Majc vse požene k vragu. Konča s popolnim posmehom vsemu in vendar pristaja na vse to kot na edino stvarno. **Ženin** je v sebi paradoks.

Prk 7 a se veže na Prk 7 b. ARF je izrazita v Zupanovi MV drami **Tretji zaplodek**, ki je tudi ARF in AKDč, per negationem odpira pot k LdDr, enako kot čez nekaj let **Ladja**. Na Poz način uprizori nemoč Čla, ki je etik le retorično, na IVJ in Ideolravni; enako sodi Cajn v **Nevarni igri**, napisani morda tik PV ali MV. Tu se Cajn najbolj približa ne le LdDr odnosu, ampak skoz tega IsDti. Celotni 7. Prk se odpira RazdČu kot poti v IsDti, to pa more storiti le na osnovi vsaj iskane, če ne tudi dosežene SAPO, glej **Empedokla**. Pri Bartolu se SAPO umika, dramatik ima to za edino rešitev, Cajn v **Igri** in Zup v **Zaplodku** pa to umikanje odklonita kot strahopetno. Majc v **Sveči** se sočlu zaveže z LdDr, čeprav je ta predvsem skrb za neboljjenega, varuštvo.

MSk 44 se ne konča s to Poz rešitvijo. Zaključí se z dvojnim Rad posmehom, s **Šarijem** in **Pohom**. Šari je zgolj lra, **Poh** pa posmeh RR v IsDti; popotnik Peter gre pod zvezde, čeprav ne vemo, ali napoveduje morda NA magiste iz **Skaka**. Posmeh ostaja, IsDti tudi. **Šari** in **Poh** je treba brati skupaj. Morda se odpira pot v neužlebljen prostor Sve-Dti, morda pa gre le za lumlud potepuštvo, ki si ga privošči vsemu neodgovorni-nezavezani Peter, ki je dejansko Krimec Krištof Kobar in ne Iskavec Dti. Kako vedeti?

V **SD-44** se dogodi celoten THM-krog: od Ožlde **Plesa** prek EDč **Marata** do Dv **Ženina**. Tu ni izhoda. Vmes pa so točke izhoda, kjer se Dč razcepi, kjer nastajajo razcepi (v **Mehu**, **Sveči**, **Zaplodku** itn.). V SD-SIZ 44 je dano - kot Pot in celo že artikulirano - že vse. DbZg je le pristranska Reda te HKD širokokotne odprtosti SD-SIZ-44. Iz tega podatka se še posebej nazorno vidi, kako je DbZg ječa-Reda, kako otežkoča Člu IsDti. Kako je zmagovalec (tokrat - 1945 - Ptja) redukcionist, ki s Tot sistemom onemogoča Nast SAPOe, **Empedokles**, Nast VerDč, **Meho**, Nast ARFDč, **Sveča**; kako uveljavlja svet **Za svobodo**, ki se RR v svet EtatSD, recimo v PoV drami **Mladost pod soncem**. Čl se mora izmakniti DbZgi, v tem ima Bartol prav, a mora najti v sebi tudi VerDč moč upanja in ARF moč misli, čutiti pa smer IsDti, pa čeprav se to Is zmerom znova konča, zablodi, deformira. In se Čl zmerom znova znajde v točki vseposmeha lastni nemoči, **Ženin**. Majc ponovi to PSt še PoV v **Revoluciji**, vsaj glede ocene sebe.

I	Zoran	Ljda	Samo	Tarbulja	Mož beseda	Izdajalec
II	Pot za razpojem	Razdor	Na Pologu	Svkriž	Dekla božja	Žid
III	Potovanje v Koromandijo	Mladost pod soncem	Karantanska Traga	Igra naše fare	Zvestoba	Država med gorami
IV	Osoje	Lectio divina	Gorje zmagovalcev	Dež v noči	Petovijska Traga	Obsodili
V	Klementov padec	Srečna vas	Blagor premagancev	Ana	Svetinja	Vstajenje
	1	2	3	4	5	6

MSK **Dvopolnost**

POJASNILO k MSk DVOPOLNOST

Nadaljujem z vnašanjem reda v SD. Ne v samo SD, ampak v svojo RR SD, v RSD. Iščem smisel bivanja; enako skušam razumeti Zgo in zgodbo SD-SIZi, skozi Čla. Nočem, da bi bile moje presoje le esejistične; esejizem je postal danes kurantno blago RMg trga: neobveznost kot takšna.

MSk **Dvopolnost (Dvost)** je razdeljena na dve polovici, kar ustreza naslovu. Le-polovica podaja drame, ki sodijo v Le-svet, De-polovica nasprotnega. Razcep v dvopolnost se začne torej že zelo zgodaj, vsaj že v času ustavne dobe, novega začetka Slova, ko so smeli izbi pisati-objavljati svoje nazore-drame že kar precej Svno, v nasprotju z Metternichovim časom, ko je oblast zadrževala in preprečevala Smoletu celo objavo prevodov in to precej nedolžnih dram.

Osrednja stolpca sta 3 in 4 navpično; drug drugega se dotikata, med njima je polemika, težko bi rekli Dia. Pa vendar tudi Dia, saj je oblika drame Dia, drama še ni vojna, tudi če zagovarja vojno. Stolpec 3 se širi nato v stolpca 1 in 2, stolpec 4 v stolpca 5 in 6. Tako iz začetnega razcepa-dvopolnosti nastaja HKD sistem. Omejil sem se na 3 stolpce-pramene v vsaki polovici **Dvosti**, mogel bi jih napisati več. A bistvene sem upošteval, vsaj z vidika, ki me zanima.

Franceta Remca drama **Samo, prvi slovenski kralj**, izide 1867, Janeza Bilca **Tarbula, keršanska junakinja**, 1868. Kot da bi bila **Tarb(ul)a** neposreden odgovor na **Sama**. **Tarba** sodi v II. Refe, ta pa vrača Slce v čas pred nastankom Nara, v FKc, ki je univerzalna in nadnarodna. KC tedaj še nemalo obsoja Ncl, medtem ko ga v IV. Refe (v SPED) zagovarja, glej **Vst**. Teme-vrednote **Sama** in **Tarbe** gredo druge mimo drugih. **Samo** se bori zoper tujce v imenu PogSlcev, **Tarba** zoper Poge, pa naj so tujci ali domači(ni). Cilj **Sama** in Ncla je zmaga lastnega Nara kot SAKOe, cilj **Tarbe** in Kata zmaga KCe kot imperialne, ves svet zasegajoče - ker božje - St ustanove. Cilj **Sama** je 1991 konsumiran, cilj **Tarbe** še ni; ni nujno, da kdaj sploh bo, saj ima islam analogno Stro kot Abs AgrEkzKld. EDč-SV model je s tem zagotovljen tudi v prihodnosti.

Iz istega časa sta Ogrinčeva Koda **V Ljubljano jo dajmo (LjDa)** in Lendovškova **Mož beseda (Beda)**. Par **Samo-Tarba (Sarba)** utemeljuje sodobno Slov na pretekli Zgi, na Slcih kmalu po naselitvi in na Kanih v času preganjanja v Perziji ali pod rimskimi cesarji, vseeno, par **LjDa-Beda** pa že postavlja Slov na sodobno Dbo oz. na njeno novo, tedaj nastajajočo elito: na

NKNMeš; dramatika, ki to počne, se imenuje ČD (čitalniška D). Oba para - vse štiri drame - je treba torej vzeti-brati skupaj. V **Bedi** KC sicer ne nastopa eksplicite, a drama zagovarja FP VIS, predvsem zvestobo nadrejenim-gosposki, ne pa Čla kot SAPO. Nasprotno temu je sporočilo **LjDa**: da more nastati ustrezna Dn šele na osnovi dveh SAPO. Zvestobe Koda ne ukinja, a ni več prva zvestoba kot podrejenost staršem, kaj šele NemGosom, kot v **Bedi**. Ljubimca si obljubita zvestobo med sabo, vsak iz svoje volje.

LjDa je napisana le od **Sama**, v 2-stolpcu, analogno **Beda** De od **Tarbe**, v 5-stolpcu. Vsak od stolpcev podaja svoj razvoj. 3-stolpec Ncl, 4-stolpec Kat doktrinarstvo; 2-stolpec sporazum-sožitje, ki se razbije v razdoru, 5-stolpec zvestobo, ki je ogrožena od KplLiba. Na 1/1 pišem(o) Vrhovčevo dramo **Zoran**, analogno na 1/6 Slemenikovo dram(atiziran)o povest **Izdajavec**; tudi ta dva teksta sta iz istega časa, iz srede 70-let, napisana komaj nekaj let po prejšnji četverici SD.

Samo je Voj pozicija; kasneje se bo zaostрила v NOBD, v **Rojstvu**. A na MSK **Dvost** ne nameravam slediti tej liniji, risal in kometiral sem jo že večkrat, znana je. Ubral bom Dgč pot. Tu naj le omenim linijo od **Sama** skoz **Tuga** k **Zvestobi**. **Samu** na **Dvost** sledi Šorlijeva drama **Na Pologu** kot maloznani SNcl, 1919. Slci se morajo braniti pred okupatorji v času **Sama**, **Tugov**, **Pologa** (v koncu I. Svetvojne), **Rojstva** in celo 1991, vendar ta - osamosvojitvena - vojna ne spodbudi več Umetustvarjalnosti, niti smisla. Ncl je 1991 Strno že presežen, neodvisno od tega, da nanj prisegata tako del Polkul elite kot del NL.

Podrobno in natanko razloži Kat doktrino in prakso drama Anonimusa **Za križ in svobodo**, napisana malo pred **Pologom**, 1909. V tem času - II. Refe - je KC v velikem naletu zmagošlavja, prepotence. **Tarba** je zmagala. Tik zatem je zmagal Ncl SNla **Na Pologu**, z vključitvijo Slje v JugoDž, v velikosrbsko tvorbo; Šorli je jugoNclst. Četverica dram oz. dveh parov **Sarba** in **Polog-Svkriž** je pozicija triumfalizma. Niti dvopolnost-nasprotje-razcep med Ncllibom in FK (med **Samom** in **Tarbo**) ni trajna, med poloma pride do povezave, do sinteze: med PlaGa **Izda** Jože J. Lovrenčiča in Jelovim **Vstom**, ki zastopa Dmb BeGa Kat tipa. Enako v Turnškovih dramah med SNcl in KC, glej **Državo med gorami**. Tako se dvopolnost neha, zamenja jo druga.

LjDa (1/2) ima nasledek v ogroženosti Slova (na Koroškem) in SDbe, ki se je v ČD-**LjDa** tako obetavno začela. Špicarjev **Razdor** (II/2) uprizarja, kako ne gre raznarazen le LD-MešDb, glej CanD, **Blagor**, ampak sama SAVS, ki je najosnovnejša celica Slova. Krivec za to je KC: tista KC, ki jo na isti vodoravni II Anonimus zagovarja kot IdeaHarKld. **Dvost** se tako celo krepi. Analogna drama **Razdor** na De-polovici (glej II/5) je Lenardova **Dekla božja**. Vso krivdo za razkroj Slova pripisuje duhovnik dramatik vdoru Kpla v Slovobčestvo. Lib kot Lbn na vasi podpihuje razmah alkoholizma, posestva poganja na boben, Km dekleta žene v revščino, odtod v prostitucijo, v Krim(inal), ker se ne morejo preživljati niti kot služkinje v mestu. Špicar in Lenard opažata isti razkroj, le vsak od njiju ga pripisuje nasprotni sili: eden Katu, drugi Libu. KC priporoča isto zdravilo, kot ga je duhovnik Lend(ovšek) že v **Bedi**: Čl mora biti hlapec-dekla - podanik - pravim staršem, tj. kleru, kot je bil v **Bedi** oficirju-Stotniku (Hauptmanu) Avsvojske. RLH ideologi pripisujejo isto moč ozdravljanja lbt idejam, Govekar v **Grči** SvMu. **Razdor** je treba brati skupaj z **Grčo**, sta iz istega časa, tik pred začetkom I. Svetvojne.

De-polovica ni zmožna za ARF. Slemenik v svojem **Izdu** utrjuje FP PSt. Kar je v **Tarbi** boj zoper Pog in/ali zoroastrizem in v **Bedi** vojna zoper Pruse-lte, tj. Prote in Libce, je v **Izdu** SV zoper Musle. Drama je zagovor celo Pla, a ne SPS Pla, kot v **Tugih**, domačih starešin-knezov-vojvod, ampak FPla iz visokega srednjega veka ali celo že iz novega veka, v katerem vlada še FD. **Beda** in **Izd** Voj(aško) utrdita **Tarbo** kot Snico, ki se sicer ne vojskuje z orožjem, a je tudi - celo »keršanska« - »junakinja«-Hera.

Vse Dgč se dogaja na Le, na I/1. Na De ni razcepov oz. če so, so enoumno Neg, vodijo v AD, še posebej v **Dekli**. **Zoran** pa je - v SD edinstvena - ARF-AK drama, vodi v RazcDč, ki kot ARF-AK omogoča pot k IsDč-IsDti. Tip, da SIZ **Zorana** noče poznati; tudi Koblar ga razlaga kot MISlsko dramo, ne kot IsDti. **Zoran** je prva točka, kjer je mogoč izstop iz IdMa.

Dvost se v točki I/1 AR v aSimt. Na tej točki se pokaže, da KC-KMg ni sposobna slediti HMg intenci, čeprav bi kot tematizacija Boga morala imeti prav ona posluš za Tr. A Tro RR v Trl. Šele v SD-20 MonTot KMge poč, odpre se Pot za IsDti, v MD (**Dediži**), v JarčeviD itn. Do 1918, do konca AvsDže oz. Katcesarstva ostaja SKC Not PnM, polno sebe, povsem samozavestna, zato brez potrebe po Rad in Tem ARF-AK. Le s potrebo po prilagajanjih času-okolju, torej le po Poli. Tudi njena Fija je predvsem doktrinarska maska za Polo, ne omogoča ARF-AK. Ti dve drži omogoča šele Kantova Krit Fija, to pa neotomizem odklanja.

Zoran je prva velika Zamoltočka SD-SIZi. **Zoran** podaja-zastopa RLH VIS, na tej osnovi zahteva vrednote francReve, Čla kot SAPO in SAKO, zato upor zoper FP oblastnike. Obenem pa razkriva že stvarnost tega upora kot lReve, ki se udejanja kot KmProl LumReva, kakor se je kasneje v NOB, kot se kaže v ARF-AK zrcalu NOB(D), v **Aferi**, **Jobu** itn. Vendar drama ne podaja le zloma lReve, ampak tudi Ponot tega zloma, ki ga doživi glavni junak, Zoran; analogno kot Zupan, Pirjevec, Javoršek, Tork v SeH od 1955 naprej; in kot MGG predvsem s koncem Pers gibanja. Zoranu se razpre svet v njegovi globini, problematizira se. Šele skoz razcep t(akšn)ega tipa je mogoč prehod v RazcDč in NejDam.

Po svoje nadaljuje **Zorana** Šorlijev roman **Pot za razpotjem (PoR)**, ES podrobno sem ga že analiziral, a razprava še ni izšla. Tu sicer ni teološke analize Dt-smisla, je pa sociopsihološki pogoj v Dbi. Šorli odklanja tako Klce kot Libce, oboje kot tekmece za oblast, kot doktrinarje in pragmatiste. Nasproti jih postavlja globlje čutenje-mišljenje dveh Pskov, ki sta vsak svoja SAPO, en duhovnik, en sodnik. Čeprav sta Ideol Raz, se edina razumeta, ker sta strpna. Tu je RLH strpnost Poz kategorija, ni le korupcija kot v realni LDbi, tudi v DaSLDbi. Tako **Zoran** kot **PoR** (I/1 in II/1) tvorita par, celo DiaDč.

Na nasprotni - De - polovici ni nič podobnega. Debevec v drami **Liberalizem ali večni žid (Žid)** pripelje MonTotKat do vrhunca, do SV zoper Prote, Libce, Musle, Žide, KplBrže, Znike: zoper Kačo; vsi so le Raz liki ene in iste sile: Hudiča. Rad demonizacija neNSSi. V **PoR** Rad strpnost, v **Židu** Rad nestrpnost. **PoR** ne nasede ekskluzivizmu **Žida**. Izkoristi ga kot ugodno priložnost šele Le-SD-30 z vrhom v NOBD, recimo v AnKC SD Miheličeve, v **Ognju in pepelu** in **Operaciji**. Na MSk **Dvost** tudi tej liniji ne bom sledil, tudi to sem že velikokrat in ES podrobno obdelal. Zanima me druga pot. **PoR** ne omogoča EDč SV, ki vršiči MV v DžV med Prti in Dmbci; glej nasprotje **Rojstvo-Vst(ajenje)**. Oz. točko, kjer se EDč razkrijeta kot MimDč: v **ŠpK** in **GiM**.

Na 3-vodoravni so podane Raz možnosti-realizacije. Libec Rehar, ki je MV začasno pokleknil pred KC, **September**, se PoV vrne k **Pologu** in **Samu**, napiše ultraAnKC dramo **Karantanska tragedija**. Za zlom SPS v Črtomirjevem času (času **PKrsta**) obdolži tako rekoč kot glavnega krivca Kat (III/3). Odgovarja mu duhovnik Turn(šek) z **Državo med gorami** (III/6), kjer podaja nasprotno tezo: da je ravno pokristjanjenje Slce rešilo pred iztrebitvijo. Turn spoji SNcl s SKC. Cilj mu je SKatDž kot Ehrlichu. V **Izdu** in **Židu** t(akšn)ega cilja še ni, po **Državi** postane - za (Da)SKC - samoumeven. S poudarjanjem **Karantanske** in **Države** kažem, da nista zastopali SNcla le OF-Ptja, ampak tudi Lib in Kat; Rehar je bil PoV zaprt, menda je celo **Karantansko** napisal v zaporu, Turn pa je bil ud SPE in je **Državo** napisal v tujini, menda v Trstu. Dvost začetka **Samo:Tarba** se je RR v zvezo med obojim (**Država**). Če Čl ne najde v razcepu nečesa drugega kot le tendenco v EDč ali k pomiritvi nasprotij, ostane znotraj THM-kroga.

Karantanska kaže Neg posledke pokristjanjevanja, Petančičeva **Igra naše fare (Igše)** Poz posledke. Oblikuje se FAVS, ki je IdeaHarKld. **Igše** je Kfz PSt, s tem direktno nadaljevanje **Tarbe** in **Svkriža**; enako kot ti dve drami je na 4-stolpcu (III/4). Spet se odpira možnost za EDč: za spor KC zoper Lib, a tokrat ne kot nasprotje med NOBD in SPED.

Na III/2 sledi običajna ZgDb logika: NOBD gibanju sledi EtatSD, kramparsko-lopatarska, na liniji Torkovega **Ponikvarja**. Zastopa jo Grünova in Željeznova **Mladost pod soncem**. SNcl in SProI sta (1945) zmagala, pred nami je Ideasvet oz. bi bil, če ga ne bi ovirali še zadnji ostanki starega, KCe in Liba, **Tarbe** in **LjDa**. Kar se v **Razdoru** razdre, se v **Mladosti** spet sestavi in monolitizira. Tu je najbolj trdna točka SDbZge oz. bi morala biti, sama PSt terja, da naj bi bila. Realna Zg razkriva, da seveda ni tako. Na III/1 vidimo, da se Čl v tej PsldeaHarDbi Sockkoma ne počuti dobro, čuti jo kot zapor; čeprav je Zun uspešen, glavni lik Smoletovega **Potovanja v Koromandijo** je asistent na FF, pa je Not nezadovoljen, celo nesrečen. Uresničeni Ideasvet je pomota; Čla vleče, da bi ga zapustil. Asistent Tone odide celo iz Dne, zapusti vse, kar ima, krene nasproti neznanemu, Pravci (Koromandiji). Kako se v njem radikalizira IsDti, rišem na drugih MSk, v **Aferi**, v **SAnt**. Na **Dvosti** ne sledim tej črti, ampak njeni problematizaciji, glej drami navzdol, na IV/1 in na V/1. Vse pada. Naslov Janč(arj)eve drame **Klementov padec** je v tem Simb.

Zgodi se tisto presenetljivo: na točkah-Prkih III/5 in IV/5. Preveč preprosto bi bilo, če bi Anln nasedel na neukinljivost, s tem na ideološko-Psversko Ožldo - Dvosti, s tem EDčev, kar je teza NOBD in SPED, Ptje in KCe, ne pa DgZni. Do zdaj so bile drame na **Dvosti** tako razporejene, da so na De-polovico prišle KMg SD, na Le-polovico HMg SD. Točneje: jaz kot Anln sem jih tako razporedil, a tako sem ravnal, ker sem upošteval njihovo intencijo, sporočilo, ki je v njih, terjatev njih samih: ene hočejo biti Le, druge De. Anln sicer mora izhajati iz predmeta, a kaj je predmet? Ne le to, kar hoče v predmetu skriti subjekt-akter, ampak tudi to, česar noče, ker nekaj Prikr. Prikr je Tem Čl dejavnost. Anln je ne sme pripisati le svojemu nasprotniku kot Neg-zlu, enako jo mora odkri(va)ti pri sebi, tu še bolj. Kajti kaj je ARF-AK, če ne odkrivanje Prikra pri sebi?

Začne se TRF. TRF sem že risal, glej **GR 4**; tu dobiva nov-poseben pomen, pogloblja se, diferencira. Stanko Cajnkar je klerik, vendar član OF, je v Prtih, PoV Dž poslanec itn. Njegova drama **Za svobodo (ZaSv)** je najbolj Rad SNcl NOBD, v nji podaja Poz Prtov, ki so Vojakterji SNcla. **ZaSv** bi sodila na Le-

polovico, na 3-stolpec, pod **Sama, Polog, Karantansko**. Od te ga (raz)loči Reharjev AnKC, njuna Ncl pa sta ista. **ZaSv** napiše Cajn takoj po vojni, sodi še v **MSk-44**. V naslednjem desetletju pa ustvari Cajn dve drami, ki se od **ZaSv** precej oddaljita, nadaljujeta CajnD izpred vojne, sta odgovor na **Potop(ljeni)svet** in na **Nev(arno)igro**.

Prva - obe izideta 1954, **PetTra** je lastna dramatizacija lastnega romana **Sloven iz Petovije** - nosi naslov **Zvestoba**. Prt dramatik pada Krito Prtov-Ptje, torej AK, a ne s stališča SPD, kakor se ta razvija od 1955 naprej, le z upoštevanjem nekaterih momentov InHa, ampak s stališča KC-KMge. 1954 je enako prelomno leto kot 1944; tudi o njem bom izdelal posebno MSK. **Zvest(ob)a** se veže z **Žogo** in **Delirijem**, a ne sodi v isto MaPSt kot ti dve. Še manj v nadaljno linijo, ki gre iz **Ladje** in **Stekla** skoz **ČvŠ** in **Potovanje** k **Dia** in **Aferi**. Vse te, do **Afere**, je smiselno in korektno dati na le-polovico **Dvosti**, izhajajo iz **Potovanja** (III/1), medtem ko vrača **Zvesta** KMg, s tem sodi v De-polovico.

Soprog Filip odide v Prte, soproga Helena ostane v mestu (Lji), ker ima otroka-hčer; kot bolniška sestra pomaga Prtom, pošilja v gozdove zdravila ipd., analogno kot v **Operaciji** sestra Serafina. V Prtih soprog soprogo izda, začne živeti z ljubico-Prtko, ko se maja 1945 vrne - kot zmagovalec - v Ljo, ostane pri ljubici. Hel(en)a na to novo stanje ne pristane. Zoper ljubico se ne bori na aktiven-nasilen način, kot EDč, s Posnom AnPrtov, z MimDč kot dve Že za istega Mo, kot dve Pol opciji za isti cilj, za vladavino nad Sljo. Odloči se za čakanje: za Zvesto. Predvideva, da bo Katbog (ta ni imenovan, a je mišljen, je skrit za eksplicitno PSt drame) poslal vsej trojki EkP preizkušnjo, MeP, v katerem bo zmagala njena Zvesta, tj. njena neznanska vera v VeKrščtvrednote. Te so več celo od Prt-gibanja, od boja za SNL. Oz. Cajnkar ne organizira dogajanja-sporov-problema v drami tako, da bi se bilo komu treba odločati med SNcl-SNL in Zvesto VeKrščtVISu.

Katbog pošlje preizkušnjo, Filip se ponesreči, skoraj umre, reši ga le neznanska - Krš - vera soproge, ki mu stoji ob strani, medtem ko ga ljubica zapusti. Hel(en)i se posreči obdržati ga pri Žu, skorajda oživeti. Filip ostane slep, invalid, a rešen; tudi odrešen. Vendar v Tip KMg FP odnosu: Snica Hela bo zdaj zanj skrbela kot Mati za otroka, s tem postala iz pomočnice (MMB Pomagaj!) njegova FGosa. Hela je ES realizacija zamisli KČe. Prt da, a znotraj VISa KČe.

Zvesta je Tem FP vrednota že v **Bedi**: Čl je pravi, če je zvest dani besedi, seveda dani pravemu: Stotniku kot predstavniku VojPla. Analogno v **Dekli**: zvest Kl(erik)u; skupaj zvest PIKu. A to je še Avssvet sodelovanja oltarja in prestola (**Izd, Žid, SvKriž**). Cajn prenese Zvesto (VeKrščtvrednote) iz FDbe v SockKom, tega odznotraj RR - preOsm - v KMg. V **Zvesti** se o KC ne govori, pa vendar je KC tista, ki daje vrednote Člu in Žu. To je bil Cajnov namen. Ker ga ni mogel udejanjiti, SDb je šla po poti postopnega prehoda v Lib, nazadnje v LD (1990), je izgubila vrednost; vrednost se je preselila h KC-KMg. Tega spoznanja Cajn ne izvede, vsaj v znanih dramah ne, ga pa jasno zastopa SPED vse do **Praga** (v **Simfoniji** itn.). SPED seveda ni mislila, da bi Sl SockKom kdaj koli mogel biti Poz. Cajn je zato le prehodni pojav, a izjemno važen, saj je točka križišča, kjer se Le RR v De, NOBD RR v SPED.

Ista Zvesta je tema - in osrednja vrednota - v **PetTri** (IV/5). Tu Cajn poveže **Sama** (z Le) in **Državo** (z De). Zgodba se dogaja v že pokristjanjeni Petoviji

(Ptuju), ko Kocljev naslednik starešina Radogost povezuje PriPra vero v Katboga s SNclom, s pripravami na nov upor zoper okupatorje Franke-Bavarce-Nemce. Ti upori se ponesrečijo že prej, preden se začnejo, enako Kocljev; Koclja Sži ujamejo in zaprejo, v zaporu izdihne, enako Radogosta. Upor Preš(ern)ovega Črtomirja, **PKrst**, je bil Pogupor; zato se Kan Gojmir v **SimčKrstu** od njega odvrne; Gojmir je za mir, goji mir, Črtomir črti-mrzi mir. Simč razlaga MV pozicijo SKČe, tisto iz leta 1942, še iz časa pred zaobrnitvijo pasivne De-snice v aktivno Dmb, ki ga PoV v SPED zagovarjajo Vomb v **Napadu**, Jel v **Vstu**, že kot Vaške straže BRoz v **Človeku, ki je umoril Boga**. De-snica je poražena, analogno kot KršSlci v **PetTragi**. A ker vrednota KČe ni vezana le na zmago na TSu, kot vrednota MrkKomstov (NOBD), NOBD VIS propade, SPED traja. Kajti tudi neuspeh v TS-Slji ne more spodbiti uspeha prehoda v nebesa, ki ga doseže vsak Kan, ki se skesa svoje GhKe, prosi za milost-pomilostitev, izrazi vero v VeŽ, kot De-razbojnik, glej oba zločinca, Karla Logarja in njegovega vnuka Janija Rogla **Na pragu**.

Naj je Cajn še tako zoper Itfz, SKC pa z Itfz sodeluje (tudi Kremž), skoz **Zvesto** in **PetTro** se CajnD preseli na De-polovico. Na le-polovici se vse podira, **Osoje, Klementov padec**, glej tako rekoč vse SD na MSk **Prami**, vse nastale po **Prz**, posebej pa še vodoravni od 2-5. De-polovica ostane intaktna, ne glede na to, da je na TSu poražena. Slabost SPED - da je negibna, brez bistvenega razvoja - se RR v prednost. Kar je odprto, se skoz ARF-AK odpira AD procesu; to velja za le-polovico. Kar je pred ARF-AK zaprto, tega AD ne more načeti, torej ostaja Vetrčno. Vendar, to je moja pripomba oz. vprašanje: ali zaprtost že vnaprejšnje zmagovite KC drže sploh omogoči stik Čla z Bogom kot Drim? Ali ne omogoči le stika z bogom kot Absldo? Z bogom NSSi?

Če je tako, sta KC in OrtC, KC in ProtC, KC in Muslo, Strno le EDč, s tem ostajata - vse navedene cerkve - znotraj zaprtega THM-kroga. Šele odprtost kroga omogoči izstop v smer Dti. Cena za to odpiranje je velika, je preizkušnja v MePu, srečanje z ničem. V tem srečanju lahko Čl odpove. Goša kaže, kako realni Čl odpove, glej **Osoje**, ker se prepusti željam po polaščanju, ker se ne zapiše IsDti. Janč v **Padcu** v možnost (po)IsaDti ne verjame več; Klement, ki skače v prepad, da bi ga preletel (kar je RR **Empedokla**, glej MSk **SD-44**), pade v brezno, se ubije, kot Bartolovi fedajini v **Alamutu**, ki so (samo)prevaranci. Janč osnuje DSD (v tem sodi na De-polovico, k **Ani**, glej **Dedalus** in **Halštat**, oba nadaljujeta **Ano**) na Rad neveri v možnost odrešenja, na skepticizmu-cinizmu, torej ravno na nasprotnem kot pari Cajn-Turn ali Jel-Kremž ali Petančič-Papež ali Debevec-Lenard ali Lendovšek-Slemenik ali Anonimus-Bilc.

Enako je Tip za Šela v zadnji - AnK - fazi. Zato je **Ana** na De-polovici luknja v nič, od znotraj spodbija Cajnovo vero v VeKrščt vrednote. Šel kot Kulster le igra - kot Polik - vero v utemeljevanje Slova na KršKulKldi, na **BS**. V resnici odkriva **Ana** isti nič na dnu kot **Padec**. DSD spodnaša KMg znotraj njenega tabora.

Cajn predvidi uspešnost upora okupatorjem-Nemcem šele čez tisočletje, v točki **ZaŠv-NOB(D)**. A s tem poslanstvo, ki ga ima - ki ga je razumel kot svoje - Radogost kot Kocljev dedič, še ni izčrpano; je še eno in še večje poslanstvo, imenovano »velika zamisel«. Druži SNcl in Krš. Na osnovi dogodka CiMet (Cirila in Metoda), ki osmišljata PriPraKrš v SIPanoniji, že pri Koclju v Blatogradu, pri Blatnem jezeru, si Cajn-Radogost zamišlja združitev R(imske)KC in OrtC

(bizantinske); sprava oz. poenotenje - edinost - Kršč(erkev) bi nastala tako, da bi se obe odpovedali svojima imperializmoma, cesarski veličini Dže, priznali Slave-Slce kot tiste nove mesijance, ki preveč Pol Cerkev RR v božje-versko-Krš. Središče ne bi bilo več ne v Rimu ne v Carigradu, ampak na Ptuj, tam blizu je Cajn rojen; je Prlek, enako kot Koc(bek), ki je Koc(ljev) naslednik.

Naenkrat zaživi Le-polovica oz. njen SNcl v novi luči; zažari v zamisli Svetdogajanja. MrkKom kot nadRazrZg je bistveno manj pomemben od naloge, ki jo imajo Slci, tudi še tisočletje kasneje, po porazu Radogosta 890. Slci žal še ne razumejo, kaj je njihova velika - božja - naloga, a enkrat bo prišel čas, da bodo razumeli. Cajnu se ne mudi, ker zastopa stališče KCe, s tem boga, ki je Ve. Do 2003 razvoj Slje ni šel v smer omenjene sinteze med RKC in OrtC. Nič hudega; tudi na zmago SNcla - ustanovitev SND - je bilo treba dolgo čakati; celo tisočletje.

Osrednji lik **PetTre** je Hela iz **Zveste**; v **PetTri** ji je ime Živa, pač po Preševi boginji iz **PKrsta**. Le da ji doda Cajn moment SNcla, ki seveda ni Neg Ncl, ampak drža, ki omogoča nastanek edine PriPra KršCe. **Zvesta** in **PetTra** sta kot III/5 in IV/5 v središču De-polovice. Nista na robu. Rob je le s stališča DgZni - DgTije - mesto pravega prehoda v IsDt, glej drame na 1 stolpcu. V analognem središču Le-polovice sta za IsDt najmanj primerni drami, **Mladost pod soncem** kot primer EtatHuma, ki je celo PsHum, in **Lectio divina**, ki je Rad posmehljiva Krita KCe.

Spoznanje, da je velika zamisel Krš edinosti še za dolgo le Pot, me je vodila, da par **Zvesta-PetTra** ločim od roba; na rob, v zadnjo vodoraven, pa postavim **Svetinjo**, dramo, ki zastopa preprosto SPED, SNcl kot Dmb SAVSi, z vero v Zun Sl insignije, recimo Sl zastavo. Padli Dmb Tomaž je sicer SŽ, s tem se veže na **Tarbo** in Tarbo, a Papežu niti na misel ne pride, da bi bila kje kaka velika zamisel SvetZg tipa, kot navdihuje Cajna. **Svetinja** linijo, ki se začne z **Bedo** na vrhu (5-stolpec), zapre, v duhu **Bede**, le da Zvesta AvsPIKu preide v Zvesto Sl St Zemlji.

Broz upor KršSlcev iz **PetTre** RR v upor KatSlcev MV zoper It okupatorje, glej dramo **Obsodili so Kristusa**. Takšnega upora v stvarni DbZgi seveda ni bilo, je Pravca oz. blodnja (SSL in sleparija). Brozov namen je analogen Cajnovemu: poraz v eni bitki še ne pomeni poraza kot takšnega. Slci iz Petovije so zmagali po tisočletju (glej **Lacka in Krefle**), analogno bodo Dmbci iz Slje po porazu 1945. A že Cajnovo sklepanje ni točno. 1945 ne zmagajo KršSlci, ampak Ptja, ki je AnKC oz. Stl Rca ALH VISa. V OF Kani sicer sodelujejo (Koc in Cajn), a so zmanipulirani. 1945 zmaga SNcl pod vodstvom - v smeri - MrkKoma. Analogna presoja **Obs** pove, da boj za SNL-SND - torej SNcl - ni več potreben, SND je ustanovljena. Ostane le še vrednota KCe, ki pa je Broz ne razume kot dela v poenoteni KršCi, kot jo razume Cajn v **PetTri**. Brozova KC je dedič RKC **Tarbe, Izda, Žida, Igše**. Torej gre za voljo do zmage NSSi, ki je le imperialna SKC, vezana direktno na prostorski St vir Krša, na Jeruzalem. Je tudi poudarjeno Ansemitska, kot **Žid**, s tem tudi AnMusla. Tudi v tej točki kot EDč-točki se vrača THM-krog; THM-krog ni prebit.

Jel dela sintezo med **PetTro** in **Obs**. V **Vstu** postavi središče SND na Gosposvetsko polje, k cerkvi Gospe Svete. A ta SND je le še ena izmed NDžav; je sicer večja kot DaSND, obsega tudi DaAvsKoroško, a tudi takšna je le miniDž, medtem ko je Cajna vodil projekt ustanovitve največje - edine PriPra na svetu - Dbe, ki niti Dž ni, ampak občestvo; takšna je edinostna Kršč. Gre

za Lefz. Lefz ima tudi kot Kršfz bistveno večje ambicije od Defza, od Kfza. Ta se podreja Rimu, RKCi, medtem ko se ima Lefz za celoto sveta. Oba velika projekta z začetka SD-SIZi - SNcl oz. SNKNM NSvet (ČD) z radikalizacijo v ProlMrkimperij ObčKlde na eni in RKC vatikanskega izvora na drugi strani se ne posrečita; ne **Samo** ne **Tarba**, ne **Mladost** ne **Žid**. Kar se posreči, je - celo zmanjšana - Slja brez Višarij in Gospe Svete. Torej niti **Vst**-projekt ni dosežen. **Vst** je grenka resnica **Zorana**, glej diagonalo od Le-zgoraj do De-spodaj. Posreči se le Slja, kakršno uprizori Goša v **Srečni dragi vasi domači**, ki je grenko-posmehljiv citat iz Preša. Posreči se le MinSND, ki ni vredna obstoja. To je spoznanje DaSD, tudi **Lipicanije** in **Limonade**.

Analogen premet kot z obema Cajndramama sem naredil tudi z Mikelnovo postNOBD **Dež v pomladni noči**. Mikeln jo napiše istega leta, ko uprizorita dve Raz SGledi Torkovo **Žogo** in Javorškovo **Krimzgodbo**, 1955. **Dež** je paradigmatičen anahronizem, hlapčevsko služenje Kom oblasti s ponavljanjem NOBD PSt; ker tedaj ni bil čas RMge (LDPM), se temu početju ni reklo remake, reciklaža, ampak epigonstvo Ideol tipa, (Ps)agitka. V drami se razkrinkuje MV SBrž kot sodelavka okupatorja, tudi PlaGa Libci, PV KplBrž (ob)lastniki. Drama zagovarja enotno(stno) Kldo (Ptjo) na tako direkten način, da je to v Strnem nasprotju s procesom, ki je Tip za SPD in se začinja odvijati prav tedaj. SPD uvajata tudi Božičev **Čvš** in Smoletovo **Potovanje**, nastali istega leta, 1955. Zato zasluži mesto na Le-polovici **Dvosti** le **Potovanje** (ali **Čvš**), ne pa **Dež**.

Odtod moja ideja: **Dež** premestiti na De-polovico. V PStrnem modelu ne odloča vsebina, ampak PSt. Vsebina **Dežja** je res EDč Le-agitka, njena PSt pa konstruira Dbo, ki je ista kot v **Igše**, v **Dekli**, v **Svkrižu**, v **Slemzdu**: MonTot samozaprto Db. Upravičeno je dobil **Dež** mesto pod **Igše**, v 4-stolpcu (IV/4). **Dež** in **Obs** sta MimDč-par.

Resnica tega para je **Ana**, zato je postavljena v isti stolpec spodaj (V/4). V **Ani** Šel, ki je postal IdeolAnK akter, razkrinkuje obstoječo-oblastniško SDbo kot temelječo na - pošastnem - zločinstvu. Kot da z gledišča **Igše** presoja **Dež**; rezultat presoje-primerjave je **Ana**. **Ana** skoraj dobesedno ponovi Krito Neg sveta, kakršno je dal že Bilc v **Tarbi** več kot pol Stola prej; zveza med V/4 in I/4. Komsti v **Dežju** Prikr svoje zločine, DSD ideolog Šel jih razkriva v **Ani** (tudi v **Volčjem času**). **Ano** potrdita **Svetinja** (V/5) in **Vst** (V/6).

Bravec je opazil, da povezujem PD med sabo. Zato bi lahko risal MSk s strunami: I/4 s V/4, V/4 s V/5 in V/6. III/5 s IV/5. I/5 s III/5. IV/4 s IV/1. Itn. Morda naredim tudi t(akšn)o MSk kot Rco. **Pojasnilo** je že ES primerjava med mnogimi PD kot Raz PSti.

Osoje so Mota, končajo se s kaznijo, ki si jo zada PohlPId sama; njena kazen je posledica njene napačne odločitve, kršenja Etvrednot. **Osoje** sodijo po tej plati v poskus obnove SD-SIZ-30 oz. TaEtHumPSt. Od **Osoj** poskuša Goša prek **Glave** najti dejavno EtDb držo v **Doli(ni)** in smisel v IntDni, **Vida-86**. Ker se ji to ne posreči oz. sama oceni, da domet projekta-prakse ni dovoljšen, naredi v **Vasi** Rad rez. **Vas** je Rad ocena DaSDbe kot ničvredne, kot tako odvečno ničesne, da ni vredna več obstoja. Preš, ki se začasno vrne v Sljo, slavijo dvestoletnico njegovega rojstva, se zgrožen-zgnušen obrne proč, na tak Totmanipulativizem LDbc naleti. Goša odkloni vse: strankarstvo, ekonomijo, Kulo, itn., vse, kar sotvori DaSljo. Goša naredi dokončen sklep na osnovi

Lipicanije, Limonade, Pianista, Alice. Preš kot dramski lik - kot Čl, ki se noče prilagoditi ničesnosti - se vrne v svet onkraj Si. Kam? V spomin? V spomenik? Spomenik je le njegova maska, spomin ga zlorablja. Vrne se tja, kjer je tista onkrajnost - onkraj para ŽS -, ki bi morda mogla biti pot v Dt. **Klementu** se je skok v onkrajnost ponesrečil, zgodil se je le **padec**, tudi od **Ane (Volčjega časa, Krvi, Kanja, Dedalusa, Halštata)** ni mogoče pričakovati nič drugega; **Svetinja** in **Vst** vračata NSS kot IdeaKld, torej zabetonirata zid-obzidje ječe, le da jo RR v Stš.

De-polovico **Dvosti** si lahko predstavljamo kot trdnjavo, ki ima kar se da trdne zidove, glej drame od I/4 prek I/5 do I/6, nato navzdol skoz II/6, III/6, IV/6 do V/6, nato po spodnji vodoravni skoz V/5 do V/4. Tu - točka **Ane** - je luknja, a luknja v nič. Enako se da spuščati od I/4 skoz II/4, III/4 in IV/4 k **Ani**, k V/4. **Ana** je edina luknja v trdni sistem De-polovice, KMge. **Ana** je sposojena, prišla je iz SPD v KMg; SPD je seveda HMg, kolikor ne postaja RMg.

Zanimivo: v sredici so ostale tri PD: **Dekla** kot Rad KMg RKC tipa (II/5), in par **Zvesta-PetTra** (II/5 in IV/5). **Zvesta** je v sredini sredice: je petnajsta drama, ki jo obkroža kot štirje zidovi 13 dram, ena (**Ana**) pa predstavlja Izdluknjo, skoz katero bi lahko prišli osvajavci v oblegano mesto. Bi prišli, če bi še obstajali. A Komstov ni več, le njihovi banalni polaščevalni dediči Lumlibci in Ktz neoloretorjiAnGlob PslReve. So ti sposobni vrnitve LDča, vrnitve EDč smodela, kakršna je bila SV med **Vst** in **Rojstvom**? Dvomim.

Osoje zavračajo PohlPldo. Rožančeva drama - prav tako iz 80-let - **Lectio divina** zavrača KarnSekPldo, ki se maskira s KC alibijem; drama pripoveduje o homoseksualcu med pleterskimi menihi, ki napastuje v samostan prihajajoče Mo(ške). Kar KMg brezrezervno slavi-propagira (**Žid** itn.), **Lectio** spodbije. Rožanc ravna enako v **Prizorih s hudičem**, napisanih v istem času; drama podaja Snikove - Loyolove - predS blodnje: kako ga nadleguje in zapeljuje hudič. Za Rožanca je hudič vsaj enako močen kot Katbog. Če skuša Cajn utemeljiti Kršč na Kršbogu, pomeni, da jo utemeljuje na Hudiču; **Lectio** (IV/2) je resnica **PetTre** (IV/5). Kot so **Osoje** (IV/1) resnica **Obsa** (IV/6). Goša v **Osojah** pokaže, da je slehernik, ki se žene za TS vrednotami, takšni so tudi Prti (v **Dežju**) in Dmbci (v **Obsu**), Pohlld. Zato se bo sam kaznoval, ko bo spoznal praznoto svojih želj. Pogoj, da to spozna, pa je zmožnost za ARF-AK, za odprtost Dru in Dti. Če-ker KC tega ne spozna - ne zaveda se tega, kar počne -, pomeni, da ni od Boga, ampak od Hudiča. Njena Abs trdnost (vera v VeKrščtvrednote, v VeŽ) je trdnost Hudiča, hudičevska trdnost. Takšna pa je podložna istemu razkroju kot HMg. Skoz točko **Ane** se bo trdnjava KC-KMg podrla od znotraj. KC bo sledila Ptji, gre le še za vprašanje časa.

Dež se dela, K-da bo zmaga PrtovPtje brezpogojna, Vetrдна. Mrak pokaže v drami **Gorje zmagovalcev**, kako se vsak sistem, pa naj si prej še tako zaupa, sesuje vase; v **Gorju** stara JugoDb, ki je paradigma za SockKom (1991) in bo s tem veljala tako za LD kot za KC. **Gorje** je resnica **Dežja**, zato stoji ob njem le: IV/3 ob IV/4. Vsaka od obeh dram na eni strani Tem ločnice, ki razdeljuje **Dvost**. Mrak tu ne dopušča, da bi se Slci RR v EDč; podaja razkroj DbDže. EDč rišem(o) na drugih MSk. Na **Dvosti** iščem Dgč povezave, padanja v nič(es), Pstrdne zidove ječe, prenose-zamenjave KMg in HMg.

Od **Gorja** navzdol in od **Vst** na De je napisan Mrakov **Blagor premagancev**. V njem je ponujana rešitev; pa je resnična? Valentin kot Prt pade, umre, zmaga S. Pa vendar ne zmaga S. S je v **Blagru** le navidezna. Čeprav je Valentin že na parah, pripravljen na pokop, za v grob, oživi. Je Val(entin) FKr, VoM? Če je le to, rešitve ni, kajti VoM je le zmaga Ža nad So, Ž pa se Strno nujno spet konča v Si itn. po THM-krogu. Val bi moral preiti par ŽS; ga preide? Po svoje da, Mrak je mislil-veroval v tej smeri, odklanjal je TS kot PolGos oblastno Db. A enako je odklanjal S kot Nihkonec. Preš v **Vasi** odide iz Slje, s Tsa, Val v **Blagru** se vrne v TS, čeprav na drug način, ne več kot nekdanji PrtVal. Mrak je hotel poudariti, da veruje v vstop Dti v TS; Goša v to ne veruje oz. Dt vstopi v Sljo, a se ji TS tako zagravža, da jo kmalu podurha nazaj, odkoder je prišla. Je razlika med Gošo in Mrakom v razliki njunih Gene oz. tega, da je Goša doživela Not zlom SKCe, Mrak ga ni, in ustanovitev SND, Mrak je ni? In je **Vas** resnica **Blagra**?

Ana je ničesna luknja v KMg. **Vas** to luknjo začepi; **Vas** model obrne: v trdnjavo ne vstopajo osvajavci, ampak Dt. Osvajavci lahko zmagajo, ker v THM-krogu velja pollaščevalnost. Dt Strno ne more zmagati, lahko le odrešuje oz. drugi. Goša odkrije, da Slici-ljudje niso še sposobni za vstop Dti vanje. A veruje, da je Preš v Dti, medtem ko za Janča Dti ni, Čl le pada v prepad, kjer se raztrešči v nič, razblini. TS je Janču videz, Tre ni; je le padec v nič. Tri drame na V od 1-3 so 3 Raz razlage stanja in Isa.

Sam model Le-polovice MSk **Dvost** je Strno Raz od modela De-polovice. De-polovica - KMg - je trdnjava z - eno - luknjo, s skrivnim rovom med ničem in Stšem; in z veličastno srčko. Le-polovica pa ima SSL središče, **Mladost** (III/2) in - skoraj poniglavo - Krito, **Lectio** (IV/2). **Razdor** (II/2) pa je celo točka razkroja. Torej gnilo in napihnjeno središče. Tudi zidovi Le-polovice so šibki. Močna sta **Samo** (I/3) in **Polog** (II/3), tudi **LjDa** (I/2), a po svoje, ne z AgrEkzKldo, le z IdeaHarldo. Vsi drugi zidovi so porozni, K-da so sestavljeni iz samih lukenj, te pa vodijo v Raz smeri, so Raz kakovosti. **Zoran** (I/1) v ARF-AK, celo v AD. **Karantanska** (III/3) v AD. **Gorje** (IV/3) v razkroj. **Osoje** (IV/1) v (samo)kaznovanje. **Padec** (V/1) v ničes. **Vas** (V/2) v ne-tu. Le **Potovanje** veruje v uspeh odločitve za pot v Dt (III/1), pa še tu ni jasno, ali ni Koromandija že v začetku razumljena kot Pravca, torej kot vizija-slepilo. **Blagor** sintetizira, a je prav tako vprašanje, če ni vrnitev glavnega lika, vstalega od mrtvih, vrnitev v TS, kjer se bo povratnik izgubil. Ne bo šel v Prte, v Bm; a kje bo? Na robu Dbe, kot Mrak? Če bo imel tenek okus in nič želje po uspehu v TSu, Mrak jo je imel in veliko, bo TS spet zapustil, kot Preš v **Vasi**. In kot ga je Preš v Mrakovi **Spovedi lučnim bratom**, kjer prizna, da sta mu omogočala Ž le dva PriSo, Čop in Smole. Da je vse le še spomin. Spomin prej ko prej mrkne. Kaj ostane?

Raziskava funkcioniranja dram v MSk **Dvosti** je pripeljala do rezultata: do spoznanja, da je Dvost prehodna Stra. Da je Dvost in je ni. Če lahko načeloma vsaka drama preide na vsako drugo pozicijo - s TRF, po ovinkih, včasih tudi dolgih in kar se da zamotanih, preide pa vendar, črno postane belo in obratno -, je Dvost enako trdna, vredna in stvarna kot enost in/ali mnogopolnost. MSk bi se mogla imenovati: Dvost in njeno samoukinjanje.

Posebno, a izjemno pomembno vprašanje je, odkod in iz česa Dvost in vse oblike izhajajo. V **Dvosti** predpostavljam Dvost že na začetku; **Samo:Tarba**. A ker sem - že - napisal tudi kratico, ki obe drami povzema - **Sarba** -, sem že s

tem Dvost ukinil, jo RR v enost. Jezik to omogoča, ker je Idjezik, IdM. Začetna Dvost sta tudi para **LjDa:Beta** in **Zoran:Izd**. Ko si ogledamo PD boljše, vidimo, da gre marsikje v omenjenih dramah za isto temo, čeprav je sporočilo Raz in celo nasprotno. Zoran propade tudi zato, ker postane Izd, in to v očeh vseh: svojega Raza, ki je PS Pl, napol Pl napol PS, torej NL. Je Izd v očeh svoje izvoljenke Adele in svojih sobojevnikov upornih Km. Vse izda, izda pa jih, ker ravna po vesti. Ker ne more več skupaj s Km, ki so kot LumReva podivjali. Razušili so gradove Pla, pobijali Adelam očete, grofe; kako naj najdeta Adela in Zoran skupno bivanje, če pa spada njen ljubi med morivce njenega očeta, njen oče pa med zatiravce in morivce Km(etov)? Naj se torej ljudje poročajo le znotraj svojega Raza, tudi ljubijo znotraj enosti? ErS dokazuje, da se srce ne zmeni za DbRazr razlike; torej je nekaj v Člu - v njegovi NotNvi -, kar že na začetku in Strno krši meje enosti, s tem tudi FDb; v LD se pokaže, da krši Čl tudi meje ene Cerkve, saj lahko izbira Raz, izmenično, se vrača h kateri koli od njih. LD kot prostor pluralizma je mogoča le zaradi kršenja in celo ukinitve načela - VeKršČtvrednote - Zveste.

V **Izdu** je neZvesta podana s Krit vidika, ker zagovarja **Izd** FP vrednote, v **Zoranu** pa ne. A to - preobrat v nasprotje, nazadnje v EDč - bi bilo preprosto. Bistv(en)o za **Zorana** je, da postaneta tako Zvesta kot Izd(ajavstv)o dvojna, dvoumna, paradokсна, neujemljiva, nerešljiv problem. Kar koli Zoran naredi, je narobe, zmerom koga izda(ja). V **Izdu** je vse jasno, v **Zoranu** postaja vse nejasno, celo Inf. A kljub temu je **Zoran** točka izhoda iz IdBa, tudi iz Streorganograma **Dvosti**. **Zoran** kot I/1 povsem na Le-zgoraj in **Izd** kot I/6 povsem na De-zgoraj nista ne MimDč ne EDč, kot **Rojstvo** in **Vst**, glej običajne MSk o njiju, o EDč smodelu; ampak sta aSimt oz. celo tako Raz, da omogoča **Zoran** izhod iz okvira MSk-ječe, iz velikega Prka, ki vsebuje obe polovici MSk (Prka, ki vsebuje vseh 30 dram, 30 malih Prkov), **Izd** pa ostaja zaklenjen v ječi; tega se niti ne zaveda, kot FP akter je celo srečen, da je zvesto doma znotraj okvira FDb-FKč. (Na ES ravni ne Izd Vovk, ampak njegov nasprotnik-brat: Idea Stanislav.)

Naj pravkar ugotovljeno narišem(o) kot A Rco MSk **Dvosti**.



MSk **Dvopolnost A**

V Rci **A** sem upošteval le zgornjo vodoraven MSk **Dvost**. Mali Prki od Le na De zastopajo drame, ki so v analognih malih Prkih na osnovni **Dvosti** napisane od **Zorana** do **Izda**. Zdaj jih označujem s smodeli. (Zavedam se, da so to Rede-poenostavljanja, saj bi lahko vsako PD označil z več smodeli, kajti v vsaki je kot v ES svetu micelijski Pot.)

Središčni (**Samo** in **Tarba**) sta vsaka iz svojega vidika zase IdeaKId, bili bi celo IdeaHarKIdi, torej poseben sssmodel, če ne bi v **Samu** Slcev napadli Obri,

v **Tarbi** Kanov (same Tarbe) Pogi (Vedež in zmanipulirani kralj Sapor). (Torej sta obe drami tudi EDč; zaradi razpoznavnosti modela-MSk sem izbral le eno njuno potezo: ne EDč, ampak IdeaKld.) Na **Dvosti** postaneta tudi med sabo, ne le vsaka v sebi, EDč. Odebeljeni znak protivnosti (:), ki loči Le-polovico MSk od De-polovice, ne pomeni le ločitve, ampak tudi povezavo: v SV ene zoper drugo. Z gledišča Kat**Tarbe** so Slci iz **Sama** analogni PogPerzijcem, saj v času kralja Sama Slci niso še pokristjanjeni. S stališča Slcev iz **Sama** pa je mogoče gledati Perzijce iz **Tarbe** kot Sže, pa naj so Kani ali Pogi; v vsakem primeru so tujci; kot tujci - kot tuj Nar in Dž - pa so Strni nasprotniki NSSi, ker so AgrEkzld. Analogno so za Perzijce Slavi ali katero koli BarLjud, ki se v tistih Stolah širi iz dežel onkraj civiliziranega sveta v središče Kulsveta, v Perzijo, v Rim, v Bizanc. **Samo** in **Tarba** sta torej Eno(ta) - MimDč, ki se RR v Ožldo - in dvoje v soizključevanju (kot EDč). To izključevanje ali nasprotje rišem(o) z znakom .:

Razlika med **LjDa** in **Bedo**, ki sta si na **Dvosti** tudi Sim (1/2 in 1/5), je razlika med LD in FD, med RLH in FP. To označujem z Raz smodeloma: v FDbi vlada hierarhija, zgornji - (ob)lastnik - je Gos in varuh spodnjega, torej gre za Hier(arhično)Kldo. Zvesta je tu vertikalna. V **LjDa** ni (naj ne bi bilo) vnaprejšnje vrednostne hierarhije (Br vseh, Enakost kot vrhovni vrednoti francReve), zato imata dva PozČla med sabo Dgč razmerje: ne zgoraj-spodaj, ampak eden ob drugem, Le ob De, De ob Le. Mo in Že (dr. Mirko Snoj in Marica Srebrin) sta si enakopravna. Njuna poroka bo zveza dveh enakih; bo horizontalna povezava, uporabljam znak +. EDč je torej odpadel, zato pa se je zmanjšala Ideaca. Vsak od obeh ErS partnerjev je v lastnih očeh še zmerom visoko vreden, ni pa Abs vreden; zato se LD nima več za NSS. Je še NS (Naša stvar), ni pa več St; med Pski in Raz Nari-Dži (NDži) ne prihaja več do SV, ampak do Utvojn. Razen v primeru, da se LD že RR v Ncl. Ncl je regres od LDbe v PS, k **Samu**. Glej tudi **Polog** in **Karantansko** na Le-polovici **Dvosti** in **Državo, PetTro, Svetinjo** in **Vst** na De-polovici. Zanimivo: čeprav se De-polovica kot KMg začne zunaj Ncla (**Tarba, Dekla, Žid, Igše ...**), se nato RR v ultraNcl, medtem ko se začetni Ncl v HMg sferi Le-polovice umirja, doživlja AD (**Gorje**), omejitev (**Blagor**) oz. sploh izgine kot Ideolusmeritev in téma (**Potovanje, Osoje, Padec, Vas ...**).

PS (**Samo**) in FD (**Tarba**) imata isto (ld) Stro: Ožldo, zato moreta preiti v SV-EDč. LD (**LjDa**) in FD (**Beda**) pa imata Raz Stri (PSti); FD je Ožld, LD je prehod v Dv; ne zaustavi se v EDč, kot se LD, ki regredira k Nclu (**Polog**). Not smer LDbe gre od RazDč k Dv, KlasLD k LDPM, k Virt(ualni)LD. **LjDa** in **Beda** sta - postaneta - aSimt. Še bolj pa **Izd**, ki ostaja FD, in **Zoran**, ki se lateralno obrača iz IdMa, se oddaljuje od THM-kroga, ki vsebuje vse tri arhemodele: Ožld, Dč in Dv. Lahko pa bi postavil v Prk I/1 kako RMg dramo, ki izraža LDPM, recimo **Čvš** ali **Kserksa**, glej MSk **SPD v 6-Pramih**. Tedaj bi bila aSimt med I/6 in I/1 še večja. A niti v tem primeru aSimt ne bi zmogla prebiti meje IdMa. Ožld, Dč in Dv ostajajo vsi znotraj istega. Povedano naj narišem na Rcah **B** in **C**.

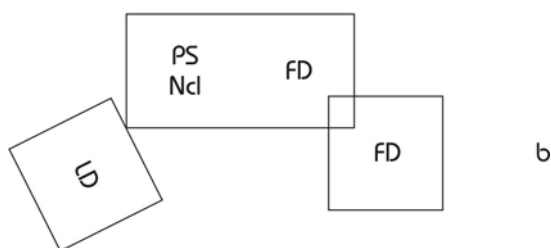
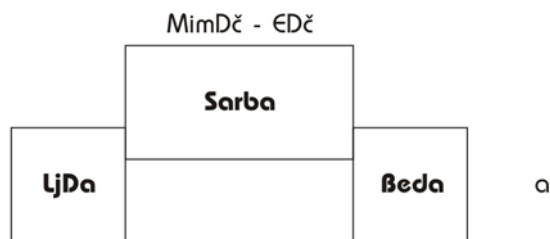

MSk Dvopolnost **B** (a, b)

Na **B a** sta zgoraj v sredi **Samo** in **Tarba** (**Sarba**), kot MimDč-EDč sta eno, medtem ko sta **LjDa** in **Beda** že aSimt glede na Ožldo (OžKldo) **Sarbe**. V nečem se vežeta, celo odslikavata, recimo v skupnem priznavanju vrhovne vrednote Zveste, a vsaka od njiju razume Zvesto po svoje. Ožld se deli v dve krili. Kako se deli, kakšna je Potvsebina t(akšn)e delitve, se vidi na Rci **B b**. **LjDa** (LD, lepa igra monemov, črki L in D imata po dva pomena: ljubljana in Liberalna, Dajmo in Družba, takšne igre tipa vizualne poezije so mogoče z vidika Dv arhemodela, kot IVJ) je dejansko že močno aSimt glede na **Bedo**. FD-FKC ne dopušča ločitve-razporoke dveh, če je bil med njima sklenjen zakon v KCi, Dgč zakona pa FD ne prizna; zakon je zakrament, torej kot St nekršljiv oz. le pod bremenom hude GhKe (**BS**). V LD pa se začenja zakon RR v dogovor med dvema; bolj ko se LD bliža LDPM, bolj zakonska zveza izgublja poteze Sti, neločljivosti, nedotakljivosti, Abs Zveste. To rišem(o) s Prkom, ki je lateralen z ozirom na središčno **Sarbo**.

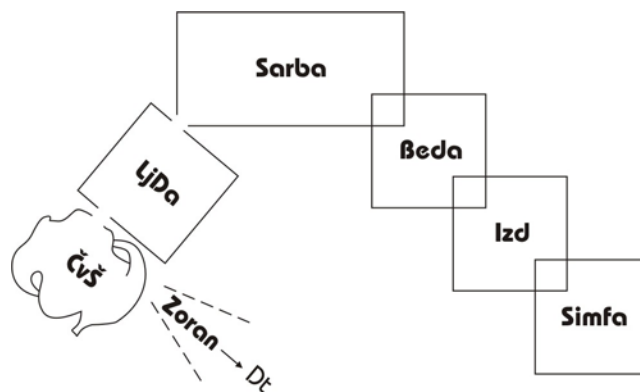

MSk Dvopolnost C

Na Rci **C** gre proces naprej. Zgoraj je še enotna **Sarba**, na De se nadaljuje FD, torej stopničasta hierarhija, vse do Cajn**Zveste** in **Vsta**, ki ga lahko za ta primer nadomestimo z drugo Jelovo SPED, s **Simfonijo iz novega sveta**. Na Le - v smeri dopolnjevanja LDPM - pa sledi že postrani stoječi **LjDa** (ne vemo, morda pa se bosta tudi Mirko-Marica, ki se zdita v **LjDa** Ideapar, zato ju pišem tudi MirMara, razšla, kot sta se moj ded in babica, dva Tip Meša) lik, ki ni niti več Prk, ampak ZnaSi za črevo, večkrat sem ga že risal, glej **GR**, ravno za primer BožičD, MSk o **Ziku**. **Čvš** (RMg, v katero se je RR HMg) že prosto lebdi, nič več je ne veže, je sama svoj konstrukt-izmislek, razzemljena je, blodnja. Čl nima več Ožlde - v ES primeru **Čvš** telesa -, preide v podobo na šipi, ki je prozorna. Čl postaja duh-prikazen: IVJ. Ker v tem ne vzdrži, si vrne telo, ga celo Rad okrepi (KarnDv, SekDv), a to telo je Reda sinteze telesa-duha-duše iz NKNMeša (**LjDa**) na Sek. ErS (MirMara) se skrči v Sek, celo Perv-SM tipa, glej **Veselja dom** (MSk **Prami**).

THM-krog se s tem razkrajja, v Dv se razpršuje, zato si Čl, da bi se ohranil (ker je izvorno AgrčKzld-Ž), omisli izhod: Av in skoz Avld spet v Agr(Ož)ldo. Če je Čl le še Av, zanj ni nikogar več na svetu (ni Dra); zato lahko vse ostale odmisli, zanika, Zamol. Zamol je Strna posledica Ava. Vendar ima Zamol svoje nezavedno; kot blodnja-môra se vrne in grozí od znotraj: v **Domu**, **Kanju**, **Zidu**, **Kserksu** itn. Zamisel Ava je Ideald (Ideaca kot Monenost), stvarnost pa pokaže rebra: šipa se razbije, privid vstopi v Noto Čla, ki ima privide (v **Čvš** Andrej), svet se kot konsistenten sistem sesuje, kot vidimo na **Pramih**. LDPM je Strno obsojena na AD. Ker pa je Čl ldbitje, bo znova našel v sebi Ž - AgrOžldo, vitalno energijo; iz **Čvš** Prka se bo RR nazaj v samoidealizirajočega **Sama** in **Tarbo**. Pojav neoleAnBrž gibanja (ki povezuje kaote iz **Doma**, Moroviča in DrekKobava s Psidealisti, s PePKom in Močilarjem) je že prva lastovka v omenjeni smeri. Trdo jedro AnGlobov že razbija polis, trgovine, ne le šipe, ne le ljudi v šipah; vsak čas se bodo obnovile Rdeče in Črne brigade.

Rešitev je - s stališča DgTije - drugje: v (Isu) Dti. To rišem(o) z razmikom, razporkom, z razloko med **LjDa** Prkom in **Čvš** črevom. Tu se oblikuje RazcDč. Kjer je eno(tno)st, ni izhoda, enost je Ideaca Ječe: na vseh straneh zaprti Prk ali krog. Šele kjer kaj poka, je možnost za vstop Dti. Dejal sem, da poka v **Ani**, ki je skrivna luknja v enost KMg-De trdnjave. **Ana** bi lahko na Rci **C**

nadomestila **ČvŠ**. **Ana** je resnica **ČvŠ** bega v fikcijo. Za Šela je Kom fikcija-blodnja, ki jo Komsti udejanjajo z Rad zločini, a rezultat ni le Unič ostalih-okolja, ampak nazadnje - oz. že sproti - sebe, same Ptje in Koma. To samoUnič se vidi iz dram na motiv preganjanja kominformovcev, Golega otoka, **Noč do jutra**, **Job**, **Dahavski proces**, najprej **Dia** oz. še prej Mrakova RevD, **Robespierre**. V **Ani** doseže ta AD Koma (MonTota) vrh oz. zadnje dno.

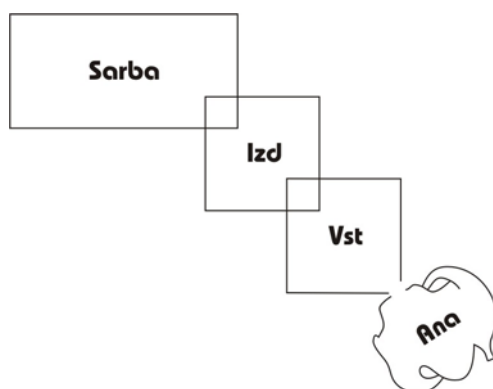

MSk **Dvopolnost Č**

Rca **Č** je analogna Rci **C**. Mesto, ki ga zavzema na le polovici **ČvŠ**, zavzema na De-polovici **Ana**. Tudi **Izda** lahko RR v **Ano**, pač po TRF procesih. A ne **Ana** ne **Izd** ne omogočata IsDti, kot ga **Zoran**. Med **Vst-Prk** in **Ano**-črevo je brez pomena narisati razcep, pot skoz RazcDč v IsDti. **Ana** je predvsem razkroj, medtem ko **ČvŠ** ni le razkroj. Andrej išče Dt, čeprav na napačnem kraju: v svoji blodnji, v Prislidi. Vendar je tudi Ana iskala, dokler je verovala v Kom kot v hiliastično Abs prihodnost. Le da Šel v **Ani** tega ne pokaže, tega ni zmožen pokazati. Nekako kaže to v **Vidi**, a na Magnačin, kot v **Skaku** in **Čari**. Ta Maga ni enakopravna Komviziji. Zato Šel ne zmore podati PriPra vizije-vere Koma - PV in MV Komstov - v **Svežnju**; le retorizira, le martra se, kot Vida, da bi zaživela smiselno, a ne gre. Če kdo zaživi polno, Darinka v **Čari**, Unič(uje). To je spoznanje **Ane**. In se sam Unič: AD, spoznanje **Krvi** in **Kanja**. **Zoranu** sledi Andreju oz. odpira pot takšne ARF-AK, ki ne vodi v Ktz Čreva. **Zoranu** sledi **Blagor** (Valentin). Bravec naj si predstavlja diagonalo med I/1 in V/3, torej znotraj le-velikega Prka. Naj narišem(o) tudi to.

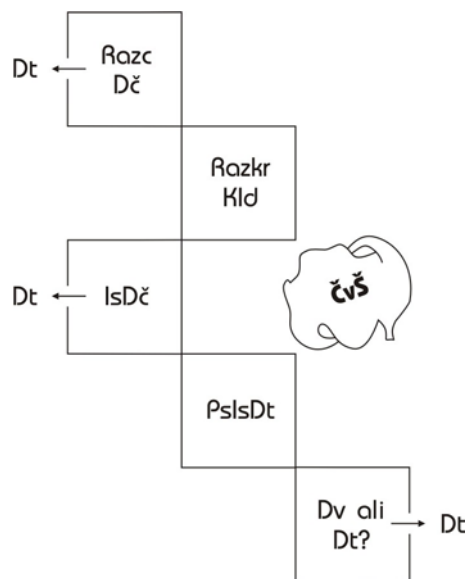

MSk **Dvopolnost D**

Na Rci **D** je diagonala sicer (raz)lomljena, a si jo bravec kljub temu lahko predstavlja. **Zoran** kot RazcDč gre po eni strani iz sistema (velikega Prka), na **A** Rci. Lahko pa ostaja v svetu, gre skoz Raz faze-oblike (PSte). RazcDč ima zmerom Strno možnost, da išče in zato celo kaj najde. Le sluti, kaj-koga išče; to daje njegovemu Isu posebno naravo. Da bi našel ali se vsaj orientiral, mora biti odprt na vse strani, kar Ožldi (**Tarbi**) ni treba; Tarba ve, kaj je kje, ona je že našla, ona le pričuje, kar je oz. Njega-Katboga.

Od I/1 gre Is - preizkušanje - v II/2, k **Razdor**. Ta drama pove že z naslovom, za kaj v nji gre: vse se razkroja, ker vnaša fanatična KC v koroško SAVS Not spor, politizacijo. **Razdor** je huda Krita **SvKriža, Igše, Žida**. Slabost drame je, da ima za merilo IdeaHarKlđo (Slov), ne pa Dti. Od RazcDč do RazkrKlde je regres, Reda, samozaprtje rešilne poti. Izkušstvo razkroja je koristno, a Čl ga mora Dgč preOsm, kot ga Špicar. Špicar izhaja iz obnove ČD-NKNMeša, ki pa je okrog 1910 le še SSL, analogno kot v funtkovem **Kristalnem gradu** desetletje kasneje.

Od II/2 se iskavec obrne k 1-stolpcu, na vertikalo od **Zorana** navzdol. **Potovanje** je prelomna drama MGG, je tudi odgovor na **čvš**; drami sta napisani istega leta, 1955. Tone spozna, da je TS - IdDb - ječa, zapusti jo. Nima pa Tone izkustva Zorana. Zoran gre skoz DžV-Bm, tj. skoz Rad MeP, doživi Trago, medtem ko je Tone - MGG 1955 - na začetku izkustvene poti-Ža. Možnost za izhod v Dt je, IsDt je že tu ali se vsaj pripravlja. Tone hoče svoj razcep, da bi se lahko odločil za boljšega od sebe (zase kot za EV-IsDt), medtem ko je Zoran prisiljen v razcep, hoče udejanjanje RLH-upora, tj. sintezo Klde in IdeaDča. Tone je svež, Zoran izmučen; tako na koncu je, da njegov avtor Vrhovec ne more več napisati nobene drame; začel je s koncem, zdaj nima več (z)možnosti za nadaljnji odločilni korak: za izstop iz ObDbe. Tone je

legitimen dedič Zorana, **Potovanje Zorana**. Tone se čez par let preOsm - okrepi - v SAnto, glej **SAnt**.

Če se ne (ena Smoletova EV je bila takšna, da se ni, glej **Vrnitev iz Koromandije**), se znova zaplete v Ž-izkustvo, a tokrat na lahkotnejši način. **Lectio divina** je Rožančeva drama, napisana 3 desetletja po **Potovanju**. Rožanc kot Tonetov alter ego in dedič gre iskat smisel v samostan (konkretno v Pleterje), a tam že po dnevu dveh doživi homoseksualno nadlegovanje Karnmeniha kot LumZapla. Samostan se mu razkrije ne kot Stš, kar je cerkev v **Igše** in v **PetTri**, ampak kot Strš, kot gnojna jama, črevo. Zato lahko Prk IV/2 narišem(o) tudi kot ZnaSi Čreva. Oznaka te drame je PslsDtI. Ne le da samostan ni mesto pojavljanja DrBoga, ampak tudi ljudje, ki iščejo, niso PriPra. Menih je SekPerv bolnik, bolan od Seknezadoščenosti, obiskovalec samostana je dejansko Žurst, kar je Rožanc bil; vse je jemal preveč zlahka, njegova suverenost je bila vse preveč NATriv tipa. **Lectio** je maska, je imidž lažiIsa. Središče sistema je lažno, RLH prehaja v RMg, ki je retorika PzMa.

Pristni izhod, iskan skoz izkustva Ž-TSa, gre skoz V/3, skoz **Blagor**, čeprav tudi tu ni zanesljivo, kaj od obeh možnosti te dvoumne točke je res. Ali ČI tu dosega Dt ali je še zmerom le v Dv, v idealizirani blodnji. RazcDč je tu Rad izveden: na Ž in S, onkrajnost para ŽS pa se zastavlja kot vprašanje.

Mogoča je še ena Rca - €.

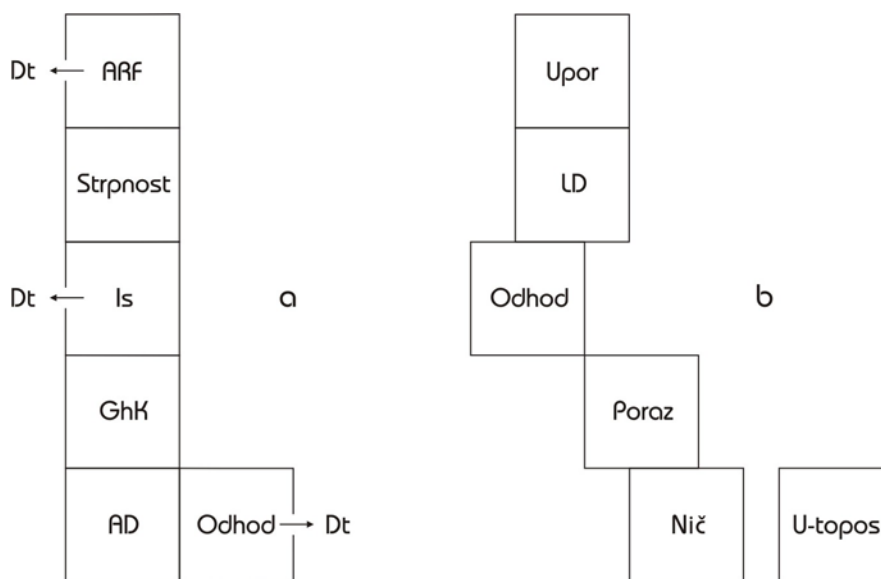

MSk **Dvopolnost € (a, b)**

Na € a Rci je poudarjen **Zoran** kot ARF-točka, ki dobi v II/2 ustrezni Db prostor kot Strpnost, ta je pogoj LDb; Šorli jo konstruira oz. že detektira v Avsi na PrS. Špicar vidi v **Razdor** le Neg poteze razvoja od IdeaAVSi v LD, Šorli poleg Neg tudi Poz. ARF je s tem utemeljena, ozemljena, socializirana. A ne zadošča; ali je strpnost le maska za PzM Svo, ali le za Pvt samoomejevanje.

Smole-Tone hočeta več od Šorlija-Sodnika-Župnika; zato se napoti Tone - vsa MGG - v Is, okrepljeni Zoran izstopa iz ObDbe, iz stvarnosti (III/1).

Izstopa, išče, a se znova zaplete, ker ni dovolj pozoren; ni pripravljen na pasti svoje Note. Tone pazi le na to, kakšno zasedo mu pripravlja Db-okolje (Ptja, Predstojnik-Hudič). Ne ve, da mu grozi še hujša nevarnost od znotraj. Preveč si zaupa, preveč je le navzven Krit, premalo ARF; preveč je aktivist PnM Ete, premalo sam sebe podvrže tenkovestnemu preučevanju. (Opisujem svojo in MGGe Zgo.) Morda celo zmaga, nad Sži, kot Šel 1990, a ob tem ga premaga lasten pohlep; Goša ga kaže kot neutolažljivo nenasitno željo; Šela (DSD) razkrinka že vnaprej. V **Osojah** (IV/1) se Kancijan preda(ja) takšnemu Isu, ki ni več IsDti, ampak samozadoščanje, pollaščenje. Zmagovalec se analogno izprazni in negativizira, kot se je njegov predhodnik PrtHer v NOBD, Torkov Vid, **Prz**, glej **Prame**. Téma je prenesena iz PolDbKrit akcije, **Potovanje**, ki sicer ima Et osnovo, a še ne dovolj razvito, v Rad duševno Eto, v analizo čustev-strasti, psihe kot nosivke želj (Krita RMg Gene kot temelječe na željah). Mora doživeti Notporaz, sam priznati svojo GhK, se približati **BS**-PSti. Zato **Osoje** niso končna faza. Kot pot k **BS** so tudi zveza z **Deklo** (KMg) na Depolovici **Dvosti**. Bravec si lahko nariše v domišljiji tudi to črto-zvezo.

Pot se nadaljuje. V **Osojah** se je zaustavila le začasno, Čl je dobil časmožnost za poglobitev ARF-AK. Ko se odpravi znova na pot (kolikokrat sem začel jaz skoraj od začetka!), gre skoz nova izkustva-PSte. Čl je kar naprej Strno pred Sv izbiro; lahko gre sem ali tja. Če gre od IV/1 k V/1, gre v AD-Nih; kot Janč v **Padcu**. **Padec** ni cenjen Nih, nasprotno, tu doseže Jančeva ARF skrajno točko, intenzivnost, svojo vprašljivost; projekt je postavljen pred nujo izvedbe. Hudo je, ker je Janč v tem MePu klonil, izgubil vero v IsDti oz. spoznal (AK), da te vere nikoli ni niti imel. Imel je voljo do uspeha, to ima še danes, velikanske želje-ambicije, te pa pripeljejo tja, kamor so Kanc(ijana)a iz **Osoj**. Kanc je skrajno občutljiv za GhK, zato ga poraz vere v (po)IsUnBDra Not demoralizira. Janču ta tenkovestnost manjka. Janč ni KršEtakter; privlačuje ga IdDb, uspeh v nji. Ne moti ga, da je brez vere v Dt; to vero nadomešča z AgrÉkzPldo. Klement sicer pade na dno, a se tam kot Janč pobere, dno je trdna zemlja ObDbe, Janč ji suvereno vlada kot najbolj uspešni SIUmtk; to postane v času mediokracije, tudi mediokritete. Janč žal ne vidi, kaj je ta njegova EV. Vidi jo pa File, že vnaprej jo napiše v **Münchhausnu**.

Goša, ki nima Jančeve slonovske kože in neizmerne stremljivosti po biti Prvi (isti tip kot Janč je Šel, sta si MimDč), se z gnusom odvrne od prilagoditve Not reduciranega Klementa, od njegovega pristanka na banaliteto SDbe. (To se zgodi po koncu drame **Padec**, v RR bistva Klementa.) Janč (Šel) t(akšn)o banaliteto celo potrebuje; če je ne bi bilo, bi si jo moral želeli. Kajti le v banaliteti se da vladati kot lumimidž. Na začetku svoje poti je Janč vedel, kako ogabna je banaliteta, glej konec **Arnoža**, prašičjo farmo. Izkušnja zapora je bila za Janča prehuda, kar naprej jo podoživlja kot strahotno nočno moro, opisal jo je v **Valčku**. Tu je še imel možnost, da izstopi iz TSa kot ječe, a ni šlo. Naročila za **Trubarja** in podobne DžNar projekte so ga skorumpirala, prehajal je v vse bolj površen AnK, **Dedalus**, dokler ni došel do Psklošarskega posmeha vsemu. Klošarstvo je Jančeva maska, kadar jo potrebuje. Janč ni Trubar, ampak tržna ikona.

Goša se skoz Preša odloči za izstop; to sem napisal na mali Prk (dejansko kvadrat) Rce € a V/2. Gošin Preš ne pade v AD; odhod iz TSa ni isto kot OIS,

kaj šele kot cinizem prilagoditve. Če je vse v lDbu ničvredno, je potrebno iskati drugam, NejdDam. Če ne naprej, pa vstran. I/1, III/1 in V/2 se povežejo v lSDti.

Na Rci **€ b** raziskujem Dgč pot. Kar je na **€ a** ARF, je na **€ b** Upor; dve EV **Zorana-Zorana**. **PoR** je tudi tu isti prostor strpnosti, odgovorne Sve. Upor zoper FD-FKC ima za cilj tudi vzpostavitev tolerančne Dbe. Ker ne zadošča, si mora lSČl postaviti nove-druge cilje: Tr; LD ne potrebuje Tre. Kar je na **€ a** lS(kanje), je na **€ b** Odhod, a ne dokončen. Kvadrat III/1 se premakne za pol mesta v le. Rezultat lSa **Potovanja** sta GhK (IV/1 na **€ a**) in Poraz (na **€ b**). Poraz se nadaljuje s potjo v nič (AD). Odhod (V/2) pa prehaja v u-topos (V/3). **Zoran** je prišel le do u-toposa. Ni prišel s tem le tja, kjer je že bil? Gre sploh za kak razvoj, rešitev?

Če je lSDti enako (ne)možno prej kot kasneje, v **Zoranu** kot v **Blagru premagancev**, v čem je potem razvoj Čloštva? Je ta razvoj (RP) le navidezen, le razvoj Teh(nik)e, gmotnosti? Ali pa se vendarle razvija nekaj Poz, namreč, prihaja do vse močnejše zavesti o naravi TS-lDBa? Vendar, je ni imel Preš na začetku večje (kot ARF-AK) od vseh kasnejših? Katera SD pa dosega **PKrst** po Radlsu smisla in BDra? Tudi **BS** je treba gledati kot MagIdeol odgovor na ARF-AK razmišljanje Čla o sebi in svetu, Krš kot odgovor na vprašanja, ki jih je zastavila grška Traga. **BS** je treba brati skupaj z **Igro o paradizu**, **ŠkofPas** kot pasijon skupaj z VoMom. VoM je sicer regres, ni pa regres zastavljeno vprašanje, tudi najbolj OIS kova: O Bog, zakaj si me zapustil? VoM iz **Vsta** kot zadnje točke MSk **Dvosti** je kar se da šibka obnova VoMa iz **Ev(angelij)ev**. Na začetku **Dvosti** se enako kot JKr na križu sprašuje Zoran: zakaj ga je vse zapustilo, ljudje, smisel?

V tem **Pojas(nil)u** k MSk **Dvo(polno)st** sem skušal opozoriti na vsaj nekaj micelijskih zvez, ki podajajo-uprizarjajo ČIŽ, Člpot v nič in k Bogu. Postaje, na katerih romajoči Čl počiva, da bi zmoget NejdDam. In tiste, na katerih se prilagaja banaliteti lDBa.

SEZNAM MODELNIH SKIC

1. MSk Dvopolnost A	109
2. MSk Dvopolnost B (a, b)	111
3. MSk Dvopolnost C	112
4. MSk Dvopolnost Č	113
5. MSk Dvopolnost D	114
6. MSk Dvopolnost € (a, b)	115

I	PMG			KMG	BS MalKat Igra s paradižem
II		HMG			ŠkofPas
III		MicMat		Bleimicka	I. Refe DraPas Pkrst
IV		ČD		Pred sto leti	II. Refe Tarbula CanVida
V	Rej pod lipo	Kralj na Betajnovi	Pred-Poigra		III. Refe Igra fare Dedži
VI	Oko	Sfinga	Šarivari		IV. Refe SPED
	1	2	3	4	

MSK **Odmikanje**

POJASNILO k MSK ODMIKANJE

Prvi problem je spet problem začetka. TradSLZ je problem poenostavljalo, zanj je bilo samoumevno, da je pravi prvi začetek tisti, ko je napisana in/ali uprizorjena prva drama v ožjem pomenu besede. Drama, ki se zaveda tega, da je drama, in hoče biti drama kot drama. Takšni sta bili obe Lin(hart)ovi **MicMat**, to je bilo zunaj dvoma. Tudi zato, ker sta bili delani po tuji predlogi, v tujini pa sta uspeli kot drami. **Belin** je bil odveč; če že ne odveč, pa v napoto. Po žanru ni bil prava drama, le libreto za opero. **ŠkofPas** že po naslovu izdaja, kaj je: pasijon, tj. oblika srednjeveške Lite in Gleda, ki nista samostojni Umeti, ampak v službi KČe in njenih obredov. Enako **Igra s paradižem**, ki pa se niti ohranila ni. **MalKat** je za dramski žanr naredil šele Bratko Kreft, **BS** Grdina itn.

MicMat sta obenem začetek RLH paradigme-VISa HMge. To je LZgarjem ustrezalo: da se pojem drame ni širil brez jasnih mej. HMg nastane v sporu s KC, zoper KMg. Ker so SLZgarji od začetka 20-Stola naprej Tip Libci - na RLH Zn pristajajo tudi tedaj, če so Pvt Kani, Ivan Grafenauer -, jim poudarjanje enotnega vira SD pomeni tudi hkratno polemiko zoper KMg in KC, zagovarjanje avtonomije TSnih stvarnosti-tekstov, ki da so izraz Čla in ne Kat boga. Rodonačelnik SD je torej Lin, vsa SD sledi iz Lina in njegovih dram. V **MicMatu** lahko ugotavljamo Dvost, a to ni prava Strna Dvost, le izvedena: Dvost med Km in Pl Razrom, med Km in obrtniško-Meš slojem, med Mo in Že itn.

Sicer je obstajala že ves čas SLZa tudi zavest o ustni, nepisni Liti, o Narpesmih, o Liti običajev, tudi o dramski obliki navad in ritualov, a SLZ ni dobro vedelo, kaj naj z zadevo počne. Omenjalo jo je, a da ne gre za prave drame, ji je bilo jasno. Šele z leti, posebno danes, ko je v Dv zmagalo načelo vsevezljivosti, vseprehodnosti, ko je odpadel klasicistični purizem žanrov in izjav, ta je obvladal še Vidmarja, najbrž še Inka, ki je po duši tradicionalist (najbrž tudi še Grd-ina), DaSLZ se še zmerom ni otreslo spon Trade, šele danes torej, a s strani, z vidika DgZni, kakor jo gojim jaz, je mogoče upoštevati tudi tisto ustvarjalnost ustne narave, ki so jo nekoč uvrščali med etnografijo; najbolj jo je v smeri dramskosti preučeval Kuret. Zavestno in močno je - že PV - poudarjal njeno dramskost.

Jaz se te teme še nisem odloč(il)no lotil; opozarjam nanjo, a kot predmet preučevanja - RazReše - mi ostaja še nedotaknjena, tudi še neprezentna. Jasno pa mi je, da moram ta vidik upoštevati kot enakopraven pisnemu. Ker

gre za predKrš PSto, je ni mogoče izvajati iz KMg. KMg se je začela v določenem času, pred pokristjanjenjem Slcev zanesljivo ne, torej ne pred časom, ki ga pozorno obravnava - uprizarja - tudi SD, že Preš v svojem **Krstu**, Turn v **Državi**, Rehar v **Karantanski** itn. Folklorni momenti Pogtipa so bili po vrhu poKat, nemalo pa so ohranili še svojo prejšnjo PSt. Ker je razumno sklepati, da so obstajale ustne oblike dramskosti - Dia itn. - že v PogSPS, v tisti, ki jo kasnejša SD razume kot PogSPS (recimo **Tugomerja**, Raz **Sami**, od fRemčevega naprej, Abramov **Valuk** itn.), se ni mogoče delati, kot da tudi tokrat ne gre za en vir-izvor SD, gre (vsaj) za dva: za P(og)Mg in za KMg. HMg, kaj šele RMg nastaneta kasneje.

MSk **Odmikanje** (**Odm**) upošteva omenjena Raz začetka, nato pa riše nastanek HMg kot odmik od obeh začetkov; ponavljam, od obeh, ne le od enega. HMg misli sama zase, da je popolnoma nov začetek; v nekem pomenu tudi je, a ta začetek ni ab ovo. Že v svoji nastajajoči PSti je odgovor na KMg, polemika z njo; tudi odgovor na PMg. Običajna misel je, da RMg sledi zadnja, da nastane šele sredi 60-let 20-Stola, kot PM (ludizem-reizem). DgZn meni, da ni tako; da je RMg nast(a)la že hkrati s HMg, ne le kot ene vrste odgovor nanjo, ampak tudi kot soPSt in fSt že v PMg in KMg. Trditev bom skušal pojasniti.

Gre torej za odmik od PMg in KMg ali za Strno sestavna dela obeh; se pravi, HMg in RMg tičita že v PMg in KMg? (RMg je le kot oznaka R-eistična, v nji gre za vse bistvene poteze megastrukture, za IVJ in za Karn.) Odmikanje je vidno, a vprašanje je, če ni Odm(ikanje) predvsem videz, drugostopenjsko. Narisal(i) bom(o) MSk kot **Odm**, nato pa bom preučeval, če podoba ustreza. Analogno sem ravnal pri MSk **Dvopolnost**. Nazadnje, po Tem analizi, sem ugotovil, da je Dvost le en vidik predmeta; da pa je pomembnejša micelijska vsepovezanost. Da bi bilo enako primerno govoriti o mnogopolnosti. Da ne gre niti za izvor in posledice-nadaljevanje, kajti če je resnica TSa THM-krog, pravega začetka ni. Vse je lahko začetek, AgrEkzld se kot Ž-sila pojavlja na vsaki točki kroga.

Ker PMge še nisem ES podrobno preučeval, bom stolpec, ki jo karakterizira (1), puščal v glavnem nepopisan; vendar bom v **Pojasu** opozarjal na to, kje in kako je treba iskati PMg stvarnost. Nasprotno pa sem KMg ES podrobno obdelal vsaj napol, **BS** in **Malkat**, torej prvi dve »drami« te megastrukture. Čaka me še analiza kake nemške Rce **Igre s paradížem**, ker Siska ni ohranjena, in seveda delo na **ŠkofPasu**. Od tega si obetam največ. Je drama-pasijon, ki vsebuje toliko Raz prvin, zgodb, sporočil, likov, da mora obveljati kot sinteza vse dotakratne KMg SD. HMg je odgovor nanjo, **MicMat** na **ŠkofPas**. Prelom se je dogodil torej v 18.Stolu, v njegovem začetku (**ŠkofPas** je izpričan kot procesija za leto 1727) in koncu (**Mic** je uprizorjena 1789, **Mat** tedaj napisan). KMg sodi v 4-stolpec, HMg v 2-stolpec.

Zunaj dvoma je, da v vseh treh (z RMg štirih) MePStah nastopa kot nosivec dogajanja Čl. Ne le v HMg, kjer je to tudi Ideolpoudarjeno; ampak tudi v KMg, saj je JKr, ki ga križajo, kot BČ tudi Čl, ostali okrog njega pa so zgolj ljudje; a tudi JKra predstavlja-igra v dramah igravec, ki je Čl. To velja celo za **BS**. **BS** so namenjeni ljudem, berejo jih ljudje; prvi so verniki-poslušavci, drugi kleriki. Božja da je vsebina **BS**, sporočilo kot Božja beseda. A namenjena je Člu-ljudem, Pskom in Kolu-masi, ki jo **BS** RR v Pske tako, da izdeluje za vsakega posebno Etversko Noto, imenovano duša. Drama kot boj med Katbogom in

hudičem se nato dogaja v duši vsakega Pska posebej, ne le v občestvu PSi, ne le v farnem občestvu KCe. KC je Strno sestavljena iz Pskov oz. PO(seb). Te niso kot za HMg SAPO (vsaj po tendenci ne); PO pomeni v KMg le to, da vsak Čl posebej odgovarja bogu (kleru, spovedniku, podeljevalcu zakramentov). Če v PSi še lahko govorimo o Infi med Kolom in udi Kola, v FD (FKC) kot izrazu KMge to ni več mogoče. KMg začinja z osamosvajanjem Čla. Njen namen je ravno nasproten: Čla pripeljati v čim večjo pokorščino bogu, a tako, da to pokorščino-odvisnost voli Čl kot Psk sam; da sam zanika svojo Svo. KMg nosi v sebi Strno nasprotje: Čla razvija iz enotnega Ž-bitja v smer SAPO, kar pa hoče ravno preprečiti. Preprečuje Kršduša, ki je odgovorna Katbogu (KCi), ne pa sebi, kot oznanja HMg, posebej močno in zavestno **LinMat**.

Na PMg stolpcu si lahko preberemo - nenapisane - naslove: koledovanje, božičnice, tepežkanje, običaji ob Raz pomembnih trenutkih, ob poroki, Si, pogrebu, rojstvu, praznikih, vojni itn. Če **BS** določajo Sek kot GhK, ga PMg ne; bogve koliko dramskih oblik, ki jih je pobudila Čl spolnost, se je izgubilo, KC jih je načrtno preganjala, Zamol, likvidirala. PSt teh oblik je Strno Mag(ična), veže se na malikovanje Nve, Nvsil, Sonca, Noči, duhov, zagrobnih sil, Raz vil in gozdnih pojavov itn. Gotovo je obstajala celotna Pogobrednost, kot obstaja še danes v tim. primitivnih Db-plemenih. Kuret, Ivan Graf itn. so mnogo teh oblik detektirali in opisali. KMg-**Malkat** je vzgojen tudi s tem namenom: da vcepi v ljudi zavest o Hierredu, da prežene Dbodnose, ki so s stališča KCrede kaos. Oča govori v **Malkatu** Sinu, vzgaja ga v Pska z lastno (Krš) dušo, ki jo zato (Sin) zaveže bogu. Te vzgoje PMg nima in ne more imeti, saj je zanj Psk Neg pojav. Bolj ko je Čl le ud Klde, ustrežnejši je. Čl v PMg ne potrebuje lastne duše(vnosti) kot mesta, znotraj katerega Svno odloča o grehu in pravem. V PMg-Kldi so ljudje tem primernejši, bolj kot zvesto izpolnjujejo naloge Kola-PSi, manj ko je PzMa - zarez, klina - med Pskom in Kolom; bolj ko je Kol enoten, Inf. Tako se Ožld (OžKld) ne more ali teže RR v Dč. Šele Dč arhemodel omogoča RazDč, ki je pot k Dti. Dokler se Čl ne razcepi v Dč, je bog nujno le malik. Ko Kan Svno izvoli - se odloči za - Katboga, vrne Boga iz stanja Dti v stanje Ide, v malika. To se dogaja posebej močno v DSKC kot hud, celo AnKrš regres. Vprašanje je, koliko DaRefe služi vračanju Boga in ne le boga.

ŠkofPas kot pasijon odpre dušo-Noto. BČ na križu trpi, Trp Ponot; odpirajo-zastavljajo se mu Tem vprašanja o smislu Trpa, Ža, Zveste, RPPa itn. Vse, kar se zdi v Kat doktrini samoumevno, se v Trpu Križa problematizira. Križ odpira pot k BDru. Kako ga odpira v ES primeru **ŠkofPasa**, bom raziskal v naslednjem letu. Šele tedaj bom mogel dati ES podroben odgovor na to, kako sledita **MicMat** iz **ŠkofPasa** oz. HMg iz KMge. Ker bom v naslednjem letu ES preučeval tudi PMg, bom poučen o več razmerjih: med PMg in KMg, med KMg in HMg, med HMg in PMg. Kajti HMg se - ne le v Nclu - vrača k viru (k nečemu, kar ima za svoj vir): k SPSi. Ne le v **Tugih** in **Ljubi(slavi)**; tudi s preučevanjem Narpesmi, Narblaga. Tudi s ponovnim upoštevanjem Poz Klde kot (St) NLa, recimo klerik Abram v **Valuku**, v katerem opisuje obred **Vmeščanja Valuka za gorotanskega kneza in vojvoda pri Gospe Sveti na Koroškem**. Takšen je podnaslov drame. Že sam - nehote - sporoča v nji skrit paradoks-nasprotje. V času Valuka Gospe Svete še ni, Gospa Sveta je Katcerkev. Abramova smer v SKC skuša KC temeljiti na SPSi, celo na njenih obredih, ker edini omogočajo (Slci Abramovega časa si želijo, da bi omogočali) nekakšno historično legitimiteto SDbe kot Pot-SNDže. Gre za sintezo Refe in SNcla: Refe (obred

umeščanja traja skozi ves srednji vek, glej Brenkovo **Poslednje ustoličenje**) temelji v tem okvirju na (S)PSi, RKC mora upoštevati SPS. Tako se celo KMg - zaradi SNclA - TRF v smer RePog. Med KMg v 4-stolpcu **Odm** in PMg v 1-stolpcu te MSk pride do povezave; ne le pred tisočletjem, tudi v 20-Stolu.

Še bolj nenavadno je, da pride do povezave celo med PMg in RMg. Lužanov **Rej pod lipo** je Tip RMg drama, vendar s tendenco, da preide v PMg, da obnovi PMg svet. Lipa je ZnaSi za SPS, rej obredni ples te ArhSPSi. **Rej** je Rad glosolaličen (IVJ), obenem pa skuša Posn(emat) naivno-neposredno Ž-Db nekdanjega občestva. Masovnost LDPM se poveže v Inf z nedeljivim OrgNar telesom. In kam sodi **Oko**, ta veličastna Strniševa pesnitev, ki bi jo smel analogno kot **PKrst** prištevati tudi v SD? Gre le za RMg, za NAMag? Za kozmocentrizem, preden si ga je sposodil TH? Gre za obnovo ArhPS? Za novo Tijo, novo kozmogonijo? RMg se rada ukvarja s temo kozmogonij, glej Filetove **Ujetnike svobode**. Kakšna je zveza med **Očesom** in (tudi Strniševimi) **Lj(udož)erci**, ki se zavzemajo za KC, za Refe, čeprav na svoj način, ne v sklopu DSKC in SPED? Tudi **Očesa** se še nisem ES lotil, čeprav sem o njem pisal, glej Mladino iz začetka 70-let, in ga označil za vrhunsko delo SLite-SIZi. Tudi ES analiza **Očesa** me čaka v prihodnjem letu. Kako bom zmogel opraviti vse naložene si naloge? (KasO: **Oko** sem poleti 2003 ES podrobno prebral, a našel v njem manj od pričakovanega. Tudi zato svojih ugotovitev nisem zapisal. Še potrebujem čas.)

RMg poudarja-zastopa igrivost-igro, je lud kot tak. **BSom** bi bilo težko pripisati lud, enako ne **Malkatu**. Proti so poudarjeno resnobni, pedagoški, Anludi. Pač pa se je baročna KC nenavadno na široko odprla PSti IVJ-Luda. Da bi **Evi** nosili v naslovu oznako: igra, ni mogoče. Za Trubarja je Dia le vzgojno sredstvo, niti najmanj igra. V baročni KC pa se v naslovu vežeta dve povsem Raz - za Prote nasprotni - stvari: **Igra** in **paradiž**. Preučevalci te drame so ugotovili, da paradiž ne pomeni nebes, kot v **BS**, ampak je drevo, na katerem je obešena tabla z naslovom igre; da je paradiž odrski rekvizit, oz. če ni odra pa teatrsko sredstvo. Vrednota Katdoktrine - celo najbolj Tem vrednote, kot so nebesa - se RR v momente znotraj igre, ki niti ni Katobredna, ampak študentsko-dijaško poulična, Gled s ceste, nekaj, kar obstaja že iz predKrš časov, ima v mestih (večjih naseljih) takšne, v AVS okoljih Dgčne poteze. Dijaki, ki igrajo **Igro s paradižem (IgPar)**, so nekakšni mestni koledniki, ki prav tako nabirajo denar zase. Obredna drama (pasijon) se RR v finančno podjetje. A kaj, tudi sama KC je po eni strani finančni imperij, v katerem se pretaka na milijarde dolarjev, ima svoje plačnike, upravnike, menežerje, špekulante. Petrov novič je povzročil celo razkol v KC, glej Lutrov odpor do prodajavcev odpustkov (metaforično rečeno: do Grila iz DSKC).

Tudi nešteto krat naslikano Križanje je po eni strani igra; vsaka Umet je tudi igra, igra razmerij, redov, Hare, poudarkov; stila brez igre ni. Brž ko je Pasijon prenesen z ES Križa leta 33 na platno, v kamen in les, v zvoke in Lito, izgubi svojo nedeljivo pristnost in postane igra-predstava, reprezentacija, predmet estetskega preučevanja. **BS** in **Malkat**, ki obuja **BS**, pazita, da ne bi postala igra; da ne bi prešla iz Rlge v Umetkulo. **IgPar** njuno versko strogost olajša, obrne celo na glavo. **ŠkofPasa** skuša vse, kar se je zgodilo do takrat, upoštevati. Iz **ŠkofPasa** izhaja nadaljna SD: ne le KMg, enako HMg in RMg. PMg pa je v njem že upoštevana, čeprav na RR način.

V MSk **Odm** naj opozorim le na nekatere reči. V **Pojasu** sem dozdej komentiral I. in II. vodoraven, z belimi lisami, na katere sem opozoril in se zanje opravičil. Prehajam h Karju spodnje polovice **Odma**, vodoravni od III-VI.

Kako sta Not povezani HMg in RMg, se da najnazorneje demonstrirati na primeru **Micke**. Kot igra je **Mic** že po FSti RMg-Lud. A tudi po vsebini. Lin sicer odklanja en tip igre, namreč tisti model, po katerem Pl zapeljuje preprosto Km deklico; to je hudičevanje, čeprav ta beseda nima več Rlg moči. Pl. Tulpenheim je le Reldiabolus, nazadnje ga imajo za norca, grozijo mu, malo manjka, pa bi bil pretepen kot potepuški pes. Je lik iz Kode. A v **Matu**, ki ga je treba brati kot dopolnilo **Micke**, se Zapl RR v ErS. Zagovedni Anže še ne zna zapeljevati, v njem je Nv še trda, Bar. Mat in Nežka pa sprejemata Zapl, kakršno goji baron Naletel, ga obrneta sebi v korist, naredita iz njega Už zase. Tako nastaja Poz ErS.

KMg nima kaj početi z ErS, preganja ga; glej odnos janzenistov do Preša in njegove ErS poezije. Šele kasno se KC odpira tudi ErS vidiku; točneje: ga tolerira, upošteva, ker ve, da ga v času prevladujoče HMg-LD ni mogoče kar naprej demonizirati. Finžgar v **Lovcu** upodablja ErS že kot NKNM v ČD, v (Pesjakove) **Gorenjskem slavčku**. Bilc tega še ne zmore; Tarba je tudi zato Poz-Snica, ker odbija ErS ponudbe Vedeža, vsa se je namenila edinole Katbogu. Rad KC terja od Čla, ki hoče biti najbližji bogu, da se odpove lastnemu telesu, s tem ErS željam-čustvom; da te RR v verska čustva do Katboga. To je Tem linija tudi v vseh IV. fazah Refe, glej 4-stolpec na **Odmu**. **DraPas** kot pasijon že po žanru odklanja ErS, Marija Magdalena je spokornica, ne več prostitutka. Za II. Refe je Tip **Tarba**. Za III. jemljem kot primer **Igro naše fare (Igše)**; tudi v tej ErS nima mesta. Niti ga nima v osrednjih dramah IV. Refe: SPED. Mojca (**Vst**) se odloči, da bo namenila vse svoje energije SV zoper Ptjo (Rdečo zver), Junak enako; zato sta med sabo le PriSo in ne ErS par kot MirMara (**LjDa**), kot MatNežka (**Mat**). Analogno ravna kandidat za Snika Baraga v Jelovi drami **Eno samó je potrebno**. Biti klerik, s tem odpovedati se mesu, je v očeh KČe več vredno kot biti zakonec.

ErS je Tip za HMg. HMg je RLH-VIS, ta pa vrača pomen Nv-biosa. Ker je za bios-Ž najvažnejša prokreacija, je (mora biti) tudi v Etoblikah NKNMeša zvest(obn)i zakon med dvema utemeljen na močni ErS. Ne sme biti ErS premočna, sicer preide Čl ali v čezmernega romantika, Črt v **PKrstu**, ali v prepoželjivega Sek razdraženca, ki ga neobzdana strast potiska v zlo(čine), glej **JTuga**, njegov glavni lik. NKNM terja pravo mero. Par MirMara (**LjDa**) jo najde.

V **Matu** je ta prava mera ogrožena, a s strani Pl, Barona, analogno kot v **Micki** s strani Tulpenheima, ki je žlahtnik. Baronu je Sek ekscesiven, to je Tip za Pl, medtem ko je Lin prepričan, da sta sloja Km in Meša po Nvi umerjena, s prirojenim čutom za mero. NKNM naj ne bi prehajalo v Verfanatizem **BSov**, niti ne v ekscese Ktzma nenadzorovane (aMor) Nve, verjetno dionizičnih plesov ob kresovanju, jurjevanju, poletnem solsticiju, oboževanju Sonca in vitalne energije, ta je zmerom tudi spolna. Šel pokaže, kako se romarji, glej **Svetlobo in seme**, RR v spolne obsedence; že prej to pove Pregelj v **Beračih**. Kmeclov **Trubar** prepoveduje romanja, ker ve, da se dogaja na njih RePog Sek. Ta ekscesivni RePogSek se vrne v eksplicitno RMg v Karnu, glej Jovanovičeve **Norce**, na njihovi liniji pa **Podleželske plejboje** istega dramatika.

Micka je 1789 uprizorjena, uprizori jo Zoisov krog v Zoisovi hiši. Je torej drama-tekst in drama-Gledpredstava. Resda za omejeno povabljenost KulJav(nost), a tedaj se Jav sploh šele začne, oblikuje. Nato pride dolgo obdobje Litsuše, ki pa ni Nvna; vzrok zanjo je v ravnanju AvsDže in KČe, ki ovirata nastanek RLHKule, dramaGled pa sta še posebej viden in uspešen primer-prodor RLH Kule kot Krite FP-PIKa. (Glej pomen uprizoritev Beaumarchaisovega **Figara** v Parizu, kasneje Hugojeve **Hernanije**, Hauptmannove drame **Pred sončnim vzhodom**, **Hlapcev** konec 30-let v LjDrami, vse do **Grede** 1964 in Gošine **Glave** 1985. Oblast, ki se zaveda moči Gleda, prepove uprizorjanje **LTuga** in še marsikatero SD.

Ko se v Ustavni dobi začne v Avsi LD, je **Micka** ponovno uprizorjena (v »LjDrami«), a v Bleiweisovi predelavi. Tudi ES analiza predstave me še čaka, vendar smem reči že zdaj, da je Blei(weis) **Micko** predelal v duhu RMg. Uprizoritev je z dne 21. 11.1869, drama pa je objavljena že 5 let prej, 1864, podnaslovljena je: »Kratkočasna igra s petjem«, takšna, kakršne je nekaj desetletij kasneje s tolikšnim uspehom spravljala na oder Govekar kot Narigre, v glavnem analogno po starih vzorcih, remake, PM (**Rokovnjače**, **Desetega brata** itn.). Iz resne igre, ki ima AnPl tendenco in utemeljuje NKNM, je Blei naredil »kratkočasno igro«; poudarek je na zabav(nost)i igre. Da bi bila zabavnost (Už v nji) še večja, je igro, ki pri Linu nima toliko pevskih vložkov, opremil z dodatnimi kupleti. To je prvi remake, prvi citat, prvo zavestno ludPosn v SD. Kolikor ni tudi vsa KČ v tem pomenu Posn in RMg, saj prepoveduje kakršna koli nova spoznanja; prepričana je, da so vsa dana že v **St pismu**, mogoče so le prilagojevalne oblike, božje besede v Motah, pasijonih, miraklih. **ŠkofPas** je tak aggiornamento enkrat za zmerom fiksiranega. Aggiornamento je nadomestno - vnaprejšnje - ime za RMg-PM, če razumemo izraz dovolj Rad. Kar napiše Kremž(ar) **Na pragu**, se zgodi že v S-uri na križu: JKr obljubi De-razbojniku vstop v nebesa, ker oceni, da se je svojih zločinov skesal; enako oceni - ali dopušča vsaj kot možno - Kremž razlago S-ure deda in vnuka Logarja. Analogno skuša **Igše** vrniti prvotno Krš občino-občestvo; vrača ga kot Kfz, a namen je ReTra. Remake. **Tarba** je obnova zgodbe prvih mučencev-Snikov, St Štefana, St Petra, St Andreja.

Namen KMg je ravno nasproten od namena RMge, a namen je eno, drugo pa je realna praksa. Refe se da razumeti tudi kot PM. Kajti kaj je PM drugega kot Posn vsega, kar je bilo dozdaj narejeno?! Blei je s svojo **Micko** iz 60-let 19-Stola prvi, ki zavestno Posn in odpira pot v LDPM. ČD ima v sebi močen zabavn(ostn)i moment. Manj domače izvorne ČD, več prevedene in ponaševane, glej že Vilharjeve igre, **To sem bil jaz!**, **Filozof** itn.

Zgodba **Micke** je paradigmatična. Ne konča se z Bleievo remake. Za stoletnico uprizoritve **Micke** napiše ČD avtor Vošnjak dramo **Pred sto leti**, v kateri spravi na oder uprizoritev **Micke** v Zoisovi palači, dodaja zgodbe Zoisovih služabnikov Nežke in Janeza, ljubosumja med Linom in njegovo ženo, na oder - v Zoisove prostore - pripelje Raz like, Vodnika, igravce **Micke**, ki so v PvtŽu podjetniki, zdravniki itn., predstavnika Dže, deželnega glavarja grofa Auersperga, celotno TaSDbo, z zastopnikom-zastopnico Km vred, Žibertovo Nežiko, ki je Vodnikova nečakinja. Kar je Blei po izvedbi skromno, a po usmeritvi pomembno začel, Vošnjak nadgradi - z lastno dramo. Značilno: ni bila še objavljena. Pomeni to Zamol, da hoče RMg Gene (predvsem DaWKBB, ki

ima v rokah SKulo kot institucijo) pripisati vse zasluge ustanavljanja RMge sebi? Tip paradoks: načelno ta GG bazira na remakePM, dejansko pa Zamol, kar je bilo pred njo. Oz. priznava le to, kar je bilo v velikem svetu, domačo Trado pa črta; obnaša se, kot da je ni.

Govekar, ki je imel za takšne reči (za RMg) nos, napiše nekaj let po Vošnjaku **Predigro-Poigro**, dve »enodejanki«, a pošteno prizna, da ju je povzel »po osnovi J. Vošnjaka«. Uprizorjeni sta bili 12.12.1905. Ne pričuje že linija teh treh dram-predelav-dopolnil močno in legitimno navzočnost RMge v SD in to že do leta 1905? Linija se je nadaljevala še v SD-30, glej Kreftove **Krajske komedijante**, in PoV, glej MirZupovo Kodo **Iz take smo snovi kot krajski komedijanti**, natis 1976, uprizoritev 1977. MirZup je glede na snov zelo Sven.

Govekar se ni zadovoljil le s **Predigro-Poigro**. Ker je čutil Pot, ki je v ludizmu, čez nekaj let (uprizoritev v lJDrami 19.3.1911) napiše »burleskno farso s petjem in godbo«, naslovljeno **Šarivari**. S to dramo je RMg ludizem osnovan in izveden kompletno. Oglejmo si jo pobliže, čeprav še nisem napisal ES analize te farse, oz. le začetek razprave, ni pa še objavljen.

V točki **Šarija** je povzeta prejšnja Slita, nastopajo namreč najbolj znani liki iz nje, Jurč(ič)eva Krjavelj in Martinek Spak iz **Desetega brata**, pl. Basaj in Polonica iz **Rokovnjačev** itn. Zastopajo tudi Mata in Micko (**MicMata**). Povezani so s Svetlito, s Schillerjevo **Marijo Stuart**, ki zastopa SvetZgo, dinastije, FD, Pl. V **Šariju** naj bi bilo na ta način vse; Rudolf kot najbolj pristni dedič Gov(ekar)ja in **Šarija** to »vse« udejanja v **Veroniki**, prav tako dramati, ki povzema SZgo, Friderika Celjskega, s tem zgodbo in upanje Celjskih, z njimi stremljenja Slcev po lastni DbDži; vključi tudi KC, škofo, koncil v Konstanci, Husa, Balzakovo Lito itn. LDPM je - naj bi bila - najbolj široka od vseh družb; strpnost se v nji RR v vsedopustnost, ta pa v panmanipulativnost. Kar je v KMg sredstvo odrešenja Čl-sveta in v HMg konstrukcija Čla in Dbe, da bi postala sama bogova, v PMg pa izraz Nve, postane v RMg, ki izhaja iz vseh treh MePSt, a je odmik od vsake posebej, Pssinteza vsega: vse, tudi Najvišje (bog-ovi), a na način Rad derealizacije, (samo)spodbitosti sleherne odgovornosti, zavezave, Zveste, Ete, RazReše.

Če je RMg moment forme in je forma kot takšna igra, igra pa je v vsem, v PMg kot igra Nve, v KMg kot igra boga, v HMg kot igra ustvarjanja Čla-sveta, ki poteka nenehno in še danes, potem niti ni le paradoks, da RMg napristneje zastopa vse 3 MePSt oz. vse. A da je tisto, kar vse (3) povezuje-isti (Idn), luknja v sir, PzM, AD, nič. Seveda lepi (ali pa tudi grdi, kakor kdo hoče) nič, imidž, dekor. Kar je bilo v KMg-HMg vizija-videnje (velika zamisel), je v RMg blodnja, SSL, Mizem. A ta resnica ni nekaj, na kar RMg ni računala, kar se ji je pritaknilo; zaveda se je, celo hoče jo. V tem pomenu je RMg najvišja ARF, tako rekoč popolna zavest akterja o sebi, le zavest-slika in ne več akcija (spreminjanja ČlSveta). RMg ničesar več ne predrugači, le še kombinira, kar že je. V tem pomenu bi bila tudi **RSD** le delo RMg duha, če ne bi Anln zavestno vnašal vanjo lSDti, s tem vero v srečanje z UnBDrim.

To vero pa najde(va) v vseh treh MePSt. V PMg kot spontano »vero« Nve same, da lahko pride do smisla, da ga z - ljudNar - obredi lahko artikulira (recimo kresovanje ali Simb oplodnja zemlje na ritualen način); torej od kolednikov za dan Sv treh kraljev oz. Razglašenja do **Reja** in **Očesa**, ki sem ju napisal na **Odmu**. PMg se v teku dogajanja ne izčrpuje, ne predaja svoje

naloge v roke najprej KMgi, nato HMgi, kot so mislili HumZniki. Na koncu doseže PMg celo najvišjo stopnjo-osredotočenje smisla: v **Očesu**; Strniševa poezija je sinteza Nve, vitalnih sil, Mage, KCe, Kule, Forme. PMg v nji - v **Očesu** - vse povzame, a obenem dopusti, da to vse - najdeni smisel - RMg tako RR, da nastane iz smisla igra, iz obreda teater, iz Nve Kula, iz PnMa PzM. **Oko** je črna luknja (Črnulja) v zidove TSA; je okno v Dt.

Vero v srečanje z Dt hrani v sebi tudi HMg. Kaj pa je zanjo Čl drugega kot točka čudežne realizacije bitja, ki lahko edino med vsemi bitji Nve misli, načrtuje, upa, ljubi, veruje? V PMg Čl izraža Nvo; v HMg jo predeluje (glej Klodičevo ČD **Novi svet**), jo tako preOsm, tako Ponot, da govori skoz njegovo duševnost-Noto. Smisel sam sebe imenuje, ko se išče; z njim Dt ali vsaj predlog, kaj naj bi bila Dt ali BDr. Nisem zaman v analizah ČD tako poudarjal, da ČD ni plehka diletantska zgodba, kot jo razumejo TradSLZgarji, ampak da se skoz ČD izraža TaSPrM kot NKNM, projektira NSvet, Nova Db, NČl. A kot lahko rej izpod lipe v Ziljski dolini preide v lužanov RMg-Lud **Rej pod lipo**, v neizmerno glosolalijo, ki smisel naredi za zgolj besedo, za eno med neštetimi, za enakovredno besedam list, tepec, cunja, beseda, nič, v **Reju** se smisel izprazni do kraja, vse se RR v PzM, se lahko isto zgodi s HMg projekti, z **MicMatom**, s SKulo-Lito, ki utemeljuje SNar-SND; mislim na njene glavne Simblike, na Krpana, Mlinarjevega Janeza (v Funtkovih **Teharskih plemičih** itn.), na razbojnika Velikega Groggo, ki iz Ferdinanda pl. Basaja postane glavni lik **Rokovnjačev**, rokovnjači pa se iz (Bohinčevega) **Štempiharja** in Alešovčevega **Dimeža** RR v NarHere-Prte-NOBD, v Krima (**Rojstvo**) in Komandanta Staneta, ki se preseli v Narpesem, iz katere je - kot Kralj Matjaž, glej **Vst**, MMahniča dramo **Kralj Matjaž in razbojnik Matijon**, tudi FKozaka dramo **Kralj Matjaž**, vse polno jih je sorodnih - izšel. Najbolj izmišljen Litlik (Basaj) se skaže kot najbolj stvaren (Stane), tudi kot najbolj krvav (Matijon ali Ivan Matija Maček). Kula se RR v zločinsko, a enako visokomerno stvarnost.

Zgodba se nadaljuje še danes. Varuh ČIP Matjaž (Hanžek) je spoj pravičnika in čvekača. Kralj Matjaž in dvorni norec Matjaž se ldn. Kot se **Rej** in **Oko**. Ni ravno **Rej** s svojo brezmerno brezličnostjo (aformo) najpristnejši zastopnik krakena - velikanske hobotnice -, ki prebiva v globinah oceanov in zre v svet s svojim neznanskim očesom, ki ga je prenesel Strniša v **Oko**? Je to oko Boga ali Hudiča? Ali zgolj na eno oko oslepel odsluženi vojak-legionar iz Govovih **Legionarjev**, ki so nadaljevanje **Rokovnjačev**? Mislite, da nekdanji pl. Basaj ni nazadnje strašil naokrog kot ěnooki Nande? Ste prepričani, da potrebuje Krjavelj dve očesi? Zadošča mu oko njegove koze. Kot zadošča Slcem Žiškovo kurje oko.

Da nosi v sebi vero v srečanje z Bogom, ne le z bogom, tudi KMg, je zunaj dvoma; **ŠkofPas** ni le agitka. **PKrst** lahko gledam tudi kot KMg dramo, torej tako, kot da sodi v I.Refe. Ni odločilen moment v **CanVidi** - pesem o **Fantu**, ki **je videl rožo čudotvorno** - IsBDra? Ne sodi torej tudi **Vida** v KMg, v II. Refe? III. Refe ne zastopa le **Igše** kot Kfz obnova likvidacije SAPOe. PV piše tudi Majcen, v **Dedičih nebeškega kraljestva** podaja eno od videnj JKra kot Odrešenika-Ozdravljajočega. Analogno v IV.Refe. SPED ni le KINcz **Vst**. Je tudi Vombov **Razval**, v katerem skuša dramatik najti smisel v trenutku Si, ko Čl duša prehaja v nebesa (ali v pekel); enako tendenco ima tudi Debeljakova **Črna maša**. Bravec naj si te drame sam primisli k tistim, ki so zapisane na

Msk **Odm**. Ne, pomagal mu bom. Dopisal jih bom jaz v MSk, ki jo je Ala že izrisala. A saj ni nikoli nobena MSk dokončna. Novo četverico dram bom dopisal pod že zapisano četverico, eno pod eno. Po dve sodita tudi v isti čas, upošteval bom torej tudi kronologijo RPe.

Analogno kot ima PMg dve luknji, eno v Dt, **Oko**, drugo v nič(es), **Rej**, ima dve luknji tudi SPED ali IV. Refe. V Dt vodi **Razval**, v Rad imanentizacijo vsega, SZge, KatDže, torej v bit, ki je s stališča Katboga zgolj nič, Vombova SPED **Martin Krpan**. V nji je podvržen Kritposmehu celo PV veliki Vodja Katstranke, dr. Korošec, glej lik ministra za Uk in bogočastje Urha. Spodbit je FD Cesar, s tem legitimna oblast, ki je od boga. Spodbita je institucionalna SDb. Kot Poz ostane Krpan, ta pa je ne le marginelec, ampak kontrabandar. Je navezal Vomb na **Šari**, na - možnega - Krpana v **Šariju** in ne na Krpana v Levsovi povesti in/ali MMahničevi dramatizaciji ali v slikanici Toneta Kralja, v kateri je Krpan NarHer?

Da je **Šari** luknja v nič, je evidentno. Manj nedvoumno je, da je tudi v RMg Poz plat oz. konstruiranje RPP-bit. RMg ne počne le tega, da podira, da se posmehuje, da zajeda. Da bi lahko zajedala, mora obenem skrbeti, da drevo, ki ga ovijalka sesa, obživi. Naj se RMg še tako norčuje iz tega, kar je bilo, iz STRade, v dramah, ki variirajo-zajedajo **Micko**, je skoz **Micko** utemeljevana SDbZg in ne le kot zgolj imanentna, ampak tudi kot veliki cilj nesebičnih Izbov, junakov, neutrudnih oratarjev na polju Omike. Blei je s svojo pokratkočaseno **Micko** delal ne le epoho, ampak obetal Slcem, da bodo prav oni nosivci IdeaNoštva, kot jim je to kasneje obetala MrkPtja skoz NOBD (**Rojstvo**) in Cajnkar (**PetTra**) z veliko zamisljivo spojitve AKC in bizantinskih OrtC. Če bi postajali Slci zgolj HedMeši, bi se ne zmogli odmakniti od Nemcev, postati lastna SAKO. Morala jih je gnati višja strast, ki je vsaj v eni točki lSDti. Novo Slov se je TaSMešu kazalo kot Noštvo, Noštvo pa je imelo poteze milenarizma. In smo vsaj pri **Igše** in **Vstu**, če ne tudi pri projektu paradiza. Ne le **Igre s paradizem**, ampak **Dedičev nebeškega kraljestva**.

Do kakšnih nasledkov sem prišel? Da je KMg Odm od KMg: **PKrst** od **DraPasa**, **CanVida** od **Tarbe**, **Dediči** (ker dedujejo **nebeško kraljestvo**) od **naše fare** (ki se skaže zgolj za **igro**), **Razval** od **Vsta** (že od samega sebe kot AnK agitke) in od **VombKrpana** ali pa **Krpan** od **Razvala**. Odmi gredo v vse strani. Vsaka RMg je Odm od same sebe. Primer za to so Jesihovi **Sadeži**, ki so po eni strani le IVJ, po drugi pa obet nove paradigme, reizma kot Rlge (v kar sem se prepričeval okrog 1965 jaz). V tem pomenu je celo ime RMg v sebi samoodmaknjeno, dvojnostno, paradokсно.

Analogno se dogaja v HMg. **MicMat** in ČD konstruirajo. A že na PrS se vmeša v RP dekonstrukcija. RealD pokaže Neg plati Meša. Meš ni več NKNM, ampak vse bolj HedMeš (Ganglova **Sfinga**) in oblastniško Meš (**CanBlagor**). Še doslednejši od GrGr para oblastnikov v **CanBlagru** je par oblastnikov (Kantor-Župnik) v **Kralju na Betajnovi**. Kralj, ki je bil nekoč PMg Matjaž iz Narpesmi, kot dobrohotni, a pravični starešina PS-AVSi je sedel za kamnito mizo pod Sllipo, v KMg pa je bil JKr, tj. **Kralj brezpravnih**, glej Golievo dramo, kralj ubogih, kar so Slci od nekdaj bili (tlačani); v **CanKralju** se je RR v despota Morivca na Kpltrgu. Realistični Kralj iz HMg se Strno kar naprej odmika v vse strani: v spoj RMg in PMg, glej Goše dramo **Kralj Matjaž, kako se imaš?** V **Kralja Matijo Gubca**, ki ga Kreft iz Lipahove drame premesti v

Veliko puntarijo, v to predhodnico NOBD. NOBD pa lahko postavimo na mesto, ki ga zdaj v KMg zaseda SPED, ker sta NOBD in SPED ne le EDč, ampak tudi MimDč. Vsa ta premeščanja so legitimno, v DgZni zaželeno, metodično kar najbolj učinkovito ravnanje. Skoz Mrakovega **Kralja Laja (Chrysiposa)** preide kralj v antični mit, skoz Fritzovega **Kralja Malhusa** se vrne k Canu, glej **Knjigo za lahkomišelnih ljudi**, skoz Gregorinovega **Kralja z neba** se skrči v Katagitko, skoz Logarjevega **Kralja v časopisu** pa se splošči v RMg feljton. Nazadnje ne gre pozabiti na prvega slovenskega kralja, ki je fRemčev **Samo** oz. Turnškov **Kralj Samo in naš prvi vek**.

HMG se torej ne neha v jasni RealD, ampak v panproblematizaciji, v AD. Ko postane sfinga (nerazrešljiva uganka) celo Kralj (kralj nebes in zemlje), je res vse lahko le še igra, Poigra ali Predigra, Igra naše fare, Igra s paradížem, igra-ples pod lipo: igra, ki jo igra z vsem Oko, katerega sluzasto telo visi na Dr stran. Tako je brezoblično (kaos), da se lahko pretakne skoz Minodprtino. Pa ima to Oko res telo velikanskega lignja-krakena? Kaj pa, če ga tako slika le pedagoška Katdramatika, da bi ljudi strašila pred Isem stika z Dt? Kaj pa, če je onkraj očesa kot njegov podaljšek ali vir tista Dt, ki po nji Č hrepeni, odkar je razločil imanenco od Tre, odkar je razumel, kaj sta rojstvo in S? Torej od začetkov PMg obrednosti?

Le s Strnim odmikanjem, ki se ne zaustavi na nobeni ldi in išče med PnM Idami okna v Tr, z Isem Dti v GR, je mogoče artikulirati - celo strog - sistem »odreševanja«. Na MSk **Odm** teče - spet - diagonala od **Očesa** le-spodaj do **BS** De-zgoraj, od **Reja** (igre) **pod lipo** do **Igre** (reja, plesa) **s Paradížem** ali **paradížem**, oba naslova veljata. Enako teče os vodoravno od **Reja** (igre) **pod lipo** do **Igre** (reja) **naše fare**. Ta sistem je čvrst, pa vendar niso odmiki le v njem kot njegova Not igra. Sam sistem temelji na predpostavki odmika(nja).

TRETJI DEL

IZVEDBE KOT SINTEZE 2

ali

OB MICKINI ZGODBI

MSk I Mickin potencial

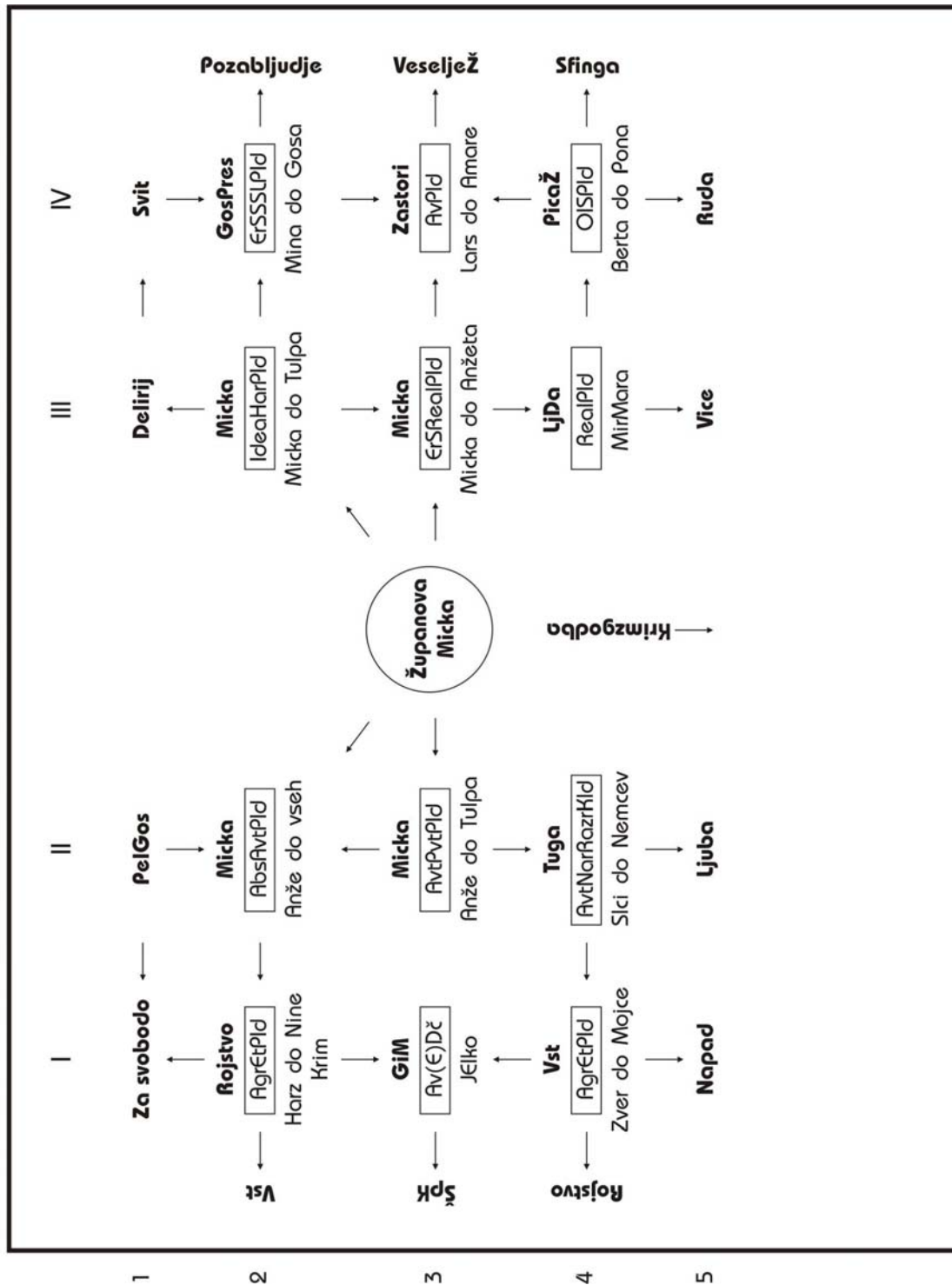

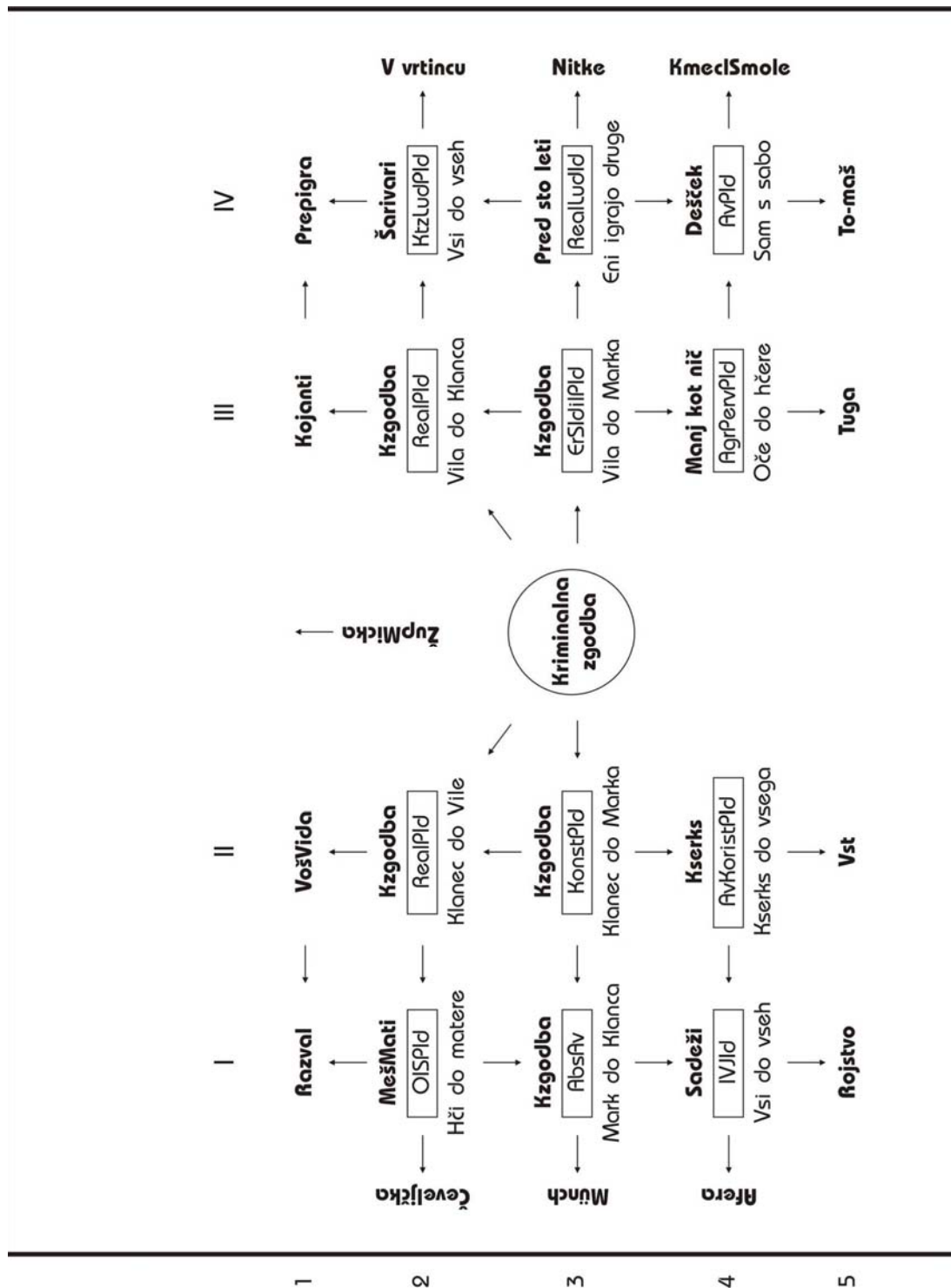

MSk II Kriminalni potencial

POJASNILO k MSk I MICKIN POTENCIAL in k MSk II KRIMINALNI POTENCIAL

1

Ti dve MSk, ki bi ju bilo mogoče označiti tudi kot MSSk **Dvojni Pot(encial)**, sodita skupaj. **MicPot** uvaja **KrimPot**. Zato ju tudi objavljam(o) skupaj, na le in De strani pregiba. In ju skupaj tudi komentiram v **Pojasu**.

Z **DvojPotom** se začne poseben niz MSk, ki bi mu bilo mogoče reči **Mickin niz (Micniz)**; vse MSk, ki sodijo vanj, izhajajo namreč iz Linove **ŽupMicke** kot - vsaj v prevladujoči oceni - prve SD. Kar izhaja iz nje, je posebej Tip za vso SD, za SD kot takšno. **Micniz** raziskuje Pot ne le **Micke**, ampak skozi celotno SD. Raziskuje jo seveda na svojstven način, ki tudi pripelje do nenadejanih rezultatov, vidnih v 6-vodoravni MSk **MicOP (Micka se osamosvoji ...)**, v dramah posebnega tipa, naslovljenih **JašZlc zbira žlice, Rode južina, Drobnič kaka**. Irznačaj teh dram kot stvarnosti niti ni bistven. Bistveno je, da se je drama(tika) kot UmetKula RR v banalno stvarnost, se tu realizirala, kot so se tim. »tisočletne sanje« SNara o lastni ND realizirale v DaSlji, ki je banaliteta kot takšna. Rezultat te **Osamosvojitve SND** (tudi v **MicOP**), ki jo tudi jemljem kot dramo v SD, je ta, da **DrobJr defecira**, da **MatHanž jeclja** (drama-burka), da je resnica Slom(šk)ove poroke z nebom - njegove **Beatifikacije** (drame-oratorija) **Jelinčičeva poroka**, poroka skoraj starca z mladenko, konsumacija ErS, ki tiči v **MicPotu**, a se nazadnje izkaže kot TeVe show, kot Dabdogodek.

V omenjenih dramah-stvarnosti (uresničenih velikih zamislih Slova) se razkriva, kar je v **Micki. DvojPot** že sam sporoča, da je v **MicPotu KrimPot**. A kaj je ta **KrimPot**, kaj njegova kriminalnost? Strašen zločin, zločinska narava Čla, ali lit zgodba, ki ji je dal SDramatik naslov **Krimzgodba**? Začnimo z **MicPotom**. Dal nam bo osnovo za prehod v **KrimPot**.

Naslov **ŽupMicka** je napisan v sredini **MicPota**, analogno kot na MSk II, na sredini **KrimPota**, Javorškova drama **Kriminalna zgodba**, 1955. Naslova dram nekako asonirata. Naslova sestavljajoči besedi imata enako število zlogov, vsak naslov je sestavljen iz pridevnika in samostalnika; **Krimzgodba** je - naj bi bila - resnica **ŽupMicke**. Seveda šele mnogo kasneje, po tem, ko je SIZ dosegla polnost pojma, če se smem izraziti po Heglovo; ko je zavest o Slovu kot SAKOi prišla do svojega roba in je bilo le še stvar časa in ES okoliščin, kdaj in kako se bo Slov udejanjilo kot ND. **Krimzgodba** je še bolj kot MirŽupova Koda **Iz takšne smo snovi kot krajnski komedijanti** razkrila fiktivnost

- Virt-PM - ne le zgodbe-projekta o osamosvojitvi SNLa, ampak o prividnosti-konstruktu slehernega projekta, zamisli, akcije, DbZge. Sam dramatik, Jav(oršek), v **Krimzgodbi** komaj dve leti po tem, ko napiše NOBD **Odložitev**, le-to spodbije, s tem spodbije sam sebe v svoji LR-bitu. Kako naj bi se Jav upiral pritisku OZNE in Ptje, ko pa že v Prtih ni vedel, kdo in kaj da je? Njegova drama **Povečevalno steklo** je sicer iz 1955, a v nji avtor razlaga-podaja svoje bivanje v Prtih, MV.

Krimzgodba le do konca radikalizira, kar je v **Steklu**: spoznanje, da ni le Čl pod steklom, v opazovalnici, ampak je sam iz stekla, iz umetelne snovi, konstruiran po želji. Vizija=želja in ne globlja resnica; je celo le Pvt želja Pskov, dramatika Matije Klanca, ki je zastopnik LRevarjev, recimo generala Kidriča. Klanec je Koc, Javorškov MV mentor. Kidrič se je zlahka prepoznal v takšnem Kocu, ki veruje v svoje vizijske fantazme, a ne ve, da so blodnje.

Isto velja za vse prejšnje Sl dramatike: (skoraj) vsi so se prepoznavali v Linu, razen morda najbolj okorelih KMg akterjev, kakega Debevca v **Židu**; a nihče od njih ni vedel, da veruje v blodnje, da sta SND in Slov v perspektivi SAKOe fikciji. Oz. sta realni, a kot banaliteti, ne kot realizaciji velikih zamisli, ki so navdihovale Gene najbolj elitnih in pametnih, požrtvovalnih in velikih Scev. Šele Jav ugotovi, da je vse skupaj igra: IVJ, SSL. Jav pride do dokončne resnice THM-kroga: da je vse skupaj Avld. SD po **Krimzgodbi** je izdelava tega Javovega spoznanja. Vse je teater, prehajajoč v banaliteto, v žanrsko sliko, ki izgublja dramatičnost: v oris tega, da in kako DrobJr kaka. RMg je PM + banaliteta.

Morda je med vsemi to najbolje razumel File, glej **Veselja dom**. Glavna (edina) Že-figura te drame, Poldka, je lik že poročene Micke. Njen glavni (edini) Mo-lik, Tonček, je realizacija vseh treh Mo iz **LinMicke**: Jake, Tulpa in Anžeta. (Glažek ni Mo, je le literat, Čl, ki ima liter rad.) Slomova pesmica **Veselja dom** je bila napisana v času Il. Refe, relativno kmalu po **Micki**. File jo je tako RR, da je odgovoril na Sloma in Lina hkrati. In tudi na Java. Jav banalitete še ne vključi, zanj je še vse lirski Poezija, blodnja kot lepa sanjarija. File skoraj pol Stola kasneje ugotovi, da se je sanja - tudi Javova v **Krimzgodbi** - realizirala, to pa je DaSlja (tudi IntDn v nji), ki je eno sólo Strš. Dogodek v prostoru - na mestu -, kjer bi moralo biti Strš (sekret). Poldka in Tonček ves čas ne le fukata; tudi defecirata.

Za spremembo sem dajal tokrat v oklepaje THM oznake, ne dram; veseli me variirati. A petero vodoravni označujejo drame; THM ravni so le tri, tri srednje. Naj začnem s Karjem le-zgoraj, z NOBD **Za svobodo (ZaSv)**. V analizi Cajn(karjeve)D to dramo večkrat omenjam in obravnavam; zato bo NTM bravcu laže dostopna. Je nekak vrh ene smeri, ki gre iz **Micke**; glej puščice, naperjene iz kroga v sredini MSk. Bolj aktiv(istič)ne, Db angažirane, optimistične, zanosne, smisla polne dramatike, kot je NOBD, ni. NOBD veruje, da sta NOB-LR dosegli - polno - Svo.

Dejansko realizacijo te Sve kot zamisli podajajo kasnejše drame, SPD, tudi **Krimzgodba** itn. Vse do Sve kakega DrobJra, da kaka. Slci, ki sodijo v zgornji le del MSk **MicPota**, bi takšno ugotovitev (o tem, da se Sv nazadnje reducira na Org mehansko vsakodnevno defeciranje) razumeli kot Stsk, kot nesramno izzivanje, ki zasluži kazen. Ptja je takšne jezičneže (Zupan je kar bistro gledal v prihodnost, tudi Jav) nemudoma kaznovala kot zločince. Vtaknila jih je v svojo - po svoje razumljeno - Krimzgodbo; Zupana in Java v zapor. Menila je,

in njeno prepričanje ni bilo od muh, da sta kot Prta posebej kriva, saj da so Prti najboljše od vseh Slcev vedeli, kaj je Sv, kaj boj zanjo: da terja žrtve, da so v NOB-LRevi ljudje padali, umirali, Krim in Nina v **Rojstvu**, Iztok v **ZaSv**; tudi kriv(c)i, Harz in Mirtič v **Rojstvu**, Ivana Gregorič **ZaSv**. Realiteta Prtgibanja je Kri, nova SIDb temelji na Krvi, na potocih prelite krvi, torej bo - mora biti - Prihodnost Slova, ki je utemeljeno na pravi krvi, smiselna.

Ljudje kot ES resda tudi kakajo, a to je akcidentalno. Sam Čl je akcidentalen, če ne nosi v sebi smisla Abs prihodnosti. Kdor ta smisel izgubi ali umaže - kot sta ga Zupjav, tako je ocenila Ptja -, zasluži, da se ga pobije kot steklega psa, kajti v njem ni več veličastne človeškosti, pravega Huma, reduciran je na banalno telo. Ptja si ni mogla zamišljati, da bo čez pol Stola v Slji ostal le še tak Čl, ki je skrčen na banalno telo: na bitje, ki je (**Rode južina**) in serje (**Drobnič kaka**). A dokler to ni vidno, velja, da sega NOBD - dedič **Micke** - pod samo nebo, seveda na le-stran. Tudi nebo se je z uspešno LR spremenilo, preusmerilo na le.

Kako pride do PSt **ZaSv**, rišemo s prvo puščico, ki vodi le-gor od kroga **Micke**. THM oznaka te stopnje je AbsAvtPld, to je izpisano: absolutna avtonomna posamezna identiteta. V naslednji fazi preide v AbsAvtKldo, v **Tugih**, v fRemčevem **Samu** itn. A začne se s Pskom; v **Micki** je to Anže. Anžeta ne smemo gledati le kot nekoliko trdega - ali celo zarukanega - kmetavzarja; to je najbrž tudi, tak ostane še kot LRevar; mar niso bili NarHeri prav takšni, Luka Vidmar, Daki, Maček? Anže je do vseh, tako razlagam, v drži Abs avtonomije, ki bo brez težav - Strno gladko - prešla (se RR) v napad, če bo akter smatral to za potrebno. Prav NOBD kaže, da in kako je imel pošteni Slc za potrebno, da se upre okupatorjem, da se Tot aktivira, tudi Voj(aško). V Iztoku, **ZaSv**, ki je po stroki inženir, je skrit - kot Pot - tisti Anže, ki bo pretepel Tulpa, Monkofa in takšne; Krim, ki bo ustrelil Nemca Harza, Tulpovega dediča. Nikogar ni, ki bi se ga Anže bal, pred katerim bi sklanjal tilnik, upogibal koleno. Lin je v tem sporočilu zelo jasen. Anže je do kraja Avtbitje, ki se bo kmalu RR v AgrPldo.

AgrEkzld je izhodišče THM-kroga in arhemodela Ožlde; kot Vitmoč je v začetku in jedru vsega. Šele naknadno ugotavljamo, ali je ta Agrld Poz ali Neg. Če napade četa Prtov Nemce, je ta napad kot Agr(esivnost) Poz. Tudi tedaj, ko napade polkovnik Igor s svojo Vojenoto Dmbce ali vaše stražarje, ki jih vodi njegov brat Stotnik; utrdili so se v vasi; glej Vombov **Napad**. Ta Agr je Poz s stališča NOB-LR-Ptje, Neg s stališča Dmb-KC. In obratno: napad dedičev Dmbstva, Junaka in njegove vojske v **Vstu** na Rdečo zver je s stališča SPED Poz, obramba Komstov zoper ta napad Neg. Kakor torej gledamo. A brez Agrnapada ni zmage, brez zmage v TSu pa nobena Dbformacija ne more obstati.

Na le od II/2 je zapisana posebna oznaka; v Karju jo lahko dopolnim, razširim. Na II/1 piše AgrEtPld, spodaj pa je dodano: Harz do Nine in Krim. Harz je do Nine (do Slcev, do Prtov) NegAgrPld (in Kld), Krim pa je do Nine, ta je njegova žena, Poz Agr, zato oznaka Et(ičen). Agr je, v Nino Krim strelja, da bi ubil Harza, ki se skriva za njo; a namen tega napada-streljanja je Poz: likvidacija Hudiča-Zla. Tako se rodi (**Rojstvo**) Sv (**ZaSv**). Da pa se rojeva Sv na ldnčin - analogno - tudi v SPED, namignem s puščico, ki vodi od I/2 k **Vstu**.

Le zgornje 4 drame (tvorijo nekak kvadrat) s tem še niso izčrpane. Od II/2 vodi puščica tudi navzgor - k II/1. **PelGos** je kratica za Šorlijevo dramo

Pelinčkov gospod in njegova hiša. Šorli je Libec, ne piše NOBD, a je dve desetletji prej Rad SNclst, **Na Pologu**, še desetletje prej, ko napiše **PelGosa**, pa si zada za cilj doseči prav tako AbsAvtldo, tako Pldo, zase, kot Klđo, za celotno Dno dr. Kraševca. Le da ta AbsAvtld ni dosegljiva z Agrakcijo, kot Krimova in Iztokova (tudi Junakova v **Vstu**), ampak zadošča vrnitev iz mesta, ki je pokvarjena civilizacija, na Km, ki so IdeaHarKld. Da so Km takšni, je skoraj prepričan tudi Cajn(kar), saj vnese v kraško vas zlo od zunaj šele Itokupator, ki zmeša glave-srca vaškim dekletom, zato se Ivana Gregorič poroči z Itom iz Milana, s Parinijem. Če ne bi bilo Itvojske, bi zadoščala mirna-bлага vrnitev na Km, kakršni so - naj bi - bili pred vstopom zla. Gre za model-vzor paradiza, ki je popoln, dokler ne nastopijo Zapli in Kače. **Micka** vodi torej lahko tudi do blagega idilizma.

Od srede MSk na Le stoji v okvirčku oznaka AvtPvtPlđ. Žal mi je, da na **MicPotu** tega vidika nisem bolj poudaril, morda sem se ga primerno zavedel šele zdaj, v **Pojasu**. Nakazal sem ga, a izpustil priložnost iz rok, da bi opozoril na vseprisotnost Pvtza (privatizma), Pvt poteze Čla.

Pvtz ilustriram z Anžetovim odnosom do Tulp(enheim)a; upravičeno. Vendar zadeva ni tako samoumevna, kot se zdi. TradSLZ (TradSIZ) tako rado - kar je Strno razumljivo - vidi v odnosu do Tulpa kot predstavnika NegPla, Hed Zapl degeneriranega Razra le ali predvsem splošen pojav, nekaj, kar velja za Klđo, ne toliko za Plđo; s tem (se) Pvtz nekako Prikr(ije). Oziroma: vidi se Pvtz Pla (Tulpa), ne pa Pvtz Anžeta. Anže je namreč predstavnik Razra in Nara, ki sta Zaplom in sleparjem, despotom in nasilnežem predmet izkoriščanja. Torej je Anže Poz kot tak. TradAnln ne vidi ali pa se mu ne zdi pomembno, da je tudi Anžetov odnos do Tulpa obeležen s Pvt interesom.

Tulp hoče Anžetu pokavsati izvoljenko, zaročenko. Anže ne ve, kaj bo Tulp storil z njo. Ne bi bil redek primer, če bi jo zvalil v mesto, kjer so postala takšna dekleta cipe. To je motiv **Dekle božje**, glej **MicOP**. V Micki je, kot v vsakem Člu, moment samovšečnosti, spogledljivosti, koruptnosti, želje po lahkem Žu v imidžu; v DaSlji je postal ta vidik celo glavna in samoumevna vrednota. Ta vidik ni le v Že; enako je v Mo, vsaj danes, ko so Mo požensčeni. Nihče ne ve, kaj bi se izcimilo iz odnosa Tulp-Micka, če ne bi pravočasno posegel vmes Anže in Zapla odgnal. Če bi Micka verjela Tulpu, nased(a)la njegovim sladkim besedam, bi se znalo zgoditi, da bi jo kompletno preslepil in potegnil s sabo, seveda v njeno škodo. A tega tedaj pač ne bi pričakovala.

S stališča Ēte, ki je za TradSLZ-SIZ tako pomembna, je Anžetovo dejanje - razkrinkanje Tulpa - Poz in vredno, vredno kot takšno. Anže z njim razkrije resnico, Tulp prakticira laž. Resnica služi obćemu Dobr(em)u oz. obće Dobro resnici, kakor hoćemo. Medtem ko je Db, ki počiva na laži - in takšna je FD, ker počiva na Plu, Beaumarchais je dodal: tudi na Kleru -, napaćna, neĒtna, zla. Slzbi, ki sledijo Linu, s tem da potrjujejo **Micko**, obenem zidajo pošteno, vredno, ĒtSDbo. Natanćno ta razlog omogoća Slzbom skoraj tri ćetrt Stola kasneje, da na nji utemeljijo NKNM-ĆD, **LjDa**. Vmesni ćlen je ASmoletov **Varh**, 1840; NDM analiziram, kako se prepreći, da ne bi postala vredna Malika plen HedDekbutca Jurija Ropotca.

Micka (Varh, LjDa ...) služi projektu uresnićevanja Noštva, ki je nova Poz ĆIDb kot takšna; glej moje analize v Pnizu **ĆD**. Če - dokler - je tako, se ne uveljavi RealD, realistićni pogled na svet; Pvtz je pripisan le Razru, ki ga je

treba odstraniti (Plu, tudi PIKu, glej **LTuga**), ne pa udom NSSi, Slova. Anlni se obnašajo, K-da Anže sploh ni PvtPsk; K-da je le predstavnik novega EtRazragibanja, KmMeša (skupaj z Matom). Obnašajo se enako, kot se skoraj Stol kasneje LRevarji, glej NOBD. Tudi v Krimu in Nini, **Rojstvo**, Dušanu-Iztoku, **ZaSv**, Iztoku, **Žene** itn., ni nič Pvt momenta; K-da so vsi le Heržrtve, SŽ, s tem poduhovljeni, Abs vrednote, le izraz Kolduha, Klde, Slova kot SAKOe. Kdor ima Pvt interese, sodi med NegBržMeše ali je član-sodelavec okupatorske grupe, Mirtič, Žolc, Harz v **Rojstvu**. Pvt vidik postane s tem Neg kot tak. Velja edino Javnost, ta pa je kontrolirana s strani Ptje-tirana-Varuha; kot dirigirana Jav(nost) je še bolj Poz, saj dirigiranje omogoča, da ostaja v nji le tisto, kar je čisto in pravo; ES odvečno - to pa je Pvt - odpada. Kam je pripeljala ta PSt, je razkrila SPD: od Kozakovih **Dia(logov)** do Ruplovih **Viharjev**. DaSlja je vrh opisane linije-kontinuitete.

DgAnln, ki povzema-zastopa tudi RealD vidik, si seveda ne sme zatiskati oči pred dejstvom, da je vsakdo tudi Pvtinteresent. Anže je res borec za resnico, a Lin tega IdeolEt momenta nikakor ne daje tako v ospredje, kot bi radi videli Slzbi v 19-Stolu. Oz. ta moja sodba je krivična, saj prav Voš(njak), ki je vrh ČD, poda v drami **Pred sto leti** Pvt razmerje med Linom, njegovo ženo in možnimi njenimi ljubimci, analognimi Tulpu. Ne tako preprosto, kot je v **Micki**, kjer Micka nima pojma o bistvu-praksi zapeljevanja in je Tulp povsem privilegiran zaradi svojega stanu in Kule-etikete. Linova žena ve, v kaj se spušča; je že nekaj časa soproga, sama izziva, sama si želi Heddoživljajev. Je pa res, da so Voš in njegovi tako slikali Linovo ženo, ker je bila Nemka, ker je po moževi Si zapustila Kranjsko, se ni zanimala za Linovo Slzapuščino itn. Treba jo je bilo Etrazvrednotiti kot tujko in AnSlko; Lin je bil v tej zvezi bolj žrtev kot soakter ErS zapletov.

A vse to ne ovrže dejstva, da je za Anžeta Micka tudi že vnaprej vkalkulirana vrednost njegovega razširjajočega se premoženja-grunta. Micka je Županova (Jakova) hči; s poroko z Micko se bosta grunta združila, Anže bo postal, kar označujem kot AgrEkzPld. Ne bo le branil Slova, grunta, ki je krajnsko-Slski teritorij. Ne bo le (Agr)Pld. Jasneje, kot je podana njegova Ekspanzija, zadeve ni mogoče naslikati. Slov kot SAKO-Kld se utrjuje, to je Kolvidik Občega dobrega. Anžetovo posestvo pa se širi, postaja dvojno močno. A s pomočjo Micke. Ona je - v drami - edino sredstvo možne-zaželjene razširitve Anžetove posesti. Kdor mu skuša Micko ukrasti, mu jemlje to edinstveno sredstvo, zadeva ob Anžetovo AgrEkzPld naravo. Nujno mora ta tujec-tekmec postati Anžetov Sž. Ker je ta tujec Nemec in Pl, prevaga v recepciji-razumevanju **Micke** vidik Slova. A ne pozabimo, da bi ravnal Anže enako, tudi če bi namesto Tulpa nastopal kak čvrst Slc in gruntar iz sosednje vasi, recimo iz Vrbe, kak Prešev prednik ali stric. Ali Jalnov ali Finžgarjev ali Jegličev ali Janšev (slikarja-čebelarja Janše, ne Polika). Lin je vedel, kaj dela: da bo ubil dve muhi na en mah, če bo naredil Mickinega Zapla za Nemca in Pla, ne za Slca in Km(eta), kakršni so recimo v ČD, glej Lendovškovo Kodo **Kteri bo?**

RealD na PrS že jasno uvideva razliko med Slcem in BržMeš podjetnikom, ki nikakor ni nujno Poz. Poz ni Kantor, **Kralj**, Ponikvar, Kvedina **Pica**, Laner, Medvedovo **Sreče kolo**, Glavač, Kristanova **Zvestoba**. Zadevo so si Narzavedni Slzbi razložili tako, da so Neglike - Bržpodjetnike - izločili iz rodu pristnih borcev za Slov; nazadnje so, v NOBD, postali Kantorji-Glavači sodelavci

okupatorja, glej Senatorja, Predsa Tojana itn. v **Ognju in pepelu**. RealD ni uspela v bistvenem: da bi podala lik, ki bi bil zaveden Slc, a obenem Pvt izkoriščevalec. SDbZg je bila do srede 50-let 20-Stola Ideolpristranska, Mag(ična), SSL.

V DaSD bi našli obilo nazornih primerov kot potrditev pravkar izrečene teze. V MSk **BojzaSam** igra važno vlogo Hočevarjeva drama **M' te ubu**, zastopa tudi obe ostali - odlični - Hočevarjevi dramati: **Smejči** in **Moža za Zofijo**. **Ubu** je kot Mödove, Jesihove, Potočnjakove itn. drame svet samoumevnega Rad Pvtza. V DaSlji K-da nihče sploh ne razume več, kaj je Javno dobro ali Obči blagor; vsakdo ve, da sta to le izraza za KolPvtz, ki prihaja v tekmi med interesi v nasprotje s PskPvtzom. Ni več JavSAKO vrednot kot Etzamisli; le še tekme med koristmi, ki pa se, da bi prodrle, maskirajo v splošne vrednote. Vsakdo ve, da so to krinke, sredstva; da nimajo pristinega jedra. V LDPM je obstoj pristinih jeder Strno nemogoč. Arhemodel Dv ne dopušča ne pristinosti ne jedra; zanj - v njem - je IVJ, tj. forma, videz, imidž, trend, površina. Če kdo, razume to stvar dobro Wirkmaphia. Zdaj propagira-reklamira Dabimidž stil na PopTeVe sestra obeh Kullzbov, Tomija in Janija. (Še en Janez.) Sestra Andreja se pači kot afna pred špegлом, opisuje pričeske, toalete, jedilnike, filmske dive, stresa spogledljivo košato lasišče, nagovarja gledavca z zamolklim prijetnim glasom, da bi nasedel kot muha na drek. Žal je ne odlikuje lepota Micke ali Nežke, bolj je podobna šivilji Evi iz **Bogarja Meha**. A kaj hočemo, ni vsako babše Micka; ni vsaka od župana. Uboga Andreja je le od Janeza Wirka (še enega Janeza!), ki je še ena zguba iz moje Dne; je moj bratranec. Skoz Famiglio Wirk tudi sam luknjam čvrsti svet **LinMicke**, sem sokriv, da gre vse v maloro.

O priliki bom narisal še eno MSk, ki bo izhajala iz **Micke**, iz točke AvtPvtPlde, iz Anžetovega razmerja do Tulpa. Prepričan sem, da bo to zanimiva in HKD MSk. Razkrila bo tudi to, da s tem, ko sem IzDbJav, nisem izstopil iz PotEt vredne Javi, kakršna je bila v NKNM-ČD, v **LjDa**, ampak le iz manipuliranega KolPvtza. DaSIJav imajo v rokah-posesti Kosi, Sr in Jr, Drob(nič)i, Sr in Jr, Miše Molk in Aleksandri Zornoveliki, WKBB + Andreja, Lajlerca in Kajzerca, Ink kot promotor Kresnika in Šel kot kralj z venčkom med nogami (na glavi). Izstopil nisem od nikoder oz. ničesar. A tudi nisem prestopil v svoj Pvtz, saj od knjig, ki jih pišem zdaj, ne bom imel nobene koristi, ne denarne ne imidža, ničesar, saj jih nihče ne bo bral. Točneje: izstopil sem iz para, ki ga ni več: JavPvt, kakršni sta bili v **LjDa**, že v **Micki**, ko je JavDb povzemala tudi Pvt Pskov, če so bili dobri Slci. Znašel sem se v nečem, česar s starimi pojmi ni mogoče opisati. Ne v osamljenosti, ampak v možnosti, da pridem v bližino Dti. Tega Pota pa - vsaj zaenkrat - v **Micki** ne detektiram. Ga sploh bom? Če se da od vsake točke priti do Isa Dti, se mora dati tudi iz **Micke** priti v ta Pot; glej MSk **MaČI**, zvezo z **Mehom-Marijo**. Glej tudi **MicOP**, zvezo s **Srečno vasjo**, **Portom**, **SmAlešak**. A to so dolgotrajne TRF skoz Blak.

S tem da sem narisal puščico od AvtPvtPlde k AvtNarRazrKldi, k **Tugoma** (po II. navzdol), sem več kot namignil, da je treba tudi **Tuga** razumeti znotraj Pvt vidika; ne le, ampak tudi. S stališča Slova, ki se je čutilo v drugi polovici 19-Stola ogroženo od Nemcev, so bili Nemci AgrKld kot takšna, Slci PozKld kot takšna; Slci Poz JavDobro, Nemci Javzlo. To je pristranska pozicija, ki doseže vrh v NOBD in SPED, začne se pa že v fRemčevem **Samu**, nadaljuje v **Ljubi**, kar označujem na **MicPotu** s puščico od **Tugov** navzdol, od II/4 k II/5. S stališča Nemcev pa **Tugov** vidik nikakor ni samoumeven. A tudi če se Anln ne postavi

na gledišče Nemcev, mora biti sposoben ARF distance do sebe oz. do svoje NSSi. Večja kot je NSS-Kld, iz več Pskov je sestavljena; več Pskov pa pomeni več Pvt interesov. Vsakdo je svoj interes, po hrani, po spolnosti, po obrambi in/ali razširjanju lastnega - pa čeprav malega - Ž prostora. Levs pokaže, kako tečen in nesolidaren je Spitignev.

Jurč gre dlje: njegov Tugo postane zaradi lastnega Pvtinteresa - ta je tako močan, da ga vodi v nepremagljivo noro strast - celo Sž Slcev, Izd. Kot Slc po rodu je JTugo kot Anže; moral bi biti torej samoumevno Pozlik. A ni: Jurč pokaže, da je tudi Slc lahko Neg: če odpade od lastnega NaRODa-Krvi. Kot v ČD uradnik Kratki, **Vice**, mnogo bolj Pl Plövel (Plevel) in Scherb (Škrbina), **Svoji k svojim**. JTugo odpade od Slov-SAKOe, ker postavi više svojo PskPvt strast (interes), ErS do Zorislave, kot pa svojo ljezen do SNara. Odloča torej ljezen do Klde. V **Micki** ta zamisel-vrednotenje še ni eksplicirano, v **JTugu** je že do kraja jasno. Seveda ostaja Jurč v okviru Slova kot Občega dobrega, ki mu mora PosPvt slediti, se mu podrediti. Če se mu ne, izzove zlo in Trago, kot se zgodi v **JTugu**.

T(akšn)e Trage in zla v DaSD Strno ne more biti, ker Kld ni več nadosebna - nadPvt - vrednota; oz. je Pvtz edina možna in realna vrednota. Slci so - v nasprotju s HršSrbi - osamosvojitve 1991 razumeli kot utrditev nastanka-formalizacije LDPM, dosežene 1990. SND je kot LDPM Db vsepovsodnjega Pvtza. Tudi zato SH ni uspela, in ne njen soprog TH. Skušala sta - kot Tip agresorja - vrniti pristnost PozKlde (SNara), medtem ko je bilo libcem, teh pa je bila večina Slcev in jih je še, jasno, da so Sl zastave, himna, svečanosti, pogrebi, sploh simboli le ZunRitmaske, potrebne vsaki Dži za obstoj, a same na sebi nimajo ne vsebine ne jedra ne pomena ne bitnosti; kaj šele, da bi bile St, kot sta se trudila uveljaviti STH.

Slci držijo skupaj, kadar gre za njihov skupni interes pridobivanja koristi pri Hrtih, Srbih itn. Ne ker so tako enotni, ne ker so ponosni na svoje Slov; to so retrogradne zamisli infantilnih Hrtov in Srbov. Slci delujejo na Zuntrgih enotno, če jim to koristi kot Kolinteresu, kot KolPvti. Kar je bilo pri Anžetu še Prikr (da mu je Micka tudi cilj Pvt interesa), je za DaSlce edino sprejemljiva in realna reč. Zato so toliko čvekali o Nacinteresu. Ko so videli, da vsi razumemo, za kaj gre - za KolPvt -, so prenehali uporabljati to vrednoto kot Magbesedo; upravičeno so se zbal, da je ne bi kdo vzal zares, kot pristno, kot takšno, kakršna je bila v NOBD ali v ČD. Razliko med ČD, ki je sinteza Ete in Pvtinteresa na eni in DaSD, ki zastopa le Pvtinteres, na drugi strani, je nazorno dramatiziral Kmecl v novi drami **Zgodnja leta slovenske državnosti (Zgota)**. Glej MSk **MicOP**.

V točki pod **Ljubo** (II/5) se **MicPot** stakne s **KrimPotom**; o tem kasneje. Vrnimo se po **MicPotu** navzgor, sledimo puščici, ki vodi (navzdol) od **Rojstva** (I/2) h **GiMu** (I/3). Tudi odtod naprej bi se dala narisati nova MSk s poudarkom na MimDč; na tem, kako EDč (Prti in Dmbci) postajajo skoz ldn eno-ld. To je označeno s skupnim imenom obeh med sabo Sžbratov: Jelka in Elka: kot Jelko. Preneseno na **Micko** to pomeni: Anže=Tulp. Zdaj ni več pomembno, da sta oba brata AgrEkzPldi; enako kot v **ŠPK**, glej puščico k drami na le. Zdaj je odločilno, da velja enačba: Harz=Krim. DSD se ne boji tega kar naprej izrekati: da so bili Prti še hujši pobijavci od NczNemcev; da sta Stl in Ncz enakovredni Totgibanji. A če je tako, ni mogoče Anlnu preprečiti nadaljnega sklepanja in izreči tudi enačbe, ki sem jo pravkar omenil:

Anže=Tulp. Tulp je res Nemeč in Pl, a Nemci so bili daljnega leta 1944 zločinci, danes - že od kdaj! - pa veljajo za Prile Slcev, pri osamosvojitvi so jih najbolj podprli. Prile in SKC sta se posebej goreče zavzela za vrnitev pravic Plu, ki je ostalo nemško, grofov Herbersteinov, knezov Windischgraetzov in Turjaških, princev Mecklenburških in baronov Codellijev, ki so lti. Kar je delalo Tulpa od 1789 do 1945 in še dlje za Neglik, je po 1991 odpadlo. Da pa je Tulp Čl, ki ga martra-žene ErS, je kar se da običajno, danes še posebej, ko je ZahČl zreduciran na Sek akterja. Zakaj torej ne bi bila Tulp in Anže MimDč-IdČl? A če je tako, izgubi **Micka** glavnino svoje prepričevalnosti, Etmoči. Kaj še ostane od nje? Igra: tekma med dvema PvtPskoma, ki ju privlačuje Mickino mednožje, tudi posest njenega očeta, kot privlačuje Tulpa denar vdove Sternfeldovke. Mislite, da Mickin-Anžetov sin, če bi postal trgovec v mestu, ne bi želel Sternfeldovke za ženo? Tudi močne trgovske BržMeš Dne so nastajale s porokami. Med Bleiweisi in Souvani, recimo. Niso tako razmišljali tudi Trpinci in ASmoletova mati?

Ima pa oznaka Av(€)Dč še poseben pomen; dozdej te zveze še nisem podčrtal. Uvidel sem že, da sta €Dč=MimDč; a to ni dovolj. Av pomeni avtizem. To je Dgč izpeljanka iz prve črke, iz velikega A. Ni Agr(esivnost), ni Abs(olutnost), ni Avt(onomija); vse te oznake-kratice sem uporabil pri prej omenjenih in komentiranih SD na MSk **MicPot**. Zdej presojam €Dč z vidika, da je AvDč in celo Avld, s tem Av(Ož)ld. V **GiMu** je to nazorno povedano: tako Jelko kot Elko sta izgubila Not pristni stik s svojima gibanjema, KolVISoma, s PrtPtjo in z DmbKCo. Ostala sta le še zalepljena med sabo, s tem pa sta začela tvoriti en(oten) lik, čigar obzorje se je skrčilo zgolj na to, kar interesira le njiju; kar ju omejuje na nekaj, kar nima več - kar pospešeno izgublja - zvezo-stik z objektivnim okoljem, s tistim, kar omogoča prehod k Dru. Nista več Dr za Dra Dr (to nista bila nikoli, a sta bila v možnosti, da to postaneta); sta le še OžPld za OžPld. Postala sta €no. Postala sta tisto, kar želi KC (tudi Ptja): da bi bili vsi Kani, vse Čloštvo; eno samo. To je pomen €dinosti, skupne pripadnosti €nemu bogu.

Če kaj, si TradSLZgarji niso predstavljali, da bi lahko iz **Micke** sledil Av. A sledi; potovanje po Blaku pripelje do tega rezultata. Božič v **ŠpK** to usmeritev še podčrta: brata sicer umreta (Vanja-Kostja), ostane pa njuna Sestra, ki se reši (bolje: »reši«) v Av: v EV Španske kraljice. Logika je čvrsta, čeprav strašna. **Županova Micka** ne asonira (harmonira) le s **Kriminalno zgodbo**, kot sem opozoril, ampak tudi s **Špansko kraljico (ŠpK)**. Španska je skoraj kot Županova, Micka skoraj kot kraljica; aa in ia. LinMicka je vendarle kar se da zdrava; za hip jo je zmešal Zapl-Hudič, baba ima pač vročo kri, razgreto mednožje, še bolj vročično pamet-domišljijo-željo. A ko jo Anže opljusne z mrzlo vodo - škafi so važna postavka na takšni kmetiji -, se dekle zave, ponarejenost odpade z nje, pred nami zablesti kot jutranja rosa, kot sončni žarek, kot prelepa cvetka ob Anžetu, visokoraslemu postavnemu boru. Tako je doživljala in artikulirala vrednote NKNM ČD.

A vse to čudovito Zdravje klenega dekleta se more kaj kmalu po Strno korektni poti RR v duševno bolezen Sestre iz **ŠpK**. Sestra noče biti več zdrava Že, noče moža, noče otrok, ne prizna sorodnikov-bratov, ne ve več, da je Silka. Izbere tisto EV, ki jo je slišala v domači Narpesmi: o **Lepi Vidi**. (Glej tudi **VošVido** na MSk **KrimPot**.) Ker je globoko Ponot realno SDbZgo (DžV, Bm - NOBD-SPED), jo je ta (spoznanje, ki iz nje izhaja) tako prizadela, tako

poškodovala, da je ni zmogla - bila pripravljena - več gledati v njeni strahotni zločinski (dejansko nori) stvarnosti. To ni bila banalna stvarnost JrDrob(ov)a, ki kaka, in Prlička, ki pōje, in Rodetiča, ki (po)jé. Kar se je dogajalo MV, niso bile žanrske sličice pokončnika, ki južina, malica, mlaska, si s prtičkom briše usta, da bi jasneje in čisto govoril, nastopal kot Jozue in grom.

Harz morda posili Nino, Turk (v **GiMu**) zanesljivo posili JElkovo sestro Anico, posilijo jo tudi Turkovi to(lo)variši Rdečerokci. To je tako, kot če bi LinMicko posilila tolpa podivjanih vojakov, ki se v 30-letni vojni vrača domov na Švedsko ali na Brandenburško. Mislite, da rokovnjači niso posiljevali? Jurč jih prikazuje močno Romsimpatične; pl. Basaja kot NeČi žrtev zlobnega tekmeča (Brnjača), glej KersJurčeve **Rokovnjače** oz. Govekarjeve. Jaz bi rekel, da so v časih napoleonskih vojn nraví precej popustile. Če je bila 1789 Micka stara 16 let, je bila desetletje kasneje še zmerom poželenja vredna; pa tudi še kasneje, v sili volk muhe žre, spolno sestradani vojak posiljuje celo brezzobe starke. Bravec si ne zmore predstavljati Micke kot koščene starke, ukrivljenega hrbta, krivih nog? Zakaj ne?

Vsi gremo po isti poti odurnega staranja. Litdela - tudi drame - skušajo zadržati like v njihovi Poz mladostni popolnosti, takšni postajajo simboli. **RSD** more umeti dojemati tudi staranje in RR simbolov iz veličastnih v drekaste. Sicer ni mogoče razumeti sanj-vizij, ki so jih gojili Heri v NOBD (Krim in Nina), kako da so se realizirale v DaSlji kot usrana minibanaliteta Polikov, ki serjejo in se bašejo s klobasami. (Le Ruplova žena, ki je bolj fine narave, pokuša kaviar.) Hiša, v kateri se dogaja Hočevarjev **Ubu**, stoji na Bregu (ob Ljubljani), in je kot Zoisov dvorec, v nji (K-da) je bila 1789 uprizorjena **LinMicka**, kakor kaže Voš **Pred sto leti** in Kreft v **Kojantih** pred pol Stola. Iz čudovitega baročnega poslopja se je v **Ubu** prostor znižal na LumProl ničesnost. Znižal se je tudi Lin-Zoisov, Vošev, Kreftov jezik, stil, da o velikih zamislih niti ne govorimo. Kar je ostalo, je grda vsebina. Žanrske slike a la DrobJr, ki kaka, so celo Ideace tega, kar se skriva za njimi.

V **Ubu** je še nekaj realitete, čeprav je ogabna in pozunanjena; v Avldi pa je ni nič več, glej **Deščka** in **To-maša**. Sestra, ki si umišlja, da je Španska kraljica, je izjema, je patološki pojav, sodi v umobolnico. Dešček in Tomaš pa sta povsem normalna DaSlca; to je šele strašno. (Strašno seveda z mojega vidika, s stališča vere, da je mogoče polsDti.) Morda živi večina DaSlcev, predvsem mlajših, v stanju Deščkov in Tomašev. Le povrhu Prikr svoj Av(tizem), delajo se (čeprav ne vedo, da se delajo, gre za normalne Db postopke), da med sabo komunicirajo. Pa res komunicirajo? (Kultni izraz za njihovo komuniciranje je »druženje«.) Koliko je v tem IpK razmerij? Koliko pa le Zun IVJ retorike? So njihova čustva sploh zmožna dojeti čustva Dr(ugih)?

Zastavlja se mučno vprašanje: koliko pa je bil Anže sposoben razumeti čustva Micke, ki jih je prebudil-vznemiril Tulp, mojster za takšne reči? Koliko je bila Micka zmožna čutiti Anžeta? Nista sklenila le trgovsko razumnega zakona, tudi na osnovi normalnega legalnega zadovoljevanja telesne spolnosti, opravljanja Dn obveznosti (rojevanja otrok itn.), a brez NotInt stika med obema? Je bil sam Lin že zmožen čutiti tak stik? (Tudi v **Matu**?) Ni tak stik razvila-artikulirala šele Romšola, v SD šele Preš s **PKrstom**, ki prenese stike od ZunDbtipa v Noto? Še ČD je šibka v risanju Ponotkomunikacije; **LjDa** je bližja **Micki** kot **PKrstu** in **Zoranu**.

Zun stik med Micko in Anžetom lahko gledamo-tolmačimo v okviru RazsviSa Tačasa (Zeitgeista); tak Anlnu ne povzroča težav pri interpretaciji, tudi TradSLZgarjem jih ni. Vse Dgč pa se pokažejo odnosi in zadeve, če jih presojamo z Davidika, če pri tem Anln upošteva, kaj vse se je dogajalo Slcem od RomPKrsta naprej, tudi v **Zastorih**. Naenkrat se razkrije, da sta Micka in Anže zaprta vsak v svoj PAv. Tega se res še ne zavedata, zato še ne moreta funkcionirati kot Dešček in Tomaš; srečujeta se le z Rad pozunanjenjem, s proizvodnim delom, z organizacijo dela in Dbe, grunta in kmetije. Ko v LDPM odpade odgovornost, kakršna je Tip še za Km (celo za Meš) v začetni fazi, ko postane Čl le vijak v pogonu zelo HKD Dbe (PMLDbe), se Av pokaže kot bolezen. Čl ne more več navezati stika z Drim, z nikomer; nikogar ne dojema kot SAPO, vsakogar le kot instrument sebe, torej kot neživo bitje, kot reč. Tako se konča RMg. Začela se je kot nova paradigma, ki bo razrešila probleme Huma (HMge), Reč je bila čudežna pesem (v Samorazstavi Marka Pogačnika, v Smu AlešaK). Zdaj, po štirih desetletjih udejanjane RMge, pa je reč le še drekec-pekec, ki ga izkakuje redno vsak dan tako SpoDo Kan DrobJr.

Takšna analiza **Micke** (Pota, ki je v nji) pokaže, da je Av vsebovan že v Linovi drami, v zasnovi njenih likov. Ker je vse zasnovano že v samem začetku; ker se THM-krog vrti, s tem prihaja (se vrača) tudi Av v začetek-vir. **Micka** se ne razkrije le kot prva SD, ki je platforma Slzdravja, ampak enako kot Avsvet, ki je zapisan poginu. Če se Čl v tej fazi - na tej točki - ni zmožen regenerirati z Vitsilo kot Bar, najti v sebi ognjeniške energije, se odpreti besu magme, ki je AgrčKzld kot takšna, se bo scvrknil kot uboga Dešček in Tomaš, porazgubil v pesku, se nehal. - Konfrontacijo med ZDA in Evro je treba gledati tudi tako. ZDA ima nemalo prav, ko očita Evri, da se je feminizirala. To pomeni, da se krči v svoj Av, v katerem se zanaša na ČIP, ki pa so v glavnem blodnje oz. bi bile le blodnje, če jih ne bi podpirala ameriška AgrčKzKld sila.

Oznaka AvtNarRazrKld na II/4 opozarja tudi na to, da je za vsako Kldo-skupnost, posebno če je ogrožena ali v vojni, velika nevarnost, da po Strni logiki preide v KAv, kajti posluša vse bolj ali le še sebe, od vseh ostalih ji preti nevarnost, nikomur drugemu razen sebi-svojim-našim ne zaupa. Ker to nevarnost čuti, jo Prikr, tudi s tem, da jo idealizira. Nastaja mit o MonTot enotnosti nas; tu je leglo fza. Levs in Jurč v **Tugih** konstruirata takšne Slce kot SAKO, ki da je že obstajala v realni Zgpreteklosti, močni da so, zdravi, po(po)lni. Takšni so tudi zato, ker so sinteza (ali Inf) IdeaRazra in IdeaNara. So delovniRazr in EtNar. Enako v **Ljubi** in dramah tega tipa. Bolj ko je takšno občestvo Idea(Har)Kld, manj se cepi v Pske, ki postajajo SAPO, manj je možnosti, da se Čl skoz RazcDč premakne v smeri (po)IsaDti. Av je najhujša ovira pri tem Isu.

Znotraj Slcev sta takšni obe nasprotujoči si skupini, ki se v DžV-Bm MV vojskujeta med sabo: Prti in Dmbci. V lastnih očeh je vsaka od teh skupin tudi kot AgrKld EtKld - Junak do Rdeče zveri, **Vst** - in KAvKld. **Vst**, ki je napisano le od **Tuga** na I/4, je takšno, enako kot NOBD **Rojstvo**, ki je napisano še za stopnjo v le od **Vsta**. Kakor je Harz do Nine, **Rojstvo**, glej I/2, je tudi Rdeča zver do Mojce: Mojco ubije. Čez pregib knjige - v **KrimPot** - sega nadaljna zveza: **Napad** (I/5) prehaja v **Razval**. **Razval** je kretnica do pod njim napisane drame **MešMati**.

Naj komentiram še De-polovico **MicPota**. Ta razvija novo témo, ne le nov motiv: ErS. ErS je od nekdaj tema, ki je - naj bi bila - Tip prav za **Micko**.

Spletka-zaplet **Micke** je prav v tem, da Micka nasede Zaplu, da se v nji spočne ErS do mestnega fičfiriča, o katerem ne ve nič, ne pozna njegovih namenov ne značaja, verjame njegovim sladkim besedam-retoriki. Že Lin opozori na to, kako zna biti retorika lažna, Negvidez, krinka za neEt namene. V RMg sicer izgubi poteze neEt(ičnosti), kajti v LDPM razlika med dobrim in slabim ni več mogoča. Oz. dobro je, kar je dobro - koristno - zame. Dobro=Ut, zlo, kar mojim Utinteresom škodi. V **Micki** sta upoštevani obe merili (Ut in Eta), a tako, da odloča Eta. Anžetov Utinteres je tak, da je tudi oz. predvsem Et(ičen). Vsak dramatik konstruira odnose po svoje, vrednote veže, kakor meni, da je zanj prav. Pri tem marsikaj - hote ali nehote - Prikr.

Od sredine-kroga vodita dve puščici v De: prva v De-vodoravno, k III/3, druga v De-navzgor, k III/2. Sprva se zdi, kot da je Mickina ErS do Anžeta le RealPld tipa, torej Utinteresna, do Tulpa pa šele tista prava, ki kmalu za tem dobi oznako Rom: IdeaHarPld. Začetek THM-kroga, arhemodel Ožlde, pove, da sta to ssmodela AgrEkzld in IdeaHarld. Sama Agrsila nastopa le redkokdaj: kot kaos; šele kasno, ko SD-SIZ z ARF razkriva Neg videzov oz. to, da je IdeaHarld (Ideaca) ponavadi maska in sleparija; v **Micki** je že tako. (DSD trdi, da je bilo tako tudi v LRevi, v NOBD, v **Rojstvu**.) **MicPot** analizira - našteva, opisuje - tipe ErS. Če se dogajanje v **Micki** ne bi razvilo, če dramatik ne bi pripeljal na oder Sternfeldovke, razkril Tulpovih namenov, bi videz kot sleparija celo obveljal, vsaj za nekaj časa. A bistvo dram(atik)e je ravno v tem, da je HKD Stra, ki se v času razvija, s tem prej ko prej tudi razkriva. Razkrivajo se njeni elementi, liki, ki delujejo. Eni se pokažejo boljši od pričakovanj, recimo Serče v **Varhu**, drugi slabši, Tulp. V tem je drama RazRese. Čas, v katerem se dogaja, omogoča vzpostavljanje Res(nic)e. Resda se odnosi med ljudmi v teku dogajanja zmerom znova zapletajo, v svetu vlada Konta, a tudi mnogi interesi, ki vsak nanovo nastali red spet preobrnejo na glavo, vizirajo z novih vidikov, ki še ne razkrijejo skrite Res(nic)e. Dokler to traja, vlada v drami nejasnost: spletka. Šele anagnosis oz. sploh uveljavitev spoznanj omogoči razrešitve, ki so razjasnitve in imajo možnost, da obveljajo kot Resa.

Kaj je resnica Ideace, vidimo na primeru 4-dram, napisanih nad IdeaHarPld oznako in na De stran. Ena tistih, ki sem jo obravnaval največkrat, to tudi zasluži, saj skoz ErS zgodbo pripoveduje tudi zgodbo o Ideaci, ki jo je vzpostavila Ptja (o sebi), enako kot Tulp, Tork(ar) pa jo razkrinka. Na mestu III/1 je zapisana drama **Delirij**, ki je prav tako kot **Krimzgodba** 1955 destruirala Ptjo, kralju slekla plašč in gate. Tork pokaže, kako se Gordana zaljubi v Gabra, kako se celo žrtvuje zanj, tega Micki (še) ni bilo treba (žrtev je sposojena iz KMg, iz **ŠkofPasa**), Gaber (Ptja) pa Gordo osumniči, zavrže; pokaže se kot predvsem zase skrbeča Pld in Kld, kot UtPld in UtKld. Niti najmanj nista s Ptjo (več) podobna IdeaHarldi, za kakršni ju je imela dobra-naivna Gorda. Ptja ne nastopa več kot Ideald, kar je v NOBD, tudi pri Torku, glej **Prz**; tudi Tork je spoznal njeno sleparsko naravo, odkril, da je ista kot Tulp.

Mnogo kasneje napisana SD je torej pisana na kožo - po scenariju - **LinMicke** oz. njenega nadaljevanja, če dramatik ne bi pravočasno Tulpa razkrinkal, če bi šla Micka z njim v posteljo in v Ljo. To ne bi bilo Pozsporočilo: **V Ljubljano jo dajmo!**, tja, kjer bo Marica našla pravega Idealjubimca-soproga. Če se Micka ne bo znašla v bordelu, se bo na cesti, kot beračica. V Lji ali v Trstu, kakor se je Gordana, ki je postala zanemarjena alkoholičarka Gorga. Trst

je že v Linovem času pomenil koncentracijo Hedzla, pod cesarico Marijo Terezijo in Jožefom II. se je bliskovito razvijal v velemesto, v katerem preži na Čla nešteto nevarnosti, saj je Etkontrola AVSi in KČe v tako ogromnih aglomeracijah še manj uspešna.

RMg je remake, je ponovno pisanje na že narejene drame kot teme, je pa tudi nadaljevanje motivov-tem. Tako je že Gov nadaljeval **Rokovnjače** v **Legionarjih**. PKozak je posebej rad prikazoval, kaj se je (bo) zgodilo v prihodnosti ljudem iz neke sodobnosti: **Dia** in **Kongres** dimenzionirata MV NOB(D) v PoV čas. Enako **Legenda o St Che**, ki je LR z Neg koncem; LR se ponesreči, medtem ko v **Aferi** še zmagaja. AnIn, ki je vedoželjen in ki ne jemlje dram kot samozaprtih Ožld, se zanima za možne izpeljave **Micke**, za Raz Dgč scenarije, ki jih Lin ni upošteval, odločal se je za scenarij, ki utemeljuje Slov kot Kmgrunt, so pa mogoči oz. postajajo celo vse bolj verjetni, bolj ko se Slov znotraj sebe diferencira, s tem tudi deklasira, razceplja, problematizira.

Anže bo zlahka postal egoistični gruntar Zavrtnik iz Finžgarjevega **Divjega lovca**; pozabil bo, da je šlo nekoč tudi njemu za nohte in morda pri Micki ne bi uspel, če mu ne bi pomagal njen oče. Res je razlika med Anžetom in njegovim prednikom Janezom v Razrslojнем-gmotnem položaju, Janez je bajtarski sin, Anže premožen. Pa vendar. Janez je sposoben; če bi ga vzel Zavrtnik za zeta, bi se morda (najbrž) kot gruntar po tastovi Si odlično uveljavil. Ptja, tako kaže **Delirij**, se ne zanima za Pske, ne nagraduje zares požrtvovalnih, ampak le sebi služeče, hlapce; kar je bila točna Torkova ugotovitev. Gorga propada kot Glažek.

Lin vendar ni bil povsem SZSL; vedel je, da določen odstotek ljudi propade, iz Raz vzrokov. Zakaj je propadel Glažek, ne vemo, namreč tega, zakaj se je predal alkoholizmu. Za Gorgo pa vemo: ni prenesla krivice. Vse je stavila na ErS do Gabra, njena ErS je bila Absvera v soČla. Ko ji je ta vera padla, se je sesula tudi sama. Kot bi se sesulo Slov, če bi InH-SeH sredi 50-let prevagal. A ni. Ne le da tega ni dovolila oblast-Ptja; tudi sami Intpesniki so ugotovili, da je InH sicer lepa reč, ko gre za čustva, manjka pa mu nekaj bistvenega, da bi uspel: vezava na AgrEkzldo. Tork se je sicer naveliko smilil sam sebi, ob tem pa je vse ostale napadal, tudi krivično; tega ni opazal, ARF-AK sta mu povsem manjkali.

Štirje pesniki so se ponudili Ptj-oblasti v službo; kot zdravi in nadarjeni fantje so bili sposobni za opravljanje Db služb, pa so uspeli. Bor je mrtev, Tork se še naprej, čeprav 90-leten, jajca, Štirje pesniki pa so redni člani SAZU, pravkar so praznovali 50-letnico svojega prvega velikega uspeha: zbirke **Pesmi štirih**. So kot zmagoviti par Anže-Micka (MicAnže), kar dokazuje, da vztraja Linovo Idealsporočilo v SDbi že več kot 200 let; da še zmerom velja. Ne veljajo le poti v **Delirij**, **Svitanje**, **Zastore** itn., le polomi, zmede, razočaranja, S(mrt)i. Velja še zmerom najbolj preprost Vit(alizem), ki si natika kakršno koli masko, le in/ali De (Pavček je zdaj retor Le-vice, zdaj De-snice, le da lahko ropota kot ogromen prazen sod in obenem profitira).

Po Blaku-organogramu **MicPota** se da povezati IdeaHarldo (II/2) z Realldo (III/4): z **LjDa**, tudi s III/5, z **Vicami** in naprej čez pregib knjige, v **KrimPot** MSk, s **Kojanti**. ČD sugerira, da je Mickina ErS do Anžeta (in obratno) tudi zato uspešna, ker stoji zadaj RealPld presoja, za to pa VitČl, Vitsila, ki je noben NemPl ne more streti, glej **Svoše** in **Ljubo**. Kristan po eni strani izhaja prav iz ČD-NKNMeša. Popravlja, kar se je stvarnemu SMešu ponesrečilo, dodaja mu

solidarnost in Eto, na katero je, glej Ponikvarja v **Pici** in Kantorja v **Kralju**, pozabilo. Iz para MirMara, **LjDa**, sledijo pari KrisD: Lojzka-Gorjanec, **Zvestoba** itn. Tudi tu bi se dalo risati dodatne MSk. Bravec naj jih na osnovi tega mojega opozorila poišče NDM, vse polno jih je.

Delirij sodi že v SPD, Nučič pa je dramatisiral Tavčevo novelo **Antonio Gledjevič** že mnogo prej, že na PrS, sama novela pa je celo iz 70-let 19-Stola, napisana komaj nekaj let po **LjDa**. Kar je v **LjDa** še Infsinteza, RealIdeapar MirMara, se v **Svit(anj)u**, takšen je naslov dramatisacije **Gledjeviča**, že razcepi. Prav Tavč naredi, kar sem napovedoval kot potreben Dgč scenarij, izhajajoč iz **LinMicke**. V **Svitu** se imenuje Micka Mare, Tulp Baldo. Mare verjame Baldu, da jo ljubi, preda se mu, po tem pa spozna, da je bila prevarana, onečaščena. Ne zaide sicer na slaba pota, ne odpeljejo jo v Benetke v kupleraj, kjer bi jo obiskoval Winckelmann; Tavč je nagnjen k patetični Ideaci. Njen brat se dvobojuje za njeno čast itn., ona pride v nevihti za njim v samostan in v njegovem naročju umre. Tavč ne dovoli, da bi prišlo do banalizacije; tudi v **Cvetju v jeseni** ne. NeČi dekleta morajo umreti v cvetu mladosti, da bi ohranila Abskarakter svoje izjemnosti-plemenitosti; Meta, tudi Agata Scwarzkobler v **Visoški kroniki**. (Obe povesti lahko jemljemo kot drami, sta dramatisirani, po večkrat, tudi za film.)

Bistveno je, da Micka ne v **Deliriju** ne v **Svitu** ne uspe. In ne v **Poz(abljenih)ljudeh**, napisanih na 1 zgoraj De. Tudi to je Torkova drama; tudi v nji NegMo prevara NeČi deklet, Andro Arjo. Kar je na Le-polovici MSk tako zmagovito (**ZaSv, PelGos** itn.), dobi na De-polovici Neg zrcalno sliko. Ljudje, ki so se zdeli Idealiki (Iztok-Dušan itn.), se razkrijejo na De kot barabe: Gabro, Baldo, Andro. Tudi Pl iz Skofičevega **Gospoda s Preseka**, drame, napisane v koncu 70-let 19-Stola, v istem desetletju kot **Gledjevič**. Slika Mina ljubi graščaka s Preseka, analogno kot Micka Tulpa. Le da se graščaku posreči Mino zapeljati; Mina ne najde v sebi moči, da bi se dala kovaču Ivanu (še en Janez!) Žaru, Poz rokodelcu, napovedi PozMeša. Žar ne more postati Anže Hudoba iz **Micke**, nesrečna ErS ga vrže iz tira, postane Romrazbojnik. **GosPres** je poudarjeno Romdrama. Kar označujem na III/2 kot IdeaHarPlid, se skaže na IV/2 kot ErS-SSL-Plid. Drama razkrije SZSL, ki tiči v srčiki ErSa. **Micka** je imela torej prav: ravno Realosnova njene - njune z Anžetom - ErSa omogoča, da ne pride do SZSL oz. da SZSL pravočasno odpade. **GosPres** je Neg zrcalna slika **LinMicke**. Ni naključje, da je Tavč vzkliknil: **Ljubezen nam je vsem v pogubo!** Na to temo - po Tavčevi povesti **V Zali** - je naredil Gale film. Film ima isto temo kot **GosPres** in **Svit**.

Kako se dogaja razvoj SIZi, sem komentiral že z analizo **LjDa** in RealPlide, ki sem ju postavil na III/4; analogne so tudi **Vice**, kar je skrajšava za KersJurčevo ČD **Berite Novice!** Tam sta par dr. Dragič in Manica analogon para MirMara. Obdelal sem tudi Kvedino **Pico (Pravico do življenja)**, ki je na IV/4, kot primer spremembe SNKNMeša v NegBržMeš, glej lik trgovske Dn Zimovih in še posebej Ponikvarja. Kar se v **LjDa** ne zgodi (da bi dobil Marico za ženo ostareli bogataš trgovec Vrednjak), se v **Pici** obeta zgoditi; Vrednjak=Ponikvar. Marica je bila enotno integralno NeČi in realno bitje; zdelo se je, da bo Noštvo, osnovano na takšnih bitjih (Mo in Že), zares čvrsto. Moralo je miniti le par desetletij, med koncem 60-let in PrS, pa se je Marica, tokrat imenovana Berta, znašla v povsem Dgč položaju: skoraj brez obrambe pred grozečo

Pošastjo (Ponom). Od ljubimca, za katerega pa niti ne ve, da jo ljubi, od bratranca Maksa, ne dobi podpore, Maks je slabič. Podpora, ki jo prejema od plemenitega brata Pepija, pa je enako nemočna, saj je Pepi invalid, priklenjen na voziček. V **LjDa (Vicah, Svoših ...)** ni bilo nikomur treba narediti Sma, se žrtvovati, da bi bil angel rešen pogube. NKNM je, kot pravi ime, tudi Nv, Nv pomaga. V **Pici** ne pomaga več. Tu se podira - je zbolela - sama Nv; Pepi je hromec, Maksu manjka samozavestna AgrEkzPld. Zato ni čudno, da sem napisal v okvirček: OISPlD. Pepi naredi S(amomor), Berto nosi v O-bup, v I-zgubljenost; na koncu teh dveh je Sm. RealD na PrS je kazala to pot: skoz **Školjko** k **Sfingi**. Ta Ganglova drama je tudi zapisana na skrajni De, k nji kaže puščica od **Pice**.

Puščica kaže tudi navzdol, k Canovi drami **Jakob Ruda**. Ruda celo kot oče (Zima je tak le v začetku) manipulira z ženo, hčerko (Ano). Le da najde Ana močnega Mo, Dolinarja, Ruda pa se v sebi zlomi; tega v **Školjki** ni. Še manj pa v Grumovih **Trudnih zastorih**. Te sem postavil na pomembno osrednje mesto, na IV/3. Tudi zanje velja oznaka Ava: AvPlD. Kar je v dramah na Lepolovici MSk le nakazano, implicitno, je v **Zastorih**, ki jih uvajajo **GosPres, Pica** itn., eksplicitno. **Zastori** so drama na motiv Ava.

Anžetu je bila Micka zelo stvarno bitje, s prsmi in ritjo, z lastnino, ki jo bo najprej dobila kot doto, nato pa jerbala. Amara ni nič podobnega. Je morda prostitutka, vsekakor je slikarski model, ki so si ga slikarji izbrali kot IdeaHarPlD. Slikarji niso naivni, kot je bila Micka. Vedo, kdo je Amara. A ker je zanje - vse prehaja v DvVirt - vse konstrukt, si dovolijo tudi to, da cipo RR v ideal, Sekbitje, ki živi od prodajanja svojega telesa, posvetijo v Snico Rlge estetizma. Skrajna samovolja, vsi so SaPski. Eden med njimi ubija v blodnji, Žalostni Madona, tema je razvita v **Uporniku**, drugi se tako do kraja prepriča v eterično breztelesnost Amare-Lepote, sebe pa ima za asketa-esteta takega Rad kova Umetfanatizma, da dejansko ne razloči več med stvarnostjo in blodnjo (vizijo?). Larsen napove Sestro iz **ŠPK**. Le da se Sestra mirno umakne v sanatorij, želi bivati v izmišljenem svetu azila, larsena pa žene goreča strast vizionarstva v PzM.

Ob času, ko je pisal Grum **Zastore**, v 20-letih, tudi še - in še bolj - v 30-letih, se je zdelo (mnogi so bili v to samoumevno prepričani), da posedujejo stvarni DbZg cilj Komsti, da ga omogoča Mrk Ideolanaliza. Ta cilj je Kom; NOBD kaže, kako ga je Prgibanje udejanjalo v - čez vse realni - krvi. Ne z nesmiselnim morivstvom Žalostnega Madone, ampak z jasno definiranimi objekti akcij(e): umori okupatorjev, domačih Izdov, KplBržpodjetnikov itn. Od srede 50-let naprej, že v **Krimzgodbi**, pa se skaže, da je bil ta véliki, kot nadvse stvaren cilj predstavljajoči se Kom eno sólo - največje - SSL. Velja enačba: Amara=Kom. LRevarji so Umtki a la Larsen, ki se jim je zmedlo od prežareče strasti, ta je bila v osnovi pohlep, čezmerna ambicija ustvariti na TSu paradiz, vrniti vrt Eden iz Geneze. Hybris. Vemo, kam pelje hybris: v dejanja Agave in njenih blaznih tovarišic menad v Evripidovih **Bakhantkah**, ki jih genialni norec file obnovi v svojih **Bakhah**. Namesto da bi se uresničeval paradiz - **Mesto sonca** -, kolje, trga in žre mati sina, Agave Penteja. Ves blazni ples menad poganja noro-divji Dioniz. Ljudje kot **Ljudožerci**; Strniša je vedel, kaj piše.

S tega vidika pa statični prizor, imenovan **Rode južina**, glej **MicOP**, ni več tako nedolžen, kot se je zdel na prvi pogled. Ni več žanrska holandska slika, skoraj tihožitje. Mar vemo, kaj južina Rode? Morda je K-Agave in se masti z

mesom svojega brata, sina, hčere? Celo Maqatere? Larsen je tako nor, da ničesar več ne razloči, vse je Rad Inf-kaos. Žanrski pildek je Ideaca - Prikr, maska - kaosa. Kdo si upa pogledati поблиže, kaj je na Rodetovem jedilniku, konkretno ta hip na krožniku? Če Rode kot nadškof nenehoma hujska na DžV-Bm, libce označuje za zločince, za rablje in/ali otroke rabljev, mar ne poziva, naj se zgodi P(rav)ica (RPP)? Naj bodo zločinci po Pici obešeni, njihovo meso naj skljujejo ptice, kot so kljuvale na stotisoče trupel obešencev po vesoljnih Katdeželah skoz Stola! Morda pa kljujejo vrani še živa telesa? Nekateri križani umirajo dolgo, mnogo jih je nataknenih na kol, to je sijajna MuslTrada. Ni ozadje na S obsojenih in izpostavljenih po ravninah in gričih - Golgotah - sveta zgodba o ljudožerski pojedinici? Ne bi smeli brati sklepa tega niza MSk in celotne **RSD-GR** (GR) ne le kot klavrne banalizacije Ža, ampak tudi kot kanibalizem, ki je v bistvu Katvere, saj se pri vsaki St maši žre boga? Ni kanibalizem v bistvu same Sti? Ni najmočnejši tremendum - groza - ravno žretje Či-ljudi?

Na **MicPotu** te konsekvence nisem narisal; verjetno sem se je ustrašil. Na De sem narisal le Javo(rško)vo dramo **Veselje do življenja**, ki je primer InfRMgKtza. To je ena Larsenova linija-podaljšava-prihodnost. Ljudožerstvo je druga. Bravec naj si namesto **Veselja** prebere naslov Strniševe drame: **Ljudožerci**. Tudi to je v Potu **LinMicke**.

2

Zgornjo vrsto (od I-IV) MSk **KrimPot** sem začel komentirati že v 1. poglavju tega **Pojasa** (točko I/1). V točki II/1 se **MicPot** (**LinMicka**) RR v najbolj znano Neg ali problematično smer: v teme **Vid**. Resda prideta Vida in Kogoj Dgč skupaj kot Anže in Micka; pa res povsem Dgč? Vida se omoži s Kogojem predvsem po očetovi volji; ne velja to tudi za **Micko** oz. bi lahko veljalo, brez kakšnih večjih sprememb-premikov v tekstu. Micka spozna, da jo Tulp vara, pri Anžetu pa bo imela trden zakon. Ne motivira tudi Vide analogno spoznanje-izkustvo? Kaj pa vemo, kaj se je zgodilo z njo v njeni prvi mladosti? Ni pojav Zapla Ita obnovitev Vidine mladostne ljezni? Zakon s Kogojem ji ni prinesel Not zadoščenja. Brez ErS čustev je zakon pust, prazen. Če med dvema ni zanosa, je zakon le muka, tlaka, uradniška dolžnost, izpolnjevanje Zun obveznosti, služenje pogonu Dbe, organizacija Dbe za pridobivanje otrok (vojakov in vernikov).

Načenja se tema pristnosti-kvalitete razmerja med dvema. Tulp je bil res lažnivec, a s tem ni rečeno, da ne bi mogel priti nekdo drug od zunaj, ki bi pristno ljubil Vido-Micko, vzbudil v nji čustva, brez katerih je Ž zaman. Morda Micka čaka na takšnega tujca; najbrž prej ne ve, da nanj čaka (ali pa celo ve), a se v nji vse prebudi, ko ga zagleda. Šele tedaj postane, kar naj bi bila, kar ji daje polet in smisel.

Gre za primer, ko trčita med sabo dva svetova, celo dve Resi. Ena je Eta kot zvestoba izbranemu ali določenemu partnerju, ker je zakon zakrament in ker morata biti dva, ki sta ga sklenila, med sabo solidarna; če nista, če si ne zaupata, če se celo varata, postane zakon lahko pekel, nenehno Izdo, območje

Sša, kotijo se Neg čustva, primerov poznamo veliko, tudi v RealD s PrS, Ganglov **Sad greha**, kasneje Finžgarjeva **Razvalina življenja**. Zvestobo v zakonu ali med dvema osmisli najmočneje Cajn(kar) v PoV drami **Zvestoba**, da ji višji pomen, veliko zamisel Sništva. O čem takšnem Lin najbrž ni sanja(ri)l, Lin je bil Tip začetnik HMg PSte, medtem ko je duh Cajn**Zvestobe** KMg, blizu Bilčevi **Tarb(ul)i**; za delovanje t(akšn)e zvestobe je potrebna vera v boga ali Boga; Lin - HMg - t(akšn)e vere ne potrebuje. KMg je povsem Dgč smer od smeri, ki vodijo iz **Micke**. Eksplicira se v **MešMateri**; kako, bom naznačil.

Na nasprotni strani od EtZvest(ob)e je Sv Perduše(vnosti). Ljezen se razcepi v dva pomena: v Charis, ki je Zvesta do boga ali do Tre, in v ErS, kjer pa je celo bolj poudarjen S(ek) kot Er(os) oz. oba sta spojena v močna čustva, ki potrebujejo tudi potrditev - oživitvev - telesnosti, KarnUžev. Prav ta tip ErSa vzbudi Alberto v **VošVidi**, enako kot trgovec Paolo v **JurčVidi**. Vida oživi kot psiha. V Člu so območja, ki čakajo na prebuditev, na nekakšen VoM; nekdo, ki je zunaj Čla, ima ključ zanje, nekdo ne. Če soproj tega ključa nima, bo zakon brez udeležbe nečesa, kar velja za izjemno pomembno pri Člu; nekdaš še bolj pri Že kot pri Mo, ker se je smatralo, da so Že bliže (telesni) duš(evnost)i, Mo pa zmorejo več volje in s tem samoobvladanja svoje Nve, s tem pa da so bolj Et(ični). V LDPM, kjer se Mo in Že zblížata v enoten model, se Mo požensčijo, Eta ni več njihov privilegij, kot je bila recimo za Klemenčiča v **Sadu greha** v nasprotju s telesno Že, s hudičevko Pavlino. Najbolj je ta(kšna) razlika med Mo in Že podana v CerKD, glej **V vrtincu** itn. Že je sedež hudičevstva, ker je v nji močnejši kaos; glej Rono iz Leskovčevih **Dveh bregov**, Ano iz Novačanove **Veleje**, že Berto iz Medvedovega **Sreče kolesa**. Če Mo ob njih niso dovolj osebnostno močni, tj. tudi Etčvrsti, jih Že kot Kače ali demoni zastropijo, oslabijo, onemogočijo, nazadnje zavržejo. Laner naredi Sm, Klemenčič je žrtev SM mučenja, Vera potegne Moža (soproga) v Vrtinec.

Optimalna rešitev je, da sta dva, ki želita bivati skupaj, oboje: ob Seku tudi močni (čim močnejši) osebnosti, jasna zavest (ARF), velika avtodisciplina s sposobnostjo samoodrekanja, kar vse da Eto. Tak je kot prvi PČrt, najbrž ga noben lik iz kasnejše SD ni presegel. Povsem Dgčen je Anže. Za LinAnžeta to sploh ni problem, problema se ne zaveda, Anže je res skoraj povsem Nvbitje, komaj kaj drugega kot udomačen Bar. Na tako preprostem (točneje: reduciranem) liku je bilo težko vzpostaviti HKD DbNar (SAKO); a ker je bil položen v temelj-zibelko Slova, je razvoj-razmah Slova oviral; ves čas ga je spravljal v ožje okvire, kot bi jih smel SNar imeti. Mat je zanesljivo mnogo bolj HKD, je že skoraj NKNM, manj nosivec Kule, bolj Nve (živosti) in uma, dela in interesa. Etičen je začasno. Vidi se, da ga Eta - Zvesta - ne bo predolgo vezala, v njem je Nv (ErS) močnejša od nravnih načel, kar pa je za Slov prav za prav dobro. Če bi ne temeljilo na Nvi, tj. na AgrEkzld Vitsili, če bi bilo preblizu Kultipu, bi bilo kot Smoletov Serče, knjigarar, ki je blag in dobričina, pošten in strpen, a bo v zakonu copata, na Kpl trgu pa zanesljivo neuspešen, saj mu niti ni do trženja, ampak je bibliofil; **Varh**. Nara ne morejo voditi bibliofili, ampak le na zunaj civilizirane zveri.

Seveda ne zadošča, da ima ta zver le Kmobzorje, da je teslo kot LinAnže. Mora imeti tudi kaj darov za Db obnašanje, duha, navdiha, Raz strasti, ne le jahanje konj in trobljenje na trombon vaške godbe. Ne Anže ne Serče nista primerna-zadostna; Mat ustanavlja trgovsko - kot Blei - miniSljo. Šele PČrt je Čl, ki je analogen likom iz velikega sveta. A tudi ta ima pomanjkljivost. Po

polomu izkustva v enem tipu Dbe, v P*Si*, glej **Uvod v PKrst**, se ne odloči, da bo postal šef (državnik, Vodelj) v drugem, razvitejšem tipu Dbe (v FD ali LD); da bo kot Friderik II, kot Elizabeta I., kot Jožef II, kot Mazzini ali Bacon Verulamski. Preden bi postal tak, se odpove D*bZgi*, odide v samostan, iskat D*t* oz. Abs*ldeaHarzvezo-par* z Bogomilo v Tri. Je kriv, ker se ni zmožen (kot Ta*Preš*) odpovedati zamisli-vrednoti *IdeaHarlde*? Ker se boji, da bi padel znova v Nih, če ne bi ohranjal vere v *IdeaHarlde*, pa čeprav bo veljala šele po *Si*, v nebesih? S tem sam *Preš*, ki je najbolj HKD oče *SNara*, spodbije ali omeji *SNar*; da možnost *Slomu* za njegovo *Refe*, vrača **BlaNo**. Ni **Tarba** napisana-zamišljena v duhu *Preševe PSt Krsta* in ne *Iliade* ali **Pesmi o Nibelungih** ali Goethejeve *Lite*? Ko sem - okrog 1991 - jaz navijal za **PKrst**, sem zaradi njegove poti k *Dti*. Ko navija zanj - kasneje - *KoSr*, ga reducira na *KatUmet*, na nadaljevanje **BSov**, na estetsko višjo obliko **BlaNe**.

ČD hoče združiti **Micko** in **Varha**; za **PKrst** nima posluha. **MicVarha** cepi na **Mata**. Na tega veže **Krpana**, a poudarja tudi v **Krpanu** njegovo službo cesarju, *PIKu*, pa čeprav jo je *Levs* problematiziral (recimo z likom ministra Gregorja). *Krpan*, ki se bliža **BlaNi**, je **MI(inarjev)Janez**. Pristaja le na udomačeno *Tr*, na *Trl*, na položaj ovce v *FKCi*, obenem pa je kot *VojHer* aktiven v boju za *TS-Db*. S svojo domišljijo, pogumom, *Vojmočjo* je vzoren, navdihuje svoje dekline, s katerim sta tako rekoč - na *Vojpolju* - *PriSo*, *Marjetica* ga spremlja, preoblečena v vojaka, v daljno *Turčijo*, v *Beli grad*. Tak zakon je-bo lahko poln pomenov, čustev, psihične silovitosti, saj se kot vojščak *MIJanez* giblje kar naprej na robu (*tveganja*) *Ža*, v *MePu*. Enako on kot ona; oba sta v tem enaka junaka.

Vse to v nastajajoči - povrh vsega še mirnodobski - LD manjka. Kogoj le trguje, *Vida* skrbi za posestvo; morala bi predvsem za otroka, a v nji tudi materinska čustva niso prebujena; otrok jo preveč spominja na pustega starca-moža, ki mu gre po glavi predvsem *trgovina*, *Perpsihe* pa ne pozna, izključil jo je, če je sploh kdaj v njem zamigotala. *VošVida* (enako kot *JurčVida*, ta je model) bi bila morda - najbrž - sposobna za enaka velika dejanja kot *Marjetica* v **MIJanezu**, a nima - *TaDb* ji ne ponuja - nobenih zadevnih možnosti. Prisiljena je igrati le gospodinjo in mater. Da bi se *Že* v takšnem položaju, ki je mučen, potolažila, umirila, povlekla iz bližine greha, jo *TaKc* uči ponižnosti, odpovedi sebi, tj. lastni *ErS* psihi. Če *Že* ne najdejo dovolj zadoščenja v rojevanju in vzgoji otrok, naj se zatečejo v cerkev, naj molijo; to je nasvet-terjatev *Lenarda* v **Dekli božji**. *VošVida* nima niti te »sreče«, kot jo imajo **Junaške Blejke**. Te živijo v napoleonskih časih, ko vlada hudič; imajo možnost hudiču upreti se, tudi kot male *Marjetice*, zgrabiti za orožje.

Rešitev je obnovila *SPED* oz. *MVSKC*, a zadržano. *SPED* dramatik pazijo, da *Že*-*nskam* ne bi dali v roke orožja, ne *Vera* (**Napad**) ne *Mojca* (**Vst**) ne *Rezka* (**Razval**) niso oborožene. *Dmbci* pa so preveč semeniščniki (*Stotnik* v **Napadu** in *lap* v **Človeku, ki je umoril Boga**), premalo so vojaki. Ko je *MVSKC* to spoznala, je bilo prepozno. Duh *Vojagitk*, kot je *Brozmanova SPED* **Obsodili so Kristusa**, je bil v manjšini. Tudi danes oz. 1994, ko se je ponujala priložnost vsaj za puč, če ne za *DR*. *Kleriki* so se odločili, da bodo južinali, ko bi morali priteči na cesto z brzostrelkami. Nekateri so na *DRevo* pozivali, tudi blagi frančiškani kot *Pavelček Jakopšek*, a hierarhija se je spet usrala, kot se je *MV*, že 1941. *Janševi* vojaki so pretepli le tekmiškega policajca, niso zavzeli parlamenta, kot ga je *Napoleonov brat* ali *Komsti* v *Peterburgu* 1917 ali *Musso* z maršem na *Rim*. *Depala* vas je *Vojakcija* v duhu **Matajevega Matije**, ne

odločnost, kakršno je kazal PČrt v **Uvodu**. So se bali nasledka, kakor ga je upesnil **Uvod v PKrst**: poraza?

Anže se ga ni bal in je zmagal. Serčetu je morala priti na pomoč Malika, tj. MMB v Mešmaski. Tudi LTugo je bil poražen, ljub silni odločnosti in bojevitosti, ki je sledila prvotni lahkovernosti. Enkrat si poražen, drugič zmagaš, kot kažejo SD, navedene nad **VošVido**, v **MicPotu (Ljuba, Tuga, Rojstvo, ZaSv)**. Če ne poskusiš, si poražen vnaprej. Janša (in Bük) je hudiček iz marionetnega Gleda. Rodeur le južina, DrobJr le kaka. JašZlc kot Tiplibec vsaj krade, a kot SNclst ne po Slovoštarijah; skubi tujo lastnino, giblje se kot spreten žepar po ZahÉvr vele mestih. Seveda tudi tak lolek ne sodi drugam kot v Janševo družčino. Enako MatHanž, ki ga nihče ne jemlje resno; povsod enako PsRavno jeclja načela ČIP.

Šel, ki je bistrejši in bolj strasten od njih, vidi njihovo De-Le mizerijo. Zato kot fašist napoveduje obrat, na Tip NA način. Ko je dobil Kresnika, je zagotovil TeVe zaverbrunarici, ženi SDS Goebbelsa, sina PrtSimonitija: ob Osamosvojitvi so se zbrale prave (vesoljsko ognjeniške, iz **Čare** izvirajoče) energije. Razumljivo je, da je sledil čas oslabeledosti, energije so se za nekaj časa izčrpale, tako mo(go)čen je bil njihov izbruh. Zdaj pa se že zbirajo, že čutim, je dodal dramatik, ki opazuje (napoveduje izbruh nove drame), kako že brbotajo v trebuhu SNarZemlje, v duševnosti Sicev, v srcu Slova. Kmalu se bo zgodilo spet nekaj velikega, verjemite mi! Kdor posluša grmenje v črevesju DbZge, ta bo ob pravem trenutku pripravljen, odločen; ta bo zmagovalec! Jaz sem danes zmagovalec le v littekmi, s starčki, eden jih ima čez 80, s polpismenimi; nagrado sem dobil, ker mi jo je bil lnk dolžan podeliti, roka roko umiva, spravil sem ga v SAZU, prej v Komisijo za utemeljevanje Slova na KršKulKlidi, ko sem bil Kulster, plačal sem ga, zdaj pa mi je dolg vrnil; tem laže, ker je ideolog Izbrancev, jaz pa sodim mednje. A zmaga na Rožniku v okvirju Kule je le napoved tiste PriPra Zmage, ki kmalu sledi: DReve kot kataklizme, glej **Čaro**, ki bo kot strašen vihar odnesla LibKom bando zajedavcev na St telesu SNara. Tedaj se bo NarStTelo očistilo, Slja bo končno to, kar bi morala postati že 1990/91: FzDž.

Nikoli še ni ta ideolog NAMag kolektivizma tako jasno izrazil svojega prepričanja-vere. Zanj je PriPra mesto dogajanja Zge - izbruha-delovanja energij - Nar. Te energije so iz Klde, iz NLa, iz njegove Krvi-Zemlje in Duše, iz St Narsubstance. Vsaka PD je napoved te velike in edine prave Zge, ki ni zgolj DbZg, kakršna je bila za RLH marksiste, ampak je kot StMag tudi nadDbna: Zg vesoljskih energij. Te se sicer pojavljajo tudi v velikih osebnostih - Mrak jih je napovedoval v svoji PVdramatiki, glej **Džordža in Miloša** itn. -, v Vodjih, takšna naj bi bila Janša in Šel, a te VelOse so le pojavno mesto oz. Pos točke za tisto, kar v resnici velja: delovanje Klde, v našem primeru SNara, SNla.

Bravcu je jasno, kako Raz sta si zamisli **RSD** in takšnega razumevanja Zge in sveta, kakor ga zastopa Šel (z njim Janša, tudi Puč itn.). Jaz vse personaliziram, nato pa prehajam tudi mejo osebe (kot Fif nisem personalist); izdelujem HKD model-organogram točk v Blaku. (Vsaka MSk je Blak.) Upoštevam kaos in njegove energetske izbruhe. Zavedam se, da temelji Ž (in s tem tudi ČI) na AgrÉkzldi, tj. na osvajalni Vitenergiji. Da nastopajo - a kot Konta - kataklizme, terja jih VS oz. THM-krog. To, kar je za Šela vrednostno najvišje - Kol energija, ki se udejanja v Narih, v SNaru -, je zame najslabše, že izhodiščna pomota. Ker Stre sveta kot Ža ne morem odpraviti oz. ab ovo

zamenjati, mi ostane le to, da na Žsilo kot energijo pristanem, a ves moj trud služi temu, da bi jo (Čl) Rad preOsm. Da bi skoz RazcDč, nato z ARFDč, VerDč in IsDč iskal Dt. Energija (Ž) je vredna, če in kolikor jo Čl, ki postaja DrČl, preOsm iz energije v Dg.

Kataklizma-DR, ki jo Šel zaverovano napoveduje, je-bo zame najslabša možnost. Je poskus, da bi DR, kot sta jo pripravljala že MV Kociper in Jeločnik (z Rupnikom kot Vodjo in karizmatično osebnostjo), končno - po nekaj porazih - uspela. Kot pohod na Rim. Kot zmaga Nczstranke 1933 v Nemčiji. Tudi kot zmaga KomPtje 1917 v Peterburgu in nato v vsej Rusiji. Kot zmaga Homeinija v Iranu. Kot zmaga Defundamentalistov v ZDA, kar pa je zaenkrat šele njihova želja. Kot Sakdogodek nadDbZge: Zge Slova kot Rodu, kot središčnega mesta pojavljanja vesoljskih energij. Kot konec mešetarjev in mešetarjenja, LDbe kot minitekem za ogabni denar-Kap. Kot vse tisto, o čemer sta sanjara Hitler in Himmler.

Tedaj naj bi se prebudil tudi Rôde, ki se danes še vse preveč posveča južinam, blebetanju, prazni retoriki: prežvekovanju. Tedaj bi moral nadškof jesti kvečjemu trupla Šžev-Komstov-Libcev ali pa jih načeti že pri živih telesih. Tedaj bi moral DrobJr izsirati koščice Ribičičev in Kučanov, celo Kmeclov (tega ima Šel posebej v želodcu). Tudi Kreftov. Se bodo zmagovalci MatHanža usmilili, ker je le to, kar zjecla? JašZlca bodo imenovali za vrhovnega direktorja - Varuha - vseh žlic in vilic vesoljne Slje. Prle bo moral prepevati le eno: **Schmier die Gilliotine.**

In kakšno usodo bo namenil MBP Šel meni, če bom dočakal ta zvezdni trenutek Slova? Kot Aleksander Veliki PriSo Klitu? Naj se zatečem v Horjul, kjer se je hči Ajda omožila v Dn pobitih Dmbcev? Me bodo skrili v seniku? Ali pa me bo skušal prisiliti, da ga javno - pred TeVe reflektorji - na kolenih na Marijinem trgu pred Prešspomenikom prosim za odpuščanje? Bom skočil kot Ivan Hribar v Ljublanico? Ali pa mi bo podal Šel roko in rekel: veš, Taras, saj z vsem skupaj nisem mislil resno. Dolgčas mi je bilo, pa sem si izmislil Gled. Same drame, ki jih uprizarja Pipan v SNG, me ne zadovoljujejo; to je le Kula, Kula pa je nadomestek. Treba je fukat, in to z vsemi kanoni! Naredil sem - posrečilo se mi je - SDbZgo (Sl stvarnost) za dramo, ki se dogaja po mestih in vaseh Slje, od mojih rodnih Jesenic do Brkinov in Kranja. Prav za prav udejanjam tvoj načrt: da se drame iz Kule-tekstov preselijo v živo krvavo stvarnost. To je hotel že Trocki pa Neron-Kaligula pa David ob Robespieru in Napoleonu, pa Bor ob Kidriču. Zmagali smo, kar pomeni: vse je postal Teater, vse je ena sama drama kot TragKoda. Beri jo, kakor hočeš! Če hočeš biti dezorientirani Hamlet, bodi! Bodi tudi nori Lear, če želiš! Ali pa Grobar iz **Hamleta**, oba sta Fifa, ti in on. (Še tako rad piješ? Se spominjaš, koliko sva ga posrkala skupaj?) Vodja projekta ne boš, za to nisi sposoben, niti za ravnatelja Drame SNG nisi bil primeren. Lahko te pa spečemo kot vola na Trgu (nove: De) Reve, če bi ti bilo kot mazohistu, ki želi postati SŽ, to najbolj všeč. Odloči se in sporoči!

Šela nisem pritegnil v zgodbo jaz; vanjo je prišel po svoji volji. Tudi Šel sodi v to MSk. Od točke **VošVide** (II/1) vodi pot tudi k **ŠelVidi** in nato h **GošVidi**, glej MSk o nji v **ČD**. V svoji **Vidi** se Šel zlomi, kot hkrati v **Svatbi**. V koncu **ŠelVide** Vidina dotodaj nema hči Darinka spregovori, reče: Mama; s tem je omogočena IpK. Tu je bil vrh najinega PriSo s Šelom, pomagal sem mu do te točke. Vendar ne le da ni zmožel naprej, naprej bi moral opraviti delo sam

(s svojo ženo). Celo regresiral je. Tedaj se je začela njegova pot v Fz: kot (seveda Ps) Alta OISu. (Zalezal se je v odnose, ki jih je Jov opisal v **Zidu, jezeru** kot odnose med Rudijem in Lidijo.) Namesto da bi se Šel napotil po poti, na kateri bi postajali Vida in Darinka (mati in hči, Čl in Čl) Dr Dru Dr, je prešel v AnK **Ane**, v Krito SžKlde. Izhodišče, ki si ga je izbral, ni moglo biti Dgč kot NSS: SNar. Fz.

Za ravno nasprotno pot se odloči Goša v svoji **Vidi 86 (Otrok, družina, družba)**. Vida se odmakne ne le od uradne PtjDbe, ampak od vsake Klde, tudi od Nara in Ljuda, od prizadevanja za SND. PreOsm hoče-skuša lastno Dn, razmerje z možem in sinom narediti za IpK. Tudi zato v času osamosvajanja in ludkplcinizma nima kaj početi, kvečjemu to, da izstopi iz TSa, glej MSk **BojzaSam**. Iz **LinMicke** sledi - po TRF - torej tudi takšna (pre)usmeritev, čeprav se najprej kaj takega ne zdi mogoče, tako so Anže, Micka, Jaka, Tulp - samoumevno - zajeti v DbZg. A po pravkar omenjeni TRF se vrne Micka prek Vid k tistemu Prešu, ki noče več živeti v TSu, **Srečna vas** na osnovi **PKrsta**. Je to rešitev - prav za prav gre za dve rešitvi, za dva predloga rešitev - ali SSL? Odgovor na to vprašanje daje Kar k MSk **KrimPot**. Že Kar k točki, ki je pod **VošVido** (pod II/1), glej oznako v okvirčku: RealPld oz. razmerje pisatelja Klanca do hčerke Vijolice (Vile), katere resnica pa je v točki, ki je še za eno vodoraven nižje, v II/3: v razmerju Klanca do Marka, oznaka je KonstPld. Opisujem Javorškovo dramo **Krimzgodbo**.

A preden preidem k tej drami, za MSk je bistvena, naj omenim še Pot, ki je pod točko I/1, pod **Razvalom**. V **MešMateri** (OISPldi) je ekspliciran odnos otrok do matere, konkretno ŠelDarinke do ŠelVide. Motiv **Vid**, ki izhajajo iz Narpesmi (**JurčVide**, **VošVide**, tudi **GošVide**) je v tem, da mati zapusti ali vsaj zanemari otroka. Šel na dvoumen NA način (ki vodi tudi v Fz) naredi otroka-Dar(ink)o, glej **Čaro**, za maščevalko, za odprtino, skoz katero bruhne ognjeniška vesoljska energija kot kataklizmično vseuničujoča v TS, v napačno Dbo, ki je tako PtjDb kot MMDB in/ali SSSDB (LDPM). Iz maternice Že-nske ne pride normalen otrok, ampak pošast. Dvoumnost te pošasti je ista kot dvoumnost - Pot - vsake Reve, De in Le. Za obstoječi svet RazrDbe je katastrofa, vse likvidira, je pa obet za prihajajoče, nove, za tiste, ki hočejo stare nadomestiti. LRevo Šel odkloni kot napačno in ponesrečeno kataklizmo, **Ana**, **Volčji čas**, **St sarmatska kri**. A da mu Reva ne bi pomenila le Neg katastrofe, konca vsega (vrh Niha), se odloči za vero v preostalo Revo, v DR; to se mu zdi primerno, kajti DR se pri Slcih še ni realizirala, torej ni pokazala stvarnosti svoje oblasti. Na to - kar se da krhko - osnovo postavi Šel svoje upanje, se izogne padcu v Nih. Če bi bil Šel dovolj odprt, bi videl posledice DRev, recimo zmago Fzov v Španiji, Nemčiji, Iti. Pred vsem tem si je zakril oči; Prikr. Ni hotel brati Jelove **KrŠpe**, SPED. Manj ko upošteva Zg stvarnost, več možnosti ima za (Ps)vero v PozAlto, ki naj bi bil Pozfz, kar je contradictio in adiecto.

Meško ni želel preiti v Kfz, čeprav se mu je ponujal. Ko je ugotavljal polom Narakcij, **Na smrt obsojeni**, umiranje SNara na Koroškem, **Mati**, razkroj nravi in Dne, odpadanje Krša in Ćte, **Pri Hrastovih**, ni stavil na Poz kataklizmo Šelove **Čare** oz. že Jelove PV **KrŠpe**; odločil se je za čisto Refe, za prestop v Saklegendo, v konstrukt FKC vere, ki je (bila) skoraj povsem Ponot, glej misterije kot **Henrik**, **gobavi vitez**. Dejanska SKC PV ni več temeljila na pristnosti vere v takšne legende, postale so konstrukt-blodnja; zveza s

KrimPotom, s **Krimzgodbo**. Ker sta se mladeniča Jel in Ko(ci)per PV tega zavedela, sta se odločila za Fz, Koper je napisal **Zasad**.

To je problematika-dilematika **Meška** tik PV, pred 1941. Dve desetletji in več prej, poldrugo desetletje po **VošVidi**, pa je v **Materi** uprizoril Rco bodoče Šelove **Čare**. Recimo, da je mati Strelčeva, kot sem že omenil, ostarela LinMicka, ki jo zapuščajo vsi otroci, vse privlači Libsvet Uža, uspeha, samopotrjevanja v tekmah med Utinteresi. Mati, ki je Slja, pade tudi na ravni Pska v OIS. A če mati nekako vzdrži pred napadom OISa, vzdrži s pomočjo KC-Župnika, otroci ne vzdrže. Česar Šel noče priznati - da je gnil ves SNar -, to laže (čepprav obenem teže, ker je odgovoren) prizna **Meško**. Realiteta, ki jo je udejanjilo NKNM, z njim Slov, se je podrla sama v sebi; končuje se v obešenki, glej Administratorko iz **Zlatih čeveljčkov**.

Stvarnost-realiteta je dolgo držala Slov pokonci, skupaj; projekt, ki si ga je zadalo za uresničenje NKNM, je dolgo veljal za trdnega. To točko imamo v II/2. Klanec ima resnično hčer Vijolico (skrajšano Vila), ki je zanj iz krvi in mesa; za Marka, ki je pisateljev Litkonstrukt-izmišljija, pa je vila, kajti ErS med Markom in Vilo je med dvema blodnjama, med željo, da bi bil svet prelep, Abs Poz (to željo imata NOBD in SPED, LR in DR, Jav in Šel), na eni strani in že predstavljenimi liki te bodoče AbsPozIdeaHarKld prihodnosti na drugi strani; to stran predstavlja vila, analogna Strniševi Deklici iz bube, Metulju, glej **Mavrična krila**. Treba je torej razločevati med Vilo (Vijolico) in vilo, med stvarno hčerko in bitjem iz pravljice, med TSom in utopijo.

Ko Klanec vidi, kaj se je izcimilo iz njegove Lite (Litlik Mark je oživel, z Vilo sta se zaljubila, postal je Krimec v stvarnosti, ne le v Liti-povesti, kot so postali LRevarji-Komsti stvarni zločinci), je kar se da nezadovoljen, a dogajanja, ki mu je ušlo iz rok, ne more več vrniti v stanje gole Lite; dogajanje se odvija naprej po svoji imanentni logiki. Kot se je odvijala LR, ki je namesto da bi uresničila paradiž, udejanjala zločine, Prt Politkomisarji so pekli ujete duhovnike, da bi jim izsilili priznanja, a tudi, ker so uživali v Sadmučenju; so jih tudi jedli? Stvarnost je ušla nadzoru, ni se držala zamišljenega projekta, postajala je surrealna: robot (Frankenstein) je začel živeti lastno Ž. To Ž je bila blodnja, a obenem krvavo stvarna: mučenje, ubijanje. Ker je ubijanje posledica izvirnega umora (Prora), je blodnja utelešala najbolj pristno stvarnost IdČla. Da se vzpostavi enačba: Čl=blodnja, Čl=umor, umor=blodnja, blodnja=stvarnost.

Jav(oršek) pokaže, kako je stvarnost nemočna, če se skuša postaviti po robu osamosvojeni blodnji (LRevi); kako je običajna stvarnost manj stvarna od arheststvarnosti, ki je Pror. Tudi zato je LR blaznost; enako kot DR, česar pa sam sebe farbajoči Šel noče priznati. Stvarnost gre po svoje; tudi v OIS **MešMatere** in **Čeveljčkov**. Takšna - nemočna - je stvarnost, ker je najprej konstrukt, šele nato stvarnost; to je Tip za vsako Revo. Klanec si Marka izmisli (II/3), kot si Marx izmisli LRevo in LRevarje, Lenina in KaKija oz. ti iz klavcev (Luke Vidmarja in Frica Novaka) naredijo NarHere ali pa zločince, kakor jim tisti - neki - hip ustreza. Že prej pa so sami naredili iz Ideaštudentov, FricaN, in zavednih Prodelavcev, LukeV, klavce. Stvarnost in konstrukt, ki je blazna vera v utopos, se mešata, vrtita v krogu, tako da nazadnje ni mogoče več vedeti, kaj je izvirna bit. DgZn ve, zakaj tega ni mogoče vedeti: ker se THM-krog nenehoma vrti, bit pa je le konstrukt enega arhemodela: Ožlde. Resnica biti je v nič, resnica navidez tako - sebe - polne Ožlde pa je v Avldi. Vse se konča

v Avu, pa tudi na vsaki drugi točki. Konča se tam, kjer ravnokar gledamo konec. Tudi konec je konstrukt. Energija kaosa nima ne začetka ne konca. Šelova Fzkataklizma kot zaželeni - tako težko pričakovani - izbruh vesoljske energije v prihodnjem Slovu je ne le konstrukt, je skoraj le Pvt želja, skoraj brez moči udejanjenja.

Kar sem ravnokar povedal, je označeno na 1/3; z odnosom Marka do Klanca. To je AbsAv. Mark je namreč izmišljen lik, Klanec stvaren, Klanec je Marka (le) napisal. Če torej postavljam kot PSt Markov odnos do Klanca, izhajam iz blodnje-fikcije in preučujem, kakšen odnos ima fikcija do stvarnosti. Pa sem res s tem vse postavil na glavo in Realldo ukini? Kaj pa, če ni najhujša - izvirna - blodnja ravno Not, takorekoč genetska determiniranost Ža za AgrEkzdelovanje? Ne le zločin, ampak fantazma? Ni največja fantazma ravno pričakovanje, da bo iz čim bolj agresivne in čim hujše ekspanzije sledilo kar koli vrednega, bistvenega, resničnega? Kaj pa je stvarnost, če ne velja po merilu resničnosti? Je le fizika, le napihovanje, premeščanje, Unič, le onanija VSa, kar je vse skupaj prazen ništrc. Kot da se vesoljski praznini sanja, da je kaj, da kaj je, in da ni le nič.

Drama, ki je zapisana na le od 1/3, namreč Filipčičeva **File, baron Münchhausen**, duhovito, čeprav na osnovi RudolfoveD, podaja Ktz med liki, ki so obenem stvarni in blodnje-Lita. V **Münchu** je vse Gled, igra, IVJ; tudi geneza sveta, rojstvo Adama in Eve. Tako kot na eni strani prehaja Lita-drama(tika) v - banalno - stvarnost (Rode malica, Grill prdi), prehaja na drugi strani vse - vsakršna stvarnost, tudi Kri, potočena v LRevi - v teater-izmišljijo. Gled in stvarnost se skoz dramo (skoz SD) držita za rep oz. za klinca; kdo od njiju je rep, kdo klinca? Kdo Mark, kdo Klanec? Kdo seme, kdo - gnil - sad(ež)? Vsi smo **Grenki sadeži pravice**, kot pravi Jesih. Vsi lažemo, kot je lagal klasik tega žanra baron Münchhausen.

Resnica te laži je ne le grenka, krvava je; glej - tudi Filetove - **Bakhe**. Dioniz je izmislil, je lik grške antične Alge kot Kule, prav za prav UmetLite. Pa vendar je ta Dioniz pripravil Agavo, da je razkosala in požrla sina Penteja, kot je Katbog pripravil svoje klerike - izbrance s posvečenimi rokami -, da so zažigali na St grmadah krivoverce, in je bog nadRazrMrkZge pripravil Ahaca, da je popekel kaplana Urbana ali župnika Janeza. Dal ga je zamrzniti, čez pol Stola ga je serviral metropolitu za zajtrk. Mmm, kako slastno, mrmra nadzadovoljni Rodiček, misleč, da je Sža-jelena-mačka (Mačka), ne vedoč, da mu je absurda Zg kot hudobna Konta ponudila St ostanke blaženega Lojzeta Grozdeta. V Avu je vse mogoče, kajti nič ni to, kar je, vse je, kar ni, vse=karkoli. Dešček telefonira sam sebi, igrajoč se, da se pogovarja z Drim. To-maš si vtika prste v rit, prepričan, da vtika klinca v režo sosedove Micke ali sosedovega Anžeta-Janeza. Ni to PriPra Krimzgodba?

Sadeže sem pravkar omenil; napisani so na 1/4. Isto točko lahko opišemo na dva načina: kot AbsAv in kot IVJld; obakrat je (lahko) Avld. Če je IVJ sistem brez stvarnosti, je zgolj Avsistem, zgolj vase zaprta EHO-celica, ki meri-artikulira vse (vso zunajtekstualno stvarnost) le z merili IdMa, reduciranega na Dv (PM, Virt). Na 1/3 je stvarnost (Klanec) vsaj cilj nagovora s strani blodnje-Marka, v **Sadežih** pa niti tega cilja ni več, razen če nimamo bravcev-občinstva za cilj besed(ila), ki ga govorijo igralci v drami, imenovani **Sadeži**. Tudi igralci ne predstavljajo živih-stvarnih ljudi, kot je recimo Bibič Župnika v **Hlapcih**, v tem Župniku je namreč Posn(emal) nekega stvarnega župnika, ki ga je poznal oz. ki

si ga je predstavljal, da je stvaren. Milan Skrbinšek spet svojega župnika, in mnogi, ki so to vlogo igrali.

V **Sadežih** tega zgleda-modela stvarnosti, ki je seveda tudi sam konstrukt, ni; noben igravec si ne zna predstavljati, kakšen naj bi bil stvarni Jemavec, Dajavec itn., liki iz **Sadežev**. Držo bi lahko razložil kot držo Marka do vseh Markov, blodnje do blodenj. Edino, kar drži pokonci te blodnje, je Jezik (ne le Jesih), je IVJ, je konstrukt, je vera v trdnost konstrukta: v Konstld. Če presojamo s tega vidika **LinMicko**, se tudi ta drama skaže kot IVJ konstrukt; nekatere LZ metode kot formalistične in/ali strukturalistične se lotevajo dram tudi na ta način. V LDPM je takšna usmeritev celo najbolj česta, saj je v Dv arhemodelu vse razstvarjeno. LZgarji tega tipa ne raziskujejo psihosociološke, pomenske itn. resničnosti dram in likov, ampak ustroje izjav, stavkov, stila, jezika itn.

A tudi takšna pozicija, ki se zdi Rad zunajstvarn(ostn)a, le IVJ igra, se more TRF-RR v pozicijo, ki se zdi najbolj - celo krvavo - stvarna. Da bi dokumentiral to TRF, sem postavil na le od **Sadežev Afere**. **Afera** je stvarnejša od NOBD; NOBD je kot Ideologitka nemalo - in zavesten - konstrukt. **Afera** pa je po namenu ARF AK same lReve: noče uprizarjati cilja-konstrukta (IdeaKld prihodnosti), ampak poudarja RazReše: resnico konstrukta, ki je - naj bi bila - stvarnost oz. vsaj bližja predpostavljeni stvarnosti od predpostavljenega konstruiranja. V **Sadežih** liki umirajo in VoM brez težav; razlike med S in Ž ni, obe točki sta IVJ. Nasprotno je v **Aferi**. Če-ko je Simon mrtev, Komisar ga da ubiti, je mrtev za zmerom, iz živega telesa postane mrtvo truplo. Ko se znajde Krstn pred Vojsodiščem, je strah, ki ga pred tem čuti, strah za Ž, in ta strah je strašen, medtem ko strahu med besedami ni, ne more biti. Liki **Afere** stvarno verujejo v ostvarljivost projekta lReve, medtem ko je za lik **Sadežev** - ne le - LR zgolj IVJ.

Pa vendar. Resnica **Afere** so **Sadeži**. To tezo je mogoče razumeti iz prejšnjega mojega izvajanja, iz ldn med stvarnostjo in blodnjo. Po 1990 se skaže - velika večina sprejme to resnico -, da so bila vsa predvidevanja lReve o novi IdeaDbi, o Noštvu in NSvetu kot paradižu na TSu gol konstrukt, s tem IVJ in ne stvarnost. Pogovori v **Sadežih** naj bi bili transkripcija pogovorov v **Aferi**, prenos iz MagPolMrk jezika v strukturalistično retoriko ludRMge. In nasprotno, kar je na prvi pogled še bolj šokantno, a ni manj resnično: **Afera** je resnica **Sadežev**. **Sadežev** nikakor ne smemo gledati le kot IVJ igro; vsak hip se jih lahko da RR v fanatični IdeolJezik kake Reve. Kaj pa počne DaŠel drugega, kot da svoj nekdanji ludRMg jezik iz **Skaka** (in/ali **Triptiha**) prevaja v jezik fzkonstrukta, ki naj bi bil vodilo za kar se da stvarno - tudi krvavo - DR akcijo?!

Sadeže in **Afero** je treba brati skupaj. Nastaja s tem **SadAfra**? Afrikanizirani Sadam? Sadistična Afrodita? Ali pa tista Afra, ki s sestro Tarbulo špega z balkona mrtvega **Mesta Goge**, čakajoč na **dogodek**, ne vedoč, da bo prišel dogodek kar najbolj krvave sorte že čez dobro desetletje (MV) kot LR, da bo Gogo razviharil, Tarba-Afra bosta tihotapili v torbicah ne le Slovenski poročevalec, ampak bombe, grbavi Teobald ne bo igral v Ibsenovih **Strahovih**, ampak Ferleža v uprizoritvi **Razcev** v Črnolju 1944 na osvobojenem ozemlju, komija Preliha je ustrelila Špelca iz **BSSveta**, a ne dovolj, da bi umrl; izmazal se je, pobegnili v SPE Argo, kot brata Kobija. JugoOzna je poslala za njim

svojega poverjenika, da bi ga izsledil in likvidiral, Gregor v Kremževih **Bratih**, a namen se ni posrečil. **Rojstvo**, napisano pod **Sadeži** (na I/5), se je že potrdilo kot abortus, na kar namiguje že **Afera**.

Logično je, da je ob **Sadežih** napisan **Kserkses**, drama AbsAva, označena kot AvKonstPld. Vse, kar je, je izmislek Kserksovih Avmožgan. Kserks je veliki model za mala Deščka in To-maša. Kserks konstruira vse: Mater, Ženo, deželo, reko, Tigris, Mezopotamijo, boga, kar koli. Vse, kar je, je sad jezika in onanistične fantazije. Tudi **Rojstvo**, tj. zamisel Koma in stvarnost LReve; tudi **Vst**, tj. zamisel SNDže in stvarnost DReve. Paradokсно: v tej točki je **Vst** bolj stvarno od **Rojstva**, čeprav se ima za pravljico. SND se je - bila je cilj **Vsta** - ostvarila, Kom - cilj **Rojstva** - se ni. Čl načrtuje eno, izcimi se ravno nasprotno. Čl - celo **Aleksander** kot najmočnejši Čl - je **praznih rok**. Nekaj čara, a nasledki čaranja so nepredvidljivi.

SND realizira prav za prav **Matajev** Matija, SND je navidez urejena Telebanovina. Le Matiji se lahko posreči udejanjiti SND: Matiji, ki ni ne **Razbojnik** Matijon iz MMahničeve drame, ne Mat iz **LinMata**. Oba sta preveliki figuri za Slov, za Sstvarnost. Janša, Puč, Rupel, Prle, Bučar, STH, vse sami **Matajevi** Matici in M(at)icke. Najbolj komičen med vsemi pa je Šel, ki - je res še edini? - nadaljuje s prismodarijami Matajevega plemena in sanjari-obljublja, kako bo sama vesoljska energija poskrbela za to, da bo Slja spet doživela svoj zvezdni trenutek, izbruh St energije, ki bo zadegal Sljo v vesoljsko orbito, v Kranju bo nastal novi Rim (ali kranjske Atene ali Gospa Sveta). Šel bo sedel na knežji kamen, Janša na vojvodski prestol, kot brata CiMet bosta vladala srečno in Ve Slcem Mata-jurjem.

To zamisel potrjuje **Vst**, napisano pod **Kserksom**, na II/5. **Vst** je predvidelo središče Slova pri Gospe Sveti, tam bo parlament SND. Ali pa v Radolci, da bi bilo pogodno tudi Linu. Ali pa na bleškem otoku, ki ga je Šel kot Kulster podaril Politemu iz metroja, ta ga je prenesel čez jezero, kikla se mu je strgala, otok s cerkvico je štrbunknil v vodo, se potopil kot tisti iz Rajbeljskega jezera, glej Pregljevo dramo-libreto **Ribičeva hči**. Kdo pa je ribič, vemo. Rodbina Ribičevih je Preševa. Ribič je FKr, ki lovi duše po vseh jezerih sveta, od Genezareškega do bleškega. Celó do kala v Avberu, ki je le še mlakuža. Žal je brez rib. Ne le Kraševci, Slci nimajo več duš, Katbog jih ne more več za nič prijete-ujeti, trnek se mu zabada v prazno. **Vstu** - vstajenju - bi lahko rekli tudi crrrk, mrk.

Je torej zgodba, ki jo pripovedujem, kriminalna? Od **Micke** do **Ribičeve hčere**, od Boge-Bogomile iz **PKrsta**, ki stoluje v Stšu boginje Žive oz. na otoški cerkvi sredi Bleda, do u-Boge Lenke, ki jo prihaja odrešit sama **Dekla božja** oz. dr. Lenard, ki ji ponudi roko, jo vzame zamož, kot je to storil sam dramatik, bivši fanatični far PoV v Beogradu. In sta šla pred matičarja. Se je dalo 1912, ko izda Lenard **Deklo**, predvide(va)ti z večjo gotovostjo, da se bo Lenard poročil, kot pa da bo postala LinMicka Kserksova mati, maternica, iz katere bo bruhnil kaos, kakršnega si je zamislil Rudolf in ga napoveduje Šel?

Krimzgodba se zdi tako nedolžna, ko je zapisana sredi kroga-Stša sredi MSk **KrimPot**. A ne moremo nehati strmeti, ko se ozavestimo, kaj vse se skriva v tem nedolžnem naslovu. Micka je postala Vila, kmetica vila, odvrгла je vile in vzela v roko svečo, ki jo bo, kot pobožne Silke, nesla s sabo na romanje, glej Kmeclovega **Trubarja**, in se v spolni nezadoščenosti nanjo natikala. Za te

malopridnice in Hine so njihove sveče sredstva za SekUž, dokler ne najdejo prave žrdi, ki ji bodo zveste. Zato Majc svetuje: poskrbite, da boste **Brez sveče!** Brez vsakršne Sti! Resa Sti je Krimzgodba, je zločin, na katerega kot na gosli dvoumno igra-gode mojster-hudič Jav(oršek).

Ostaja mi še Kar De-polovice **KrimPota. Kojante** na III/1 sem že omenil, v analizi **MicPota**. Pod njimi je označena točka kot RealPld, analogna-Simt je točki II/2. Odnos očeta do hčere in hčere do očeta. Ta odnos je v **Krimzgodbi** stvaren, s tem analogen odnosu-osi Jaka-Micka. Tudi tu oče dolgo nima vpliva na hčer, hčer zanaša ErS strast-privid. A ker sta oba stvarna, je mogoče doseči iztreznjenje. Kako naj se doseže iztreznjenje pri likih, ki so izmišljeni, saj niso podvrženi nobenim zakonitostim, pisatelj jih lahko spreminja, kadar koli hoče, oz. sami sledijo svojim muham?

Na le-polovici sem poudaril premik od RealPld k OISPldi, k **MešMateri**; na De-polovici je premik Dgčen: od stvarnosti h KtZludPldi, k vsepoljubnosti. Za to držo je Tip Govova drama izpred I-Svetvojne **Šarivari**. V nji je poljuben vsakdo do vsakogar, vsi so izmišljeni liki, vzeti iz Lite-dram, Krjavelj iz **JurčDesetega brata** ali celo že iz **GovDesetega brata**, torej že iz remake Lite, iz protoPM podvojitve, kakršne so Tip za mnoge Rce **Micke**. Ob Krjavlju so liki iz Schillerjeve **Marije Stuart** itn., vsi se najdejo na Bledu, torej v bližini domačije MicAnžeta, s tem **Kojantov** in **PKrsta**, na presečišču izvirov-začetkov SD. Šele podrobno navajanje vsebine **Šarija** pokaže, do kakšne ludzmede je prišla provokativna elitna SIZ že pred I-Svetvojno. Ni čudno, da uradno TradSLZ kot tisto, ki ustvarja estetska in Etmerila, **Šarija** ni moglo prebaviti, motil je uradno in konsenzualno določeni potek Zge, kot Jungov vražiček. Treba ga je bilo Zamol.

Naj navedem le nekaj te bistre in posmehljive zmede, ki je kazala, kaj je KplBržMeš v novi fazi, ne le PohlKld, to je z npravnega Kritstališča, ampak tudi zabava na meji absurda. V krčmo Pri belem konjičku (glej naslov istoimenske operete) prideta vitez Mortimer in pregnana škotska kraljica Marija Stuart; živela sta 300 let prej, normalni čas kot RP torej v **Šariju** ne velja, ker-kot ne velja v RMg. V tej točki se Blak **Krimzgodbe** dozdej najbolj kaotizira. Če se lahko pojavita dva Čla, ki sta živela pred več Stoli, na DaBledu, potem tudi **LinMicka** ni drama izpred 200 let, ampak je lahko tudi mnogo kasnejša in je namesto nje prva SD drama iz osamosvojitvene vojne, Rudolfova **Na možganih**. Odpade Koblarjevo LZ, kakor ga podaja v knjigah **Slovenska dramatika I** in **II**. Vsak čas je lahko ob vsakem - s tem seveda drugim - času. Če hočemo najti-narediti red v takšnem svetu, je treba (po)ls Dgč načelo reda-urejanja. **RSD-DgZn** sta ga (po)ls, tudi **MSk MicPot** in **KrimPot**.

Ker Mortimer pri Mariji (Micki, spomnimo se, da velja: Marija=Micka) ni uspešen, osvaja jo zaman, vrže oko na lepo Polonico s Paleževine, glavni lik **Rokovnjačev** v obeh Rcah; če bi veljal Tradčas, kakor ga razume sicer tako modernistični Pož, bi bila Polonica v **Šariju** stara precej čez sto let, težko da bi privlačila ErS strast angleškega viteza oz. da bi jo hotelirka Pri belem konjičku Meta (Rina?) Klinarjeva vzela za natararico. Mortimer pa očitno Poloničine starosti (je kot Abrahamova Sara) ne opazi; ker si dovolj ne zaupa, išče pomoč. A pri kom? Se je res mogoče obrniti na manj primerne? Obrne se na Martinka Spaka (**Desetega brata**), ki počiva v krčmi skupaj s Krjavljem, z

njim prihaja iz **Brata**, in z Blažem Mozolom ter vaškim revežem norčkom Tončkom; Blaž prihaja iz **Rokovnjačev**, Tonček pa je zrel za norišnico.

Blaž ljubimka z **Meto**, Meta je prepričana, da je bil celo ponoči pri nji v sobi, ker je moral njen Žane (spet en Janez, Anže-Žane) v Ljo. Pa ni bil, Blaž je moral kot DaSlc na sestanke Raz strank, za katere agitira, kot dr. Jozafat Duholnik, ki agitira kar za 4 hkrati, bistri mož, ena od njih bo že zmagala. Kdo bi bil neznanec v Metinem špampetu? Nihče drug kot Konkordat iz **CanPoha!** Gov je pritegnil tudi Cana, s tem Hudiča, dal novo barvo urejenemu kaosu, ki bi bil brez Cana vse preveč le FolkČD-Koda. Vmeša se še baron Trenk, ta vodi hajduke (Srbe) itn. Je file v svojem ultraKtzu sploh kdaj dosegel Gova-**Šarija**?

Krimzgodba je ključ za **Šarija**, **Šari** za **Micko**, ki se imenuje lahko tudi kakor koli, Polonica (iz Vilharjeve ČD Kode **Kje je meja?**), Meta (iz MajkKode **Cesar Janez**), Marija ali Tončka. Zakaj pa ne Tončka? Če jih Čl idealizira, postanejo vse K-vile.

Ludneresnost je le ena drža; iz nje nastajajo lahko zelo Dgč drže, tudi ludtipa. Tudi RMg je HKD sestavljena. Od **Šarija** na De kaže puščica k Cerkdrami **V vrtincu**. Če je **Šari** primer lahkotne Ire, je **Vrtinec** primer skoraj SeH zmešnjave, kjer se ne ve, ali je Že NeČi Snica ali demon, ali je Mo Snik ali PervMazuživač. ErS je v **Šariju** opereten teater, **V vrtincu** pa strašna usoda, zaradi katere se ljudje ubijajo; ob **Vrtincu** je treba upoštevati še obe ostali drami iz trilogije, **Greh** in **Očiščenje**. Ali gre za greh, je doseženo kakšno očiščenje? Kako vedeti, ko pa se je Člu 20-let vse sfedljalo. Če se ne da razločiti med Mortimerjem in Krjavljem, med Marijo Stuart in natakario Polonico, je razlika sploh še pojem-merilo?

V vrtincu se vrti ErS tema; v točki IV/1 - v Ruplovi **Prep(ovedani)igri** - preide ErS v Polvode Totsistema, čeprav ni jasno, drama je RMg, ali gre za kako Koc(bek)ovo igro oz. časnik-knjigo, ali za Pers, ali za Javovo **Steklo** ali celo za lastno Ruplovo igro; morda tudi za prepoved ekspliciranja Martelančeve zgodbe, ki jo uprizori Rupel v drami **Pošljite za naslovníkom!** Ko se vmeša Pola, začne vse begati po svoje, manipulacija se stopnjuje stokratno. Bolj ko terja Pola enoumnost, večji kaos povzroča, bolj se oddaljuje možnost, da bi se dalo priti do Rese. Oglasi se JašZlc in dokazuje, da je Ptja prepovedala njegovo igro; zato je ne poznamo, ker jo je dal Popit zakleniti v arhive Kočevske reke globoko pod zemljo; še danes niso privrtali do nje, pa čeprav uporabljajo kompresorje na atomski pogon.

Šari se veže navzdol - na IV/3 - na Voševo **Pred sto leti**, sem jo že komentiral. Drama je sinteza stvarnosti, obuja dejanski Zg dogodek, in domišljije; zato oznaka Realludld. Hudobna izvedba tega vidika je RR v Lužanove **Srebrne nitke**, glej dramo na De. Poanta je v tem, da bi **Micke** ne igral Zoisov krog, najbogatejši, najvplivnejši SMeši, ki so sinteza Kule, denarja, Polmoči, ampak bi jo uprizorili brezzobi starci v Domu za onemogle na Koleziji, ki le blebetajo; zveza s **Prepigro**. Zmerom se najde kaka skupina, ki uprizarja kako igro, enkrat je zadaj Polnamen, drugič ustanavljanje Slova, tretjič igralci sploh ne vedo, zakaj kaj počnejo in da to sploh počnejo; to je primer **Nitk**. Ustanovitvena drama Slova, **Micka**, se tako ldn s hepeningom, ki je prazen blebet, kot v Wudlerjevi burki **Oskar prihaja**.

Tudi linijo od IV/3 navzdol sem že komentiral: k **Deščku** in **To-mašu**, v Av. Ta dva sta mlada Av(tista), liki iz **Nitk** so ostareli, senilni Av(tisti); bistvene

razlike med njimi pa ni. Če razumemo Ruplovo bistrumno zlobnost, sodijo tudi Poliki med Av(tiste); Rupel si je sam vnaprej določil naravo. In prav je imel. Kot ima prav Kmecl, ki tudi ASmoleta v uri Si razkrije kot Avspomin. Čl ni nič drugega kot spomin nase, ta spomin pa je ponesrečen, ker je tisto, česar se umrli spominja, ena sama pomota in SSL. Glej dramo na De od **Deščka: KmeclSmoleta**. Lahko jo z diagonalo povežemo od De-spodaj k le-zgoraj, in trčimo na Av DSmoleta, na **Čeveljčka**.

Ostaja še frančičeva **Manj kot nič**. Kar je v **LinMicki** skrito, frančič razkrije: oznaka AgrPervPld oz. odnos Očeta do hčere pomeni, da oče hčer spolno zlorablja, banda mladostnikov pa dekle preganja. Jaka Micko? Če se mu ne posreči fizično, pa kaže vsaj potrebo po incestu. V LDPM padejo vsi tabuji, posilstvo je za bando - Pinkuja, Grifa, Mlekarja itn. - norma. Mučenje nemočnega, manj močnega. Spet diagonala-paralela: Oče do hčere (III/4) se veže na točko Klanec do Vile (II/2). III/4 je resnica II/2. Navzdol je zveza k **Tugoma**, vemo pa, kako se **LTugo** konča: s Totmorijo-likvidacijo Slcev. To ni le PVD, le S (likvidacija) enega dela Slcev. To je pomor vseh Slcev. Ne pa velike zamisli Slova. A kdo to zamisel ohrani? Kako se zamisel ohrani, če ni več Slcev? V podtalju? Kaj pa vedo na Km v FAVSi o porazu Polabskih Slcev pa karantanskih pa panonskih, ki so izgubili domače PI? Kam pelje črta od **Tugov**, da bi trčili na spomin, iz katerega bo nastala Konstld zamisel (oba **Tuga** kot drami, nato **Ljuba** itn.)?

Ostaja Resa le v zapiskih najhujših Sžov Slova - Nemcev? Langobardov? Pavla Diakona? Se razkrije Zg Slcev kot Krimzgodba, kot najhujši - Tem - zločin, ki je trajal tisočletje? In ga je začela premagovati šele SKula v točki **Micke, Mata**, nato Linovega **Poskusa**, v katerem prvi opozori na Zg Slcev, ki se nato - vse do NOBD-SPED in do 2003 razkriva kot Zg zločincev-zločina? Je zadnja strašna Resa, da je Pot **Micke** Pot kriminala-zločina, torej da je Resa **MicPota** v **KrimPotu**? Da je Zg Slcev en sam **Delirij**, kot sugerira zveza na III. navpičnici od Torkovega **Delirija** do **Tugov** oz. v obratni smeri?

Vse en sam padec v OIS, kot sugerira 2-vodoraven na **KrimPotu** od **Vrtinca** do **Čeveljčkov**, od **Čeveljčkov** do **Vrtinca**?

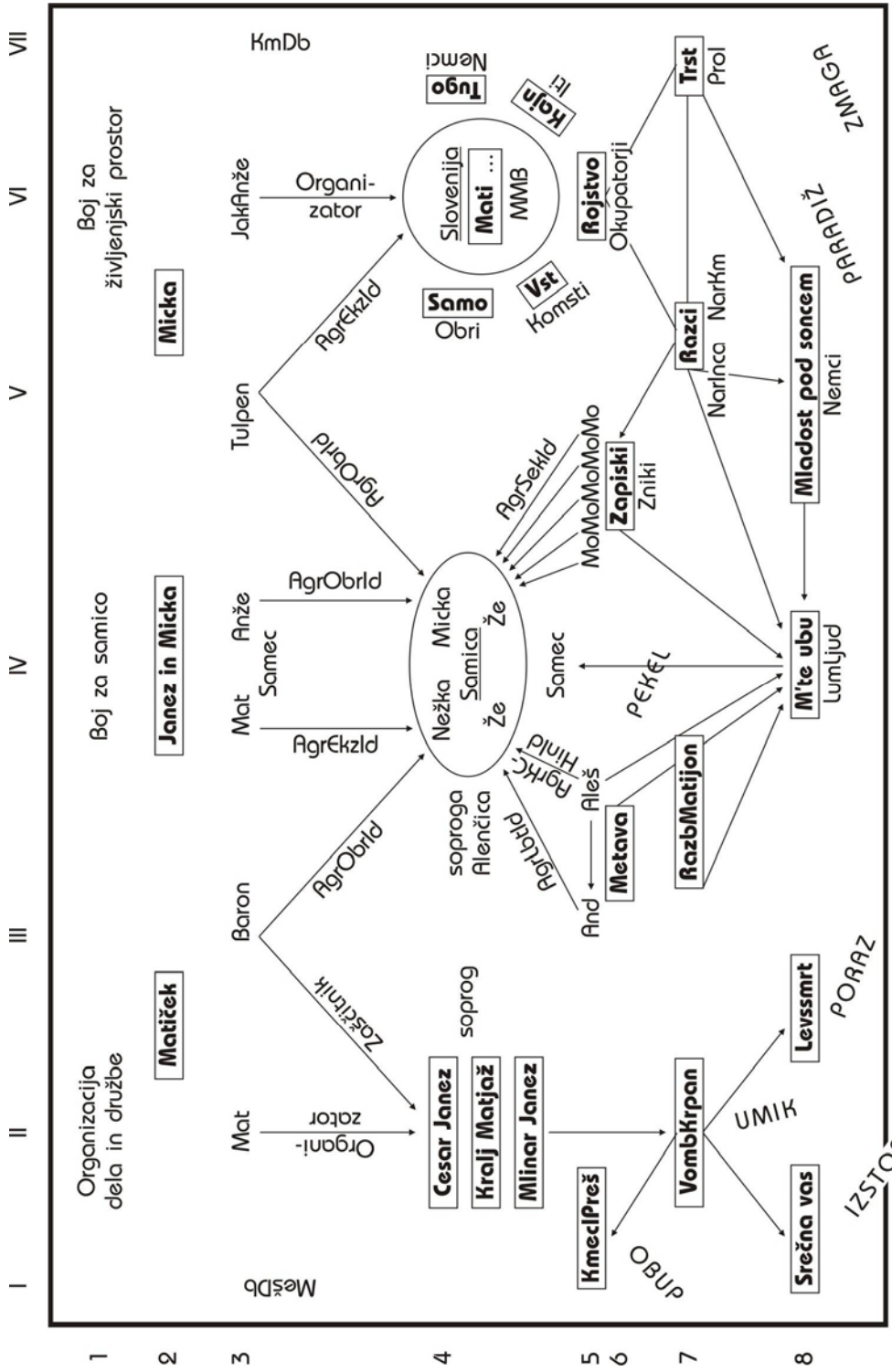

MSSk Boj za samico-domovino ali smrt

POJASNILO k MSk BOJ ZA SAMICO-DOMOVINO ALI SMRT

Pričujoča knjiga ima tri dele. Prvega - **Novi komentar** - sem napisal natančno pred enim letom, junija 2002, drugega in tretjega junija 2003. Tretji del ima za temo **LinMicko** kot izhodišče in Raz izvedbe tega izhodišča, Raz organizirane sklope redov-smislov (osmišljanj, preOsm). 3-del sestavlja 5 MSk in 5 **Pojasov** k njim; dve MSk sta sicer objavljeni skupaj, sodita skupaj na Le in De stran od pregiba knjige, mislim na oba **Pota**, na I. **MicPot** in na II. **KrimPot**; zato je **Pojas** k njima pod enim naslovom, a v 2 poglavjih. To je Zun dejstvo, ne spremeni Not ureditve 3. dela (o **Micki**).

Dve MSk uvajata tretji del, to sta **Pota**, dve sodita na konec (**MaČl** in **MicOP**); zdajle se lotevam srednje MSk. Najbrž je tudi osrednja, za takšno jo imam, čeprav s tem ni rečeno, da bo ta **Pojas** najdaljši. Marsikaj tega, kar bi mogel povedati v temle **Pojasu** (bilo bi najbolj normalno), sem že napisal-povedal. Tokrat sem si namreč izbral čudno metodo pristopa k pisanju **Pojasov**; še sam ne vem zakaj, sledil sem občutku. Najprej sem komentiral zadnji dve MSk, nato prvi dve; tretja je prišla na vrsto poslednja. Mislim sem si: če ne upoštevam »normalnih« zaporedij, RP časa oz. bravca, tj. predpostavke, da o temi, ki jo bom pojasnjeval, ničesar ne ve ali ve le malo in mu v teku Karjev na MSk vednost o njih večam, s tem delujem vzgojno, bravcu olajšujem razumevanje, vodim ga za roko, polagoma od misli do misli, od opažanja do opažanja, ki jih nato komentiram; če je tako, imam pravico, da si tudi sam že vnaprej izbiram svoj red, ne upoštevaje bravca.

Zakaj bravec ne bi začel od zadaj naprej? Ali zdaj tu zdaj tam? MSk kot takšna je zame Blak, komentiram jo tako, da potujem od točke do točke (zamišljenega kvadrata ali Prka) skozenj, a na način, kot se potuje po labirintu, zdaj v Le zdaj v De, zdaj nazaj zdaj naprej, čeprav potovalec-iskavec ne ve, kaj in kje naprej in kaj-kje nazaj. Naprej-nazaj sta le Rel oznaki, le glede na trenutne odmike, ki pa se jih kot neposredne zmerom da določiti, ali gredo v Le ali v De, ali navzdol ali navzgor. Takšna označevanja si olajšam z organogramom, z mrežo zaporednih števil, vodoravno z arabskimi, navpično z rimskimi. Vsako točko, ki jo hočem označiti ali komentirati, določim glede na obe številčni vrsti, recimo kot III/1 ali II/1. Nato potujem v vse štiri strani, tudi diagonalno, tudi preskakujem vmesne Prke-točke (drže, ponavadi je vsaka označena z eno PD). A glede na to, da so vse točke določljive z obema

koordinatama v tem koordinatnem sistemu, je orientacija dana. Se je pa treba zavedati, kaj in kakšna je.

Navdihuje me Tem cilj: (po)IsDt ali UnBDra. Dt označujem kot točko zunaj samega koordinatnega sistema, zunaj IdMa. Ker pa je - naj bi bil, to je moja predpostavka - Čl sposoben čutiti (celo nekako artikulirati) Dt, sredstva za to čutenje so v njem, v njegovi EtVer praksi, v njegovi duši-Noti, se da pogojno (kot cilj Isa) Dt locirati tudi v PD, v Prke vsake MSk. Bravec si lahko vsako MSk predstavlja, da je sestavljena iz Prkov-kvadratov. V 2. in 3. delu niso eksplicite izrisani, v prvem so. A to je le Zun način risanja.

Dt kot Tem cilj je vektor vsega mojega razumevanja-pojasnjevanja dogajanja sveta in SD. Je pa le en vidik, le na nekaterih MSk je ekspliciran, recimo, glej **GR 4**. Ponavadi so MSk Blaki, ki so na Dgč način projekcije THM-kroga, analogno kot je to v kartografiji, ko se zemljevid zemlje, ki je okrogla, RR v Prk (Mercatorjeva projekcija itn.). Karte so najprej služile za orientacijo na morju, a tudi glede na celoto - vsaj do določenega trenutka - poznane zemlje, dežel, kontinentov. Uporabljali so jih ljudje (trgovci, vojaki, raziskovalci), ki so hoteli nekam priti. Dolga Stola niso vedeli, kaj je onkraj mej dežel, od katerih so se napotili. Šele tedaj, ko je bil prvič narisan zemljevid vsega sveta, okrog in okrog, je postal Blak strnjen. Blak, da, kajti o Blaku govorim; vsak zemljevid že vnaprej - Strno - RR v (razumem kot) Blak.

Na dozdej pojasnjevanih štirih MSk 3. dela oznake Dt nisem risal, čeprav bi jo kje morda lahko, recimo v točki **Meha-Marije**, glej **MaČl**. Za normalnega bravca ta MSk šele pride, objavljena je šele četrta po vrsti. Naj bravca ne moti, če se izražam, kot se: da sem **MaČl** MSk že narisal oz. komentiral. V samih **Pojasih** ta vidik - čas - razlagam in utemeljujem. Prihodnost ni le neznan, vsekakor ni povsem nova, kot meni RLH VIS, ki predpostavlja RP. Na krogu (THM pa je krog) je spredaj zadaj, zadaj spredaj. Če je na vrhu kroga (a tudi ta vrh je le ena projekcija, na točki-meji, ki deli arhemodel Ožld od arhemodela Dv) oznaka Avld, Av pa sodi v Dv (ld je mišljena kot Ožld), je vrh kar se da problematičen. Nikakršen vreden cilj; je takorekoč najdlje od Dti, točka, kjer se zlepi najhujši Člov poraz (beg v nišo-SSL Ava) in možnost obnove Vitsile kot Agrčkzld. To je le točka VSa, nenehne obnove zaloge energij, ne pa osmišljanje-odrešenje.

S tako točko je lahko zadovoljen Šel, ki že od **Triptiha** in še posebej od **Čare** stavi vse na vesoljsko energijo (najprej v NA, danes v Fz obliki), ne pa jaz, ki mi energija (Vitsila) sama na sebi ne pomeni nič drugega kot dvoumno točko, ki je lahko kot Pot bodoče osmišljanje, lahko pa zgolj Unič. Av na točki, preden dobi novo zalogo Vitmoči v AgrčkzOžldi, pa je celo izguba-potrošenje vseh energij, samozalepljanje oslabelega Čla v Pvt fantazme. Glej **To-maša** in **Deščka**. Tu ni še niti PervSM ničvrednega Ža lumbarab (**Manj kot nič**). Tu je le samoljubni nič(es). Oznaka Manj kot nič velja prav za prav za Av, ne za mučenje, ki je že Trp. Av niti Trpa ne pozna, AvČl nima moči - odprtosti - niti zanj.

Dt bi lahko naznačil tudi na **MicOPu**, pri kar nekaj dramah te MSk: **Karuzo**, **Srečna vas**, **Port**, **Zalog**, **SmAlešak**. Tega nisem hotel storiti, ker je bil moj namen z MSk **MicOP** drug: ne podajati-risati možnega prehoda v Dt, ampak poudarjati točke izstopa iz TSa. **SmAlešak** je risana kot luknja ali rana-zareza v Blak. Kot da je tam, kjer je običajno srce, v središču Čla, zdaj le odprtina-luknja. Kaj je z njo, je stvar razmisleka v Dgč zvezi.

Edino na 3-MSk 3-dela, na **BojzaSam**, je beseda IZSTOP, pisana tudi z velikimi črkami, prebila mejo-steno Blaka, naredila odprtino. Vendar tudi tu nisem dodal kratice Dt in pikic, ki ponavadi označujejo pot(a) - ls - Dti. Celotna zamisel 3-dela po Stri ne more biti upodobitev (lsa) Dti, ni primerna za kaj takega, kajti za osrednjo dramo tega dela sem si izbral **LinMicko**, bistvo te (in tako so jo tudi razumeli skoz 200 let) pa je oblikovanje Slova kot Dbe, je - vrednostno itn. - izhodišče DbZge, ne pa mesto, kjer bi Čl iskal stik z Dt.

Takšno mesto je **PKrst**. Do neke mere tudi (že) **ŠkofPas**. **ŠkofPas** je vrh KMge, **PKrst** KMg po svoje obnavlja, **MicMat** pa je vir HMge; od njiju se nadaljuje ČD (začenši z **Varhom**), nato RealD itn. Od tega, da bi dokaz(ov)al, da **Micka** nima posluha za Dt, si ne morem obetati nič primernega; da je HMg gluha za Dt, je samoumevna reč. Ni mi do Krite (PSt) **Micke**, ampak do tega, da bi pokazal, kaj vse raste iz nje, kakšen HKD micelij nastaja ob tako preprosti drami in koncepciji sveta. Kaj vse je skrito v Potu vsake drame, pa naj se zdi še tako enostavna. Tudi zato odklanjam (Vidmarjevo, Inkovo) stališče-občudovanje-priznavanje (le) **Izbrancev**. Kaj konkretno Izbranci so, se vidi po tem, da je Ink nagradil Šelov novi roman (**Zasrani punkelj**), ki naj bi bil sinteza Hera in NA, Prt in DSD (kot to želi DSD oz. SDS), a je v resnici le Psfz, napenjanje PohlPde, da bi se potrdila kot Poeta laureatus. **Punkelj** je Pslssmisla. Šel ponuja mačje zlato, Ink z njim.

MSk **Boj(za)Sam** je kot osrednja tudi najbolj HKD; je ena mojih najbolj gostih, dinamičnih, mnogoobsegajočih, dramatičnih MSk. Seveda tudi Stsk, kar pa je Tip za MSk v celotnem 3-delu, vse do žanrskih sličic, recimo, kako Rode južina in/ali kaka, pôje, lovi duše, le jedlja ne. (Ubogi MatHanž je tudi tu pod nivojem.) Na obeh MSk **MicPot-KrimPot** sem začel z **LinMicko** kot s samoumevnim izhodiščem; v **MicPotu** sem jo napisal v središčni krog. V **BojSam** pa sem skušal odkriti, odkod izvira, kaj je izhodišče tega izhodišča; kaj so njene sestavine. Tudi v **MicOPu** in **Mačlu** raziskujem izvajanja iz **LinMicke** kot matere-rodonačelnice Slova; ali kaj vse - kaj bistvenega - je videlo SLZ oz. SIZ v **Micki**. Dgč ravnam v **BojSam**. Tu opredeljujem **Micko** s pojmi, ki dozdej niso bili v navadi, če se jo je obravnavalo, oz. bi se, če bi jih kdo omenil, zdeli kar se da neSpoDo, Stsk. Že v naslovu MSk naredim Stsk: Domovino ldn s Samico, obe pa s S(mrtj)o. Čeprav je enačbo: domovina=S naredil že Can, znana je že od nekdanj, seveda v Poz Rci: kot S za domovino. S, ki jo odkrivam v **BojSam**, je povsem DgčS. Logika MSke je v tem, da se spusti na najnižje dno LumProla: k Hočevarjevi drami **M' te ubu**. Se pravi: samec oplaja samico, da bi jo ubil? Napredujmo počasi. Festina lente!

V središču MSk je res napisana - tudi, a ne le - Micka, a kot dramski lik, ne kot drama. In: kot Že. V elipsi sredi MSk ni poudarjena Že kot Čl (Kule, UnivÉte itn.), ampak kot Samica. Prav in edino ta beseda je podčrtana. Samici sta obe: Micka in Nežka (iz **Mata**). Med njima je ldn ali Inf, vseeno. Nastane Mi(cka)N(ežk)a: MiNa ali Mina; tudi tista iz **GosPresa**, glej MSk **MicPot**.

Središčni poudarek MSk se vidi že povsem zgoraj, kjer piše: Boj za samico; to je tudi naslov, tema, sporočilo same MSk. Teza: zgodbo **LinMicke** je treba razumeti najprej kot boj za samico, boj med dvema Mo, ki sta samca (Anže, Tulp). Prvi samec je prepričan, da je samico že osvojil, da mu je podrejena, drugi jo skuša prvemu speljati, odžreti. Je v tem kaj nenavadnega? Dokler

ostajamo na ravni boja za samico kot za Sek, tega boja oz. dogajanja v zvezi z njim ni mogoče tolmačiti le z vidika Ete ali Narideologije. Samec je - najprej - samec, neodvisno od tega, kateremu Naru ali Razru pripada; spolovilo, ki ga dela za samca in ki ga namerava uporabiti po zmagi nad samico, nima NarDb obeležij. Oz. le eno: obrezanost, ki velja za Jude in je pri teh Rlgkova. Vendar je to naknadno tolmačenje obdelave telesa, kakršne so Tip za »primitivna« plemena v Afriki, zašitje sramnih ustnic pri Že, vtaknjenje obročkov v ustnice, v glavi, da se te zarasejo čez obroček itn. Pri EvrNarih teh znakov ni.

Bolj ko sežemo nazaj v Zg, bolj so telesa obremenjena s Kul pomeni, predelovana; RLH VIS prenaša produkcijo od barvanja, preoblikovanja teles (tudi na Kitajskem: Že nog) k proizvodnji zunaj teles. Telesa postajajo vse bolj proizvodna sredstva oz. orodja, s katerimi ČI obdeluje predmet, ki je zunaj telesa. Marx razume delavca kot takšno sredstvo proizvodnje, v tem vidi dehumanizacijo. Marx je v marsičem ReAR; Telo kot cilj proizvodnje, Kule kot preoblikovanja bi moglo torej postati merilo za ReHum. Afriška Že kot ideal pravega Huma? LDPM je naredila Infsintezo, bistra kot je: ohranila je intaktno telo, kot terja NKNM, obenem pa ga poslikala, navesila nanj kar se da: imidž, lepoto oblek, tetovaže, ki pa ni pristna, le PosnSim, ki se jo da izmiti. Da se menjavati barve las, oblike prsi, zamenjavati kožo, ne da bi bilo katero koli stanje tako preoblikovanega telesa trajno, usodno, kot je pri zamorcih, ki se s KulAR teles poškodujejo. Že v LDPM si da lahko večkrat spremeniti obliko (dolžino itn.) nosu. Je pa tudi za ta imidž neka meja. Pevec Jackson si je dal že tolikokrat popravljati kožo, na vse bolj belo, da si je telo zdravstveno ogrozil.

Očitno so KulTeh posegi v telesa žensk (zdaj vse bolj tudi Moških) takšni, da stopnjujejo vrednost Že-teles; Že si jih zato želijo, same kot živi imidž lahko samce uspešneje privlačujejo, vznemirjajo. Dokler je tako, je ČI(oštvo) še zdrav(o). Ko si bo Že (ali Mo) reimitirala izgled le zase, bo prevladal Av. V **Micki** ga še ni, čeprav se že vidi, da si je Micka tudi sama všeč, če je - če sanjari, da bi bila - razkošno navešena z dragulji in podobno lepotijo, ki se blešči. Bleščava služi Sekponudbi, a tudi Mickini domišljiji, v kateri občuduje sama sebe. Všeč so ji retorične fraze, ki jih uporablja njen Zapl (Tulp); Anžetov Utpreprosti ljubavni slog ji je prepust, v zrcalu Anžetove retorike se sama pred sabo - v lastnih očeh - ne vzdigne tako visoko, kot se, če se zagleda v oreh-zrcalu Tulpovega jezika.

Odklonitev Tulpovega Pl - rokokojskega - jezika kot izumetničenega, umetelnega, neNvnega je dala Slcem za dolgo dobo model. NKNM temelji na tem modelu-vzoru lepe preprostosti, lepega telesa, ki pa je lepo po sebi, po Nvi, ne s pomočjo DekKule. Afriško Kulestetiko predelav teles je imelo NKNM 19-Stola za Dek, za izrojeno, kvečjemu za neodgovoren infantilizem nedozorelih. Vrh je KulNv ideal NKNMeša dobil v Nczlikih, kakršne je gojila-filmala Riefenstahlovka na osnovi Magestetskih norm Raz protoNA gibanj s PrSa, nudizma, kulta - lepe in zdrave - golote. Skupin tega tipa je bilo - v Angliji in SredEvri - veliko. Tudi kot Rlga neopoganstva. Šel ni po naključju naslovil zbirke novel **Poganstvo**. (Mar razkriva sodelovanje med Šelom in Rodeurjem, da je tudi nadškof pogan?)

Darwin je imel seveda prav; kar je odkril, velja za IdČla kot za Agr€kzld bitje. V centru je boj za samico, s tem Sek, po njem boj za življenjski prostor; to geslo sem napisal na De na MSk, geslo Organizacija dela in družbe pa na

le. V **MicMatu** je dano že oboje, tudi zato sta drami tako pomembni. **Belin** je bil tudi zato tako nevpliven (ne le zaradi nerodnega jezika-sloga), ker je bil glede teh treh meril preAbst. Upošteva jih, a kljub rokokojskemu neopoganstvu (obleki predKrš antike) se boj za samico odvija v **Belinu** kot retorika med božanstvi, med vilami, med liki, ki so bolj dekor kot pristna Žsila. Boj za Žprostor se kaže v **Belinu** TRF v boje med vetrovi, v zraku, zato je zračen; v drami-libretu ne teče kri oz. bravec-gledavec ne dobi občutka, da bi mogla teči kri.

Morda v **MicMatu** ne šprica ravno kri, a udarci, ki pretijo Tulpu, Monkofu, Glažku, delajo vtis, kot da so kar se da pristni, da bodo telesa Zaplov polna hudo bolečih podplutb, da se bodo morda lomile celo kosti, kajti Anže in vaški fantje bodo uporabili - so pripravljene uporabiti - gorjače; besede zmerjanja bi jim služile kvečjemu kot uvod ali samospodbuda. Žprostor SAVSi, ki jo branijo, je v **Micki** kar se da ES konkreten; Anžetu gre res za nekaj stvarnega, za spol in oblast (je Dageslo Kri in sperma res tako daleč od tega?), medtem ko se za vile in Nv sile v **Belinu** na prvi pogled vidi, da jih recitirajo igravci-pevci, da za njihovimi besedami ne stoji-preži nobena stvarna nevarnost, da je vse le teater-Sim. Morje je le namalano, po njem veslajo pomanjkljivo oblečene Nimfe s košaricami sadja, klasja, cvetlic. Ko razsaja jezni Burja, je to le piš v Gledu, ko pošlje Burja bliske, grome, meglo, točo z namenom, da Nvsile uničijo pridelek, se brez težav razpoznava, da so to le odrski rekviziti. Priti v roke Anžetu, tega ne bi priporočal nikomur; priti v oblast odrskih groz pa je kratkočasno in brez posledic.

LinD postavi na oder dva Poz Mo: Anžeta in Mata, in dve Poz Že, Micko in Nežko. Ker je Nežka Micka, Anže Janez, je korektno, da sem pod naslovno geslo Boj za samico (točka IV/1) zapisal v okvirčku **Janez in Micka** (IV/2), (Ker je MSSk **BojSam** tako HKD dinamična, je na nji tudi več števil, ki označujejo vodoravnice in navpičnice, obenem pa te linije niso čisto ravne; upam, da se bo bravec znašel. Bolj ko je kaka MSK blizu ES gradivu - ponavadi so to MSI -, več je v nji nepravilnosti, Konte, manj Simte. **BojSam** ima kot FStro nemalo tudi postrani zapisanih oznak. Načrtno sem hotel, da bi dobil bravec-gledavec nazornejšo sliko o ustroju tega, kar MSK podaja: o ustroju Ždogajanja.)

Dogajanje okrog teme Boj za Žprostor sem postavil na De-polovico MSK, kot zgodbo **LinMicke**, dogajanje okrog Organizacije dela in družbe (OrDDbe) pa na le-polovico kot zgodbo **Mata**; drami se razločujeta tudi po tem. Na sredino sem zapisal sintezo obeh; ponavljam, da Janez predstavlja tudi Mata, enako kot Anžeta. Naslov **Janez in Micka** ni le povezava le in De, Mo in Že; če bi bila le to, bi je ne smel dati v okvirček. Mislim namreč na dramo s takšnim naslovom: na lužanovo igro za lutke. V tej igri sta tako Sekvir kot DbEt vzor skrčena-znižana na banalnost miniŽa, kar je Tip za Luž(anovo)D. Pod tem naslovom, na IV/3 (v sredini MSK), sta napisana Anže in Mat kot samca; puščici od njiju - njuna falusa - sta uperjena v središčno luneto, ki si jo sme bravec predstavljati tudi kot Ževagino, cilj penetracije Mospolnega uda v Boju za samico. Ob puščicah piše tudi oznaka: AgrEkzld. Če Mo ni v Seksli-dejanju dovolj Agr(esiven), se mu ne posreči, kot Mo je prečrtan, samice ne zanima več. Gre lahko v samostan, postane Fif kot Urb, a v zgodbi **BojSam** nima več vloge, razen kot zla sila, kot NegHin, ki skuša preprečiti normalnemu samcu njegov uspeh. Tak je Aleš iz Golievega **Bratomora na Metavi**, glej spodnji del pričujoče MSK.

Z umestitvijo lužD **Janez in Micka (JaČka)** med poudarka samčevstva sem hotel opozoriti tudi na drugo plat samčevstva oz. **BojSama**: da se ravno v Dbi, ki izhaja iz **LinMicke**, v SSS, ki nastajajo v Slji posebej v 70-letih, Agrsila tako zmanjšuje, tako »civilizira«, tako prehaja v PsIdeaHarKldo, glej Lužanovo **Srečo neposrednih proizvajalcev** in sorodne drame, da se ČI ne le deseksualizira, ampak tudi tako »socializira«, da Ptji kot Totoblasti ni več potrebno uporabljati čezmernih nasilnih metod, se ji kazati kot Strni StI; v Člu zmaga koruptivizem, pripravljenost na prilagoditev zaukazanemu okolju-sistemu. Šele s padcem-sesutjem tim. samoupravnega Soca se ta PsIdeaHara podre, vrne se Kpltrg, z njim tekma, z njo brezobzirnost boja za zmago. Tudi za samice. Ne več za domovino ali Ptjo ali Dbo. Le še za dobrobit vsakega Pska kot UtPlde. Ta surovost sicer ni tako velika kot v ZDA, v Slji je močna Trada Kreka in Kardelja, ki sta ekonomski boj-tekmo omiljevala. A za Slce, navajene na varnost SSS sveta **JaČke** in **Sreče**, je že ta mera tekme prehuda. Javskajo kot požensčeni, radi bi bili spet varna, čeprav ne revna čreda. Tudi odtod obnova InHa in SeHa v DaSIZi. Tudi odtod neverjetna popularnost Štirih pesnikov; priljubili so se celo Grdini. Nemajhen del DaSD je razpet znotraj TorkD: med samoSmilom **Pozabljudi** in PsMorkrito obeh **Revizorjev, 74** in **93**. Ta vidik kažem-rišem na **MicPotu**, na **BojSam** ga ni.

MSSk **BojSam** je tako HKD, da se je težko odločiti, po kateri liniji naj napredujem, kateri rov-hodnik v Blaku naj izberem. Naj se lotim najprej Depolovice MSk zgoraj, upošteva je sproti in zraven tudi oznake-točke na Lepolovici.

Najprej pade v oči, da zadevata s svojima curakoma v Micmednožje (srce) oba Zapla-Samca: ob Anžetu (Janezu), ta je usmerjen direktno, ni se mu treba skrivati, tudi Tulp, ta pa deluje iz ozadja, iz temé, zato je njegov storž (nož?) narisan postrani, bliža se od strani. A ima enako oznako kot Anžetov: AgrObrld. Pri pozornem branju vidimo, da oznaki Mata in Anžeta nista isti. Dejansko bi morali biti isti, a zaradi pomanjkanja prostora (MSSk nisem mogel še bolj stisniti in natlačiti) nisem mogel ob puščici napisati celotnih oznak. Za oba bi bil pravi napis: AgrEkzObrPld. Vsak od njiju je namreč najprej AgrPld: spolna sla, BojSam, eden v tekmi s Tulpom, drugi v tekmi z baronom. Mat si še posebej vidno prizadeva, da bi svoj Žprostor razširil. Zadošča mu sicer ena žena, Nežka (vsaj za zdaj), nikakor pa ni pripravljen biti zgolj to, kar je (bil dozdej): le gartner-vrtnar, le povsem podrejeni rokodelec. Že kotlar Matiče v Blei**Bobu iz Kranja** je več, ko postane mojster in lastnik kotlarske delavnice. Vrtnar pa ni lastnik vrta, ki ga obdeluje. Vrt obdeluje za Gosa, za barona, služi na gradu, kjer je hierarhija še FD tipa, medtem ko delujeta Matiče in njegov tast Tomaž v mestu, sama prodajata izdelke svojih rok, sta obenem delavca in lastnika, kar je za PrM ideal.

V drami **Mat** spremljamo postopno ekspanzijo Mata, ki postaja oskrbnik. Gosu postaja vse bolj nenadomestljiv; baron namreč vidi, kako je spreten, umen, zvit, uspešen; optimalen oskrbnik. Baronu se ne bo treba ukvarjati z banalnimi posli upravljanja posestva, s skrbjo za graščino ipd.; lahko se bo predajal svoji vse večji slasti, ki je zapeljevanje mladih deklet, vaščank in sploh vsake kikle (bolje: podkikelja), ki jo vidi. Starejši ko je, važnejši mu je BojSam. Boj? Kot baron in Gos se manj spušča v boj, samice si osvaja bolj z Zaplom. To velja za celotni njegov Razr. Pl izgublja Dbmoč, s tem tudi značaj despot(ovstv)a. Manj je moč, bolj je jezik.

Bilo bi čudno, če za Barona ne bi veljalo isto kot za Anžeta in Tulpa; tudi ob baronu je napisana oznaka AgrObrld, ki jo je treba brati tudi kot Ekz. Baron je ekspanziven do Nežke (in mnogih drugih). A je enako kot Anže in Tulp tudi ObrPld; Obr pomeni obrambna. Brani svoje posestvo, svoj sloj, svojo čast, v drami konkretno svojo soprogo Rozalijo, kajti žena se je naveličala ves čas pokorna biti, začenja premišljevat, da bi mu vrnila milo za drago, mu nastavila roge. Vsaka Agr je zmerom - Strno - tudi Obr. To se vidi iz Prikra, tako Tip za IdČla: (skoraj) zmerom trdi, da se le brani, sam celo verjame temu. Tisti, s katerimi je v sporu ali celo v vojni, pa so zanj zmerom - Strno - ne le Sži, ampak napadavci, Agr(esorji). SlZ je zase prepričana, da so vsi njeni upori in vojne le Obr(ambne); da je tudi njen Ncl le obramben, s tem Ideaplemenit, medtem ko je Ncl naših sosedov (prej Nemcev, Itov in Madjarov, zdaj Hrtov, ki segajo po Slzemlji oz. morju, glej problem Savudrije, Mlinov itn.) zmerom-Strno AgrEkzNeg. Agr in Obr sta par; velja enačba: Agr=Obr, Obr=Agr. Enkrat pride na dan ta, drugič druga plat para-medalje. Lin, ki uvaja SNcl, ima tujca Pl Tulpa za AgrPld, domačega Čla Anžeta za ObrPld. AvsNemci danes trdijo, da so Slci 1945 ravnali kot Agrvojska, ko so izgnali Nemce. Imajo nemalo prav, čeprav so prej Nemci izganjali Slce. Kdor more, izganja vse, ki so mu v napoto. Prti Dmbece, PVD, Srbi v Bosni Bošnjake, Hrti na Hrškem Srbe, prej pa Srbi Hrte. VS.

To, o čemer govorim, sem narisal (smo narisali, Ala, Ajda) s puščico, ki vodi od Tulpa na De navzdol na krog, znotraj katerega so trije napisi; označujejo vsebino kroga-Stša. Tulp ni le osvajavec Micke, je tudi osvajavec Slje; kot predstavnik Ger(manske)Prot Rlge je tudi ubijavec MMBe; Proti so MMBB znižali na zgolj človeško mero. Ubijajo Mater, ki je Slja; je MMBB in ES konkretna mati vsakega Slca, recimo Nina v **Rojstvu**, Strelčeva v **MešMateri** itn. V tej točki se samica RR v Domovino. Posebej jasno se vidi ta RR (ta ldn med samico-Že in domovino-Sljo) v **Ljubi(slavi)**. Tu skuša osvojiti Slko Ljub(islav)o Nemeč Gottwalde, ki je vojak in v službi (F)KČe, benediktinca Winimunda; deluje z mečem, rani plemenitega Slca Milorada. **Ljuba** stopnjuje, kar tiči že v Potu **LinMicke**.

Med luneta in krogom je razlika; krog predstavlja Stš, luneta - v tej zvezi - ne; samica ni Rlgsvečenica. Oz. lahko je, a ne na MSSk **BojSam**. Je recimo v IvSvetovi drami **Vrtovi in golobica**. A tempeljska prostitucija je nekaj zelo drugega od NKNM nravnosti in razumevanja Že. Bordel postane Stš - bolje PsStš - šele v Dekliti, glej Cerkd in trilogijo **V vrtincu**. Je pa enačba: Stš=Strš kot Strni Pot vsebovana že v **BojSamu**, čeprav tu še ni eksplicirana; v tej MSk ni navedena drama DekTipa. Krog in luneta v primeru **BojSama** nista isto (ldn), sta pa povezana. Odkrivam-označujem konkretno povezavo, povezuje ju Tulp. Tip: Tulp je DekPl, je Zapl, ki govori Ststil največje mogoče lepote; ta pritiče tudi MMBi, a se v njem Prikr Nemnapadavec, ki bo aprila 1941 Sljo ne le porazil, ampak jo skušal kot Nartvorbo pokončati, zavedne Slce bo izgnal, prepovedal javno rabo Slščine, ukinil SKulo itn. Tulp se kaže tudi kot despot, kot Tottiran.

Slja je sicer v času nastanka **Micke** zreducirana še(le) na AVS, a neka OrgDDbe je to že. V 19-Stolu bo ta OrgDDbe silovito napredovala, predvsem od ČD 1860 naprej, od recimo CKosove **Strasti in kreposti**, 1862, kjer je Slja šele zamisel v glavah navdušenih dijakov na Dunaju, pa do Canovih **Romduš**, ki pričujejo na koncu Stola že povsem - Pol itn. - razvito Db kot LD. Jaka in

Anže iz **Micke** sta prva takšna organizatorja dela in Dbe; to sem napisal ob puščico, s katero sta naperjena na krog. Puščica v tej zvezi ne pomeni, da si hočeta Sljo podrediti (kot Tulp), ampak jo kot snov-predmet obdelujeta, vzgajata, oblikujeta. Ne toliko onadva, JakAnže sta še Km, ampak njuni dediči, že otroci in vnuki, že knjigarar Serče v **Varhu**, že študirani fantje, ki se vračajo z Dunaja kot odvetniki, zdravniki, Džuradniki, Žursti, glej **LjDa**, **Svoji**, **Vice**.

Okrog kroga sem napisal nekaj naslovov SD in k njim spadajočih oznak; zajemajo obdobje skoraj 100 let, torej bistveni čas SDbZge, od R(emčevega)**Sama**, 1867, do Jelovega **Vsta(jenja)**, 1951. Skušal sem naštetih bistvene Sže Slje: v **RSamu** so to Obri, prešli so v Madžare; v **Tugih** Nemci, v (Bevkovem) **Kajnu** lti, v **Vstu** celo Slci (Slc morí Slca brata) kot Komsti, v **Rojstvu** je podana sinteza vseh Sžov: ltov, Nemcev in Klcev-Libcev kot Dmbcev. Slja je morala vzdržati vse te napade-obleganja (AgrčkzKlde kot Neg sile). **LinMicka** je predpostavljala-verovala, da se jih da vzdržati; krog z napisi dokazuje, da jih je res vzdržala. A kaj, ko se leta 1945 ali 1951 DbZg Slcev-Slje še ne neha.

Zveza kaže navzdol, od **Rojstva** k stopnjevanju vzdržanja, percipiranega kot ZMAGA. Spodaj (na VI-VII/7) sta napisani dve drami, ki povesta, kdo je dejansko zmagal maja 1945 oz. komu je zmagovita sila (Ptja) to zmago pripis(ov)ala. V (Bevkovem) **Trstu** Prolu, v (Borovih) **Raz(trgan)cih** pa še Narlnci (lik zdravnika dr. Mroža) in NarKm: Km Rutarjem; bajtar in železničar Črešnik zastopa - tudi vaški - Prol, Mihol pa sintezo vseh kot Ptjkader. Izdi (Ferlež, Galjot) so likvidirani, s tem - takšna je verska in IdeolPsZn predpostavka - za zmerom oz. Strno odpravljeni. Nastopa Kom, doba-sistem, ki je bil cilj NOB-lReve; glej oznako PARADIŽ, nebesa na zemlji. Boja za Žprostor ni več, ni več potreben, obračunava se le še z zadnjimi ostanki slučajno preživelih Negsil. Vse sile Nara so namenjene OrgDDbe. Agitka **Mladost pod soncem** uprizarja graditev Slje kot IdeaDbe in njenih prebivalcev, njihovih duševnosti, ki bodo od zdaj naprej IdeaPlde kot deli IdeaKlde.

A glej ga vrabca, bi se dejalo v duhu Trade: namesto da bi PARADIŽ (IdeaHarkId) trajal Ve, se začne v sebi sesuvati; SPD je artikulacija te AD. Vrsta knjig **RSD** obravnava to AD; zato sem jo na **BojSam** preskočil oz. PARADIŽ direktno - s skrajšavo - povezal z najnižjo točko Zge Slova; dosežena je bila v 90-letih 20-Stola, po znameniti Osamosvojitvi; glej **MicOP**, Droba, ki kaka, JašZica, ki nabira žlice, da bi jih poslal zamurčkom, ki umirajo od lakote. Naj umirajo vsaj ponosno, pravi Jaša Lukić, higienično; naj zrak, ki ga južinjajo, zajemajo vsaj s srebrnimi žlicami, ne pa, da jim uhaja med - umazanimi - prsti. Dno, o katerem govorim (Folkizraz zanj je »poden«), je duhovito in prepričljivo označeno v Hoč(evarjevi)D, v **Ubu**. Nad **Ubu** je napisana oznaka PEKEL. PARADIŽ se je RR v PEKEL. Kar sam od sebe? Ne. V PARADIŽU je bila takšna PSt, da je iz nje Strno nujno moral nastati PEKEL; ne le iz spremljevalnih pojavov PARADIŽA, iz Golega otoka, glej **Noč do jutra**. NDM.

Najbolj presenetljiva - po svoje paradokсна, a za Kritanalitika, ki je od 1945 od znotraj spremljal dogajanje v SDbi, prav nič nenavadno - je ugotovitev, da se je iz najvišjega projekta, ki je bil res iskreno mišljen kot VerčEtZn zamisel (Sockoma), razvil »poden«. SNL, ki se je v **Trstu-Razcih** dojemal kot PnM sinteze Prola, Narlnci kot dediča NKNMeša in NarKm kot dediča AVSi (izhodiščne SD so torej: Kristanova **Zvestoba**, Šorlijev **PeIGos**), se je v **Ubu** razkril kot lumljud; tako sem zapisal pod naslov drame. Slja - SND -

ki se je oblikovala kot zamisel visoke Ete, Kule, socializacije, Uma, solidarnosti itn., se je ravno tedaj, ko se je potrdila in Db udejanjila v SND, razkrila kot nič ali komaj kaj vredna. Ker recimo TH (in skoraj vsi ostali) ne morejo - niso pripravljeni - razumeti-sprejeti tega očitnega dejstva, ker še zmerom vztrajajo pri vrednostnem-načelnem stališču Slova kot SNara, glej Thev nedavni intervju v Sobotni prilogi Dela, se ne znajdejo, so njihove analize in sodbe napačne, na pesku, SSL; so le UZniki in Magldeolakterji (dejansko Žursti, s tem UtPlde).

DaSD sprejemajo predvsem mlajši, ti pa jo jemljejo po tržnih merilih, kot blago-znake, katerih cena niha oz. je določena glede na povpraševanje. To je bistveno za cinike tipa WKBB. Predčerašnjim sem zasledil, da eden od teh - Wirkov - na PopTeVe komentira celo modno revijo. Bi jutri JaniWirk nastavljal v Kapelici javno svojo široko-mastno rit kot cilj penetracije istospolnikov, če bo ocenil, da mu bi ta gesta prinesla uspeh in imidž? Moje vprašanje ni le retorično. Res ne vem, kaj bi storil. Če je Čl lastnik svojega telesa kot sredstva, potem lahko stori z njim, kar hoče. Nič ni več sramotno, kajti časti ni več. FP je poniknilo. Naj DSKC zganja še tak hrup z Refe (ReSlom), rit bi nastavljali tudi Grill, Štukec et comp., le da najbrž skrito, pač Hini. KC Kula je Kula Hina.

Edino, kar je našla RMg, da bi se ohranila pri Žu, je Sek; glej **Veselja dom**, tudi **Ubu**. Sek sodi v AgrEkzldo. V **Ubu** je ta Žsila razmetana, zbanalizirana, pijana, Inf, posrana; ne služi ekspanziji kake Dbgrupe (Nara, Razra, stranke), ampak se blokira v SZ. To je PEKEL: SZ. **Kanje** itn. NDM. Na MSSk **BojSam** me zanima, kako se Čl »reši« pred padcem na dno, v KAv-SZ. Ta poskus rešitve sem označil s puščico od **Razcev** k (Zupanovim) **Zapiskom o sistemu**. Zup je namreč tudi NOBD avtor (**Rojstva**), zato je zanimivejši; velja preučevati, kako je reševal sam sebe iz padanja v stanje **Ubu** prav tak Čl. K točki **Ubu** se je namreč - vsestransko nadarjeni in odprti - Zup napotoval z dramo **Bele rakete lete na Amsterdam**, glej lik mačota Toniča. Še malo, pa bi obtičal v podnu; takšnega je mlajša Gene tudi slavila, zvaljala ga je v drek, se mu prilizovala (Zorni pevci), da je veliki Don Juan in Mačo, kar je pomenilo le vlogo v **Ubu**-svetu. Morda je Zup v to - na Pvt ravni z zadnjimi romani - tudi prešel. V **Zapiskih** se je še skušal rešiti, čeprav na Rad Red način. Tedaj mu je pimpek še stal. Opisal je spolno slo, PohotPldo 5-ih Znikov, ki kot samci poblaznijo od potrebe, da bi osvojili - podrli - kolegico Znico. Zanima jih le še njeno mednožje.

Teh 5 Znikov smo narisali kot 5 puščic od **Zapiskov** k Micki kot Samici, k središčni luneti. Označba je AgrSekld, a ta označba velja tudi za Tulpa, Mata, barona in Anžeta, le da je v **Zapiskih** dana direktno, očiščeno vsega ostalega, sleherne Kule, Ete, Db projektov, vsega, kar je Zup sam upošteval v svoji NOBD, v **Rojstvu**. Petkratni Mo (MoMoMoMoMo) se kot SekKld zapraši proti Že, napisani v luneti-vagini. S tem si je Zup preprečil zalezenje v Av (v PAv), v stanje **Deščka**; pa je to res rešitev? Res kaj velja, če pričakujemo, da se bo reducirani Čl v Seku tako RR - revitaliziral -, da bo spet lahko postal MatAnže in začel isto pot (obnovo iste poti), kot pred dvema Stoloma?

Ni ta Resa VSa (THM-kroga) nekaj najbolj brezupnega, kar si je mogoče zamisliti? Ni to PEKEL? Je takšno Ž vredno obstoja? In tak Čl, takšno Čloštvo? Ni edina - morda res najmanj verjetna - možnost, ki omogoča smiselni obstoj Čla, le stava na Dt, na (po)IsDt? Mar ni strahotno, da tega v DaSlji skoraj nihče ne razume, le nekaj OPskov se martra, da bi ohranilo in artikuliralo vero

v to (po)ls, Muck (**Port**), Dovjak (**Pipin**), midva z Alo? Je prišel Kmedl v svojem **Prešu** na rob tega spoznanja? Kako naj živim v svetu tako SZSL ljudi? Se nisem izvlekel iz OISa ravno s svojim IzDbJav, saj si stojiva zdaj Dr k Dru le še z UnBDrim? Ob pomoči Ale in nekaj redkih PriSo? - To razmišljanje ni dodano **Pojasu o BojSam**; izhaja iz njega, njegov Not namen je: podati PEKEL, da bi se bolje videla nuja rešitve skoz IZSTOP.

Krak na le od središčne lunete gre prek lijaka Barona. Tulp je v **Micki** nagnan, je le tujec, vsiljivec. Baron je na Slskem ozemljen, tisočletje, priboril si je domovinsko pravico, celo pravico do vladanja, do vladarskega Razra, dedno, trajno, prav za prav - po nauku FKČ - Ve(čno). Linov Baron se celo piše po Slsko: Naletel. Je torej Slc, v nasprotju s Tulpenheimom, ki je verjetno Nemeč? Naletel je res vsebinska oznaka za njegovo Sekusmerjenost: na dekleta-vagine naletava, je prodoren, je pravi Mo-samec. To njegovo plat sem obravnaval. Ne pa še druge plati, ki je Tulp nima oz. jo ponuja kot sleparijo: da je Zaščitnik. FD temelji na Varovanju nižjih, na Zaščitnikih in ščitencih, vsaj preneseno na vrednostni teren. V FD - Slji konec 18-Stola - še ni Sv trga, ni Sv volitev, vlada ne nastaja v parlamentih, kot od 1860 naprej; če bi umanjkal Zaščitnik, bi se sistem podrl, nastopila bi anarhija, ljudje bi se obnašali kot Glažki, kot Iračani po Sadamovem porazu, v najboljšem primeru kot liki iz **Ubu**. LDPM je v Slji nekakšna KtzLD.

Tulp mora iz igre, iz AVSi, AVS dobro shaja brez njega, medtem ko sta za višje razvito Db v **Matu** potrebna oba: Mat kot oskrbnik, kot organizator dela in Dbe, baron kot varuh vsega tega, da teče po nekakšnih pravilih, brez prevelikega vmešavanja Konte. AVS sama brez graščine in njene uprave za FD - v FDbi - ne zadošča. Nastajajoči NKNMeši sicer sanjarijo o Dbi, sestavljeni iz samih Km, oz. o Dži kot PSi, ki je sistem mnogih AVSi, to je Linova zamisel; na njeni osnovi vizirata Levs in Jurč svoja **Tuga**. IdeaPS kot Slav-Slov praKom; to je tudi predpostavka **PKrsta**, v tej točki veznega člana med Linom in LevsJurčem. A ta cilj, ki je bil predvsem IdeolMagtipa, realnost je seveda kazala-šla drugam (v KplBržtrg, glej SD na PrS, **Pico** itn.), ni bil nikdar udejanjen, Ptja ga je po svoje obnovila v zamisli Sockoma, **BSSvet** so gojili predvsem Slzbi, ne vedoč, da je maska-alibi za njihovo PolDb akcijo. Ob zamisli-cilju Slavobčestva, kot v **Tugih**, je obstajala tudi vzporedna zamisel, ki jo označujem z naslovi treh dram v skupaj držečih se okvirčkih: (Majcnov) **Cesar Janez**, (MMahničev) **Kralj Matjaž**, to je le pol naslova, in (Kočvarjev-Kokaljev) **Mlinarjev Janez**. Kaj pomenijo, kaj zagovarjajo, v čem so tekmeci viziji **Mata** in **Tugov**?

Tuga podrobno obravnavam NDM, večkrat, zato tu že predpostavljam, kaj pomenita-sta. Če sledimo puščicam navzdol od II/4 k III/8, zvemo, kakšen je konec teh SSL vizij z obnovo SlavSlov NclGent PSi. Naslov Kmedlove drame je **Levstikova smrt**, pod njo postrani, kot z nožem zarezano vanjo, piše PORAZ. Drama uprizarja Levsove zadnje ure, v njih se vidi, kako klavrn polom je doživel Levs, ne le pod premočnim okoljem-oblastjo, ampak sam v sebi; v svoji duši-Noti se je razkrojil, kot se je Ptjvizija (**Mladost**). Levs, ki je bil izredno bister Čl, je polom-nemožnost obnove IdeaSPSi ugotovil kaj kmalu, že v 70-letih 19-Stola, v času, ko je nastajala v SD RealD, recimo (dramatizirani) Kersov **Agitator** in kmalu za tem (dramatizirana) **Jara gospoda**. Na to banaliteto Ža, ki se je Stol kasneje zgostila v **Ubu**, Levs ni bil pripravljen pristati; nihal je

med ali-ali: če ni mogoč **Tugo** in NclKom, je vse zaman. Prav za prav je to Tavčeva drža: če ni mogoča IdeaHarld v zmagoviti ErSi, velja le še S (**Gledjević-Svit**). Levs niti Romiluzije ni zmožel, bil je prestvaren. Po svoje je bil Tavč sicer celo mnogo stvarnejši od Levs, dokončal je študije, postal oblastnik in premožnej, a svojo Romo (Ideacilje) in čut za banalno stvarnost je kombiniral s cinizmom velikega dometa. Ta je poštenjaku Levsu povsem manjkal oz. se mu je upiral. Raje S kot postati-bitni cinik! Tavč je deloval kot dr. Grozd iz **Blagra**, Levs skoraj kot bebček Tonček iz **Šarija**, točneje: kot Meho v **Meho-Mariji**. Tudi te linije v **BojSam** ne raziskujem. Glej pa **Mači**.

Do **LevsS** pridemo skoz **Krpane**; a preden pride Anln do **Krpanov**, posebej do tistega, ki sem si ga izbral v **BojSam** kot primerne za analizo, moram(o) obstati pri Prku, razrezanem v tri trakove, analognem krogu na De luneti na sredi MSk. V teh treh dramah - v tem Prku - še ni poloma-PORAZA. Nasprotno, vse se zdi zelo v redu. Vsaka od treh izbranih dram je iz Dgč časa oz. Dgčna po žanru, po motivih. Najprej sem želel, da najdem drame z **Janezom** v naslovu, Janezom kot Rco Anžeta, ki zastopa Mat(ičk)a. Janez je zaščitni znak za Slca: Krajnski Janez je bil vzdevek povprečnega Moprebivalca Krajnske. Janez=Slc. S tem je posebej poudarjeno, da je Janez snubec in nato soprog Slje, Micke-Marije. Pač naslov Lužanove ključne drame: **Janez in Micka**. S TRF tudi Matjaž (ki je Rca imena Matija-Matiček) in Alenčica (ki zastopa MicMarNežke).

To je zapisano na De od Prka, med II in III na 4-vodoravni: soprog-soproga Alenčica. V navedenih treh dramah ima vsaka Že kot Pozlik Dgč ime: v **CesJazu** Meta (alias Marjet-ic-a), v **MahMažu** Alenčica, v KoK **MlinJazu** Marjetica; s tem prav za prav v dveh skoraj isto ime. Meta zveni sicer kot naziv starejše Že, a Majc pripiše-določi v Seznamu oseb, da je »dvajsetletna«, torej komaj kaj starejša od Marjetice. S skrajšavo in premeščanjem črk dobimo iz imena Marjetica ime Marija, torej Micka. Marjetica je sicer tudi ime iz Narpesmi (**Trdoglav in ...**), a zlahka ga nadomestimo (TRF) z Alenčico. Kralj Matjaž in kraljica Alenčica je Tem par ne le SNarpesmi, ampak nečesa še mnogo bolj bistvenega-vsebinskega.

Ne pozabimo, da v dramah, ki so napisane-postavljene ob De-krog (Stš), ni zastopana le praSlavPS (v **RSamu** in **Tugih**), ampak tudi obnovljena FD, namreč v **Vstu**, katerega celoten naslov je **Vstajenje kralja Matjaža**. V nji nastopa tudi Alenčica in to eksplicite kot Slja, kot Mati Slja. V nji je skrita MMB kot v njenem soprogu Matjažu FKr (Kristus) kot Kralj in PS bog Zeleni Jurij (v MMB-Alenki tudi PS Sojenica in/ali Rojenica). Dmbci branijo t(akšn)o Mater Sljo pred Komsti.

V dramah Prka so podane vse tri stopnje odraščajoče Že: najprej Neči deklica Marjetica, nato žena »pokrajinskega namestnika«, Meta (je njegova druga žena), nazadnje Alenka kot trajna vladarica; Meta je šele na začetku EV Vrhovljanove žene. **MlinJaz** se začne z ErS med fantom in dekletom, Jazom in Ma(rjeti)co, konča pa s tem, da postaneta mož in žena, v Rimu ju poroči sam St oče. S tem je teharsko dekle, za katero se zdi, da ni v začetku še nič (Db veljavnega), povzdignjena v EV, kakršni sta Vrhovljanova (Hribarjeva, Vrh-Hrib) in Matjaževa; Vrhovljanu rečejo Cesar, ker je najvišje v oblasti plasirani Slc; gre za čas prve Juge. Matjaž pa je kralj celo v dveh pomenih: kot ogrski Matija Korvin in kot Slski iz pripovedke-pravljice, a tudi kot nadomestno ime za Prezidenta Lj pokrajine med 1943 in 45 generala Rupnika. Tak je v **Vstu**.

Na obeh polovicah MSSk se dogaja delovanje Kule-civilizacije: Že se iz samice RR v soprogo, Mo iz samca v soproga, ki ima visoko-najvišjo V(logo) v Db hierarhiji: je Junak (MlinJaz in Junak iz **Vsta**), Kralj in Cesar; njegove-njihove soproge so s tem same Here, cesarice in kraljice. Na De se Micka RR v Mater, Sljo in MMB, kar je najvišje, na Le se v soprogo vladarjev. BojSam, s katerim se IdČI kot AgrEkzld bitje začne, se v teku SD, ki so kultiviranje gole Nve, dvigne v - visoko, ugledno - Db Ime. Zato ob imenu Alenčica ne piše samica.

V **MlinJazu** je OrgDDbe še najmanj razvita, drama slika SAVS, seveda tudi grad, odnose med obema, ki zaradi Negznačaja graščaka - grofa Urha - niso dobri; slika tudi Vojrazmere, odnose v vojski, upošteva FKc, celo papeževega odposlanca in samega papeža. Pristno Slska je le OrgDDbe v AVSi, v Teharjih. Na višjih nivojih se Slci - Jaz-Maca - včlenjujejo v sisteme, ki jih vzpostavljajo in obvladajo predstavniki drugih Narov.

V **MahMažu** je podajana Db le Slska, kar se da preprosta. Kar je LevsJurč v **Tugih** TRF v predpostavko SPS Dbe, slika Mah(nič), Mirko, na Abspoetičen način, kar je primerno za Narpesem. Med sabo si nasprotujejo Neg in Poz sile, uprispodbijene v Nv pojavih; realne Dbe je v tej drami malo. Je pa vprašanje, koliko je znanstveno točna podoba Dbe v **Tugih**, čeprav se dramatika delata, kot da pišeta historični drami strogo po strokovnih dognanjih. Opisovanje stvarne Dbe ni tako lahko, kot se zdi; po Stri je nagnjeno v Ideaco in Demonaco.

Še najbližje RealD je **CesJaz**. V njem nastopa veliko Db vlog, kar daje vtis, kakšna - kako razvita - je že bila SDb PV. Naj jih navedem; mišljene so Ir(onično), a obenem vendarle sporočajo, kakšne funkcije je TaSDb potrebovala oz. imela, tudi če jih ni potrebovala. Nekdo jih je potreboval, najbrž elitni Razr BržMeša. Klevže je dvorni svetnik, Bramor je vladni svetnik, Hofbauer je tajnik; svetniki brez tajnikov, brez obsežnega uradniškega aparata niso mogoči. Fistrič je koncipist, dr. Dagarin je komisar za posebne opravke; Policija mora delovati, tudi PP. Nastopajo najvišji iz Dbe: kneginja Salmska, sam Kralj (Peter II.), njegov Adjutant (je bil to Pogačnik?). Če kdo, ne smejo manjkati strankarji: Jerot kot šef Narodne stranke (Libcev), Glinik kot šef Ljudske stranke (Klcev), Napast kot Preds bankarjev (Praprotnik?), Šum kot finančni strokovnjak, en baron, Vetturini, en kmet, Klinar (oče Mete Klinarjeve iz **Šarija**). Županja. Kar tri Narodne dame. Preds(ednic)a Ženske lige, Predsa Društva Družina (dr. Žerovnikova?). Tedaj so poudarjali Dno, danes lezbične Sv odnose; Empldeol vsebina je Raz, Stra ista, gre za podporo isti OblDdbi. Dr. Phil. Serafina Kis. Zorislava Malograjska je pisateljica. Niti ljud ne sme manjkati; Francelj Nerga zastopa LRevarje, je sluga. Na repu hierarhije je Postrežček. Je zmerom pijan? Ni PriPra postrežček, če nima škrlatnega nosa. (Je postal Maček general iz dinstmana?)

Bi lahko za DaSljo v kaki DaSD navedli bolj HKD sistem vlog? Komaj; Dgč se imenujejo, a počnejo isto. Več je finančnih strokovnjakov (Consulting et Comp.), borznih mešetarjev, namesto Nardam so danes TeVe in pop zvezde, stranke pa so natančno iste kot pred 80-imi leti. SD-Letipa je v 30-letih IdeolZn spodbijala Orgo Dbe, kakršna je navedena v **CesJazu**, a po desetletjih neuspešnih eksperimentov z vrnitvijo prakoma se je SDb vrnila tja, kjer se je od leta 1860 naprej formirala: v LD. Anže in Jaka bi si težko predstavljala, kakšno številno zajedavsko družino - svojat - je moral preživljati en sam Km, ubogi Klinar. A Orga SDb je šla natančno v to smer. Lin je poznal svojo Dbo,

zato je v **Matu** navedel precej več Db vlog kot v **Micki**. **Micka** se dogaja v zelo omejeni AVSi, celo le na eni kmetiji, medtem ko je »grašina« že velik svet. Berimo, koga vse je Lin postavil med svoje »peršone«: Zmešnava, en advokat na deželi; Žužek, kanclir grašinski - to mesto bo prevzel njegov najdeni sin Mat. Že v FD ni šlo brez škribontarjev: Budalo, Žužkov šribar, pisar, jedljajoči Glažek iz **Micke**. Jaka je lakaj, Gašper je »en delavc«. »Na vakancah« se znajde »en študent«, Tonček, bodoči advokat. »Kmetiški fantje« pridejo plesat in se veselit, pa godci, a to je v nedeljo, na praznik; med tednom pa delajo kot Km. Ni še dolgo tega, kar je bilo ukinjeno tlačanstvo; pa še to ne do kraja. Treba je bilo počakati na leto 1848.

Navpični pramen II navzdol se začne kot OrgDDbe, v Prku se RR v Magsistem vladarstva, v spodnji polovici (od 5-8) pa se zgodi še hujši zaokret-RR. Kaj so-pomenijo Junak, Kralj, Cesar, Matjaž itn., podrobno obravnavam NDM. Na **BojSamu** hočem le opozoriti, do kakšne poroke med Mo in Že pride, med Sljo-Materjo-MMB na eni in Herom-Kraljem-Cesarjem na drugi strani. Težko bi rekli, da Tito ni bil Kralj-Cesar; še toliko bolj Her, kar dvakratni NarHer. V LDPM Predsi niso FD despoti, čeprav so poskusi takšnih Refe stalno na programu, glej Janšev Pspuč 1994. Če MlinJazu odvzamemo Herznačaj, so Prle, Drnovšek, Rop nekakšni mlinarji. Janez ni le Her, je tudi Km-rokodelec; ta je Tip Slc od 15-ega do 21-Stola. Resa Silkraljev je precej banalna; niso PriPra FPkralji (PI), ampak gartnerji, advokati na deželi, kvečjemu grašinski kanclirji. Po duši lakaji. Kaj pa naj bi bili, če so bili njihovi starši še delavci-bajtarji?

To so Dbrazmere za EkP dogajanje. Od Prka navzdol (od II/4 k I-II-III/5-8) se razkrije PORAZ, OBUP, ta ob Kmeclovem **Prešu**, in IZSTOP, ta ob Gošini **Srečni vasi**. Sam **Krpan** pomeni UMIK. To je poanta linije-strelice (navzdol). Skaže se, da s Heri-Kralji-Cesarji ni nič, le Dv ZunV(loge) so, pleve, navzven kar se da pomembni, močni kot Unič-despoti in Gosi, šibki kot težnje k Dti, kot nosivci smisla. Naj jih dramatik še tako napihujejo, dejansko so votli, so Magliki infantilnih želj. Levs je to razumel že kot mladenič, že 1857, ko je - istega leta kot Kočevar **MlinJaza** - izdal **Krpana**. Dal je cesarju, kar je cesarjevega, Krpan premaga Musl Brdavsca, Turke izžene iz Avse. A ne stori tega, kar obljublja FP pravljica, tudi **Vst**, kjer Junak sicer Alenke ne poroči, je že Matjaževa soproga, a mu pripada ta čast, da jo povede - v funkciji kraljevega pribočnika po imenu leva (Rupnika) - na njen, njej od pamtiveka pripadajoči starodavni vojvodski prestol pri Gospe Sveti, se pravi, da jo kot predstavnik SNla ustoliči: Sljo kot (S)ND.

Krpan vse to zavrne; noče postati Kralj Matjaž ali Cesar Janez. Niti ne Junak kot Mlinarjev Janez. Odide z Dunaja, umakne se iz DžDbe, ki je taka kot v Majc**CesJazu** in še bolj igra-tekma med vlogami-oblastmi. Umakne se domov, ne le na Km, kakršna je AVS v **Micki**, ampak še bolj na samo. Doma je z Vrha, živi le z materjo. A ni Vrhovljan (Cesar), čeprav je na vrhu kot SAPO; Vrh je komaj vasica, živi oddaljen tudi od AVSi, kot Meho v **Mariji**. Nad nikomer noče gospodovati. A tudi sam noče priznati Gosa. (Vse kot jaz. Posn ga.) Na Dunaju - v vrhu hierarhične Dbe, tudi LDPM - bi moral taktizirati, spletkariti, tekmovati, se Hin Prikr; nič od tega mu ne ustreza. Ker premaga največjo nevarnost za (Avs) Džo, mu (Avs) cesar obljubi hčer za ženo. To je običajna nagrada v FP pravljici. Tip: v **VombKrpanu** je tej hčeri ime Marjeta, ime med Marjetico in Meto. Marjeta ga sprejme, ga celo ljubi, se zavzema zanj, Krpan

pa se ji odpove, čeprav mu je tudi ona všeč; a kaj naj počne z njo na Vrhu na Krajnskem, na Dunaju pa noče ostati?

V **Krpanu** se ves običajni projekt nastanka (S)ND iz preproste (**Mickine**) SAVSi podre, junak ta projekt sam odkloni. Krpan stori, česar si STH in MBP norovci ne upajo, preveč so zagrizli v šanso Uspeha-Zmage, preveč so odvisni od recepcije klakerjev, preveč so postali sami Poliki in Trgmešetarji. Tu nakazuje MSSk **BojSam** pravi izhod-rešitev. Prva faza je odločitev za UMIK iz ObDbe.

Razlika med **LevsKrpanom** in **VombKrpanom** je v tem, da je Levsev skop v slikanju dvorske Dbe-smetane, čeprav je jasen, jasno odklonilen. Vomb pa si da duška in odznotraj; morda je ta njegova Koda edina AAF-AK SPED. Naslika HKD elito, kako deluje. Ta elita - Izbranci - je PV elita, tudi Katministri, Korošec, torej iz lastnega Vombtabora. Vombu ne zadošča le minister Gregor, ta zadošča v zgoščeni noveli, kakršna je Levsova. V razmahnjeni drami-freski pa je dobro, da nastopa več ministrov, ki so si med sabo v laseh. Jurij, Damjan, Vrbani, Urh. Ti so - po vrsti: dvorni minister, minister bojnih trum, minister za Zun reči, minister za uk in bogočastje. Čeprav je Krpan zmagovalec nad Sžom Dže številka ena, ga skušajo ministri obtožiti. Tu se žal vmeša Vombova pristranost, Krpana zagovarja in reši Urh-Korošec.

A Poz minister je le en sam, vsi ostali so pridaniči. Vomb da prav Krpanu, da se umakne z dvora; Urh je sicer Poz minister, a na dvoru-Dunaju ostane, kot je Korošec. Vomb Korošca ekskulpira, a ga ne naredi za vzor. Vzor je Slc, ki noče imeti opravka s Pol DžDbo. Krpan hoče ostati tihotapec itn. To je že nova tema, ne sodi v Kar **BojSam**.

(**Vomb**)**Krpan** je kretnica; odtod vodijo puščice na nespodbudne strani. Točko PORAZA (**LevSi**) sem že komentiral. NDM tudi Gošino **Srečno drago vas domačo**. Zgodba te drame opisuje, kako se Preš vrne v leto 2000, ko vrli Slci praznujejo dvestoletnico njegovega rojstva; a na kar naleti, je svet - Db, kakršno opisuje Vomb v **Krpanu**, le da je še bolj temna, nemarna, grda, neživljiva. Preša sprejme DaSloblast, ki je na las podobna tisti ne le iz **VombKrpana**, ampak tudi iz Majc**CesJaza**. Naj navedem izbrance te Dbe, pred katerimi Preš zbeži nazaj v S oz. v onkrajnost: Dr. Alojzij Repe je direktor banke, mestni župan. Dr. Zvonko Žužek je sociolog, dekan ff. Vse polno je podjetnikov, ti so se najbolj namnožili, naokrog kroži veliko denarja: Rehar, Hvalec, Jelčič, Dobnik. Fresko dopolnjujejo ezoterik Gustav von Schumann, klošar Joc, člani Raz društev, sobarica, tajnice, voznik, poročevalec, policist, napovedovalka, novinarji ...

Krpan se je še lahko umaknil na samotno mesto na - težko dostopni - deželi, v hribih. DaSlja pa je eno samo razširjeno urbano področje, TeVe je prodrla v vsak kotiček, ga zasedla, indoktrinirala, zadrogirala. TrgKpl merila so Ponot (skoraj) vsi Slci, nobenih Km Idealdiltipa ni več; če so sploh kdaj bili. Točka, na katero se je umaknil Krpan, ni več mogoča, ne obstoji več. Zato poštenjak-vizionar Levs od razočaranja umre, **LevsS**, Preša zgrabi obup, obesi se, **KmeclPreš**, le Gošin Preš uspešno pobegne. **Srečna vas** je Koda, ob tem tudi pravljica, enako (ne)resnična kot **Vst** in **CesJaz**. Janezi in Matjaži so se RR v Martine in Francete.

Za Kar ostane le še del med luneto in Le-navzgor. Pekel se napoveduje že prej, ne dogodi se šele v DaSlji, v **Ubu**. NDM analiziram **Bm na Metavi**. V Golievi drami je And(rej) Poz Km fant, analogen Anžetu, predstavnik

UbtAgrPlde. Ne uspe, ker ga zahrbtno ubije lastni brat Aleš, predstavnik HinKČe. Kot KC je AgrČkz, a to skriva kot kača noge. Rad bi osvojil-pofukal Že, dobil posest, je tak kot ostali, želi biti (ob)lastnik, a kot Hin si tega ne upa povedati na glas; zato deluje iz teme, ubija v temni noči. Kot KC, ki skriva zastrupljeni nož pod Etrretoriko blagosti. (Vse dobro! Mir vam bodi!)

Kar pripiše Libec Golia KČi, pripiše Klc MMah(nič) Ptji-Libcem. Pol MMahove drame ima naslov **Kralj Matjaž**, to je drama o Dobrem, pol **Razbojnik Matijon**, to je drama o zlem. Besedne analogije - celo besedne igre - so Tip: Matijon je Matija Maček, šef SI OZNE in Veliki klavec. A obenem je Matijon dedič LinMata. Za pobožnega MMaha, ki v omenjeni drami izdeluje dejansko SPED Rad AnK tipa, mora Linov RLH (brezbožnost) Strno nujno pripeljati do Matijona, ne do - kralja - Matjaža. **Ubu** je dePol(itizirani) **Matijon**. V **Matijonu - Matjažu** - se vojskujeta med sabo dve vesoljski načeli, Dobro in Zlo, bog in hudič, v **Ubu** je ta scenarij banaliziran, razmnožen, brez spremljajočih ga meril; postal je običajno Ž DaSlcev, tisto, kar se za glamour dekorjem imidž scene skriva. Pod ministri in šefi strank živijo - so - ljudje kot Milče Kralj, bivši direktor zadruga in šef skladišča; dejansko: Slja je le manjša mlekarska zadruga, manjše skladišče. Njen šef je lahko le tak Kralj, kot je Milče. Z njim živijo ljudje kot Silvek, izobraženi brezposelnež, Resa DaSlnce, brezposelneža Rašpa in Kurbl, ki ju je Stol prej Milčinski imel za lopova, ki sodita v zapor, DaSlja pa je sestavljena iz takšnih ljudi; **Brat Sokol** je agitka za Zdrav duh v zdravem telesu, za Tyrša in RLH, **Ubu** pa je Resa udejanjitve idej sokola-telovadca Josipa Rusa, doma z Bleda, v Ptji je nadomeščal Krjavlja, glej **Šari**.

Ubu, v katerem se stikata **Matijon** in **Mladost**, je Daresnica ZMAGE, ki jo je dosegla Slja skoz dve Stoli, vse do Osamosvojitve. Akcija klenih Slcev, sokolov kot dr. Kremena (Slci kremeniti), se razkrije kot akcija DaSl Kralja oz. kraljev. Kralj s sekiro potolče svojo partnerko Angelco, ki mu uide k drugemu (predstavljajmo si Angelco Požerovnikovo, pa Kralja razumemo). Obglavi jo za odrom, na oder pa se vrne z njeno glavo, pri tem se celo zjoka; zmaga torej samoSmil-SeH. Nekoč je **Judita** obglavila **Holoferna**, zato je bila judovska Narjunakinja, Hera kot Špelca iz **BSSveta**.

DaSl Kralj pa ni več ne Nar ne kakršen koli (Rlg) Junak. Zato ne more biti ne Janez (Anže) ne Matjaž; lahko je le Milči, tj. Mili Slc. Janez je lahko, glej Hočevanjevo Kodo **Smejči**, le Žani Polžek. **Smejči** je manj surovo-nasilna slika iste DaSlje. Žani je MM, je MČ (mali Čl). **Ubu** je svet malih ljudi, lumljud je realizacija PV vizij-platforme, ki ima začetek-izvir v **LinMicki**. Tudi MicAnže sta mala Čla.

Res iz malega raste veliko, kot je bil prepričan pokojni Koseski? Kaj pa, če ostanejo Liliputanci zmerom le pritlikavci?

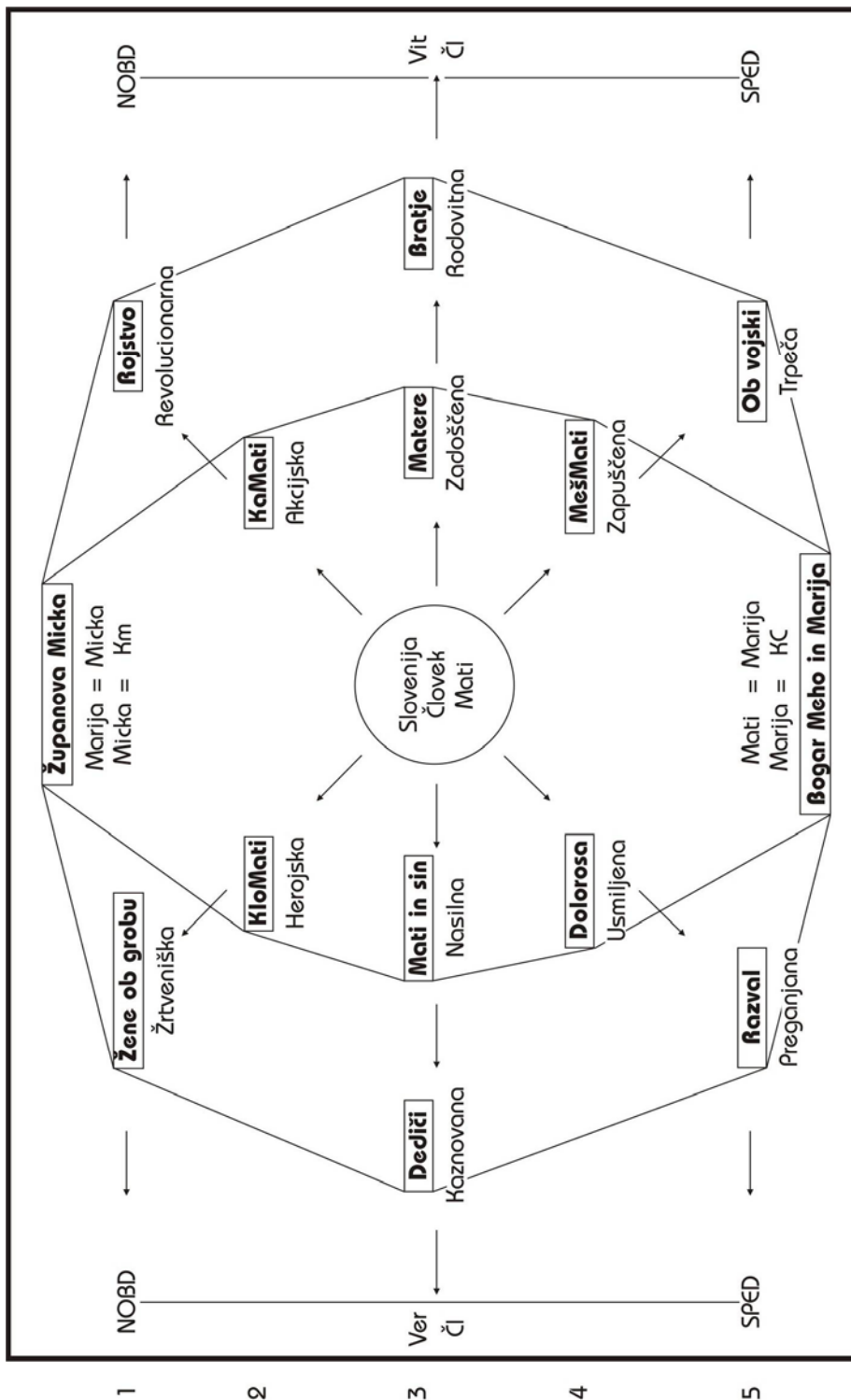

MSK **Mati-Človek-Simbol**

POJASNILO k MSk MATI-ČLOVEK-SIMBOL

Zadnje MSk v pričujočem sklopu niza MSk (od **Mickinega Pota** in **KrimPota** prek **Boja za samico-domovino** in **Matere-Človeka-Simbola** do **Micka se osamosvoji, poroči in poblašeni**) so - ne le zame - najtežje. Ena uvaja drugo, naslednjo, zadnja je vrh. Rezultati, do katerih prihajam v teh MSk, so turobni; naj jih mar zato Zamol? Rigorozna logika izvajanja - analize kot RazRese, ki poteka po demonstriranem modeliranju - je pač pripeljala do nasledkov, ki sem jih narisal in jih v **Pojasih** komentiram. Bi kdo raje videl, da sklepi ne bi bili t(akšn)i? Zakaj bi se pustil voditi željam po Prikru Rese? Ravno to načelo - načelo želje, strahu, ogibanje Resi - je najbolj napačno. Ni važno, kaj bi rad, niti ne, kdaj se dobro počutim. DgZnik se mora prepustiti Not zakonitosti poti, ki jo izrisuje. DgZnik je srednik, šele sekundarno je konstruktor. Najprej poslušam, kam pelje analiza, iz katere skušam subjektivna stanja svojih čustev čim bolj izločiti, nato to analizo rišem kot sistem MSk nizov. Zgodba, ki nastaja iz tega, odloča, ne moje srce. Moj načrt je RazRese, ne vzpostavljanje Občega dobrega. Oz. morda tudi Obče dobro, le da ga razumem po svoje: kot izhod iz zmot TSa-IdBa. Nikakor ne kot izdelavo še enega SSL v nenehni RR TSa.

MSk **Mati-Človek-Simbol** (kratica **MaČI**) je na prvi pogled lik dragulja; v njem sta dva diamanta, večji in manjši, manjši je v večjem. Dva osmerokotnika, ki imata zgoraj in spodaj dve isti točki-drami: **ŽupMicko** in **Bogarja Meha in Marijo (Meha)**. In isto središče-srce, ki ga rišem(o), kot se spodobi, s krogom, ki je Stš. Kaj je zame - za DgZn - Stš, vemo: Ideakonstrukt, IdeaHarld, lepi cilj, vrhovna Poz vrednota. V srcu so napisane tri veličastne MagSt besede: Slja, ČI, Mati. Kdor le malo pozna Dgfijo, ve, da sem do Slje v Krit odnosu (iz Slova sem že izstopil, kolikor se pač to da), da imam ČIa kot IdČIa za napačno pot, tudi iz njega izstopam, čeprav sem še živ; do Matere pa sem sploh rad posmehljiv. Cenim jo kot bitje FP sistema, kot Varuha, ki pomaga otroku, da odraste (če mu pomaga, MoM mi je zelo vprašljivo), a je prav zato, ker živi dlje, dvoumna: FD podaljšuje v čas, ko ČI ne bi smel biti več otrok, tj. v LDbo. S tem ga infantilizira.

Vrsta zadnjih MSk izhaja od **Micke**, razumljivo: po prepričanju TradSLZ je **Micka** prva SD; tudi po Dgsodbi sodi med prve ali najbolj odločilne SD, vsekakor na začetek HMg rodoslovja. Na **MaČlu** Micke ne obravnavam kot SekVit potence, ampak spet v Dgč-novi optiki: glede na tri KlasTrad najvišje

Slvrednote: glede na Sljo-Čla-Mater. Vrstni red teh treh velevrednot bi mogel biti tudi Čl-Mati-Slja. Čl je najvišji pojem v HMg, Mati nekoliko nižji; Čla ni, če ni rojen iz matere, a ni vsak Čl mati. Slja je še nižji pojem, saj je Slja mati le dvema milijonoma ljudi. Vendar je za vse, ki sodijo med Nclste, prav ona najvišja Vrta, zato jo pišem v krogu najvišje-zgoraj. Za TradSLZgarje je Čl atribut Slova, Mati pa jedro Slova, njegova sposobnost porajanja. Za pojem SD je najvišja Slja; znotraj Slje pa SLZ in/ali Slita.

Med **Micko** in **Mehom** je minilo Stol in pol; obdobje obsega tako rekoč celotno SD; v MSk upoštevam tudi dramo iz kasnejšega časa, **Razval**. Potegniti skušam globljo in HKD zvezo, ne le paralelo med dramama. Ena, za to MSk Tip povezava, ki je tudi nemalo Ira, tega se zavedam, je označena pod naslovom drame: Marija=Micka; in Micka=KC. Micka je domače, Slsko (no ja, AvsSlsko: Mitzi) ime za Marijo. To je zunaj dvoma. Če rečemo MMBi Marija itn., ji lahko analogno-konsekventno rečemo tudi MickaMatiBožja. Je to že Stsk, če zamenjam uradno ime z domačim? Ne uči prav II. Vatkoncil, da je treba boga Očeta dojemati kot Intbitje, kot Dn Ata? K Atu sodi Micka, k Očetu (Patriarhu, Sodniku, Patru) Marija.

Micka je Km ime. **Micka** utemeljuje Slov na Kmu. Če je **Micka** Micka, in to je, in če je Km vrednota, še posebej za Kane, ki so Tradprepričanja, je TRF od Micke k Mariji legitimna. Spodaj - pri **Mehu** - le nadaljujem TRF. Marija kot MMB je Mati. Micka iz **Micke** bo, tako vsi upamo - to je za TradSlce samoumevno -, tudi mati, celi rešti zdravih Slčkov, pristinih Gorenjcev, tam od Radolce doma: Anžetu, Jakcu, Francetu, Jožetu itn. Iz njih bodo kasneje nastajali France Pibernik, Jože Debevec (ki je upesnil **Junaške Blejke**), Janez Jalen, ki nastopa kot avtor SD tudi na **Mačlu**, Tone (Bonaventura) Jeglič, sami korenjaki; tudi Angelika Žerovnik, Marija Cigale, lužanova **Micka** in njen **Janez**, ki sta zagvišen od Tržiča doma in pevca pri tržiških šuštarjih, v Ruparjevem zboru.

Marija je v KatVISu razumljena tudi kot KC; posebno na Gorenjskem ima trdno oporišče, na Brezjah, kot Marija (Lin variira: Matija - Matiček - Pomagaj, tekma med podjetnikom in Snico) Pomagaj! Zveza med Lin(hart)ovo Radolco in bližnjimi Brezjami ni le IrZun(anja). Bistvo jezika je v tem, da je vsaka beseda posoda za veliko (HKD) pomenov, imen. Beseda Marija povzema vse Marije, s tem Micke, s tem KC, s tem ude KC ali Kane; a če je Kan bistveni Čl, je tudi Micka Čl. So besede, ki povzemajo vse ostale besede; takšna ni le beseda Čl ali bit ali pojav. Jezik nosi v sebi Pot, ki ne dopušča, da se vse reducira le na IdM. Mnogoobraznost (HKD Pot) besed(e) omogoča nastanek Umeti, Kule, mišljenja. Le zavedati se je treba, kaj vse je v besedi; DgŽnika ne sme biti strah videti v Micki MMB, v **Micki** Majcnovo dramo **Bogar Meho in Marija**, torej **Marijo**. Le da se Županova (Anžetova, Jakova, skoraj celo Tulp-enheim-ova) Micka RR (TRF) v Mehovo; Micka zdravega Slrodu v Marijo obrobneža-čudaka, Sekbitje v Rlgduhovno bitje, lepo-Zapl-strastno telo v privid ali sanjo, ki je breztelesna: iz Čla, ki bo mati otroku (novorojenčku, glej **Rojstvo, Matere, Brate, Razval**, navajam le drame z MSk **Mačl**), v bitje, ki je bilo Čl, a ni več Čl, saj je bilo vzeto v nebo, kjer je zdaj celo nad angeli, pri nogah svojemu Sinu Ježešu. MMB je opravila le en porod, pa še ta je bil brezmadežen, tj. netelesen (kot sonce skozi glaž, pravi Narpesem), Micke pa so za to na svetu, da porajajo kar naprej (vernike in vojake). Celo polangelček Brezova Metlica je mati, kot Barbara zaščitnica rudarjev, ubogih (Janše, Šela, slepih in gluhih), je

tudi simbol Teharij. (Tega si njen oče in ostali Krš predniki-sorodniki pred 6-imi desetletji niso predstavljali, tudi vsevedni Bojči Štih ne, ko je v Cerknem grdo mislil - tudi grdo ukrepal - zoper izdaje osumljenega in likvidiranega kaplana Lada Piščanca.)

Majcen v vsaki od svojih štirih MV napisanih dram rešuje problem Dgč. V **Materah** z legitimiranjem kukavičjega vsiljenca, Julka je slaba mati, v Lebarki dobi njen otrok nadomestno mater. **Brez sveče** poda Tragmater, ki prav tako kot Julka opravi svojo biološko dolžnost, da rodi, nato se odstrani, s Smom, Viktorija. V **Ženinu** pa so posmehljivo zavrtnjeni vsi, matere in jalovke, pobožni in zdravi, KC in Nv, Čl in TS. Če se je v **Materah** Majcen odločil za Sljo kot Stvrednoto, v **Sveči** za Čla, se je v **Mehu** za Mater, ki ne rodi ljudi Tsa. MMB je rodila JKra, ta je Bog, čeprav tudi BČ. A zdaj ga na TSu ni več. KC trdi, da je, v vsakem zakramentu, v Stmaši, a Majcen je v **Mehu** do te trditve skeptičen. Maše, ki jih opravljajo SpoDo duhovniki, so pro forma, so pogon Institucije, ki skrbi za Not red v Dbi. Meho ne more izrezljati JKra, čeprav je bogar, Rlg Umtk na les. JKra Meho - Majcen - ne vidi več; to nevidenje pripravlja **Ženina**. So le še Pilati in Kajfe pa judovska masa s hujskači na čelu, glej lik pobožnjakarice Eve. Majcen vnaprej spodbije SPED BRozmana **Obs(odili so Kristusa)**; in NOBD, ki se navdušuje nad Lemasami. Majc(en) odkloni obe MaPSt, ki sta napisani v vseh štirih kotih **Mačla**: NOBD in SPED, **Rojstvo** in **Razval**. V **Rojstvu** se rodi Komnovorojenček, v **Razvalu** Dmbnovorojenček. Barbiko iz Breze so naredili kot Komdojenčka, a je ratala ultraDešefica, PePKa so naredili kot Dmbdojenčka, a je ratal ultraleretor. Tudi po tej liniji je NOBD=SPED in obratno, kar poudarjam s povezujočo črto-daljico na De in Le stranici MSk. **Micka=Marija** je le ena od analognih TRF, kot sta NOBD=SPED ali Metlica=PePKo oz. Barika(brezica)=Barbika(Pahorček). Ni od vseh teh še najbolj užitna rabarbara?

Vse izhaja iz **Micke**; vse se steka v **Marijo**, ki pa je Mehova vsaj toliko, kot je Micka Županova (Jakova). Župan-Oče jo daje zamož Anžetu, Meho svoje nikomur; se je tudi ne da dati, ni oprijemljiva. Kar se začne z ErS zgodbo (Micka med Anžetom in Tulpom), s privlačnim telesom krajske device, se konča z zgolj sanjanim netelesom zunajNacNar bitja, ki prihaja od drugod. KC pravi, da od zgoraj, iz nebes, Majc pa doda tudi možnost, da od kje drugje, kjer niso Katnebesa, ampak kak u-topos, ki ga ni mogoče opisati, ldn. Micka bo dala Ž, tudi kot drama **Micka** bo mati-rodnica vse nadaljnje SD, (Prtkina in šefica Marinkova Mica pa sama ni dala Ž, dala sta ga njen brat Šlander in zet Marko Slodnjak, SŽ in samomorivec - tak je pedigree Slcev), Marija-Mica prinaša S. Srečno S; Meho (tudi Majc?) komaj čaka nanjo. Se je z **Micko** Slov začelo, z **Marijo-Mehom** končalo? Končalo prav v letih, ko je doseglo svojo največjo zmago, 1945? Iz zmage PrtNOB gibanja maja 1945 je nastala tudi zmaga 1991, osamosvojitve SNara kot Nace, ustanovitve SND; je torej SND s stališča **Marije** S (konec?) KC se ima za Ve, Majc je do t(akšn)e KC skeptičen. Ta(kšna)KC je MimDč (EDč) s Ptjo. Ptja je že mrknila, KC bo tudi. Marija pa ne more mrkniti, ker je le videnje/privid in ne stvarna (privid je nesmrten, mesto pojavljanja Ve: Jesihovi **Sadeži**.) Se nam Majc posmehuje? Se posmehuje sebi? Bi rekel. Slja-Čl-Mati postanejo privid.

Na zgornji ravnini **Mačla** sta podani dve rojstvi, obe sta konotirani v **Micki**. Micka ne bo rodila le bioloških in seveda Narzavednih Slcev, kar je poudarjeno

z zvezo med **Micko** in **Rojstvom**; rodila bo sama LRevo, sam NOB upor zoper okupatorje, in matere, ki se bodo žrtvovale za svoje otroke, oz. otroke, ki se bodo žrtvovali za svoje matere (Slja in Ptjo). Nina iz **Rojstva** je mati novorojenčka in SŽ; v **Ženah ob grobu** pa pade otrok-sin Prt Iztok; njegova mati - Viktorija (Viktorija je samomorivska Mati iz **Sveče**, ki je ni) - spozna njegovo žrtev in ji da prav. Mati v **Ženah** je žrtveniška, tako sem jo označil na MSk, v **Rojstvu** pa revolucionarna, tako sem označil Nino. Obe materi izhajata iz **Micke** in Micke. Dragulj ima močno streho; pod takšno streho se da prebivati, tako se vsaj zdi 1944-45, ko sta drami napisani. Premalo je reči: zdi se; avtorja dram sta o tem Abs prepričana. PV oba takšna skeptika, MV pa tako goreča. Dokaz, da je Čl HKD bitje, da je v njem zelo Raz Pot. Od **Zaplodka** k **Rojstvu**, od **Odčaranega sveta** k **Ženam**. In ta - ne le njuna - pot ne visi v zraku, ni izmislek Pvt subjektivnosti. Temelji na začetku SD, na **Micki**.

DSD Krita NOB-Ptje-LReve je prekratka, je samovoljna. Nič ne pomaga, če se Metlica Barbica odpoveduje veri svojih prednikov. Ubogo bitje; res misli, da ji bo izgubljeno vero (če jo je kdaj sploh imela, če ni bila že od rojstva zgolj angelček) nadomestil Šel z **Izgubljenim punklom** ali **Kanjem**, v katerem jo je uprizoril kot Devico-pevko? Šelove Pevke in Čare (**Čara**) in Lenke (**Svatba**) in Agate (**Triptih**) so zadrogirani prividi; Micka pa stoji kar se da trdno na tleh, držala bo pokonci tri ogle Slgrunta, nazadnje pa šla kot Zorislava iz **LTuga** še v Prte in se od tam vrnila kot Predsa AFŽ organizacije, imenovane Km žene. V eni roki srce, v drugi puško. Morda je izgubila v Prtih sina, kot Viktorija iz **Žen**, kot Mati iz **KloMater**. (Ta ga šele bo.)

Tudi druga vodoraven (šteto od zgoraj navzdol) podpira prvo, njeno sporočilo, PSto; **Klo(pčičevo)Mater** sem že omenil. **KloMati** še stopnjuje prepričanje **Žen**; iz RlgEt drže nastaja fanatična. Viktorija je šele čez čas sprejela pomen sinove žrtve za SNar; tudi Mati v Klopčičevi Prtagitki ni že v začetku prepričana, da morajo sinovi-otroci padati-umirati, da bi mogel SNar preživeti-zmagati. A ko to spozna, enako kot Vodušková, stori še korak naprej: drugega sina kar sama pošlje v boj, ki je S; in ta boj je že bolj LR kot NOB.

Analogen Notrazvoj naredi Mati (Marija) v **KaMateri**, tj. Kajuhovi in Štihovi. Tu je eksplicite mati Komsta, LRevarja. Zgornji del kristala se kar blešči od Etmoči, ki je čez vse zgledna. Mati postaja vzorni Čl: Slja kot Mati Slcev, ki se žrtvujejo zanjo, za pravo NSS, ki je v Stšu, v tabernaklju srčike DbZge. Ali, če gledamo iz notranjosti diamanta: **Mati Slja** (vzemimo jo kot naslov Kuntnerjeve pesniške zbirke) vzgaja svoje ude k pravim dejanjem. Slja je zgledna Db-PS.

Srednja vodoraven ni tako enostranska-enoumna kot zgornji dve; do neke mere problematizira. To sodi v naravo dramatike. Drama ni le agitka, je tudi Traga. Zgoraj navedene drame so tudi Trage, razen **Micke** seveda, ki je Koda (opisoval sem tudi TRF Kode v Trago); Trage-eroike so v marsičem Mele. Dgč v srednji vodoravni. Kot na vseh (4-ih) zgornjih je tudi v Koc(bek)ovi mladostni drami **Mati in sin**, kot se da razbrati že iz naslova, téma razmerje med materjo in sinom. Na prvih (zgornjih) se to razmerje zmerom - Strno - razreši v prid Poz Sinu (Komstu-Prtu); Mati mu sledi; ali pa je Mati PrtLRevarka, **Rojstvo**, in pripada njenemu sinu velika nadZg naloga ustvariti Noštvo, NSvet.

Dgč v **MaSinu** (3. raven). Tu Mati ne dovoli sinu, da bi postal, kar je njegova nadZg naloga; ne dovoli mu, da bi odšel od doma, dom ni nastajajoča - bistvena - LRSlja, ampak TradSlja, tudi KC, gledana s stališča Ptje

ali le-opcije. Mati hoče sina zase, obdržati ga v Pvtodnosih-sponah, kot izvajalca že znanega-danega. Akter ni potreben, le podložnik, zvesti nedozoreli infantilnež. (Enako kot Sin tudi Hči, otroci kot takšni.) To je Nasilna mati, ki otroku ne pusti dozoreti v SAPO. Ta(kšna) Mati vodi v tip Mater spodnjih vodoravni: od 1 skoz 3 k 5.

Mati v **MaSinu** je zgolj Neg; Mati v Majcnovih **Dedičih** (**nebeškega kraljestva**) pa je najprej Neg, nato Poz. Najprej predstavlja zlo Dbo (Pl, AvsDž, celo Vojnačelo, je soproga Polkovnika, ki je Neg kot tak), nato pa, ko zgubi otroka, otroka ji pobere med vojno epidemija, se (s)preobrne in postane do vseh trpečih dobra Mati, nadomestilo za MMBP. Majc je nagnjen k Isu - slikanju - MMB; v **Mehu** nastopa MMB v čisti obliki, v **Dedičih** skoz ES realen lik. Mati, v kateri so se prebudile dobre sile, doseže, da se pojavi tudi pravi Zdravnik, Ozdravljevalec, Odrešenik, JKr. To seveda ni Ideologika MrkPtje, vodoravni 1 in 2; MajcMati se RR v Pozmater tako, da se umakne iz DžV, iz Vojnačela, s tem tudi iz lReve; preide v višje ali druge sfere, v ljezen, ki pomaga vsem, ki razume vse, ki je Mati-Zaščitnica vseh, ne le naših, ne le udov NSSi. **Dediči**, ki so dediči **Žen**, se povežejo z **Mehom-Marijo**. - *Iz roda v rod (dram)/ krvi (pomenov) gre tek,/ duh (smisel) išče pot.*

Mati (Ana) v **Razvalu**, 5-raven, je dvojna; po eni strani je kot Peganjana tudi Kaznovana, kot je v **Dedičih**. A tu je upravičeno kaznovana: za svojo brezčutnost PlBrž Že-nske, ki ni čutila sočla, dokler ji ni usoda (K-milost?) vzela lastnega otroka. Vomb(ergar) pa ne vidi, zakaj - v čem - bi bila Ana kriva, za kaj upravičeno kaznovana. Kaznujejo jo Komsti, ki pridejo z nasiljem in prevaro na oblast; a to je krivična kazen, kot za tolikere, tudi za njenega sina Vinka, ki ga kot Dmbca najprej vržejo v kraško jamo, misleč, da so ga likvidirali, nato pa, ker se kot po čudežu reši, ubijejo še enkrat, tokrat dokončno. Dokončno? Ne. Le na TSu, ne pa na onem. **Razval** se konča z Epilogom procesije-poti v nebesa, ki so šele - in edino - pravi svet.

Polkovnica se odkupuje za svojo GhK, Meho po svoje tudi, čeprav ni kriv analogno Polkovnici; nikoli ni bil nikak okupator (kot AvsDž v Srbiji med I. Svetovno). Mehova GhK je posebne vrste. Je kriv, ker se ne udeležuje KC obredov-pogona? Nikomur ni storil nič žalega; a tudi posebej dobrega ne. Živi zunaj Dbe, na robu, kar je čudovito, ker se mu tu odpira možnost (po)IsUnBDra. A tega ne dela skoz lDdr, kot eskaplan Sergej v **Brez sveče** in kot Polkovnica, ki je načelo-praksa Karitativnosti. Meho raziskuje pot, ki je negotova, nenavadna, dvoumna.

A preden smem s Karjem do **Razvala**, moram nameniti pozornost še Depolovici **Mačla** - na 3-vodoravni. MajcMatere sem že bil omenil. V njih nastopata dve materi, Poz in Neg. Poz - stara Lebarka - je tako Etmočna, da preOsm tudi mlado, Julko s ceste, ki je zanosila s priložnostnim Zaplom, otroka tega grešnega razmerja pa skušala podtakniti kot kukavičje jajce Lebarjevi Dni kot plod domačega sina Andreja; ta je medtem padel na fronti. Premiki v PSt so bistveni. Sin ne pade kot lRevar, v vojski, katere dejavni sooblikovalec je, ampak kot živina, ki sta jo PlK in AvsDž gnala v klavnico; glej tudi lik Janka (in Petra) v Vombovi **Vrnitvi** itn. Ker je sin padel, ostane Lebarjev grunt brez dediča. Mati Lebarka je - postane - na daljši rok jalovka. Ker pa posinovi Julkinega otroka, je grunt - z njim Slja, ki jo grunt simbolizira - rešen, Mati pa Zadoščena, kot pišem na MSk. Julka je odigrala vlogo nadomestne matere, prava mati je stara Lebarka.

Majc je gledal daleč. Julka je bitje s ceste, hči cestarja Antona, napol cigana. Ne morem se znebiti občutka, da je Majc v njem narisal TalRevarja. LRevar opravi svojo nalogo tako, da posodi svojo hčer, njeno maternico, da se skozi Slja regenerira. Natančno to se je tudi zgodilo. Stara - KonstradKC - Slja je postala jalova; za prerod in nadaljevanje ostarele-izčrpane Slje je bila potrebna sveža kri, to pa je dalo Dbdo: cesta, kot že Canu v **Blagru**; Ščuka organizira Ulico. LRevarji so naredili tudi mnogo zla, a Tem Poz nalogo so le izvršili: Slce so revitalizirali. Zato piše na skrajni De MSk **Mačl**: Vit(alni)Čl. Zmaga tista vitalnost, brez katere biološka SAKO - OrgDb - ni mogoča, ne Dn ne Nar. Ta Db se spočne v **Micki**, spočenja jo sama Micka, ki rojeva klene Slce; a spočnanje in rojevanje se mora nadaljevati, mora biti trajen neprekinjen bioproces (tok krvi), da se NSS kot vitalna obdrži. Potrebna je Vitsila, o kateri govori Darwin. Ne zadošča Mehova Rlgmeditativnost in prividenje breztelesne-brezspolne MMB. Če ni ES otroka, je vsega konec. Vsaj na TSu. Skoz **Dediče** in **Meha** se Majc odloča za oni svet, skoz **Matere** in **Svečo** za TS. Stremi za obojim.

Mati (kakršna je v **Materah** stara lebarka) je zadoščena, čeprav zaradi sinove Si trpi, v Jalnovih **Bratih** pa je povrh vsega še rodovitna. **Bratje** se vežejo na **Rojstvo**, s svoje plati ga utemeljijo-ozemljijo. Kar je šlo v - tudi Jalnovem - **Domu** (hvalabogu da le začasno) raznarazen, se v **Bratih** spet najde in strne: grunt. **Bratje** nadaljujejo in utrjujejo **Matere**. V nobeni drami z **Mačla** ni Slja kot Kmgrunt - kot trdnjava, rod, dom(ačija) - tako trdna kot v sklopu **Matere-Bratje**. Že sama naslova dram povesta vse: sta Tem vrednoti PS: Br, ki nastane skoz Materinstvo.

Majc v **Materah** ponovi, kar napiše-svetuje Jalen poldrugo desetletje prej v **Bratih**. Da domačija ne bi ostala prazna, se gruntar Tine Tratnik poroči z Rezo, deklo na Trati; načrtujeta otroke. Oba pola - VerČl v **Dedičih** in VitČl v **Bratih** (**Materah**) - težita k spojitvi. Pravi dediči Slje kot uspešno obranjene domačije (tiste iz **Micke**) bodo novi bratje (novo Br), izhajajoči iz pravih mater, pravi sinovi (in hčerke) prave matere. A kateri otroci bodo to? Tisti iz **KloMatere-KaMatere** oz. **Rojstva** ali tisti iz **Razvala**, o katerih vemo malo? Eni so se preselili v SPE Argo kot Vombov sin Jure, tam tudi ostali (velika večina), drugi se skušajo uveljaviti po 1990 doma, a jim gre slabo spod rok. Drobničev sin, ki sovodi NSljo v Džparlamentu, ni posebno privlačna figura, tudi dr. Bük (sin in vnuk dveh očetov iz SPE) ne. Ne gre jim preprečevati, da bi se smeli prištevati med **Mickin** zarod. A nekam kilav, zavisten, sladek, kisel je ta zarod prej ponesrečencev kot junakov in suverenih zdravih lepotcev. Meškova pranečaka general Janez Švajncer in njegova sestra Marija (mar res spet Janez in Micka?) sta otroka Le-Pole, njuna mati - Meškova nečakinja (spet Marija) - je bila oznovka, po sinovih zagotovilih v službi na gradu Borl, ko so »humano« likvidirali otroke NemDn 1945-46. Krekov sin (**Ob vojski**) - prej sem aludiral na **MešMater** - je bil prav tako oznovec. Sardenko in Jalen nista imela otrok, Majcnov sin Fedja je bil likvidiran v PVD maja 1945. Klopčičev sin Matjaž je kot režiser slavil Libca Tavča(rja), **Cvetje v jeseni**, pa Izda Katopcije Iza Cana, **S poti**, ne pa Kocipra in Jel(očnik)a. Ne Kocova ne Zup(an)ova sinova niso na De. Le Štihova nečakinja Metlica iz mehurčkov, nadstrankarska Brezica, ki je neke noči grdo sanjala, pa je padla iz oznovske familije v naročje DSD čarodeju Šelu.

Ni čudno, da je De izgubila bitko in vojno. **KloMati** in **KaMati** postavljata Sljo kot panteon v sámo - osvojeno - nebo, drami, ki ju Simt odsevata kot MimDč spodaj - na 4-vodoravni - pa pričujeta samo žalost. Sard(enk)ova že z naslovom **Mater dolorosa**; drama je oratorij o MMB, o njenem Pasijonu. **Dolorosa** se konča s trnovim vencem, ne s Triumfom od Si vstalega sina. Tu je Mati Poz, a kot Usmiljena, ne kot bojevnica pri Lepantu. Kot Usmiljena - Tolažnica - lahko briše solze žalostnim, v **Razvalu**, **Ob vojski** in **MešMateri**, obljublja odrešitev v nebesih, a na TSu ne zmore česa več kot to, da se sanjsko prikaže, kot se v koncu **Meha-Marije**. TS ostane v **Mehu** še pod oblastjo KIKCe, na vidiku je celo Kfz (semeniščnik Čuješ, Ehrlichov učenec), nekaj desetletij za tem pa bo KČi oblast v DžV-Bm iztrgala LR Ptja, kar uprizarja **Rojstvo**. Mar DSD res ne zmore prepričanja v zmago svoje NSSi?

Ob vojski, ki je ena sama (Krekova) žalostinka, napisana med I. Svetvojno, sledi **MešMateri**, ki desetletje prej napoveduje analogen polom Katusmeritve. Mati Strelčeva izgubi vse otroke, a ne kot **KloMati** in Viktorija v **Ženah**. Niti ne kot MMB v **Dolorosi** FKra ali, po zgledu te, mati Ana v **Razvalu**. Materi Strelčevi se otroci sami spridijo, zapustijo jo, predajo se željam, Seku, malopridnostim, praznemu hrepenenju; malo so vredni, razen ene same - Tinke -, ki pa nima moža, ne bo kot Micka z Anžetom zaplodila novega zaroda močnih Slcev. Če ne bi bilo vizije, ki je morda le privid, **Meho-Marija**, bi se vse končalo v OISu. Če ne bi bilo zaupanja v MMB (KČ-boga), da bo na čudežen način rešil zafurano Zgo DeSlcev, ki so sokrivi za svoj polom, saj so - na čelu s SKC - podpirali agresijo AvsDže na Srbijo in zdaj žanjejo, kar so sejali. Sejali so privide, žanjejo S. Ali pa Inf med prividom in S v **Mehu-Mariji**. S tega vidika - v tej zvezi - je ta Majcdrama precej nespodbudna. Ni vizija **Rojstva** o Noštvu, ampak **MešMatere** o Si.

Pričujoča moja analiza je Klas primer za RR. Tema - Slja, ČI, Mati - je poda(ja)na tako, da izhaja iz nje določen sklep. RLH SLZ Tradtipa je bilo modro: da ne bi sodilo (vrednosti zanj sta le estetska vrednost in pripadnost SNaru, morda še Eta), se je odločilo za Zun čas DbZge: od Lina do Vomba-Zupana-Voduška-Majcna; od **Micke** do let 1944-45 (**Rojstva-Žen-Mater**) oz. PoV **Razvala**. Letnice nastanka dram so objektivno zanesljive, preverljive, držijo. Tako organizirajo SLZ in SD še danes preverjeni mojstri Pož, Kos, Zadr itn.

DgZn se s takšnim olajševanjem posla ne more zadovoljiti. Ker se zavedam, da so moje MSK konstrukti, jih rišem celo vrsto, tudi med sabo Raztipa. Razporejam jih tako, da iz njih dobivam določeno sporočilo, ki je v skladu s sporočili - PSt - PD. Katera PD pa je glavna? Takšne ni. SD je HKD celota velikega števila PD (Pos dram). Poslušam namige same SD in delam GR-zaporedja oz. lepe organograme, kristale, pramene, Raz estetske oblike. Primerjam jih med sabo. Bravec naj dobi iz teh primerjav sam svojo sliko. Smisel, ki mu ga posreduje TradSLZ, je nedopustno brez duha, sramotno prazna, butasta. Ima moj sistem preveč duha, navdiha, zvez, in zato ni le neuporabljiv, ampak celo nepriobčljiv?

V svet in v SD vnašam smisel - vse preOsm -, a v skladu z intencijami samih SD. Poslušam na sebi primeren način. Drugi poslušajo spet Dgč, po svoje. A kako poslušajo Pož, Zadr, Kos, ki delajo mehansko-časovna zaporedja? Sploh poslušajo? Niso najhujši nasilneži, ker jemljejo za smisel red DbZge? Nimam pravice te DbZge razumeti po svoje oz. celo v skladu s sporočili-intencijami same SD?

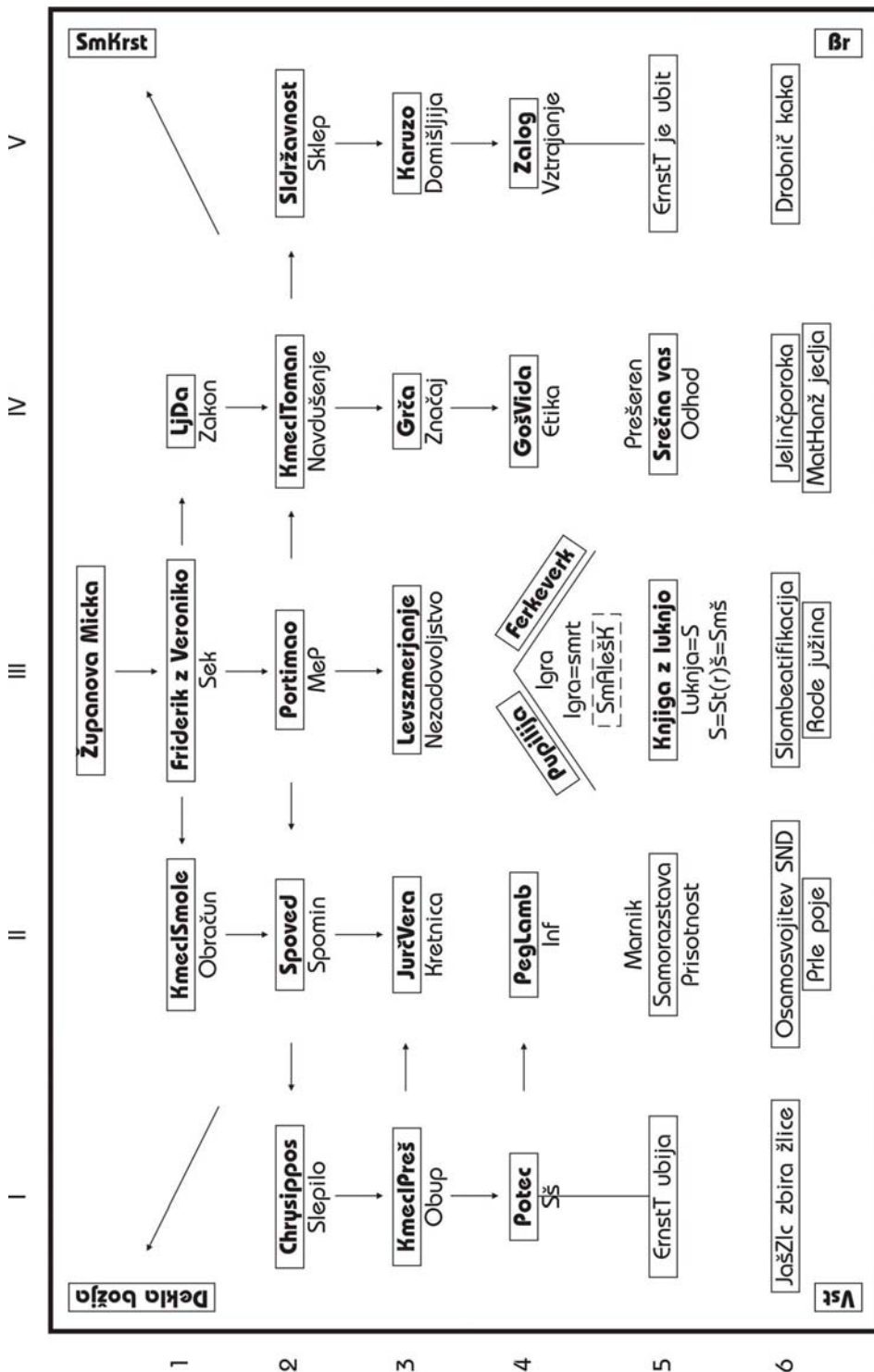

MSk Micka se osamosvoji, poroči in poblaženi

POJASNILO k MSk MICKA SE OSAMOSVOJI, POROČI IN POBLAŽENI

Če bi se izrazil, da pomeni pričujoča MSk **Micka se osamosvoji, poroči** (ne: pomoži) **in poblaženi** (ne: poblazni) (skrajšana **MicOP**) vrh ali dno moje koncepcije sveta, zadnjega niza MSk ali celo kar **GR-RSD**, bi govoril patetično, a ne v nasprotju z resnico, kakor jo razumem. **MicOP** je zame tudi Pvt(no) težka, težja od ostalih; v nji nastopata moj mrtvi brat in stric-ujec. Od TradSLZ se **MicOP** razlikuje predvsem po tem, da jemlje kot drame enakopravno tudi nekatere - kdaj sploh ne? - dogodke ali praktike ljudi (Čla). V tej točki, ki je še eno križišče, prehaja Umet kot tekst v stvarnost, tako v veliko (S-umori) kot v banalno (običajno početje ljudi, a Tip, skoraj vsakdanje). Zamisel za ta prehod od Umeti kot IVJ-teksta k stvarnem (Rečem) je nastala sredi 60-let v skupini OHO. Tisto, čemur se reče danes instalacije (v likovni Umeti), je le Rad nadaljevanje reizma izpred 4-desetletij. Že tedaj sta se začeli v Slji - v SIZ - RMg in PM ali Virt(Db).

Kot v ostalih nekaj na koncu tega niza MSk narisanih organogramih izhaja tudi **MicOP** iz Lin**Micke**; zato je ta napisana v sredini zgoraj, nad III/1. Kot rdečo nit - nastajanje dramskega in sploh dogajanja - sem tokrat vzela Kmeclovo dramo **Friderik z Veroniko**. **Micka** ne odklanja Seka, ni kot Lenardova **Dekla božja**, ki sodi v skrajno KMg, temelji na Čl samoodpovedi telesu, spolnosti; kot Anteza **SekMicki** je napisana povsem le-zgoraj. NDM - v €S podrobni analizi **Micke** - sem uvidel, da se **Micka** ne brani Seka, tudi Lin ne, niti v **Matu** ne, le Dgč razmerje zavzema do njega: ne kot lbn početje Pl Zaplov, pl. Tulpenheima in barona Naletela, ki razzemljena kot selca - don Juana - skačeta v tuje zeljnike in obirata najbolj dišeče sadove (deflorirata device), pri tem ravnata etneodgovorno, ampak kot Anže in Mat, ki bosta verjetno svojo spolno silo dokazovala celo močnejše od ostarelih Zaplov, sta mlada fanta, ki jima ves čas stoji, a Sek bosta zganjala v zakonu s svojima izvoljenkama, z Micko in Nežko, skrbela za otroke, ki bodo verjetno prišli kot posledica stikov med Mo in Že, bila dekletoma-ženama - vsaj do neke mere - zvesta. Lin zagovarja zvest zakon, a Sekpoln, živahen. Sek je v obeh Linovih dramah močno navzoč kot po sebi Poz. Ne le kot delanje Slčkov vojakov in vernikov (Kanov), ampak tudi kot telesni Už.

Frid(erik) uvaja tiste Kmeclove monodrame, v katerih je Sek zelo poudarjen, v **Smoletu**, po svoje tudi v **Trubarju** in - na lr način - v **Tomanu**. **Frid** je pravi

izbruh Sek(sizm)a, Karn(nizma); DbDž vidik je zapostavljen za sproščeno, živo, silovito spolnostjo obeh mladih junakov iz Celjskega cikla, ki sta v TradSD podajana z »resnejšega« vidika, naravno (Frid kot naravno vprašljiv, osebnostno šibak), celo Trag(ično), Vero-niko ubijejo. Gledano v sklopu problematike nastajanja možne prve SND, z vidika Ncla 19-Stola je poskus Celjskih grofov, posebno Hermana, mogoče interpretirati kot nekaj sorodnega Nem Frideriku II. prej in Franc Ludoviku XVI. kasneje. Ta vidik se začneja že z **JurčVero**, nadaljuje z **ŽupVero**, Novačanovim **Hermanom Celjskim** in Kreftovimi **Celjskimi grofi**. Šele v SPD - v RMg - se podre, ni več zanimiv, v prvi plan pridejo drugi momenti, poleg Rede ErS vidika sam Sek, a tudi banalizacija Džravni in KČe na bordel, Rudolfova **Vera**, Inf-Idn med načeloma Dobrega in zla, **Pegam in Lambergar (PegLamb)**. Nekatero od navedenih dram upoštevam tudi v **MicOP**.

Frid je programatska Reda PSte **Micke**, ki obsega vse prihodnjo Slov, na Sek; Sek je eden najmočnejših elementov v RMg kot novi paradigmi. Iz Sekodnosov sledijo lahko otroci, s tem nadaljevanje IntDne in Nara, lahko pa ne sledi nič; so le goli Už. Z dramama, razvrščenima na Le in De ob **Frida**, skušam zajeti obe možnosti. Na Le je - tudi Kmeclova - monodrama **Smole** (pri Kmeclovih monodramah jemljem skrajšane naslove po priimkih glavnih oseb), gre za Andreja Smoleta, Preševega PriSo, ki je nameraval izdati **Micko** v knjigi, a mu je Avscenzura načrt tako dolgo ovirala, da je Smole prej umrl. Smole je najbrž napravil naokrog precej nezakonskih otrok, Kmecl domneva to z gotovostjo, a priznan je bil le eden, Andrej Rudolf, ki ga je vzel Preš kot pomočnika v službo, glej Mrakovo dramo na isti motiv: **Spoved lučnim bratom**. Menda ta fant ni zapustil otrok, le sebe je zapustil, bil je bližje Krimcu kot dediču velikega očeta; ni bil sposoben udejanjiti Andrejeve velike zamisli KulSlova; a bi se dala, saj je bil član Tomanove, Levsove Gene.

Želel sem poudariti Kmeclovo intenco: velika zamisel Slje kot lastne SND (po Habjanovo Celjske Slovinije) se je končala bedno, z nekaj nezakonskimi otroki, Celjska Pl kri je spolzela v pesek, se porazgubila v nič(es). NDM kažem, kako se eno krilo Slova - tudi SLZa - s takšnim sklepom ni strinjalo; Funtek je napisal libreto na temo, da se celjska modra kri ohrani v Teharcih; če ni teharske Marjetice oplodil grof Urh, jo je pa Mlinarjev Janez, ki so ga gotovo zaplodili Celjski, sicer ne bi teharcev poplemenitili. To je zadaj delujoča, le navzven skrita ideja **Teharskih plemičev**. V poplemenitenih Teharcih - glej moje ES analize o tem - se spojita oba bistvena Razra: Pl in Km v sintezo De-Slova. Kar ni zmogla dinastija Celjskih, je zmogel - prikrito poplemeniteni - SNar. Zmagoviti Komsti so maja 1945 to RR pokopali skupaj s PVD, s taboriščem, ki so ga postavili prav v Teharjih. Poplemeniteni - hlapci KČe, tj. knezoškofov, tudi Slom(šk)a - so šli pod zemljo, v opuščene rudniške jaške (**Halštat**), zavrženi (Prol, tudi KmProl) pa so iz rudarjev postali ministri, prilezli z dna in zasedli rekvirirane vile bogatašev. Tudi Teharci, a ne tisti, ki so sprejeli z Urhom (s FD-KČ) kompromis, kot so ga v **Tičih**; ne tandem Slom-Rožman. Ampak Hermanov nezakonski sin, ki se Očetu kot despotu upre, glej Kreftove **Grofe**, lik Pravdača. Česar ni bil zmožen Kmeclov Frid, čeprav je imel vso možnost, bil je zakonski in grof, je postal zmožen Čl iz ljuda, Čl, ki se bori za RPP; odtod ime Pravdač, za Pravdo. To smer je uvedel že Jurč z **Vero**, le da še ne tako Rad v duhu IntelMeša; njegov Poz Janko je mali plemič, kot Deseničan celo Hrvat.

Kreftova linija gre v NOBD; glej MSk **MaČl**, v nji je narisana zveza **Micke** z NOBD; pokazano je, kako raste iz **Micke** Noštvo v **Rojstvu**. **MicOP** riše Dgč linijo. Kmeclov **Smole** je Nega(cija) **Rojstva**; pravi naslov te Kmeclove monodrame to tudi pove: **Slovo Andreja Smoleta od veselih ur**. Slov naredi skoz **Smoleta** samoobračun in ugotovi, da se načrt ni obnesel, zamisel se ni iztekla, vse se konča v bedi, polomu, praznoti, ničesu. Ves SekUž se skaže kot dim; ni SND Celjskih; celo SI republika v sklopu PtjJuge postaja bolj ali manj dim. Ko piše Kmecl **Smoleta**, je visok Ptjkader, a prav s svojo dramatiko spodkopava, za kar si kot Polik prizadeva. V Kmeclu je močna SZ, ki se radikalizira tudi v AD. A ne tako kot pri Šelu, ki obe praksi poveže v Infčobodro. Kmecl jasno razloči med svojo Dbdejavnostjo (Polo, tudi SLZgarstvom) in Umeto. V svoji Umeti (dramah) je povsem Dgč od Kmecla SLZgarja. Kot SLZgarju mu je Smole (Preš, Toman, Levs) steber Slova, s tem tudi nastajajoče SNDže, čeprav ne tako veličasten kot Paternuju; Kmeclu kot Umtku pa je Smole prispodoba in dokaz neuspešnosti Čla, ki je dejansko IdČl. Velika zamisel **LinMicke** se konča v Smoletu-**Smoletu** in par let zatem v Prešu-**Prešu**. Zato onkraj **Smoleta** - v Le - ni nič, le PzM oz. le **Dekla božja**, seveda le za tistega, kdor verjame KatMagi. Verjame ji Vomb, glej **Razval** in MSk **MaČl**; verjame ji Sard(enko), glej **MaČl** in **Mater doloroso**. Kmecl nima te vere: vere v Vst-Vst, glej ogel Le-spodaj na **MicOP**.

Na De od **Frida** - glej **MicOP** - je narisana-sugerirana povsem Dgč usmeritev. Zastopa jo Ogrinčeva ČD Koda **LjDa** (**V Ljubljano jo dajmo!**), ki je skoraj enako znana kot **LinMicka**, vsekakor predstavlja celotno ČD in velja za eno najboljših SKod. NDM podrobno ES analiziram to MePSt (ali blok). Mo in že se najdeta, premagata vse ovire na poti združitve, analogno kot v **LinMicki**, le da v **LjDa** nastopa Negstarš, Maričin oče. Marica in dr. Mirko Snoj se bosta poročila, Marica bo iz veletrgovske Dne Srebrinovih prešla v NKNM, kar pomeni, da se je v komaj Stolu od **Micke** Slov na Db ravni dvignilo od Km (in **Matovega** rokodelstva) v Intelstan, v najvišjo Sletito. Le še plemeniten bi moral postati dr. Mirko, pa bi dosegel plafon; a zakaj mu cesar ne bi podelil Pl stanu, saj ga je tudi Blei(weis)u, Šukljetu, Winklerju, ČDramatiku Klodiču, **NSvet**, ki postane pl. Sabladoski? Tudi Tomanu bi ga, le če bi Lovro dovolj dolgo živel. (Še meni so »podelili« naziv akademika, ki je statusno analogen Pl-emiškemu, pač v DaSlji. Ker sem trdoživ. Zgolj zato?)

Smoletov obračun pokaže ničelni rezultat, obračun ČD-NKNMeša in **LjDa** da povsem Dgč sliko: zakon med dvema se je posrečil, Može sta prelepa sinteza, ki ju zato pišem MirMara ali MarMir, otroci iz tega zakona bodo kot Bleievi vse do danes zdravi, uspešni, Db koristni, pošteni. Tudi bistri in spretni; LR Bleieve Dne ni likvidirala, tudi Šukljetove ne. PzM, ki je na De od **LjDa**, ne pomeni ničesa, ampak linijo, ki jo nadaljujem v 6-knjigah Pniza **ČD**. Pod **LjDa** - na liniji IV - sta zapisani dve drami o NKNMešu, v kotu De-zgoraj Smoletov **Krst pri Savici** (**SmKrst**). Ta je Anteza **Dekli božji**; tako - Simt - je tudi risano. Gre za dve Raz zamisli Slova. Naj ju vsaj v obrisih začrtam.

Iz **LinMicke** sledi brez večje TRF **SmKrst**, prek **LjDa**, **Tomana**, najnovejše Kmeclove monodrame **Zgodnja leta slovenske državnosti** (**Zgota**). Tudi **Deklo** je mogoče izvajati iz **Micke**, a po ovinkih, po več TRF RR; po polomu RLH-NKNM projekta. Ta polom je viden že zdavnaj, že od CanD, od **Duš** in **Blagra**, še bolj v smeri SZ-AD v Ganglovi **Sfingi**, v Cerk(venikovi) in Grum(ovi)D, **V**

vtincu, Zastori. Kmeclov **Smole** sledi tej liniji. Ko pride IdČl do OISa, je pred njim več Rc; ena je ReAr-ReFe-ReKc, torej **Dekla**. Kc se ponudi v težki uri, ko se Čl ne znajde več, ko išče Tr izhod. Kmecl artikulira to točko v monodrami **France Prešeren v nekem večeru obupa**. Je napisal Preš tudi svoj **Krst (PKrst)** iz obupa, iz MePa v OISu, analogno kot Kmecl monodramo in dramo o Prešu (ter Smoletu) v takšnem turobnem razpoloženju, ki je zvesto na liniji poti od **Micke** do **Zlatih čeveljčkov** Dominika Smoleta? Je Micka tu predhodnica Administratorke, ki se obesi na luster v javnem prostoru, na sodišču, kar je zaznamovanje SDbJavi oz. Stsk z vidika NKNM-ČD-LjDa? Kmecl se ne zateče v varnost obljub KČe, k veri, da S ni le zla, da je tudi božja dekla in da vodi zato prave - skesane, maziljene, odvezane, glej **BS** - v nebesa. Smoleta se pred So nista podredila KČi, tudi Lin ne. (Niti Gradnik, ta veliki Krš pesnik!) Odklonila sta S kot pomočnico Katboga.

Tu se je treba vprašati, glej zvezo z MSk **MaČl**: če je MMB tudi božja Pomočnica («glej, dekla sem Gospodova»), in je božja pomočnica-dekla tudi S, mar ni upravičena enačba: MMB=S? Če kdo, je to enačbo nadvse jasno zapisal-utemeljil-uprizoril Majc(en) v **Mehu-Mariji**. Ko Meho umira, se mu prikaže MMB. MMB mu je kot odrešitev s - točneje: iz - Tsa. V tej točki razkrije KČ (KMg), kar sicer tako skrbno Prikr: da je IdeolMaga Si, mortualizem; slavospev Si. Kajti šele po Si je Čl - lahko, če dobi odvezo - vzet v Venebesa. Polom na TSu se obrne v zmago-uspeh na onem svetu. Ne v Dti, ne pri UnBDrem, ampak v Trl, v absolutiziranem času-brezčasu. Ne pa onkraj para: prostor-čas. A to je tema drugih MSk in analiz.

Zdaj hočem le poudariti-pokazati, da vodi iz **Micke** vse. (Da vodi iz vsake točke vse?) Le AnIn mora biti izvežban v branju-razpoznavanju znamenj. MSk s svojimi Blaki (teh je več vrst) je takšen sistem poti. Eni se končajo pred steno, kot Kmeclov **Smole** in Smoletova **Čeveljčka** (Administratorka), ta AD Micke-Micke; drugi se podaljšajo v Trl, v nebesa, **Dekla božja, Razval, Mater dolorosa**; tretji, četrti itn. imajo spet svoje poti. Ena od teh poti vodi v **SmKrst**, ki je povsem drugje (Dgč PSt) kot **Čeveljčka**. **SmKrst** gre skupaj z **LjDa, Micko** in ASmoletovim **Varhom, Čeveljčka s Smoletom**, tudi z DSmoletovo **Igro za igro**. Dobili smo kar štiri Smolete. Čl je HKD bitje. Tu je šansa zanj. NDM. Tudi v pričujočem nizu MSk; glej MSk o razcepkih. (Sem jo prenesel v **GR 6**.)

DSmole utemelji **SmKrst** na tem, da vodi zamisel Katboga v Kfz-morivstvo (lik Črta), a da tudi Katmistika ne pomaga; njena predstavnica sestra Pia doživi v Slji zaton-mrk svojega žarečega sonca, nekakšne sinteze med lepo Nvo in Kršem. V Slji je le TS. DSmole odgovarja na lastno **SAnt**. Gre tudi za polemiko z mano kot »soavtorjem« **SAnte**. Res je, da sem tudi sam - a le po eni strani - uvajal LD (SND) kot pragmatični realni nivo bivanja; pač posledica RMge, nastajajoče od srede 60-let naprej. RMg in LD-PM sovpadata. SAnt veruje v TrDt, v Abs »zakone« Pervesti, jaz sem pri tej veri nekako vztrajal, ob pristanku na TS-pragmatizem, na **SmKrst**; skoz PriSo s Šelom sem to vero ohranjal v Not izkustvu z NA kozmizmom, **Triptih, Čara, ŠelVida**. DSmole se ji je odrekel oz. za NA vizije ni imel nikoli preveč posluha, najdlje je šel v **Potovanju**, kjer mu je **Koromandija** pravljična vizija/privid. Po polomu - ARF-AK od znotraj - tudi NA Šelposkusa, glej **Svatbo**, je Šel (po)ls rešitev v AnKu, **Ana**, v poudarjenem Dbangažmanu, v DRevi, jaz v OKC. Ob istem času je

pognal DSmole vsakršno misel na OK(C) čez krov; **Igra za igro** je kot LumRMg izraz lumcinizma, dramatikove EkP demoralizacije.

SmKrst je najvišja točka Slova kot projekta SND-LD, na osnovi ČD-NKNM-**LjDa**. (NDM.) Za Kar **MicOP** zadošča reči, da je **SmKrst** temelj DaSDžDbe. Njena stvarnost se je pokazala natančno takšna, kot jo je sam DSmole predvidel med drugo polovico 60-let in 80-let, med **SmKrstom** in **Igro**. Še nekam znosen projekt samozadostne male Dbe, ki je mala SAKO, v **SmKrstu**, se pokaže v **Igri** kot ničesno tekmovanje za PvtUže, prazno retoriziranje, banalen Sek, kot nekaj, kar ni več vredno obstoja. Smoletu ni ostalo drugega, kot da podpiše lastno smrtno obsodbo: se obesi na lestenelec kot Administratorka. Tega DaSlci ne bodo storili, vse preveč so radoživi, glej oznako VitČl na **MaČlu**. A kaj je ta radoživost?

Kmecl jo nazorno ilustrira s **Tomanom**; prehajam h Karju 3-vodoravni na **MicOP**. Kar je v **LjDa** - v pristni historični ČD - čvrsto, mirno, samogotovo, skoraj zrelo in modro, suvereno in utemeljeno (vsaj v projektu, ki se zdi TaSNKNMešu samoumeven), se skaže v **Tomanu** kot histerija, kot samospodbujajoče se (čez)navduše(va)nje, kot retoričen ropot, na las podoben tistemu iz Smoletove **Igre**. **LjDa**-ČD je pokazala rebra, tenkost svojega projekta; če ga ne bi ProlMrkPtja ozemljila, vzela nase breme Trpa izkoriščanih in zatiranih, **Blagor-Kralj**, glej vrh v **Rojstvu-KaMateri (MaČl)**, bi se ČD-NKNM svet razpihnil. Kmecl ga fiksira še v času, ko nastaja, v poročni noči med Tomanom in Josipino Turnograjsko, v hipu, ko namesto da bi fukala, sanjarita o veliki prihodnosti Slcev-Slje, o tisti prihodnosti (Koc in Kidrič ji pravita Abs prihodnost), ki se skoz **SmKrst** v Kmeclovi zadnji drami **Zgota** razkrije kot katastrofalna umska in npravna beda.

To točko označuje drama De od **Tomana**. Kmecl v nji sooči dva časa, dva svetova: npravno trdni, Not čvrsti, le v lahkotni Kodobliski podani svet ČD-NKNMeša, ko ta nastaja, drama kot okvirna zgodba uprizarja dve Vilharjevi uokvirjeni uspešnici, **Pošteno deklico** in **Župana**, okvirni Kar pa je izraz starčevske, sitne, ogabno-slinave, zabavljaške jalove DaSlje, ki je ostanek **Igre za igro**. Ta se je dogajala še v véliki Grčiji, v Atenah (obnova Aristofanovih **Žensk pred skupščino** in **Lizistrate**), **Zgota** pa pomeni realizacijo Dekničesnosti v Suhem ali Mokrem dolu, v Telebanovini; seveda v Kmeclovem Kritzrcalu. **Zgota** je dozdej zadnji sklep SDbZg. Navdušenje iz 1869 se je RR v govno 2003. V vsesplošnem močvirju DaSlje, kjer tekmujejo za vpliv tri kratije (Polokracija, Medijokracija in Medicokracija), se zdita Vilharjevi Kodi NeČi prijazna biserčka. Morda sem se tudi jaz tako zagreto posvetil preučevanju ČD, ker sem čutil, da je v nji še nekaj znosnega, življivega; DaSlja pa ni več obstoja vredna. (To ugotovitev nenehoma ponavljam. Je tudi vzrok mojega IzDbjavi.)

V sredini **MicOPa** - III. navpična rubrika - je Muckov **Port(imao)**. Lahko bi ga postavil še za eno stopnjo nižje, na 3. vodoraven; v prvi Rci MSk sem ravnal tako, in je bila Kmeclova monodrama **Levstikovo zmerjanje narodnih prvakov** na 2-vodoravni. Nazadnje je vseeno, vsaka rešitev ima svojo prednost. **Port** namreč sledi neposredno **Fridu**; za izhodišče vzame **Fridov** Sek, a ga obrne v MeP, kjer se dogaja dilema med OISom in potjo v Dt. V **LinMicki** in **Fridu** tega IsaDti ni, vsaj ne na ekspliciten način. V **Portu** je dramatikova volja, da bi (po)ls Dt, izjemno močna; Muck je Čl npravne in Intelvolje. Česar ni ne v

Tomanu-SmKrstu-Zgoti-LjDa, je - naj bi bilo - v **Portu**. Bravec mora verovati dramatikovi volji. A kaj je vera drugega kot vera v vero? Kot prepričevanje, da je vera v vero pristna? Kdo zmore narisati »pravo« Dt? Kdor jo (na)riše, slepari, saj jo nariše z IdM sredstvi, Dt pa s temi sredstvi ni dosegljiva-dojemljiva.

Port je prva kretnica. Vsak MeP je - more biti - kretnica, s tem tudi križišče: skoz razpoko v razcep. (Glej MSk o tem.) Zato je korektno, da sem postavil na Le od **Porta** Mrakovo **Spoved**, ki se trudi eksplicite artikulirati Preševo IsDti. Dramatik ravna umno, ko to Is artikulira kot spomin, s tem z distanco do njegove stvarnosti. Kot spomin je stvar duha, skoraj sanja, nekaj nemalo duhovno-zračnega, luč, ki obsije oba Preševa PriSo, Preš ju imenuje brata (Andreja imenuje »bratec«). Brata sta v SND - **SmKrst** - SRod, na De-spodaj v oglu, glej oznako **Br** v okvirčku; vendar je mogočih več interpretacij oz. RR. To so lahko **Bratje**, Jalnovi ali Kremž(arj)evi, lahko pa pomeni kratica le Br, tj. bratstvo, o katerem **RSD-DgZn** razkrije, da je isto kot Bm (bratomornost), glej **GiM** in **ŠpK**; po svoje tudi Zajčevega **Pot(ohod)ca**; Iskavec in Potohodec sta po svoje brata-Br oz. RazcDč, ki je OžPld v Rad stiski. Spor med očetom in sinom v **Chryssiposu**, ki se konča kot očetomor, je Br.

Kar **Spoved** Prikr - da so bratje med sabo morivci, glej Goliev **Bratomor na Metavi**, MSk **BojzaSam** - razkrije **Chrys**, drama istega dramatika, glej Le od **Spovedi** na isti - 2. - vodoravni. Enkrat se Br posreči (Prti v **Rojstvu**), drugič ponesreči (**Chrys**). V **Raz(trgan)cih** hči (Vida) prepriča očeta (Km-mlinarja Rutarja), da gre v Prte, v Dgč primeru se hčeri (Tanji), glej **Ogenj in pepel**, to ne posreči, oče Senator ostane okupatorjev sodelavec; enako dr. Dizma v **Prz**, njegov brat Vid pa je vodja Prtov. Liki **Porta** nosijo v sebi obe možnosti, bravec niti dobro ne ve - ne more razločiti, Muck poudarjeno podaja kaos-Inf magme -, kaj bo storil kdo od nastopajočih, kdo je kdo, kje je celo kdo ta hip. Muckovi liki so Rad odprte osebe, kolikor so PO, kolikor niso le prostor-IVJ-čKP za dogajanje.

Na De od **Porta** se vse sfiži, prazno zretorizira, zminimalizira. Sl državnost kot da je dogajanje-zgodba le v kozarcu vode, seveda usmrajene. Ta sklep je grenek, mizeren. Na Le od **Porta** je Dgč. Tu se dogaja nekaj - celo izjemno - velikega: zločin, ki postane eden najpogostejše raziskovanih, omenjanih, dramatisiranih zločinov v Člzavesti: Ojdip ubije očeta Laja. Teza upornikov (LReve): sin je celo dolžan ubiti očeta, Prol Pl, v SovZi carjevo Dn, v FrancRevi Burbonsko dinastijo, za umor kralja glasuje tudi njegov bratranec Filip Égalité, enako Brut za umor »očeta« Cezarja in Kidrič za umor-likvidacijo »očeta« - Zaščitnika - Ehr(lich)a. DaSND temelji na tem Stumoru, na NOB, na umoru bana Natlačena (dr. Marka v Partovi **Justifikaciji**); ban (Oče) vlada v Dravski banovini, ki je - s stališča Murnika - le Tele-banovina, glej **Matajavega Matijo**, ki je Tele-ban (šef na televiziji). Micka ubija skoz Ojdipa, **Chrys**, skoz oba protagonista **Zgote** (Cigoja in Rajhmana) pa končuje v Domu za onemogle. To je naravno; letos bi bila stara čez 200 let! Pa bi imeli - imamo! - Slci spet en rekord za Guinnessovo knjigo. Včeraj je nek telebanast športnik dvignil utež še za enkrat več kot pred dnevi njegov Hrškompanjon. Zakaj si ne nategujeta kurcev? Hrt pred Tudjmanovim grobom, do višine Markove stolnice v Zagabrii, Slc do višine bodoče Plečnikove Džskupščine, do Križa z mečem, ki bo kot ZnaSi stoloval na vrhu? Slc naj si ga nateguje pred škofijo. Roza Rozman bo ta

čas sedel pod Trančo in izpikal svoj deveti pir. To je svet, ki ga podaja Kmecl v **Zgoti**. Kdor pozna Tomana, ve, da dela Toman poldrugo Stol prej isto; kaj pa je njegov Nar zanos drugega kot raztegovanje pimpka?! Kjer si, Slc, vedi: Mar i Bor! Fuk in Šluk (Schluck).

Pod **Portom** - na 3. vodoravni v sredini - je (tudi Kmeclova) monodrama **LevsZmer(janje)**. To ni MeP, kot v **Portu**, **Chrysu**, **Spovedi**. Muck je v **Portu** nakazal možnosti (po)lsa Dti, Kmeclov **Levs** pa le **zmerja**. Kar se da nezadovoljen je. Ko bi vsaj premogel kanček humorja, distance do sebe, pa čeprav cinične, kot jo imajo Grki v **Smlgri!** A nič takega. Nekoč je znal biti svež in duhovit, glej **Junteza** in **Krpana**. Zdaj bruha le psovke, jezo, bes. (Kot zadnja leta jaz. Burka o meni bi morala biti naslovljena: **Pozna leta**.) Seveda ima prav. Njegovi prvaki-prdaki zaslužijo zmerljivke, vsaj toliko kot DaPoliki. Kmecl je tudi povsem Dgč: dramatik, ki spodkopava, kar kot Polik in LZgar vzpostavlja. Ker je tako viden kot Polik-LZgar, je kot dramatik neviden: Zamol. Ne zame. Jaz izhajam iz ARF lastnega Zamola (zdaj ga tudi sam prakticiram kot samoZamol, glej moj IzDbJav), zato Kmecla kot dramatika-Umtka vidim. Blizu mi je. Všeč mi je.

Port in **LevsZmer** je treba brati skupaj: kot napoved Odhoda, ki ga dokončno stori-uprizori Goša v **Srečni vasi**; glej tudi MSk **BojzaSam**. Levs nehuje biti Umtk, ker izgublja posluš za igro. Sam sebe jemlje preveč zares. Postaja smešen, namesto da bi smešil ostale. Kmecl ga smeši, a tudi razume, vživi se vanj, s tem smeši sebe: ARF-AK. Kmecl je zmožen distance do sebe. Tudi Jurč, a ne v **Veri** in **Tugu**; pač pa v **Desetem bratu**, kjer skoz pijanega strica Dolefa podaja tudi sebe kot faliranega študenta, sebe kot bodočega pisarja Glažka iz **LinMicke**. Par **Port-LevsZmer** sem postavil v sredo MSk tudi zato, da sem lahko uvedel naslednje MSk na III. vertikali.

Tudi Gov(ekar) se zna posmehniti sebi, a ne v **Grči**; se pa tu preda - kar močni - ARF-AKi, glej lik Žursta Kremenška. Levsja TradSLZ označuje kot močničvrsti Značaj; tak je dr. Grča v Govovi **Grči**. Če Čl ni značaj, ne zmore lReve, **Rojstva** ali **Razcev**; zdravnik dr. Mrož iz le-teh je dedič dr. Grče (in dr. Slavca iz Vošnjakove ČD Kode **Svoji k svojim** ali zdravnika dr. Kremena iz Milčinskega postČD Kode **Brat Sokol**). Če bo kateri od Mickinih sinov študiral in postal na Dunaju medicus, bo lahko bil dr. Grča. Ker ne bo brez gmotnih sredstev in faliran študent (kot Levs, ki še mature ni imel), bo mogel postati SAPO, si izbrati celo tujino za okrožje svojega delovanja; bo pač strokovnjak. Zato ne bo zmerjal, suveren bo, vzvišen, čeprav skromen. Levs končuje v samorazkroju, glej Kmeclovo **Levstikovo smrt**, Grča v nravni zmagi nad svojimi preganjavci, Klžupnikom (Novljanom). **Mickini** dediči se ne dajo.

A tudi še tako monomaničen krepak značaj, kot je dr. Grča - in v optiki TradSLZa Levs -, ne more vzdržati zgolj pri preprosti MonOžPldi. Na De od **Grče** sem postavil Dovjakovo dramo **Karuzo** ravno zato, da bi čvrsto jedro - kostanj pod bodečo lupino - raztopil v Domišljijo. V **Karuzu** ni nič (več) določeno; lahko je tako, lahko Dgč. Razmerja med ljudmi so v MePih, krvoskrunska, vse možne Pervzgodbe, Čl se podaljša v lasten konstrukt-sanjo, IVJ se retorizira, a obenem ozemlji v strasti-čustvu, ki je blizu tistemu iz **Chrysa**. Dokler je bila SND - Slov kot SAKO - Romsanja, je bila čudežna, vredna boja zanjo, vredna celo žrtve, osmišljala jo je. **Karuzo** ne osmišlja, je že v RMg fantastiki; daje možnost, da se Čl zaljubi v svet nedosegljive lepote, ki je kot

bleščava svetlobe skoz kristal. Nar ni nikoli le to, kar vidita v njem Cigoj-Rajhman, **Zgota**; nikoli le to, kar se zdi, da je SNar danes, 2003. Dovjak seveda ne išče lepote in Sve v DbNaru, ampak v svetu, ki je na meji ali onkraj. Sicer pa, ali ni takšen svet iskal že Javoršek - Brejc - MV in ga uprizoril v **Povečevalnem steklu**? Skoz povečevalno - in barvasto - steklo ga je desetletje kasneje (1955) slikal kot fantastično zgodbo, enako v **Krimzgodbi**. Ni čudno, da se je v Pvt stvarnosti sesul, postal banalen ovaduh v zaporih; zanj je bila sanja več od stvarnosti; morda med obema ravnema (ravnanjema) sploh ni razločeval. A kar je Javoršek s svojim Pvt umazanim Ž pokvaril, pušča Dovjak NeČi odprto. Micka ima v **Karuzu** le še pogojno telo, vse je le še pogojno na meji med psihiatrično bolnišnico, **ŠPK**, Sestrin umik v monomanične sanje-vlogo, na eni in nedoločljivo Poezijo na drugi strani. Kot da je Dovjak spiritualiziral dramatiko IvSveta; IvSvet z zadnjimi dramami, predvsem z **Ob svitu zlo**, to smer še stopnjuje.

Na Le od **LevsZmer** je še ena kretnica: **JurčVera**. Kretnica zato, ker je možnost za ARF. Jurč ni naiven. Strno je, če se le da, v svojem liku znotraj in zunaj, na dveh straneh. **JurčVera** vodi k Novačanovim megalomanskim Dž sanjam, a enako k Mizmu kneza Gorazda v **SmKrstu**. K Tragi Vere kot Čare, k upor (LRevi) Mešev, kar nadaljuje Kreft v **GrofiH**. Mali plemič Janko bi lahko postal dr. Mirko Snój ali dr. Dragič, JurčKers **Vice**. Jurč je Levsov PriSo, vsak od njiju napiše svojega **Tuga**, oba skupaj sta temelj SD-SIZi. A koliko močen temelj?

Odgovor na vprašanje da drama Le od **JurčVere**: Kmeclov **Preš** v obeh Rcah, kot monodrama in TeVe drama. Janka pomendrajó, Vero utopijo, ker je ne morejo sežgati na grmadi kot Čaro; Herman umre, Frid se privatizira, Urha pobijejo. Kaj ostane in kdo? Veličasten spomin na možnost Celjskega projekta, na možnost, ki jo tako razume - RR - šele 19-Stol, morda že od Matije Schneiderja, ki je 1817 napisal dramo **Ulrich Graf Celsky**, naprej. Preš sicer tudi sanjari o veliki Prihodnosti, a enako močno - ali še močneje - obupuje: Levsevo nezadovoljstvo radikalizira v OIS. Odloča se za Sm. Ni pred istim - pred Sm - tudi svet-Čl **Karuz**? Drama na Le in drama na De? Pa je mogoče OIS izpeljati iz **LinMicke**, ki je samo zdravje in Vit(alizem)? Zakaj ne? Vsaka sanja se ospe, vsaka Žmoč popusti. Klavni Cigoj iz **Zgote** bi mogel biti boter Frluga iz **VilDeklice**. Preš, obešen na stropu, je bil nekoč Črt, ki je vodil LR-NOB v **Uvodu v PKrst**. Ž=S. VS. Tu ni izhoda.

MSk **MicOP** se preveša v spodnjo polovico, v vodoravni med 4 in 6. V središču je poseben lik; naj ga uvedem postopoma, skoz Kar dram, ki so Le in De od tega lika. Najbolj na Le - pod **Prešem** - je Zajčev **Pot(ohod)ec**. Preš ni zmogel Sša, bil je prevelikodušna, prevelika, prenravna, preSv osebnost za kaj takega. Bedni Zajc pa je med vsemi Sl dramatikí, ki najbolj - pristno, strastno, ozkosrčno, a ne neupravičeno - sovraži; kolikor je Sš sploh upravičeno, opravičljivo. (Zajc živi iz Sša.) Sš je značajska poteza ozkih, zagrizenih, preveč prizadetih, minornih osebnosti. (Sem torej tudi jaz tak, res tako sovražim ali le simuliram Sš?) Sovražili so Maček in Seliškar, dr. Loh in Mirko Javornik, ne pa Koc (in ne Vodušek). Tudi Zupan ne, čeprav bi se iz **Rojstva** moglo tako zdeti. Najbrž je sovražil Bor. In jaz? Naj se vprašam še enkrat. Večkrat sem bil na robu tega, da bi Ptjo zasovražil, tako je bila umazana in zločinska. A sem se zmerom pravočasno rešil pred samozastrupitvijo. (Res?)

Zajc se ni. Od začetka teži vanjo. V **Otr** se Sšu še ni predal, bil je član Persgibanja, pomagali smo mu, da ga temna strast ni od znotraj razjedla. Odkar smo se razšli, po 1964, se je zapisal najbolj Neg čustvom. A bil je še tako močan, da je ob valjenju krivde na Že (na Ptjo) vendarle še vedel, da je Tem krivec sam; vzel je nase svojo GhK, se razcepil v shicotip, postal RazcDč: Iskavec in Potohodec. Kot Iskavec je še naprej, čeprav vse bolj zamračeno, iskal, kar mu je bil (čeprav nejasen) cilj v času med 1957 in 1964: Dt. Tudi kot Potec je ostajal na poti, čeprav ne kot Smoletov Tone; za Zajca ni bilo nikdar nobene **Koromandije**. Ne spredaj v prihodnosti, kvečjemu zadaj, v Domu-Nvi, pri Materi, ki pa jo je Sin (otrok, tudi Hči) razsul, kot Dan (in njegova sestra Reka) v **Otr**. Po **Potcu** pa je vse bolj krivil le druge, **Breda**, **Medeja**, **Grmače**. **Potec** je pot v pekel, glej tudi MSk **BojzaSam**. V **Potcu** se zgodi z Micko, cesar si kot mlada gorenjska devica res ni mogla zamišljati. A kaj, realna Zg, ki se je zgodila v naslednjih dveh Stoli, je prinesla na dan natančno - čeprav ne le - to, kar podaja ZD in **Potec**. Če vsega tega ne bi bilo v Člu, a Micka je bistveni Čl, bi ne mogel Anln potegniti zvez(e) med **Potcem** (**Chrysom**, **Karuzom**, **Portom** itn.) in **Micko**. Vsaka Silka je Micka. Vsak Čl - slehernik - je Janez (Anže). Kot da Anže ne bi bilo domače ime za Janezal In za penis.

Potec je MeP; odtod naprej sledi le AD Čla (IdČla). A **Peglamb** ni kaj prida boljši položaj - PSt - od **Potca**. Rudolf sicer ne sovraži, a je tako Not gnil, skorumpiran, prazen, čeprav poln Pervdomišljije, ciničnega navdiha, duhovite nenravnosti, intenzivno zaudarjajočega nesramnega napuha, da je v tem edinstven, redko Tip točka Čla. Vesel je, če lahko ves čas ugotavlja isto: **M=A**. (Glej Pniz: **M-oral=a-morala**.) Angel=Hudič. Avščastnik baron Lamberg(ar), nekak **Andrej Turjaški**, je isto (Idn) kot prekleti husitski Pemec Vitovec, najemniški poglavar vdove Urha Celjskega, ki bije boj brez upa zmage s Habsburžani. NOBD=SPED. Rdeča zver=Črna zver. Veronika=Herman. Preš=Dagarin. Grča=Novljan. Ojdip=Laj. Anže=Tulp. Levs=Costa. Celo **Port** in **Karuzo** ne razločita med liki in v samem liku med da in ne. Vse je Inf-kaos. Tako se konča en krak **Micke**. Z regresom v najbolj prvo - izvorno - izhodišče: v Vitsilo, ki je vulkanska magma, v predpisnem obdobju (S)PSi in PMge, v Ritbajanju prvobitnosti.

Na De (IV in V na 4-vodoravni) sta sorodni in Raz drami. Prva je **GošVida**. Vse Vide dozdej propadejo, Jurčeva, Voš(njak)ova, Šelova. Goša (Goljevščkova) razmerje obrne. Njena Vida je kriva, a njena GhK ni usod(n)a. GošVida zmore v sebi Etosebnostno moč, kot mladi Levs (mladi Smole, mladi Mrak), da pretrga Neg vezi z okoljem, s Polo, z ljubimcem, s prilagajanjem Dbi; na liniji **Grče**, zato je napisana pod to dramo. GošVida zmore razločevati med Pegamom in Lambergarjem, med Grčo in Novljanom, med Hermanom in Vero. Je drža Et(ik)e. Ni - za našo zgodbo - pomembno, da se vrne v IntDno, ki jo okrepi s smislom boja zoper napačno DbPolo. Odloča, da je močna osebnost, da je močnejša od okolja, kar nista ne Potec ne Iskavec, niti Preš in Smole v **Spovedi**, vsaj na kratek rok - za čas njunega Ža - ne. GošVidi se posreči, kar se JurčVeri ni. Kar se da jasna je.

Prejasna, dodaja Muck v **Zalogu**, drami na skrajni De 4-vodoravni. Mucku se vse obrača, vrti; Muck upošteva, da je **M=A**, kot to upoštevam tudi jaz, a se s tem ne zadovolji. GošVida ve, kam išče, kot ve LinMicka; GošVida LinMicko po svoje zvesto obnovi. Muck upošteva, kar se je zgodilo vmes: **Frida**, **Smoleta**,

Preša. V **Z(al)ogu** se zaveda, da je IntDn le faza na poti v IsDt; da je treba pri tem Isu vztrajati tako dolgo, da zmanjka nestrpnim potrpljenja. **Zog** so vice brez konca. Dt se svetlika, a oblaki kar naprej zagrinjajo vsako svetlobo; dramatik ve, da svetloba ni izhod, Dt ni luč.

A kaj je Dt? Kot vztraja Zajc v AD IdČla, ki se samozastruplja v SŠu, vztraja tudi Muck, a v veri v vero v vero v DrČla. Če je točka pod III/4 glavna kretnica in križišče MSk **MicOP**, tudi tehtnica, ima **Zog** bistveno večjo težo od **Potca**, čeprav je **Potec** bistveno bolj mučno breme od **Zoga**. **Zoga** je treba brati skupaj s **Karuzom**, kot **Potca** s **Prešem** (in **GošVido** z **Grčo**), sta Harpar, in **PegLamba** z **JurčVero**, sta nasprotje. **LinMicka** dobiva poteze nenavadnosti-čudnosti, ko se prepozna v **Karuzu-Zogu**. Če bi ostalo Slov Km Razr, bi zadoščala **LinMicka**; oz. še Slomovo dopolnilo z **BlaNo**: Slici kot KmKatNar. A ker se je Slov razvilo - diferenciralo - skoz **Mata** in naprej, je moralo vse do kraja: do **Zoga**. **Zog** je nepristranska podoba DaSlova, vendar ne le njegove bede. Tudi upanja.

Dozdaj še v nobeni MSk ni bilo lika, kot je v **MicOPu**: streha ali strešica. Sestavljata jo dve postrani tekoči daljici, na katerih piše Pupilija Ferkeverk. To je naslov skupine pisateljev, dramatikov, pesnikov, slikarjev, ki je kot GG sledila ohojcem: IvSveta, Matjaža Kocbeka, Tomaža Kralja, Mance Čermelj, Jesiha, Vaska Preglja itn. 1969 so uprizorili predstavo **Pupilija, papa Pupilo pa Pupilčki**, vodil jih je režiser in dramatik Jovanović. Šlo je za izrazito luduprizoritev, označujem jo kot Igra. Sama GG je bila K-igra, ki načeloma indiferencira ločnico med Lito-Gledom na eni in PvtŽ na drugi strani. Gre za stopnjevanje luda v smer surrealizma, kakršnega je napovedal že Božič z **Vojakom Joštom, ki ga ni** in seveda celotno OHO gibanje z Zagoričnikom itn., ki se je razcvetelo sredi 60-let, torej že pol desetletja prej kot Pupilčki oz. skupina 441, ki jih je tvorila.

Zato, da sem dal na sredo ravno **Pupilijo** in/ali **Pupilčke**, sem imel razlog; celotno navpično črto III na **MicOPu** hočem poudariti kot Kodo. Že **Micka** zgoraj je Koda, enako **Frid. Port** je odmik od Kode v MeP, v izziv-tveganje Si, a **LevsZmer** je spet Koda. Naj se Levs še tako pristno jezi, se jajca; ropota, kot da je brez jajc. Njegova jeza nima efekta. Kriči, pa? Toman si kupi grad, Blei nadaljuje svoj projekt živinozdravniško-rokodelske Slje, kot da ne bi bilo nikjer nobene ovire zanj, Levs ima za glas osamelega strelca sredi puščave. Kula, ki hoče spodbiti NKNM-ČD projekt, je brez moči, Levs je prvi Pupilček, ki prepeva kot ptiček na veji. NKNM-ČD (**LjDa**) postaja stvarnost, tako kot dr. Mirko Snaj in kot se ženijo Bleievi, Zarnikovi, Šukljetovi, Kersnikovi sinovi. Medtem ko se Levs še oženiti ne more, kaj šele da bi osnoval dinastijo, kot je Bleieva. Če je **Micka** Koda, in je Koda, je zaradi dveh vzrokov: ker pomeni Koda uspeh stvarnosti, para MicAnže, in ker pomeni Koda neuspeh Romliteratov, kakršen je Glažek, pivcev in pevcev, ki zlivajo svoje Ž po glažkih v nič. S stališča Bleia so ga zlili Preš, Levs, Jenko; ga bi tudi Jurč, če ne bi bil tako uporabljiv Žurst pri Slovenskem narodu.

Središčni ZnaSi se ne neha z oznako Igra. Pod njo je oznaka-enačba: Igra=smrt. Tudi Pupilčki se bodo RR v nosivce Trage. Pregljev - edini - vnuk Vasko naredi Sm. IvSvet začne v 80-letih pisati globoke drame, tudi Trage, vse do **Ojdipa v Korintu, Šeherezado, Vrtove in golobico**. Jesih bi rad vse ohranil

pri pupilizmu ali Ludburki z Intmasko, a ne gre; IvSvetu se vse podira, od **Lepotice**, ki je **Zver**, do **Zaratuštre**, ki umre na napačen način.

Središče **MicOPa** je drama, ki je Strno Dgč od ostalih SD; je radikalizacija ali pravilno dobesedno razumljeno sporočilo le-teh. SD kot **Tuga** ali **Rojstvo** ali **Vst** se imajo sicer za Lito, za Kulo, za tekst(e), ki pa so predloga za spremembo - pomanjkljivega, napačnega - Ža. **Tuga** analizirata, zakaj gre - je šlo - Slcem slabo, kaj jim gre storiti, da bi jim šlo dobro-bolje. **Rojstvo** je akcijski scenarij, po katerem se odvijata NOB in LR. **Vst** je sicer pravljica, a obenem zamisel, kaj je pravim Slcem storiti, da bi nastala prava SND. Vse te in sorodne drame so le začasno, pogojno, sekundarno Kula-Lita; v bistvu so element-faza stvarnosti, ki kot akcija RR samo sebe iz Neg v Poz. NOBD so bile v Prt - na tim. Sv ozemlju - uprizarjane kot sredstva-prvine boja-vojne, kot stvarnost, ki sama sebe tolmači.

Preden nadaljujem s tolmačenjem središča, naj se lotim točk na 5-vodoravni. Dogodek, označen na 5/II, je pomenil izjemen, bistven prelom. Marnik (Marko Pogačnik) kot Vodja skupine, kot genialni projektant, ideolog, videc, Umtk, je na kranjskem živilskem trgu in/ali pred občinsko hišo v središču Kranja, tega Preševega mesta, razstavil sam sebe kot kip. Ne kot Pvt Čla, ampak kot Umetdelo, kot Kulo-Lito. Ker je na dejanje reagirala zaostala MMPTj oblast, smatrala ga je za provokacijo, je naredila iz samorazstave kot prisotnosti Reči (Čla kot Reči, reizem, RMg) dramo z bistvenimi potezami dramske zgradbe, zapletom, spletko, spopadom, Trpom, nazadnje tudi spoznanjem, kaj zgodba pomeni. To se je zgodilo sredi 60-let, ko je Alešk še živel. Alešk je pri priči razumel, za kaj gre: da je najden-artikuliran prehod iz Lite-Kule, ki je neobvezen tekst-reč, v stvarnost, ki ima obeležje resničnosti, ki je Reč kot prava bit, tudi kot Resnica in Smisel. Najdena je luknja v zidu, ki pomeni steno TSa - ldba -; ta stena brani imanenco pred okužbo s Tr-Dto. Luknja v steno je tista luknja, po kateri je imenovana posthumna knjiga AlešaK: **Knjiga z luknjo**. Ni je sestavil sam, sam je vse, kar je napisal, sežgal, Unič-likvidiral. Hotel je, da ostane le e(di)no njegovo Dejanje: Sm kot samorazstava, kot prisotnost končno dosežene-udejanjene Prave Reči, konec Čla, ki je kot lđčl ponesrečeno - zmazano - bitje.

Pozimi 1965 je skupina Alešk, Bogdan Gradišnik in Dušan Merhar izvajala hepening na Kongresnem trgu s prižiganjem svečk po pločniku; šlo je za obredno napoved Aleševega Sma. Prek igre, ki jo je tedaj najradikalneje uveljavil Jov(anović) z **Norci**, glej MSk **Ozvezdje**, se je Kula-Lita-drama RR (udejanjala) v vsakodnevno stvarnost. Najprej ne v banalno. Omenjeni hepening s svečami je bil Psritualen. A že v **Norcih** je jasno, kaj sledi pristnim S(mrtim): Fuk, zabavljanje, zabava, blebetanje MM prebivalcev, nesmiselno Ž preživelih. **Norci** dajo osnovo; hepeningi ohojevcev (tudi Šalamuna na večeru v Križankah s sezutimi čevlji na klavirju ipd.), udejanjajo brezpomembnost Ža, njegovo ničesnost. Kar je - bi bilo lahko - vredno, je izstop iz Ža, kakršno je; odhod kot v **Srečni vasi**. V MSk **BojzaSam** je ob isti drami imenovan IZSTOP. Gre za oba pomena.

Dokler Čl preživi svoj hepening, dokler je neki hepening le eden med večimi, ostane igra. Šele ko je zadnji, se Igra RR v S(mrt). Marnik bi stal na podstavku na tržnici Ve, če bi ga tam pustili in če bi mu to omogočalo lastno telo. A mu niso dovolili; ko je kaj takšnega počel, se je zmerom vmešavala policija, obenem pa njegovo telo ni vzdržalo VeAbsnegibnosti kot Prisotnosti

Reči same v sebi. Potrebna je bila S (Sm), da telo ni več protestiralo ali delalo težav; da je postalo dokončno prava Reč: Truplo. Bodisi da je viselo spod stropa, kot Administratorčino v **Čevljkkih**, bodisi da je obležalo zaradi strupenega plina na postelji. (Takšnega - mrtvega - sem brata videl nekaj ur po Si, ko so ga odkrili.) Zdaj pa je bil cilj dosežen, bil je izveden profesionalno. Čl - AlešK - je postal luknja v Ž. Razlaga na MSk je točna: luknja=S, S pa je St(r)š, ki je Smš.

Tu se začne demistifikacija, ki je z gledišča strahopetnega TSA-ldBa Stsk. Smrti zlih so nekaj nevrednega. Za Prte, ki so naredili maja 1945 PVD, je bila S Dmbcev tako sramotna, da res niso zaslužili pokopa-pogreba; če jih ne bi potihem pometali v jaške, bi zemlja sama protestirala; čudno, da jih - kot StSlZemlja - ni izbruhala. Nekaj jih je izkozlala, nakar so trupla zazidali, da bi jih podtalnica ne vračala tja, kjer niso imela pravice biti: pod svetlo sonce, v svet, ki se mu je tedaj reklo: **Mladost pod soncem**.

Dgč pa je s S(o), ki ni zla, ki ni S Izdov, Mirtiča iz **Rojstva**, Rdeče zveri iz **Vsta**. S(mrt)i udov NSSi so Saktipa. Enačba, ki v tem primeru velja, je: S=Stš. Nad JKrovim grobom v Jeruzalemu se boči St cerkev, enako nad Petrovim v Rimu, nad KaKijevim v Lji; le Rupniku še niso naredili groba-grobnice; zakaj ne? Tudi če niso našli trupla, kot ne Ehrlichovega, St grob bi bil. Tudi za Petrovo truplo se ne ve, kje je, kdo ga je odstranil, kam ga je kdo zadegal. Spominski park v Teharjih naj bi bil takšno St mesto; pa je? Res DSD oz. Nova Slzaveza dovolj pristno verujejo v to, kar oznanja St Just? Kaj pa, če so jim Stša le instrumenti Pole, boja za oblast, kot je Rodeurju sama KC? In so kar zadovoljni, da Libci preprečujejo sakralizacijo Dmb-mrtvih, saj jim tako pomagajo Prikr(iti), da so sami izgubili neposredni Not stik z žrtvami. Za žrtve imata posluš še NOBD in SPED, **Žene na grobu** in **Črna maša**, drame, napisane kmalu po končani vojni. Kar se producira danes, je slab - nepristen - posnetek.

Poanta **MicOPa** - in te ravni, te točke **RSD** - je, da je Stš=Strš. Strš pa je Smš. Truplo pade skoz luknjo v Blak. Ne vemo, kam bo prispelo na svojem potovanju po labirintu. **MicOP** podaja eno Rco, druge SD drugo Rco. Obe spodnji vodoravni (5 in 6) je treba brati skupaj. Na 5. se dogajajo S(mrt)i, na 6. so te Si spodbite. 5 in 6 si odgovarjata, sta v Dia; zato ju je treba brati kot dramski Dia, kot drama. Celotna MSk **MicOP** je drama. Rad bi, da bi se vsaka MSk brala - bila obravnavana - kot drama. MSk **MicOP** pa je povrh vsega še posebna drama: točka, kjer se drama kot Kula-tekst RR v stvarnost-resničnost. S Alešak namreč ni le drama; je tudi dejstvo, ki ga TradSLZ ne vodi kot Kuldramo, le kot podatek iz biografije Umtka. Enako kot Čufarjevo S ali Sm Marka Slodnjaka.

Resnost dogodka se začne povsem le na 5-vodoravni. Ker je v okvirčku, je naslov **ErnstT ubija** razumljen-vzet kot drama. ErnstT je bil moj in Alešev stric-ujec. Konec 20-let je kot Komst po nalogu Tasekretarja SKomPtje Franceta Klopčiča, brata NOBDramatika Mileta Klopčiča, na Rožniku pri Lji likvidiral-ustrelil nekoga, ki ga je Ptja imela za Izda, za vrinjenca PP(olicij)e, skazalo pa se je, nekaj let kasneje, da ni bil kriv. ErnstT je naredil prvi teroristični akt na Slskem, prvo Revlikvidacijo; MV je bilo takšnih vse polno, tudi umorov NeČi žrtev.

ErnstT je osnoval lik LRevarja zločinca. A ni bil le to. Deset let kasneje ga je doletela - v stalinskih čistkah v SovZi - enaka usoda: bil je, čeprav NeČi, kot trockist likvidiran. Pišem: **ErnstT je ubit**. Revdrama se je začela in končala z

umorom, kot v primeru Robespiera, glej tudi Mrakovo dramo. **Robespierre** je tu dvoumno ime za Lito-Kulo in ZgDb stvarnost, za bios; je križišče-kretnica. Ernstov nečak Alešk vzame nase ujčevu (tudi očetovo) usodo-zgodbo, sam je oboje: morivec (sebe), (torej) tudi žrtev-umorjenec. Se s tem TS uravnoteži? S tem, da dobi S dvoumen pomen-značaj? SD-Slov se začne kot Koda, z **Micko**, konča kot Traga, s tremi S(mrtm)i.

Gošino grenko Kodo **Srečna vas** sem obravnaval že drugje. Na **MicOPu** ima funkcijo luknje: vere, da se da izstopiti iz-s TSa drugam. Kam? To ni tema tokratne debate. Luknja v steno je narejena. Preš ni pripravljen živeti v blatu DaSlje, kot ni bil Alešk in komaj Can, glej **CanVido**, in komaj Kmeclov **Preš**, zato se je obešal. Marnik pričuje K-Ve prisotnost, Gošin Preš se zateče vanjo, vase kot v spomenik, da bi bil truplo-mrtev in ne gledal več tega, kar se dogaja pod njegovimi nogami. Preš na Marijinem trgu, ki so mu ga vsilili kot Prešev trg, ima oči le navidez odprte. To so dejansko slepe oči, Preša ni na podstavku; tam je le njegov osladni kip, kip Hera-Pesnika, ki se je pravkar pojavil na Gasparijevi trgu (tržišču) namenjeni razglednici. Pravi Preš je po uri obupa, glej Kmeclovega **Preša**, odšel za zmerom proč. Slci sicer še naprej utemeljujemo svojo ND na njem, a s tem ravnanjem le dokazujemo, kako s Prešem manipuliramo: delamo ga za temelj St(r)ša.

Res Strša? Ni tudi ta oznaka prepatetična? 6-vodoraven ugotavlja, da je. Kaj je **Vst**, tj. Vstajenje, VoM? Čisto na Le piše: **JašZlc zbira žlice**. To je umazana burka, sam JašZlc, ki si še nikoli ni podržal Krit (AK) zrcala, se ne vidi, kako krade po Evrestavracijah jedilni pribor; JašZlc pravi takšnemu početju, ko ga ugotovi pri drugih, da ni higiensko. Se zaveda, da se sam ni še nikdar umil? Da smrdi do neba oz. bi smrdel do neba, če bi bilo kje kako nebo kot meja smradu, kakršnega povzročajo JašZlci. Ni meje, smrad sili v brezkrainost. Ni čudno, da je Sljo zastupil. JašZlca jemljem kot predstavnika Libcev-Polikov. To so mali lopovi, okoriščajo se za hrptom.

Nič manj ne smrdi JašZlcev kolega iz parlamenta Drobničr. Njegova drama-burka ima naslov: **Drobnič kaka**. Morda je Drobnič manj neprijeten od JašZlca. Ne krade vsakdo žlic in vilic po oštarijah, vsakdo pa defecira. Le nekateri so ubiti, verjetno tudi kak Drobničev stric ali ujec; glej stvarnostno dramo na De-5. A niso ubiti vsi, večina umre na banalen način, od bolezni in starosti. Na klavrn način, ki se obeta tudi meni; sram me je tega, vsak dan bolj sram. Kar dela DrobJr, namreč da kaka, je vsakdanji posel slehernika. Sranje je najbolj banalna reč na TSu. Če ne serjemo, se nam črevo začepi in eksplodiramo; to bi bilo že bliže Tragi, izbruhu ognjenika, Psvulkanski magmi, ki kot iz Vezuva bruhne na dan. A ne; na **MicOPu** hočem pokazati benignost, običajnost sranja. V sranju ni nič velikega. DrobJr ne naserje niti kakega velikega kupa dreka, kakega NegTriglava; kje pa! Še kar podela, hitro odplahne po ljubljani nizdol. Vse, kar se zgodi na TSu, tudi od **Micke** naprej, je s tega vidika eno samo sranje, ki se konča kot odplaka v brezmejnosti oceana. V tem se celo drek porazgubi, vse postane slano, s tem seveda neužitno. Ž kot slan drek.

Kot je ob JašZlčevem Heru napisano **Vst**, je ob Drobizseravanju napisano **Br**. Včasih res serjemo v kompaniji, na delovnih akcijah, na Vojlatrinah. Metaforično vzeto: ni vse ČIDb početje eno samo sranje? Da bi Db obstala, se mora dobro organizirati, organizacija dela in Dbe je izredno pomembna, glej MSk **BojzaSam**. A če presojava zadevo z vidika Dti, je ta Dbpogon, v katerega se je tako brezupno dezorientirano zalepil Puč(nik), eno samo SSL, onanija,

vlečenje za lastna jajca. Koliko pa je vredno Br, če služi le avtoreprodukciji teles(a), hranjenju, s tem defekaciji kot nepogrešljivemu momentu v VS lDba?

Zavedam se, kaj pišem, ko postavljam ob zbiravca jedilnega pribora kot velehigienika dramo **Osamosvojitev SND**. Take drame kot teksta ni, le Rudolf je napisal parodijo na osamosvajanje Sicev: **Na možganih rado spodrsne**. Osamosvojitve se je posredno lotil Kmecl v **Zgoti**. A z naslovom v okvirčku na II/6 mislim na stvarno osamosvojitev, ki se je razkrila kot drama, oz. ki jo imam kot Anln pravico razumeti kot dramo (seveda kot Kodo), kot točko, kjer Kula prehaja v stvarnost. Niti ne v Herstvarnost, kot maja 1945, glej **Prz**. Ampak v banalno stvarnost, kot DbPol utrditev tistega, kar moram gledati-prebavljati danes kot državljan Slje. Naj odidem v tujino, ki je Strno ista (kot dr. Grča)? Ostane le še Odhod kot GošPrešev v **Srečni vasi**.

Gotovo da je bivanje v TS-SDBi degutantno. V ušesih mi zveni hreščanje Prletove harmonike: **Prle poje**. Tudi to je drama-burka. Prleti pojejo v tisoč zborih, po vesoljni Slji, ne le v Šentvidu pri Stični, kjer dirigira Rodeur. Vse poje in pleše, sami Veseli planšarji. Vse je tako srečno in radostno (srečna draga vas domača), da se je celo starček Pl Jelinec odločil, da si pomladi telo, izbral si je četrto Stola mlajše dekletke, se svečano poročil z njo pred TeVe kamerami. Žuristi so srečni, če lahko služijo zbiravcu starega orožja in arheoloških izkopanin, pristnemu JašZlčevemu drugu. (Razlika med njima je: eden je zaradi Krima sedel, drugi je ohranil čiste - higienične - roke tj. gate.) Jelinček-petelinček skuša dokazati, da mu ptiček še stoji, da fantek z lulico še šprica; morda bosta z izbranko skuhala kakega novega Slčka, obnovila novorojenčka iz **Rojstva**, a oba živa in zdrava! Jelinčeva Koda sodi v isto rubriko (IV) kot ČD **LjDa**. Otroci bodo!

So že in bodo. So že v režiji Varuha ČIP Hanzeljca, tudi na liniji ČD ASmoletovega **Varha**. Tudi Hanžič se je dvakrat poročil, ima že 5 potomcev. Ker je moj sin, gre tudi moja Slkri naprej iz roda v rod. (Točneje: iz soda v sod. Veliki sodar Pavček kot stric mojih pravnukinj jima je pravkar napisal knjigo otroških pesmic. Vsi se združujemo, ne le na dedih, tudi na vnucih.) Moj brat je mrtev, otroci mojega ujca so Nemci, MatHanževa deca pa so pravi Slci: K-da jih je porodila LinMicka. (Bogomila mi je bližja od svojega očeta, Pskralja Matjaža.) Enačba velja tudi tu: Hanžek=Anže; H(Anže)k. Torej je naredila-narodila Micka tudi mene. Sem Anžetov pamž in oče Hanžka pamža. Torej: **Iz roda v rod**. A kam? Na kahlo, na kateri sedi DrobrJr?

Ne verjamem, da je držal na Jelčičevi poroki slavnostni govor MatHanž; preveč jedlja. Tudi to je drama-burka: **MatHanž jedlja**. Simb: ČIP so jedljajoča vrednotnica, skrupcalo, ki potrebuje bergle oz. ogromno Pszanosa. (Tako misli tudi Jelčeva De-roka Drakula Peče-nko.) Če bi še živel, bi bil DaVaruh ČIP Toman, glej Kmeclovo dramo. Tudi Toman ni le Kuldrama, je bil tudi stvarni Polik. Le da ga je TradSLZ imelo za predlogo dramatiziranja, recimo v Voševem **Dr. Draganu**, MatHanž pa je obenem lik iz burke in Dbstvarnosti. V točki Tomana-Tomana se je zdel SNar sam sebi Her, v točki MatHanža ve, da je klavrn pajac. Kdo jedlja v komediji dell'arte? Pantalone?

Ostaja še srednja spodnja drama; v okvirčku piše: **Slom(škova) beatifikacija**. To je bil oratorij, slavnostna prireditev kot v najboljših baročnih časih. Pridigal je sam St papa, stregli so mu škofiči, celo LR Grmič(ar), po domače Bušman. Je tudi Sloma rodila Micka? Lendovšek bi se tej domnevi uprl, glej njegovo **Slomšekovo rojstvo**, ES sem ga analiziral, Sloma je rodilo nebo, zvezde nad

Bočem. Mickin rod gre iz gore v goro; je rod gorjancev. Slomov rod je direktno od boga, iz neba v nebo. Pa se ne srečata ravno v JelD? Jel-očnik (ne Jelinčič in ne - Ana - Jelovšek) poveže PMg Rojenice in Zelenega Jurija s Kraljem Matjažem, **Vst**, in knezoškofom Barago, **Simfa** in **Eno samó**. Tako je tudi **LinMicka** kot hčerka Zelenega Jurija pri stranskih vratih spuščena v odlično Katdružičino knezoškofičev. Je pač morala Micka kot mati žrtvovati najboljše od svojega, svojega najbolj nadarjenega sina, ga poslati v lemenat, kakor so hoteli Janezka Mlakolopa v Majcnovi najbolj lrhudobni drami, v **Ženinu na Mlaki**. Janezku se je posrečilo ogniti se (posvetitvi v) semenišču, ni mu bilo treba postati klerik-posvečenec, LinMicka pa bi morala svojega Janezka (joj, koliko je teh Janezov Novakov!) zaobljubiti bogu. To bo bodoči Sl metropolit Janez Grill ali pa mariborski škof Janez-Ivan Štuhec. Mickin sin, ki ni pičkin dim, ampak točka srečanja TSa in nebes.

Torej najvišje dosežena V(loga) v SZgi: Snik? Da, a obenem najbolj banalna, vsakodnevna, nujna za reprodukcijo telesa. Drama, ki se jo da razumeti kot resnobno: **Rode južina**. Čl lahko je, le ker jé. Ni nujno, da pôje, kot Prle, da jeclja, kot MatHanž. Lahko jé celo s prsti, JašZlc žlic ne potrebuje za hranjenje, le za Kulstatus. A jesti-južinati Čl mora, enako kakati. KC je od vseh najmodrejša; zaveda se nuje biobivanja. Če ne ješ, crkneš, in ne bo nič s krvjo, ki se bo kot StSliska kri nadaljevala iz roda v rod v češpljev kompot.

Bistvo - sporočilo - **Micke** se konča z zamišljenim prizorom; K-da ga je naslikal kak flamski mojster: Rode južina. Ni potrebno bitje zvonov: Ave Marija. Ne, vse se odvija brez patosa. Niti večerne zarje ni, ne angelčkov okrog Rodeurjeve glave, niti St obstreta. Rode je K-Čl. Je, kot vsak od nas, kot slehernik. Je Čl, ki jé. Morda celo razmišlja; ali pa je potopljen v Not versko meditacijo-molitev. Ali pa nič od tega in je spustil možgane na pašo, da si oddahnejo od težkega dela za KatSlce. Morda pa je hraneči se metropolit ZnaSi za amebo, ki jé, za hrošča, ki se hrani, za kita, ki golta plankton, za praznino veselja, ki golta snov?

Tu se začne resna interpretacija. A ker je rezervirana za Kane, za KatSLZgarje, za Pibernikuša, se ji odpovedujem. Ostajam pri svojem pritlehnem Karju: vir Slova - v **Micki** - se dopolni (si zadosti) v vrhu Slova: v nadškofu, ki jé, bodisi klobaso z zeljem, ker je zaveden Slc, ali možgane slavčkov, kot se je naučil v papeški kuhinji v Vatikanu. Kaj je dosegel moj ujec, s tem da je bil LRevar? Tujo in svojo S. Kaj je dosegel moj brat? Izvrtal je luknjo v sir, ki se mu reče Ž. Oba sta se ponesrečila, enako Preš in Levs in oba Smoleta.

Smem reči, da so odšli vsi, ki so bili kaj vredni? Da so ostali le tisti, ki nategujejo meh, kradejo žličke za kavo, se na porokah nastavljajo fotožurstom, kakajo, jecljajo in goltajo?

Ne sodim tudi jaz mednje, saj še živim?

*Na 12-letnico Sl osamosvojitve
25. junija 2003*

ČETRTI DEL

ŠESTKRATNICA

REKONSTRUKCIJA IN/ALI REINTERPRETACIJA
SLOVENSKE DRAMATIKE

VELIKI, MALI, DRUGI

Iskanje drugosti 1

Taras Kermauner

Samozaložba GolKerKavč
AVBER-HORJUL-LJUBLJANA-KRTINA
2004

Knjiga: **VELIKI, MALI, DRUGI**

Nadniz: OD BRATOVSTVA K BRATOMORU

Niz: BLODNJA : VIZIJA

Podniz: Iskanje drugosti

S knjigo **Veliki, mali, drugi (VMD)** začenjam nov Pniz: **Iskanje drugosti (IsDt)**. Rad bi, da bi bilo v njem to IsDt še bolj poudarjeno kot sicer, kar eksplicitno. Za analizo sem si zato izbral drame, ki naj bi bile posebej primerne za ta namen. Branka Rozmana SPED **Obsodili so Kristusa (Obs)** zagovarja PsDt, dejansko Ožldo kot St bit-boga, a v prehodu k EDč antikomunizma. Goljevščkove **Srečna draga vas domača** kaže, kako ta svet oz. današnja Slovenija izriva-onemogoča Dt. V Dovjakovem **Karuzu** pride Dt čuteči človek do meje, na kateri se Dt izgublja, čeprav se artikulira. Najčvršče je Dt zastopana v Dovjakovem **Pipinu Malem** kot ustvarjanje verske umetnosti, ki pa ni katoliško propagandna, ampak se prebija skozi uradno določene dogme kot Bog-Drugi izpod Id(entitetnega)boga.

SPREMNE BESEDE

Knjiga **VMD (Veliki, mali, drugi)** je prva v novem letniku **RSD** (RSD-2004). Normalna serija **RSD** se je zaključila z letnikom 2002. Letnik 2003 (RSD-2003) je ves postavljen računalniško, 8 knjig, od vsake obstajata le po dva vezana izvoda. Letnik RSD-2004 pa v glavnem ne bo postavljen niti računalniško, zgolj v cedejkah, razen ene ali dveh knjig; ostale bodo le v popravljenem tipkopisu, kot je pričujoča: **VMD**. Tipkopis je redigiran, pripravljen za natis, če bo kdaj do njega prišlo; do moje smrti najbrž ne, ker sem izstopil iz SDbJavi, a ker mi tudi manjka sredstev za izdajo knjig, namenjenih za trg, torej vsaj za nekaj 100 izvodov.

Knjige letnika RSD-2004 je popravila Ala. Knjige prejšnjih letnikov sem popravljajal - za natis - jaz sam, Ala je nato popravljala printe in špigle. Z Alo sva sicer skupaj pregledala nejasna, dvoumna, zatipkana mesta, vnesel sem podatke, ki so v prvem tipkopisu manjkali, a zna se zgoditi, da je-bo v knjigi in nadaljnjih knjigah še kaj narobe, saj tipkopisov nisem prebral-prekontroliral podrobno in v celoti. Zanje soodgovarja Ala, kar je tudi prav, saj sva oba avtorja **RSD**.

Kaj in kakšni so vsebina, kompozicija, sporočilo itn. **VMD**, pojasnujem sproti v samih razpravah. **VMD** je sestavljena iz štirih nosilnih razprav, kot je razvidno iz **Kazala**. Dve D(ovj)akovi drami oklepata Břozovo in Gošino. - Vsebina **Obsa** je objavljena v knjigi **SV**, glej Priz **DSPĚ 2**.

Za RSD-2004 imam že kompletno napisane-natipkane prve 4 knjige: 1. **VMD**, 2. **Patrioti in pokvarjenci**, 3. **Vojaki in trpini**, 4. **Ěseji, pisma, portreti 1**.

Obraćun, dan pred bořićnim većerom 2003

KAZALO

OD NORCA DO KAMNOSEKA (ob Dovjakovem Pipinu Malem)	1
DEMONIZACIJA, IDEALIZACIJA (ob Branka Rozmana Obsodili so Kristusa)	64
IZSTOP (ob Goljevřćkove Srećna draga vas domaća)	128
PONESREćENO VSTAJENJE OD MRTVIH (ob Dovjakovem Karuzu)	212
SPREMNE BESEDE	277
VSEBINE DRAM (povzela Alenka Goljevřććek)	278
ORGANOGRAM	282
SLOVARćEK KRATIC (sestavila Alenka Goljevřććek)	284
SEZNAM KNJIG RSD V LETIH 2003 IN 2004	291
ZADNJICA	292

REKONSTRUKCIJA IN/ALI REINTERPRETACIJA
SLOVENSKE DRAMATIKE

PATRIOTI IN POKVARJENCI

1991=1919=1945? 1

Taras Kermauner

Samozaložba GolKerKavč
AVBER-HORJUL-LJUBLJANA-KRTINA
2004

Knjiga: PATRIOTI IN POKVARJENCI

Nadniz: OD SAMOMORA K BRATOVSTVU

Niz: (SLOVENSKA) DRUŽBA

Podniz: 1991=1919=1945?

S knjigo **Patrioti in pokvarjenci (PaP)** začnjam nov podniz. Že naslov podniza pove, kaj je njegova vsebina: primerjanje dogajanj v treh odločilnih obdobjih slovenske zgodovine. Sprašujem se, ali je obdobje 1990-91 (vrnitev liberalne družbe in osamosvojitve Slovenije kot nacionalne države) v SD (slovenski dramatik) res sinteza obeh prejšnjih, k temu zadnjemu dogajanju vodečih časov, 1917-19 in 1941-45, ali pa se zgodovina SD ne sklada z danes veljavno interpretacijo splošne družbene slovenske zgodovine. Podrobna analiza številnih SD pokaže, da je bilo za SD - tudi za slovensko zavest - daleč najpomembnejše dogajanje med 1941-45, bistveno manj 1914-19, skoraj nič pa 1990-91. Knjiga **PaP** oz. celoten podniz skuša dati na to vprašanje odgovor. V knjigi so upoštevane drame iz vseh treh obdobj, zelo znane, Borovi **Raztrganci**, malo znane, Šorlijeva **Na Pologu**, neznane (rokopisne), Špicarjevi **Patrioti** in **Osvobodjenci**, in dve Möderndorferjevi kot predstavnici današnje slovenske dramatike-zavesti, **Podnajemnik** in **Truth story**.

SPREMNE BESEDE

Knjiga **PaP** (**Patrioti in pokvarjenci**) je druga v novem letniku **RSD** (RSD-2004). O naravi tega letnika sem informiral v **SB** k **VMD**, ki je prva knjiga v letniku RSD-2004. Podniz, v katerega sodi **VMD**, naslovljen je **Is Dti**, bom nadaljeval kasneje. Druga knjiga letnika RSD-2004 se začneja s 1. knjigo novega podniza, naslovljenega **1991=1919=1945?**, s kratico **19-19**, s polnim imenom pa: **Ali je čas 1990-91 res isti kot časa 1918-19 in 1941-45?** Ker v knjigi **PaP** podrobno pojasnujem, kaj je vsebina-téma knjige oz. naslova celotnega podniza, kako se je zasnova tega Podniza-téme sproti dopolnjevala in spreminjala, tega v teh **SB** ne bom ponavljal.

PaP je kot moj tipkopolis popravljala Ala; enako kot **VMD**. Zato veljajo **SB** iz **VMD** glede te zadeve enako za **PaP**.

Kaj sodi v **PaP**, je razvidno iz **Kazala**. Prve 4 obravnavane drame v **PaP** so komponirane analogno kot **VMD**. Dve **Möderndorferjevi** (**Podnajemnik** in **Truth story**) objemata dve **Špicarjevi** (**Patriote** in **Osvobodjence**). Pripravo na dogodek jeseni 1918 podaja **Šorlijeva** drama **Na Pologu**. Z analizo **Borovih Raztrgancev** knjigo zaključujem; v njih je podana priprava na zmago leta 1945. V **PaP** so vsebovani vsi trije dogodki, omenjeni v naslovu podniza: 3 drame se plečejo okrog dogodka 1918, ena uvaja dogodek 1945, dve slikata posledice dogodka 1990/91 oz. dveh dogodkov, vrnitve LDbe in ustanovitve SNDže.

V začetku januarja 2004

KAZALO

POSMEH ALI ZAGOVOR? (ob Möderndorferjevem Podnajemniku).....	1
1918=1990 (ob Špicarjevih Patriotih)	48
NAJ ŽIVI NOV BOG: KRALJ! (ob Špicarjevih Osvobodjencih)	128
KAJ JE DANES Z RESNICO? (ob Möderndorferjevi Truth story)	165
NOBD IZ LETA 1919 (ob Šorlijevi Na Pologu)	209
IGRA RESNICE IN VIDEZA I (ob Borovih Raztrgancih).....	249
SPREMNE BESEDE	291
VSEBINE DRAM (povzela Alenka Goljevšček).....	292
ORGANOGRAM	299
SLOVARČEK KRATIC (sestavila Alenka Goljevšček)	301
SEZNAM KNJIG RSD 2003 IN 2004	308
ZADNJICA	310

REKONSTRUKCIJA IN/ALI REINTERPRETACIJA
SLOVENSKE DRAMATIKE

VOJAKI IN TRPINI

1991=1919=1945? 2

Taras Kermauner

Samozaložba GolKerKavč
AVBER-HORJUL-LJUBLJANA-KRTINA
2004

Knjiga: VOJAKI IN TRPINI

Nadniz: OD SAMOMORA K BRATOVSTVU

Niz: (SLOVENSKA) DRUŽBA

Podniz: 1991=1919=1945?

Knjiga **VoTr (Vojaki in trpini)** je druga po vrsti v Pnizu **19-19**; Pniz preučuje paralele med tremi pomembnimi obdobji slovenske zgodovine 20-ega stoletja, čas prve svetovne vojne, druge svetovne vojne in vrnitve liberalne družbe ter ustanovitve nacionalne države; raziskuje, kako so ta obdobja rangirana v medsebojnih razmerjih. Rezultati analize so presenetljivi, povsem drugačni kot v politični državni zavesti. V **VoTr** so upoštevane drame iz druge in prve svetovne vojne oz. pripadajočih jima domačih zgodovin. Drugo vojno - levo revolucijo in katoliški odziv nanjo - zastopajo Borovi **Raztrganci**, nadaljevanje in sklep analize iz knjige **PaP**, ter Anonimusova **Velika sodba**, prvo vojno pa Cerkevnikova drama **Kdo je kriv?**, Bevkova **V kaverni** in Krekova **Ob vojski**; prvi dve obravnavata fronto, tretja zaledje in ujetništvo.

SPREMNE BESEDE

Knjiga **VoTr (Vojaki in trpini)** je tretja v novem letniku **RSD** (RSD-2004). Informacije o naravi tega letnika glej v knjigi **VMD**, prvi iz letnika 04. **VoTr** nadaljuje Pniz **19-19**, katerega prva knjiga je naslovljena **PaP (Patrioti in pokvarjenci)**. Tudi **VoTr** je kot moj tipkopolis popravljala Ala; kot obe prejšnji v 04 ostaja tudi **VoTr** le v - popravljemem, za tisk pripravljenem - rokopisu.

Kaj sodi v **VoTr**, je razvidno iz **Kazala**. **PaP** se konča s prvim delom analize **Razcev**, **VoTr** se začneja z njenim drugim delom; s tem hočem poudariti, da je treba brati knjigi skupaj, dopolnjujeta se. Je pa **VoTr** nekoliko Dgč komponirana kot prejšnji dve; v njej ni »objemanja«. Začne se s pripravo dogodka 45, nadaljuje z dramo, ki je **Razcem** direktno nasprotna. Čeprav avtor **Velike sodbe** ni znan, sodi drama ali v SPED ali med tekste Notemigracije; je žalostinka za pobitimi Dmbci, tudi talci. Je dokument o PSti Kata €(s)tMeštipa, nepogrešljiv za razumevanje MV-De opcije. Sama drama je bila dozdej neznana, kot sta bili neznani Špicarjevi drami **Osci** in **Patri**, glej **PaP**. Pniz **19-19** prinaša veliko novega gradiva, upošteva neobjavljene in neuprizorjene drame.

Krekova **Ob vojski** je bila sicer objavljena, a je skoraj neznana. Uvaja **Sodbo**, a se od te razloči z odklanjanjem Mašča; tudi **ObV** je dokument za KatMaPSto. Ta izhaja iz načela Katboga in nauka KČe, **Razci** pa iz NOB-Prt-Ptj Ideole. Obe Monplatformi problematizira Cerkvenik z dramo **Kdo je kriv?**, ki kot PSt zasluži večjo pozornost, kot ji jo je dozdej namenjala TradSLZ. Bolj znana je Bevkova enodejanka **V kaverni**, ki problematizacijo drame **Kriv** še stopnjuje.

Razci in **Sodba** obravnavata dogajanje 41-45, ostale tri dogajanja 14-18. Ker manjka drama iz DaSD, bom z analizo t(akšn)e uvedel 3. knjigo Pniza.

V začetku januarja 2004

KAZALO

IGRA RESNICE IN VIDEZA II (ob Borovih Raztrgancih).....	1
POD PONIŽNOSTJO MAŠČEVANJE (ob Anonimusovi Veliki sodbi)	37
DOM ŽALOSTI, DOM VESELJA (ob Krekovi Ob vojski).....	80
VOJNA, LUBEZEN IN SMRT (ob Cerkvenikovi Kdo je kriv?)	158
V KRAVAI PASTI (ob Bevkovi V kaverni)	207
SPREMNE BESEDE	287
VSEBINE DRAM (povzela Alenka Goljevšček).....	288
ORGANOGRAM	292
SLOVARČEK KRATIC (sestavila Alenka Goljevšček)	294
SEZNAM KNJIG RSD 2003 IN 2004	301
ZADNJICA	303

REKONSTRUKCIJA IN/ALI REINTERPRETACIJA
SLOVENSKE DRAMATIKE

ISKAVCI SMISLA

SD-20 + HistD 1

Taras Kermauner

Samozaložba GolKerKavč
AVBER-HORJUL-LJUBLJANA-KRTINA
2004

Knjiga: ISKAVCI SMISLA

Nadniz: OD BRATOVSTVA K BRATOMORU

Niz: BLODNJA : VIZIJA

Podniz: SD-20 + HistD

S knjigo **Iskavci smisla (Isla)** začnem spet nov Pniz. Že naslov Pniza pove, da gre za soočanje dveh po Konvlogiki nezdružljivih MaPSt: RomHistD, ki teži h KMg in je Refe, na eni in SD-20, ki Trado razkraja, na drugi strani. Odkrivam, da je v TradSD mnogo več modernih, ARF in Kritmomentov, kot predpostavlja SLZ, obenem pa je tudi Mod(ernejša)SD polna SZ momentov, ki jo vežejo na FP. SD je od KMge do RMge en sam (dis)kontinuum; KMgo skuša zastopati Ivan Robida s **Tattenbachom**, a se mu ne posreči, ModSD Stante z **Bredo**; v nji se soočata SZg in SNarfolklora. Posebna težnja **RSD** je odkrivati in analizirati čim manj znane - zavržene, prezrte, Zamol - drame. Razen **Kirke** so takšne vse v **Isla**. - Kot zmerom navajam veliko, če se le da, vso dramo. Na ta način oživljam drame, ker jih delam dostopne vsaj nekaterim bravcem; zakopanih ali izgubljenih po revijah skoraj nihče ne bo šel iskat-brat.

SPREMNE BESEDE

V vsaki knjigi **RSD** skušam tematizirati - odkriti - iskavce smisla; v pričujoči sem želel to temo celo eksplicirati. Is smisla je obenem čutenje - artikuliranje - smisla in izgubljanje smisla. Čl more k smislu do neke meje, nato se ustavi, zmede. Smisel kot Dt lahko dojame le z jezikom, ki ga ima, ta pa je IdM-jezik; zato sta vsak smisel, kaj šele Dt, Strno deformirana.

Kompozicija **Isa** je posebna, paradokсна; soočam in primerjam dve zelo Raz obdobji. SD-20 je negacija - razkroj - HistD; obenem pa je res, da HistD nikakor ni Monenotna Ožld. Že HistD je v sebi RazcDč; le skoz RazcDč smodel more pri(haja)ti Čl v IsDti.

Analiza Alojza Remca **Zakletoga gradu (ZaGa)** uvaja tri desetletja prej napisano dramo IRobide **Erasmus Tattenbach**. Posebno v tej raziskujem Not SZ drame - njene PSte -, ujetost med RomHist Ožldo, ki sodi v KMg, in HMg ARF; med avtoheroizacijo in nemočjo; med retorizacijo in stvarnostjo. Prehod od HistRomD k sodobnosti tvorita Jarčev **Klic iz grobnice**, duh 20-ih let, in Stantetova **Mlada Breda**; ta radikalizira Not ARF-AK in nemoč Čla. **Klic** sooča Pl in Prol, **Breda** vnaša absurd, a s pomočjo Narpesmi, ki zastopa PS, s tem tudi nekakšen Hist. V teh dveh dramah se SD - SIZ - stika s SPD. Sodobnost doseže knjiga z dramo ARemca **Kirke**. - Razprava **Prelahkotna rešitev** (o **ZaGu**) še ni zaključena; objavljam le 1. del.

November 2003

KAZALO

PERSONALNA ETIKA ZOPER KAPITALIZEM (ob Alojzija Remca Kirke)	1
PRELAHKOTNA REŠITEV I (ob Alojzija Remca Zakletem gradu)	88
ALI ZGODOVINA-DRŽAVA ALI DRUŽINA-INTIMA?	
(ob Ivana Robide Erasmu Tattenbachu)	113
NEZADOSTNO, NADOMESTNO SPREOBRENENJE	
(ob Jarčevem Klicu iz grobnice)	193
SAMOSPODBIJANJE SEBE IN SVETA (ob Stantetovi Mladi Bredi)	229
SPREMNE BESEDE	283
VSEBINE DRAM (povzela Alenka Goljevšček)	284
ORGANOGRAM	290
SLOVARČEK KRATIC (sestavila Alenka Goljevšček)	292
SEZNAM KNJIG RSD 2003 IN 2004	300
ZADNJICA	301

REKONSTRUKCIJA IN/ALI REINTERPRETACIJA
SLOVENSKE DRAMATIKE

OPERACIJA CIRIL-METOD

Ciril-Metod + Lepa Vida 1

Taras Kermauner

Samozaložba GolKerKavč
AVBER-HORJUL-LJUBLJANA-KRTINA
2004

Knjiga: OPERACIJA CIRIL-METOD

Nadniz: OD SAMOMORA K BRATOVSTVU

Niz: (SLOVENSKA) KATOLIŠKA CERKEV

Podniz: Ciril-Metod + Lepa Vida

S knjigo **OpraCM** začenjam spet nov Pniz. V naslovu tako Pniza kot knjige sta St Slavbrata Ciril in Metod (CiMet). Večina dram na njuno temo bo analiziranih v naslednjih knjigah Pniza.

Prva celoto uvaja; obravnava Artačevo dramo **Blagovestnika z vzhoda**, v kateri se tema-sporočilo ReKMge izčrpa; po letu 1985, ko nastane **BIVz**, Sdramatiki ne pišejo več dram na ta motiv.

Osrednja razprava knjige zadeva dramo DTerseglavove iz 1985-

86: **Rojeni smo za življenje**; v nji izdeluje dramatičarka Notopozicijo - vsaj začetek ARF-AK - v SPEDi; a SPED njene namere ne razvije, **Rojeni** gredo za SPED predaleč v AK.

V Miheličeve **Opri** detektiram temo Lepe Vide, a prava zveza s to temo se bo pokazala šele v nadaljnjih knjigah Pniza, v katerih se lotevam Vošnjakove itn. **Lepe Vide**.

SPREMNE BESEDE

Nov je tudi Pniz **Ciril-Metod + Lepa Vida (CiMet Vida)**; v njem sta še bolj kot v **Isli** soočeni dve s Konvvidika izključujoči se MaPSSti-bloka. **CiMet** vsebuje analize več dram, ki heroizirajo ta dva staroSlavska Snika, Katagitk, ki kot **Refe** in **RePS (ReKatPS)** obnavljajo KMgo. V 1. knjigi tega Pniza obravnavam prvo takšno dramo, delo komaj znanega Artača **Blagovestnika z Vzhoda**, zadnjo po nastanku; druge CiMet drame bom preučeval v naslednjih knjigah Pniza. **DaSiZi** oz. **SLZu** so te drame malo znane ali neznane; za vidik **RSD** so pomembne. Zakaj, podrobno razlagam v samih razpravah.

Prva knjiga Pniza **CiMet-Vida** je naslovljena **Operacija CiMet (OpraCM)**; v nji kontrastiram **NOBD Miheličeve-Pucove Operacijo** in dve **SD**, ki sodita na rob **SPED**, že omenjeno Artačevo in **Dolores Terseglavove Rojeni smo za življenje**. **Rojeni** je Anteza **Opri**, vendar ne s stališča **Kfza**, ampak **SentKrša**. Na koncu knjige dodajam analizo **Detelovega romana**, ki upodablja čas pokristjanjevanja; s svoje strani osvetljuje **Blagovestnika (BIVz)** oz. **CiMet** temo.

Kar tri razprave v knjigi so **Karji** oz. **Opombe**. Razpravi o **Opri** in **BIVz** sem namreč napisal že daljnega leta 1986, kot začetek IV. dela nosilne razprave v **RSD: DBPO** (ob Snojevem **GiMu**). Razprave - IV. dela - žal nisem zaključil; zakaj ne, pojasnujem v pričujoči knjigi. Za primeren sklep pred dvema desetletjema še nisem bil dozorel.

1. maj 2004

KAZALO

O DRAŽINI, BRATIH IN POSAMEZNI OSEBI IV (ob Miheličeve Operaciji).....	5
KOMENTAR k razpravi o OPERACIJI	49
ŽIVLJENJE KOT IDEOLOGIJA (ob Terseglavove Rojeni smo za življenje)	91
O DRAŽINI, BRATIH IN POSAMEZNI OSEBI IV (ob Artačevih Blagovestnikih z Vzhoda).....	177
KOMENTAR k razpravi o BLAGOVESTNIKI	197
STISKA KNEZOV IN LITERATOV (ob Detelovem romanu Stiska in sijaj slovenskega kneza)	229
OPOMBE k razpravi STISKA KNEZOV IN LITERATOV	265
SPREMNE BESEDE	281
VSEBINE DRAM (povzela Alenka Goljevšček).....	282
ORGANOGRAM	286
SLOVARČEK KRATIC (sestavila Alenka Goljevšček)	288
SEZNAM KNJIG RSD 2003 IN 2004	296
ZADNJICA	297

REKONSTRUKCIJA IN/ALI REINTERPRETACIJA
SLOVENSKE DRAMATIKE

TRIUMF CIRIL-METOD

Ciril-Metod + Lepa Vida 2

Taras Kermauner

Samozaložba GolKerKavč
AVBER-HORJUL-LJUBLJANA-KRTINA
2004

Knjiga: TRIUMF CIRIL-METOD

Nadniz: OD SAMOMORA K BRATOVSTVU

Niz: (SLOVENSKA) KATOLIŠKA CERKEV

Podniz: Ciril-Metod + Lepa Vida

Knjiga **Tr(iumf)CM** je druga po vrsti v Pnizu **CM-Vida**. V prvi - v **OpriCM** - temo uvajam, v drugi jo na široko razvijam, v analizi kar petih dram, ki imajo eksplicite v naslovu oba Slav Stbrata. Naslovi mojih razprav kažejo na cilj teh dram: pokristjanjevanje dotedaj PogSlcev z metodo slovanizacije Katobredov, s tem ohranjanja Slcev-Slavov kot etnije, ki z Notnujo vršiči v zamisli-izvedbi SNDže; to se zgodi pri Turnšku. V Krekovi drami St brata šele stopita na **Slavzemljo**, v **Zvezdah** obrodi njuno delo triumfalen sad: povezavo posvetne in cerkvene oblasti, a pod egido cerkvene. Gre za Refe, celo za ReKfz. V Petančičevih **Naših apostolih** in Turnškovi drami - s pripravo v Sardenkovih **Slovanskih apostolih** - doseže ReKMg vrh. **Zvezdi** podajata Slsvet kot do kraja urejen, osmišljen, pomirjen v duhu KCe; SlavSlja postane IdeaHarDb kot vzor za KatDbo. Smisel postane Pssmisel, Bog postane ldBog.

SPREMNE BESEDE

Druga knjiga iz *Priza CiMet-Vida* se že z naslovom veže na prvo. Prva - **OpraCM** - aludira skoz dramo Miheličeve **Operacija** na dve operaciji-akciji Zgznadžaja, ki sta v SZgi posebej pomembni: med 1941-45 je to NOB-LR, podaja jo **Opra**, v 9-em Stolu pa je to prihod St bratov CiMeta iz Makedonije-Bizanca na Moravsko, a tudi v kraje, ki (p)ostanejo Siski, v panonsko nižino v bližino Ptuja, kot v deželo kneza Koclja in njegovih naslednikov oz. vazalov. Podviga se začneta kot operaciji-gibanji, vršičita v Zmagi obeh, obe smeri težita v agitko, skoz eroiko in Trago. **Tr(iumf)CM** kot slika zmage sledi **OpriCM** kot operaciji prakse.

Razen dveh razprav so vse v tej knjigi analize teme CiMet. Dve temo uvajata: razčlenitev Kuretovega **Uvoda** v Petančičevo dramo **Igra našega časa (Igša)**, oba avtorja utemeljujeta Kfz v SD-SIZ-30. Petančičeva drama o St bratih - **Naša apostola** - je ES konkretizacija Kuretovega **Uvoda** in **Igše**.

Knjigo začnjam s **Karjem** k razpravi-analizi Krekove drame **St CiMet stopita na Slavzemljo**, analizo sem objavil v knjigi **Premagovanje blata**. Tako povezujem tudi Priz **Blato** s Prizom **CM-Vida**. Ustroj **RSD** terja vezanje vsake točke na čim več strani.

Drame o CiMetu so nastajale redno na četrt Stola, ob proslavah obletnic prihoda oz. uveljavljanja CiMeta. Krekova 1885, Sardenkova **Slovanska apostola** 1910, **Naša apostola** 1936, PoV pa Turnškovi **Zvezdi našega neba, Konstantin in Metod**, 1966, in Artačeva **Blagovestnika z Vzhoda**, 1985. Vmes je kratki Vombergarjev dramski prizor **Sveta brata Ciril in Metod**, 1937, ki spaja temo z ustoličevanjem koroških vojvod na Gosposvetskem polju, s tem s Finžgarjevo dramo-epom **Na Gosposvetskem polju** in z Jeločnikovo SPED **Vstajenje kralja Matjaža**.

Marec 2004

KAZALO

KOMENTAR k razpravama KALNI IZVIR in SPREMNE BESEDE v knjigi Premagovanje blata (ob Krekovi Sv. Ciril in Metod stopita na slovansko zemljo).....	1
FARNI OKVIR BIVANJA (ob Kuretovem Uvodu v Petančičevo Igro naše fare)	25
OPOMBE k razpravi FARNI OKVIR BIVANJA	42
FARA ZRASTE V ZGODOVINO IN SVET (ob Petančičevih Naših apostolih)	63
ZMAGA V DUHU IN ZGODOVINI (ob Sardenkovih Slovanskih apostolih)	130
STVARNOST, POSVEČENA V RITUALNI POMP (ob Turnškovih Zvezdah našega neba)	149
POVEZAVA Z USTOLIČEVANJEM KOROŠKIH VOJVOD (ob Vombergarjevi Sveta brata Ciril in Metod).....	249
SPREMNE BESEDE	263
VSEBINE DRAM (povzela Alenka Goljevšček).....	264
ORGANOGRAM	269
SLOVARČEK KRATIC (sestavila Alenka Goljevšček)	271
SEZNAM KNJIG RSD 2003 IN 2004	280
ZADNJICA	281

VSEBINE DRAM

(povzela Alenka Goljevšček)

Knjiga: VELIKI, MALI, DRUGI

Krištof Dovjak: **PIPIN MALI**, 2000

OSEBE: *PIPIN MALI*, majordom in frankovski kralj. *BERTRADA*, njegova žena. *KARL*, njegov prvorojenec. *KARLOMAN*, njegov brat. *NEUMAN*, škof. *PRESTOLAR* pokojnega Teodorika IV. *PRESTOLARKA*, njegova žena in dvorna dama. *VOJAK*, njegov sin. *KONKUBINA*, dvorna dama. *ŠTEFAN II.*, papež. *PIJANI ANGEL*, mož papeža Štefana. *BEGAVKA*. *NOREC*, kasneje kamnosek. - *Godi se na tleh današnje Francije leta 751 in 753.*

Prestolar popravlja razbiti prestol, ki ga je majordom Karel Martel z bolnim kraljem Teodorikom vred velel vreči čez obzidje; zvest je mrtvemu kralju, noče zapustiti podzemskih prostorov palače, kjer je zaprt tudi Teodorikov norec. Karla je nasledil Pipin Mali, zapleten je v neskončne vojne za prestol s sorodniki, prizadeva si, da bi ga papež potrdil za kralja. Medtem si je Norec v ječi z orjaškim žebljem razklal glavo, odnesejo ga na travnik mrtvih, kjer ga po celem letu spanja zbudi Begavka z ogromnim trebuhom, v katerem nosi sedem plodov, ki jih je spočela s svojimi bratrancei. Njena slina ima čudežno moč, Norec oživi in postane kamnosek: z žebljem iz svoje glave bo izklesal portal s krono, skozi katerega bo vstopala svetloba z neba. Z Begavko se napotita čez pšenično polje v deželo belega kamna. - Pipin je maziljen za kralja, obišče ga novi papež Štefan II., ki se takoj pokaže kot pravi gospodar: Pipin mora braniti sveti sedež pred Langobardi, čeprav je bil prej njihov zaveznik. Bertrada moža zaničuje, sina Karla vzgaja trdo - naj bo osvajalec, mož dejanj, cesar! Njena vzgoja sovпада s Štefanovo vizijo o zgraditvi enotnega svetega cesarstva. Trije vhodi so: prvi med ljudstvom in kraljem, drugi med kraljem in Cerkvijo in tretji med Cerkvijo in Bogom; ker Cerkvi svetuje On, kralj lahko ukaže le tisto, kar mu ukaže Cerkev. Za dosego svojega cilja pa papež potrebuje Norčeve vizije in Begavkine otroke, ki naj zasnujejo sedem novih rodov. Pijani angel torej poišče Begavko, onesposobi Norca, ki jo hoče braniti, in jo odpelje na dvor, kjer jo prisilijo, da rodi. Pri rojevanju sedmega že umira, zato jo odnesejo k Norcu, kjer se ji posreči še zadnji porod. Od zdaj naprej se ljubimca ne bosta več videla, njo kot spokornico in tolažnico kraljev odpeljejo v Saint Denis, njega pa prisilijo, da začne klesati tri vhode v katedralo, ki jih bo osvetljevala strašljiva svetloba moči-avtoritete. A Norec ostane zvest svojemu prividu, na portalu kleše skrito krono, ki bo spajala nebo in zemljo. Sam ostaja v svetlobi, kajti svetloba ni od kralja ali od papeža, ampak od vseh! Karl njegovega videnja ne razume, sam hoče bleščati ljudem v oči, leti, vihti

zastave, je pozlačen vojak na vzpetem konju! In strašno rad bi se igral s kamnosekovimi otroki - pa mu mama ne pusti!

Alenka Goljevšček: **SREČNA DRAGA VAS DOMAČA**, 1999

OSEBE: *FRANCE PREŠEREN. MUZA. ZELENKO POVODEN, inženir. URŠKA ŠEFERJEVA, njegova žena. PRIMICOVA. JULIJA, njena hči. Dr. ALOJZIJ REPE, direktor banke, mestni župan. Dr. ZVONKO ŽUŽEK, sociolog, dekan FF. BORIS REHAR, MOJMIR HVALEC, ADOLF JELČIČ, JURIJ DOBNIK, podjetniki. JOC, klošar. GUSTAV VON SCHUMANN, ezoterik. KUMER, član Društva za zaščito proteusa. TAJNICA I, II. SOBARICA. VOZNIK. POROČEVALEC. Policist, Napovedovalka, Dekleta, Novinarji, Firbci, množica. - Godi se v Ljubljani, danes.*

1. DEJANJE: Prešeren oživi, z Muzo se potepata po Ljubljani. Sreča ju Urška s soprogom (povodnim možem), srečna ju povabi k sebi in naredi načrt, kako bo ubogega papana, ki je pretrpel toliko krivic in revščine, osrečila: treba mu je preskrbeti slavo, denar, nagrade, poroko z Julijo - tudi ta je zaradi njegovih verzov večna. Spretni Povoden s skupino podjetnikov osnuje SRP (Sklad za revitalizacijo pesnika Prešerna) in začne nabirati donatorje. Ustanovitelji so si sicer močno navzkriž, dajejo jih strankarske strasti, a se združijo v prizadevanju, da bi iz pesnika naredili kar najbolj uspešno tržno nišo. Vse gre kot po maslu, organizirano je srečanje med pesnikom in Julijo v trnovski cerkvi, luksuzna vila bo do poroke nared, materialno blagostanje je zagotovljeno, množična občila alarmirana. Velikemu sodržavljanu je pot do sreče na široko odprta.

2. DEJANJE: Potekajo razburjene priprave na poroko. Na sejmu skuša Joc olajšati Prešernov žep, a ga pesnik še pravi čas zaloti; ker vidi, da je nedolžna duša, ga z njegovo klošarsko »družino« vred povabi na fantovščino. - Poroka je veličastna, prisotni so najvišji predstavniki države in Cerkve, ljudstvo vzklika, kamere snemajo. Pesnik pride v modo, postane nacionalna uspešnica in se odlično trži, kar pomeni, da je nenehoma zaseden, v njegov dom vdirajo najrazličnejši vsiljivci. Z Julijo sta komaj kdaj skupaj, počutita se manipulirana, Julija postaja naveličana in muhasta. Pesnikova želja, da bi imela otroka, jo spravi v histeričen bes, zagrozi mu, da bo ušla s prvim črnim zamorcem. Prešeren spozna, da ga Julija ne ljubi, zapusti dom, sreča Muzo in ji potoži svoje gorje: ujeli so ga kot opico na sladkorček in ga zdaj razkazujejo, on pa je v tem cirkusu izgubil sebe ... toda ne da se, iztrgal se bo v svobodo in šel ... Primaje se Joc, vesel pozdravi prijatelja in jima pove novice o svoji »družini«: po smrti Jocove matere ima »družina« stanovanje, hromi Maksli, ki mu pravijo zaradi njegove brihtnosti kar Cvajštajn, je ponorel od navdušenja nad računalnikom, Prešernovim darilom. Pesnik in Muza rada sprejmeta Jocovo vabilo na kozarček.

3. DEJANJE: Prešeren si je privoščil dolgo plovbo, napletel precej spotikljivosti in pristal v zaporu do iztreznitve. Povoden nemudoma intervenira, je pa zaskrbljen: pesnikove norčije so že pograbili novinarji, obeta se škandal, to pa utegne imeti usodne posledice za SRP in njegove dividende! Pesnik se

vrne domov, da bi razčistil z ženo; razočarala ga je, bila mu je božanstvo, zdaj mu je le še lepa stvar. Julija ga zavrne: sebe je ljubil, svoje čustvo oboževal, ona ni bila zanj nikoli človek, manipuliral je z njo, kot danes drugi manipulirajo z njim; tega ima dovolj, zapustila bo mater in njega, odšla na pot, na kateri bo morda našla resnično sebe ... Po Julijinem odhodu pesnik spozna upravičenost njenega očitka, negotov je, na smrt utrujen; tudi on mora na pot, a kam? - Medtem delničarji SRPa mrzlično iščejo rešitev, kajti sklado preti propad: pesnik noče več sodelovati, občila se mu posmehujejo, donatorji so se poskrili, za nameček pa je v šifrirani računalniški sistem SRPa vdrl hacker, ki zdaj razpolaga s kapitalom in ga na veliko razdaja za dobrodelne namene. Povoden se krohota ogorčenju svojih kolegov: igra je igra, priznati je treba poraz - in človeka, ki nas je tako duhovito dal v koš, bomo čez nekaj dni sprejeli za častnega meščana! - Na slovesnosti Prešeren zbranim elitnežem brezobzirno pokaže njihovo podobo, ozmerja jih z diletanti in samomorilci, ki so za stopničko prednosti pripravljene državo pognati k vragu. Množica besno navali na pesnika in bi ga linčala, če jih ne bi ustavil Povoden. Padajo različni predlogi, kako se znebiti nadloge, končno se zedinijo, da bodo pesnika priklenili na spomenik, tam ne bo nikomur napoti, uporaben pa bo še. Rečeno, storjeno: verige so trdno zategnjene, ključavnice varno zaklenjene, ključi izročeni Povodnu kot mestnemu ključarju, množica pa vriskaje odide, da bi proslavila srečen razplet zadeve. Urška od moža izprosi ključe in osvobodi oba ujetnika; po prisrčnem slovesu Prešeren odide, Muza teče za njim in sprašuje: kam? Na ono stran, drugam ...

Krištof Dovjak: **KARUZO**, 2001

OSEBE: *SERGEJ, zdravnik. LIZAVETA, MARJA, njegovi hčeri. RADKO, slaven igralec. KARUZO. ŽUPAN. DAVOR, ženin, županov sin. ŽUPNIK. Teta DANICA. BRAUNO. Dva MESTNA SVETNIKA. Tri GOSPE. Godba. - Godi se v obmorskem mestu ob koncu prvega desetletja 20. stoletja.*

1. DEJANJE: V mesto se je vrnil Radko, povabili so ga na recital ob mestni slovesnosti. Pijan je, a od sile radoveden, seznanja se z mestnimi posebnostmi: z zdravnikom Sergejem, vdovcem, beguncem iz Rusije. Z Davorjem, ki mu je nevesta, zdravnikova hči Lizaveta, zbežala izpred oltarja v bordel. Z Marjo, Lizavetino sestro, ki ponoči vsa v belem posluša prelepo Karuzovo petje. Najbolj ga prevzame Karuzo: ljudje smo zveri, Karuzo pa je drugačen - kot otrok, nedolžen, čist, obdarjen s čudovitim glasom in s poslušom za stvari, ki smo jih že davno pozabili. Vendar se mesto pohujšuje nad njim, ker poje lahko samo nag. Le Marja ga lepo posluša, dala mu je poljub in mu zatrdila, da bo nekoč pel v Ameriki, za zvezdami ... Nedelja je, maša se končuje, ko Davor, ki že cel mesec ni slekel poročne obleke, pripelje Lizaveto in hoče z njo pred oltar. Njo gane njegova ljubezen, pusti se mu odnesti po stopnicah, toda spodobneži z župnikom na čelu mu pred nosom zaprejo cerkvena vrata, saj je Lizaveta v sami kombineži in močno krvavi. Med splošnim vznemirjenjem se v ospredje prerine zdravnik in spravi hčer domov.

2. DEJANJE: Velmožje v mestni dvorani čakajo na Radka, da bi začeli slovesnost, beseda nanese tudi na probleme s Karuzom. Župnik predlaga, naj za nekaj ur uresničijo njegovo utvaro - z ladjo in godbo naj bi ga popeljali po zalivu, češ da gre v Ameriko; morda ga bo to ozdravilo, pozabil bo, da je, kar misli, da je. Zdravniku se zdi ta načrt zanimiv, tudi svetniki in župan se ogrejejo zanj. Tedaj priteče Marja povedat, da je Lizaveta spet ušla v bordel, in zdravnik ves iz sebe odhiti. Vtem pride Radko, navdušen pripoveduje, da ga je Karuzo odpeljal med borovce in škržate, čudovit fant, zdaj pa poje v cerkvi, pojdemo ga poslušat! Seveda, nag je, slekel je hlače - je to sploh pomembno? Župnik oddirja, da bi naredil konec bogoskrunstvu, župan Radka ogorčeno nadere in odpove slovesnost. Radko ostane sam z Marjo, ki igralca poljubi, ker je »lep navznoter«, kakor Karuzo. Tedaj pride Danica s strašno novico: zdravnik Lizavete ni mogel pregovoriti, da bi se vrnila, v bordelski kadi je prižgal lučko in se ubil ...

3. DEJANJE: Mesto je pripravilo ladjo in godbo, Karuzo so našemili v obleko, ki jo je na neki predstavi nosil Enrico Caruso. Karuzo se vkrca, ves iz sebe je od sreče, ker bo pel v Ameriki, za zvezdami, motijo ga le nove hlače, ki so trde, da jih ne more sleči. Meščani vzklikajo in mahajo, le Marja in Danica ugovarjata, da ne bo dobro.

4. DEJANJE: Ladja je naredila polkrog, vrača se, meščani se veselijo: to je ladja ozdravljenja, Karuzo ni več Karuzo, spet bo mir v mestu! Toda Karuzo joka, nato skoči z ladje; meščani ga vidijo, kako hodi po vodi na drugo stran. Čudež, čudež! Zapodijo se za njim, iščejo, brskajo po grmovju. Se je Karuzo skrnil? Utonil? So ga pognali v smrt? Ne, ne, le dobro so hoteli! Radko žalosten meče po vodi kamenčke, ki jih je bil Karuzo nabral za Marjo: loviš jih onstran, Karuzo, k spoznanju prigan, v konec porinjen, ves čas zanikan in noro iskan ... Išcite, ljudje! Ste našli privid? Zasliši se Karuzova pesem, a to je le Marja z gramofonom, kar naprej ji je slabo, da bruha. Noseča je - oče je spal z obema hčerama, dajal jima je »poljub za lahko noč«, tudi ona je dala Karuzu poljub, nosi njegovega otroka! Marja steče proč, Radko zakliče: Počakaj, s tabo grem! in odhiti za njo.

P.5. Vsebina drame Branka Rozmana **Obsodili so Kristusa** je objavljena v knjigi **Sveta vojna**, str. 47.

Knjiga: PATRIOTI IN POKVARJENCI

Vinko Möderndorfer: **PODNAJEMNIK**, 2001

OSEBE: PEPI, podnajemnik, upokojeni železničar. APOLONIJA NOVAK, dedinja. ANTON, njen mož, upokojeni zastavnik. JOLA, njuna hči, falirana študentka. SANDI, Jolin fant. VIŽINTINOVA, kreatorka in podjetnica. MAJORDOM ŠPILETIČ, prej Sadiku Jakubi, milijonar. POZNIČ, poslanec. PETER IN PAVEL, duhovnika.

1. DEJANJE: Apolonija je dobila vrnjeno nacionalizirano premoženje, vilo z vrtom in verando. Družina je navdušena, polna visokoletečih načrtov: Apolonija bi vilo oddajala za visoko najemnino, Jola sanja o literarni zadruzi, Sandi bi na vrtu sadil konopljo ... A vsi načrti padejo v vodo, kajti vilo praktično v celoti zaseda dobrovoljni Pepi, zdrav ko dren in gluh ko bukovo tnalno. Na oglase se sicer oglašajo najemniki, Vižintinova, Poznič, oba duhovnika, Špiletič, nad vilo so navdušeni, a ko zagledajo podnajemnika, prekinejo dogovarjanja in jo pobrišejo. Lastniki sklenejo Pepija pregnati, izklopijo vodo in elektriko, snamejo okna in vrata ... A dosežejo le, da nepridipravi hišo izropajo, zato je Pepi organiziral četo upokojenih kolegov, ki si je pod stopniščem postavila šotor in vestno preganja tatove. Tudi marihuana, s katero poskuša Sandi, Pepiju ne gre do živega, zato začno Novakovi razbijati Pepijeve modele lokomotiv, češ, da morajo hišo deratizirati. Pepi, ki z vsem srcem visi na svojih umotvorih, obljubi, da se bo izselil, in gre pripravljat kovček. V ognju uničevanja hoče Apolonija razbiti še en model, pri tem pa po nesreči z macolco zadene moža, ki se zgrudi kakor mrtev.

2. DEJANJE: Po sedemnajstih letih se Anton zbudi iz omedlevice v popolnoma nov, futurističen svet: prebivalstvo je razdeljeno na bogate stanodajalce in revne podnajemnike, Apolonija vodi uspešno stanodajalsko podjetje in ima z Vižintinovo lezbično razmerje, Jola je poročena s Špiletičem, Sandi pa je uskočil k revolucionarjem, ki se upirajo prehudemu izkoriščanju. Preden se Anton znajde, pribežijo v hišo oba duhovnika in Poznič z vestjo, da se podnajemniki organizirano upirajo in da so že zasedli vse važnejše točke. Res kmalu priderejo uporniki na čelu s Pepijem in Sandijem, ki je iz pohlevnega vegetarijanca postal hudo krvoločen, za vse lastnike zahteva smrtno kazen. Ko hočejo odpeljati na streljanje oba Novakova, bojevita Apolonija pograbi macolco, ne namerava se vdati brez boja; po nesreči pa zadene moža, ki se zgrudi kakor mrtev.

3. DEJANJE: Ves futuristični svet so bile le sanje nezavestnega Antona, ki pa so ga izučile; spoznal je, da sta pohlep in izkoriščanje pogubna, pripeljeta le do uporov in revolucij - treba je živeti, a ne na račun drugih! Torej nič veleposlaništev, velikih denarjev in visokih obresti, ampak muzej starih lokomotiv in popravilnica koles (kar si želi že vse življenje), literarna soba in vrt - toliko da popravijo hišo in se preživijo, več ni treba, Pepi pa bo ostal pri njih! Vsi so navdušeni, nazadnje se tudi Apolonija odpove velikim načrtom in izbere mirno in skromno življenje. Neuničljivi Pepi iz navzočih sestavi kompozicijo, zažvižga in vlak odpelje na pot - tako kot oktobra 1917 pa

spomladi 1945 pa leta 1953 pa decembra 1990, naprej, v srčiko Evrope. A naj bo Evropa še tako lepa, Slovenije ne odtehta. Če ne bi bilo Slovenije, ne bi bilo Slovencev! Fijuuu ...

Vinko Möderndorfer: **TRUTH STORY**, 2002

OSEBE: *AUDOLF SENČAR*, povzpetnik na lokalni ravni. *SENČARJEVA*, njegova žena. *EVA*, njuna hči. *VIOLETA*, Senčarjeva tajnica in ljubica. *BARBKA*, Évina prijateljica. *PETER*, Évin najnovejši fant. *PUCAR*, Senčarjev sodelavec in strankarski prijatelj. *BURNIK*, Senčarjev sošolec. *LUKA TRUTH*, skrivnostni šestdesetletnik.

1. DEJANJE: Senčar pričakuje dekret o napredovanju v ministra, prireja slavje z družino in prijatelji. Med goste se nepovabljen vsili Luka Truth, ki ve takorekoč vse o Senčarjevih grdobijah, pa tudi o nečednostih ostalih gostov; dokazuje ima v aktovki, od katere se nikoli ne loči, pa tudi klobuka in rokavic si ne sname. Senčar ga hočeš nočeš predstavi kot strička iz Avstralije, ta pa očara vso družbo, zlasti mlade, ki se kar trgajo zanj. Resnični odnosi med udeleženci polagoma prihajajo na dan: Senčar vabi v službo mlado in živahno Barbko, kar neopažena sliši Violeta, ki pa ljubčku ni bila kaj prida zvesta, saj ga je varala s Pucarjem. Ta pa tudi neopažen sliši, ko striček našteje Senčarju nekaj grehov, ki jih je Senčar brezsravno zatajil: bil je fanatičen partijec, celo udbovec, si prilastil diplomu in doktorski naslov, ovajal itn. Pucar si mane roke: prijatelja bo spodnesel in sam postal minister!

2. DEJANJE: Pucar zahteva, naj Senčar »zaradi resnice« odstopi od kandidature, a ta je zvit, prijatelju postreže s »pravo resnico«: striček je norec, dobiva elektrošoke (zato ne snema ne klobuka ne rokavic), treba mu je zmeraj dati prav, če ne, pobesni in postane nevaren. Ker med večerjo tudi za Pucarja pride trenutek resnice, ta še kako rad sprejme Senčarjevo razlago. Striček pove, da je bil policist, ukvarjal se je s kriminalom in ob tem naletel na oba veljaka, ki sta se okoriščala, kjer se je dalo. Že sta na vrsti tudi Violeta in gospa Senčar, na dan pridejo njune laži, nezvestoba, dragocene torbice, krzneni plašči ... Prizaneseno ni niti mladim, ki so se dotlej zabavali nad stisko starejših: Peter, Évin vneti in skrajno ljubosumni fant, mora priznati, da se je spetljaj z Barbko, Évino najboljšo prijateljico ... Senčarjeva pobesni in napade strička: Kdo je, da jih moti v njihovi sreči? Res niso kaj prida, a drugi so še slabši, svojih pet minut so si krvavo zaslužili, udingjali so se vsem sistemom, bili še in še lojalni, trpeli od kronične slabe vesti, zdaj pa jim mečejo v obraz nekakšno resnico - to je podlo! Z resnico se ne pride nikamor, resnica je izguba časa! - Striček se na ta izbruh prijazno smehlja: nič hudega jim noče, v njegovi aktovki je resnica le za domačo rabo, takoj zjutraj, ko pride dekret o imenovanju, se bo poslovil in vse bo kot prej. Luka odide spat, ostali se histerično bašejo s hrano.

3. DEJANJE: V temi se odrasli najdejo na stopnišču, ko oprezajo za stričkom, ki zaradi težav z mehurjem pogosto hodi na WC. Ker tudi pri tem ne odloži klobuka, rokavic in aktovke, navdajajo grešnike morilske misli, vsekakor pa

hočejo dobiti in uničiti aktovko, ki vsem naganja strah v kosti. Medtem ko se mladi gredo svoje seksualne igrice, nazadnje že kar v troje, pripravijo stari stričku past: na stopnicah razpnejo vrv, ob katero naj bi se striček spotaknil, padel in izpustil aktovko ... Vse se zgodi po načrtu, le spotaknjenec je Burnik, ki pade kot cmok in se ne gane več. Storilce zgrabi panika, vsi priletijo na kup, tudi striček, ki nemudoma odloži aktovko in oživi ponesrečenca z umetnim dihanjem. Stari zmagoslavno planejo po aktovki, striček pa pove, da je šlo za majhno maščevanje: Senčar je pred leti zapeljal njegovo hčer, nato pa jo zapustil, da je naredila samomor; po osamosvojitvi so ga vrgli iz službe, zdaj vozi taksi, da se preživi ... rokavic pa ne sname zato, ker ima čiste roke in si jih noče umazati z njimi ... Tedaj pride telegram, da je vlada Senčarjev resor združila s kmetijskim ministrstvom in da torej s Senčarjevim ministrovanjem ne bo nič. Med vsesplošnim razočaranjem striček neopazno izgine, v zloglasni aktovki pa je zgolj sendvič z mortadelo ... Senčar pokomentira: morda so zdaj za kanček boljši ... laž, prevara itn., vse to je sicer človeško, lepo pa ni; na strička so pozabili, le Senčar zmeraj pogleda, če v taksiju ne sedi striček Resnica!

Jakob Špicar: **PATRIJOTI**, okrog 1920

OSEBE: *MATIJA POTOVAR, posestnik in trgovec. CECILIJA, njegova žena. JULKA, FRANCELI, njuna otroka. JURIJ DEŽMAN, veleposestnik in usnjar. FELIKS, njegov sin. TONE SELAN, visokošolec. META, njegova mati, potovka. ANGELA BREZNIKOVA, zasebnica. TILKA MEDENOVA, učiteljica. JERICA PŠENICOVA, posestnika hči. PETER FRUGA. JANEZ, hlapec. MARIJANA, služkinja. LAJOŠ pl. FÖLDESI, stotnik. JANOŠ, njegov sluga. Orožnik. - Godi se v večjem kraju na Slovenskem med leti 1914 in 1918.*

1. DEJANJE: Julka je v šoli pri nemških nunah pozabila na svoj rod, gre ji le še za ugodnejši socialni položaj. Tone, s katerim se rada vidita, jo skuša prevzgojiti v narodno zavedno dekle, a naloga je težka, vsa družina misli le na denar, saj jim ne gre ravno najbolje. Francelj je lenuh, sanja o bogastvu in dela dolgove, stari pa jih plačuje zaradi ugleda hiše. Tudi nečak Peter je zapravil nemajhno premoženje, zdaj živi kot prisklednik in mirno prenaša, da se ga Potokarjevi ponižujoče otepajo. Tudi Dežmanov Feliks je šolo končal le zaradi očetovega poznanstva s profesorji. Medtem ko narodne dame pobirajo prispevke za gasilsko veselico, Potokar in Dežman možujeta o škodljivosti politike, saj pri večnih prepirih med strankami ne veš, s kom bi držal, da ne bi bilo škode pri kupčiji. Dežman je ponosen na svojo zvitost, on zmeraj drži s tisto stranko, v kateri je župan.

2. DEJANJE: Z vojnimi dobavami so si Potokarjevi (tudi Dežman) lepo opomogli, vsi so postali navdušeni avstrijski patrioti. Francelj je zdaj praporščak, odlikovan, po Srbiji obeša pristaše kralja Petra. Julka je Toneta pozabila in se spetljala z madžarskim stotnikom, tudi Peter je postal velik gospod; ko rine v Tilko, ga ta razkrinka kot ovaduha, Peter pa jo ovadi orožnikom, da bi se znebil priče. Toneta so zaprli in ga poslali v delovno

kompanijo, njegova mati komaj životari; v stiski ponudi Ceciliji v zastavo dve lepo izvezeni narodni noši. Ker se ju Potokarica otepa, ju kupi stotnik kot darilo za Julko. Pošteni Janez težko gleda, kako gospodarji bogatijo na račun revežev; a mora molčati, saj ga je gospodar dal oprostiti vojaščine. Potokar in Dežman sklepata svoje kravje kupčije, ko pride vest, da je padel Beograd. Vsi veselo vzklikajo cesarju, Avstriji in vojni, medtem pa orožnik sprašuje po Tilki.

3. DEJANJE: Komaj nastane nova Jugoslavija, so naši vrli patrioti že navdušeni Jugoslovani, snamejo cesarjevo sliko in jo skrijejo za peč. Francelj je med vojno obogatel, z lažmi si je izbral mesto v jugoslovanski armadi. Peter si je kupil vilo, konje in kočijo, prav danes se bo praznovala dvojna zaroka: Julke s Feliksom in Petra z Breznikovo, ki je sicer že v letih, a ima precej pod palcem. Ko med veselo družbo pride Tilka, ki se je vrnila iz internacije po svojo prtljago, se ji zagnusijo do kraja: brez sramu bodo pokonzumirali vse, za kar so trpeli ona in tolikeri! Tudi Janezu je dovolj, sklene, da bo odšel, rad pa bi jo gospodarjem še malo zagodel. Tone mu da idejo: zvečer ob slavnostnem sprevedu naj na balkon obesi cesarjevo sliko. Janez je navdušen, Tone pa izterja od Cecilije in Julke narodni noši, ki jih je bil kupil Julkin bivši ljubček. Narodna noša je svetinja, podedovana po prednikih, in kdor jo nosi, je mora biti vreden - oni dve pa je nista vredni, saj sta svetinjo prodali za denar, Julka pa še posebej za prazne obljube madžarskega čifuta! - Praznovanje se začne, vrstijo se govori, zdravice, pitje bratovščine itn. Ko se na ulici oglasi godba in kliči: Živela Jugoslavija! , Janez izpelje svoj načrt, obesi cesarjevo sliko. V sprevedu nastane ogorčenje, leteti začne kamenje in blato, žvenketa razbito steklo. Janez z zadoščanjem zabrusi zaprepadeni in z blatom pomazani družbi: Zdaj sem ljudem pokazal, kakšni se delate in kakšni ste v resnici!

Jakob Špicar: **OSVOBOJENCI**, okrog 1930

OSEBE: *KRALJ. VLASTA, njegova hči. DAMJAN. TIHOR. MRAK. MOŠNJA. TAN. BEDEN. DVORJAN. DEČEK. NAROD.*

1. DEL: Narod spi, le Damjan sanja o kralju, ki jih bo rešil suženjstva. Mrak ugovarja, njemu je dobro, ljudstvo je pokorno in uboga njegove zapovedi - zahtevati novega kralja bi bilo nevarno! Mošnja se strinja z njim, saj ga zanimata le kupčija in profit, pojem domovine se mu zdi odveč. Silno hrepenenje po svobodi Damjana zbudi, zbuditi skuša tudi svoj rod, nato razbije železna vrata njihove ječe in se napoti h kralju, prosil ga bo, naj jih reši in jim da svobodo. Beden (ljudstvo) je prestrašen in pasiven, boji se, da bo spet enkrat padlo po njem, Tihor pa ponavlja prošnjo daljnemu kralju in nadaljuje Damjanovo delo.

2. DEL: Vlasta pripoveduje očetu svoje sanje: o rodu, ki že tako dolgo prenaša tuji jarem, da se je vdal v usodo, zaspal; vendar so iz njega vstali mladi in močni, ki ga kličejo in budijo - jim ne bi mogel oče pomagati? Kralj meni, da je to rod sužnjev, če si ne zna svobode vzeti, je ni vreden! A Vlasti sanje ne dajo miru, očeta prosi, naj se ne odvrne z zaničevanjem od rodu, če ga bo prišel prosit pomoči. Prav tedaj Dvorjan naznani Damjana. Ta kralja

nagovori kot očeta, kajti kraljev in Damjanov rod sta si brata, naj jih torej sprejme pod svoj krov, da bodo združeni dosegli osvoboditev. Vlasta prepozna obraz, ki ga je sanjala, z Damjanom vred poklekne pred očeta in ga prosi, naj ne zavrne prošnje. Iz ljubezni do hčerke kralj privoli.

3. DEL: Damjan pripelje pred kralja vse predstavnike rodu, dobri kralj jih povabi na gostijo. Beden vesel nazdravlja kralju, ki jim je dal jesti in piti, Tihorja pa ob tem že obhaja dvom, ali so res vredni kraljevega daru, sposobni slediti novim časom. Mrak že naklepa boj zoper kralja, ta je druge vere in pod njim ne bo mogel vladati, kot je vladal doslej. Da bi izpeljal svoj načrt, se poveže s Trnom, čeprav sta si sicer najhujša nasprotnika; Trn naj napade kralja javno, Mrak bo deloval skrito, v senci.

4. DEL: Mrak in Trn sta se že preinila k prestolu, ostro zavrneta Bednega, ko se sklicuje na njune obljube pred volitvami. K prestolu se vštuli še Mošnja, s Trnom se spopadeta za stolček, pri čemer jih zaloti Damjan. Zagnusi se mu njihova sebičnost in hinavstvo, oni pa ga brž razglasijo za izdajalca, ki ljudstvo hujska k upor. Bednemu se posveti, da je izigran, brezpraven bo, kot je bil doslej; pošlje jih k hudiču in odide. Trije mojstri sklenejo zavezo: vsak naj grabi, kolikor more, da bo kaj v roke vzeti, če se jim bi slučajno zamajala tla pod nogami. - Kralj je bil hčerko zaročil z Damjanom, da bi utrdil zvezo med rodoma; a razočaran nad osvobojevcem, ki grdo rovarijo zoper njega, jih odveže vseh obljub in jih napoti nazaj, od koder so prišli. Tihor se v obupu zgrudi, obupuje tudi Damjan, Vlasta pa tako vroče prosi očeta, naj zaradi nekaj nevrednih ne zavrže celega rodu, da jo kralj usliši. Iz množice se izvije deček in slovesno obljubi, da bo vse, kar so stari zagrešili, popravila sokolska mladina, ta bo v ljubezni do domovine odslužila dolg kralju, ki jih je rešil in združil. Kralj prisego sprejme in dečka poljubi: bodočnost naše domovine v rokah napredne je mladine! Mrak in Trn se preplašeno spogledata, godba pa zmagoslavno zaigra Sokolsko koračnico.

Ivo Šorli: **NA POLOGU**, 1920

OSEBE: FRIDERIK KULMER, gozdar. ZOFIJA, njegova žena. MARTA, njuna hči. PETER, JANEZ, TOMAŽ, TINICA, Pologarjevi. JAKOB, stric njihovega pokojnega očeta. JURIJ NAGLIČ, župan. - Čas: ravno pretekli.

1. DEJANJE: Na Pologu je hudo: Peter se upira očuhu Kulmerju, ki mu je bila rajnka Pologarica prepisala hišo, prepričan je, da jih hoče očuh oslepariti. Tomaž je v vojski, Tinica drži s Petrom, Janez pa se Kulmerju uklanja, saj mu ta obljublja, da bo on gospodar na Pologu. Peter je že šel na sodišče, preučil zapuščinske spise in je trdno odločen, da razkrije Kulmerjeve sleparije.

2. DEJANJE: Da bi lažje uresničil svoje namere, se je Kulmer oženil s svojo nekdanjo ljubico ter pripeljal na Polog njo in hčer. Na vso moč se prilizuje Janezu, ga gosti s pečenko, ga skuša narediti za ovaduha, predvsem pa ga poriva k Marti, saj bi tako najlažje dobil poleg hiše še posestvo. A dekletu ni nad Janezom prav nič navdušeno, gnusijo se ji nenehni prepiri pa gostije, ki jih skrivajo pred drugimi člani družine; njeno srce se vse bolj nagiba k Petru.

Tudi v fantu se oglašča ljubezen, a si je noče priznati, dopoveduje si, da je Marta Kulmerjeva hči, torej njegova sovražnica. Šele stric Jakob mu odpre oči. - Na vasi se nekaj dogaja, Naglič prinese vest, da je konec vojne, da je Avstrija propadla. Vest potrdijo vojaki, ki se vračajo, vrne se tudi Tomaž. Kulmerja grabi panika, kot nemčur je pri ljudeh hudo osovražen, toda Peter ga ubrani pred razjarjeno množico, češ da morata prej urediti zadeve na sodišču. Kulmer je besen, zgrabi za puško, toda Janez, ki je bil skrivaj vstopil, mu jo iztrga iz rok. Janezov upor Kulmerja prepriča, da je vse izgubljeno, še bolj pa množica, ki poje in vzklika Jugoslaviji.

3. DEJANJE: Peter je zdaj gospodar, vsi so zadovoljni, le Janez nekaj godrnja, a ga Peter hitro ukloni. Marta je še zmeraj pri hiši, čaka, da se bo vrnila k teti, pri kateri je odrasla, z očetom ni hotela bežati. S Petrom si priznata ljubezen, toda Marto nekaj zadržuje, z muko pove fantu, da ne more biti njegova, in zbeži od njega, Petru pa je, kot da bi mrknilo sonce ... Prihiti Tomaž: Italijani so povsod, ti kraji so menda zdaj njihovi, sleči mora vojaško obleko, da ga ne zapro. Janez se odloči, da bo bežal, Italijani so tujci, nam tako »nepodobni«, da se pod njimi ne bo dalo živeti. Peter pa ve, da mora ostati, držati zemljo in dom, čeprav sam. Njegova žalost premaga Martine zadržke, pove mu, da bo ostala z njim, in Peter jo srečen objame: zdaj se ničesar ne boji! Priteče Naglič: Kulmer je spet tu, že izdaja ljudi Italijanom, gotovo se bo hotel maščevati ... Kulmer res pride, grozi, zahteva domačijo, a se mu poleg Petra postavita po robu tudi Janez in Marta. Kulmer besen odhiti po orožnike, Marta pa razkrije, da je Kulmer zadavil njihovo mater - zato se je branila Petra, da ne bi poročil hčere morilca. Toda zdaj ji je vseeno, zdaj gre s Petrom do konca! Janez in Tomaž orožnikom, ki jih je pripeljal Kulmer, povesta za zločin, Kulmer dvigne nadnjo samokres, ko pa orožniki posežejo vmes, ustrelji sam sebe. Vsi hitijo pomagat, ostane le stric Jakob, z vročo prošnjo, naj bi se vsaj zdaj vrnil mir v to hišo - naj bi bila kmalu rešena vsega zla.

Matej Bor: **RAZTRGANCI**, 1944

OSEBE: RUTAR, kmet in mlinar. NEŽA, njegova žena. VIDA, njuna hči. FERLEŽ, mlinarjev pomočnik. LENKA, kmečko dekle. ČREŠNIK, bajtar in železničar. MIHOL. DR. MROŽ. Sosedji, nemški vojaki, partizani. - Godi se na Štajerskem februarja 1943.

1. DEJANJE: Vida je pobegnila iz nemškega taborišča in se zdaj skriva doma. Z očetom čakata pomočnika Ferleža, ki je partizanom odpeljal moko. Vida Ferležu ne zaupa, zdi se ji neiskren. - V mlin prideta dva raztrganca, dajo jima večerjo in prenočišče, nihče pa ne ve, kdo in kaj sta, le Ferlež in Mihol se spoznata. Mihol sumi, da ga je prav Ferlež svoje dni izdal gestapu, ker je bil ljubosumen nanj zaradi Vide; vendar dokazov nima. - Črešnik pove Rutarju, da Ferlež moko ni zapeljal partizanom, ampak jo je prodal gestapovskemu trgovcu. Ko Rutar Ferleža prime, se ta izgovarja, da je moko prodal, ker je imel dolgove. Potem prestraši zmedeno Rutarico, češ da sta gosta gotovo

raztrganca in špijona. Rutarica mu verjame, odpravi se v dolino, da bi ju prijavila Nemcem.

2. DEJANJE: Rutarice ni od nikoder, Ferlež popiva z raztrgancema. Vido skrbi, kdo sta skrivnostna gosta, zato odide prijateljica Lenka k partizanom povprašat, če sta se dva od njih zares izgubila. Doktor s ponarejeno izkaznico ujame Ferleža, da se izda kot nacistični agent, Mihol pa v razgovoru z Rutarjem izve, da je na domu svoje zaročenke Vide. Rutar je previden, noče izdati, da se Vida skriva doma v bunkerju; a Vidi le pove, da je govoril z Miholom-Jernejem, za katerega je bila Vida prepričana, da so ga ustrelili. Vida je ob očetovi novici vsa iz sebe, toda kakor oče se tudi ona boji prevare. Negotovost še poveča Črešnikova vest, da je Rutarico srečal na poti v dolino.

3. DEJANJE: Vida je hotela iz bunkerja v mlin, da bi se prepričala, če je eden od raztrgancev res njen Jernej, hkrati pa se boji, da se bo izdala. Od slabosti in notranjega boja se onesvesti. Najde jo Ferlež, jo začne buditi, pa tudi objemati in poljubljati, saj Vido noro ljubi. Vida se zave in hoče vedeti, kje je Jernej, Ferlež pa ji zatrjuje, da je Jernej mrtev, raztrganca pa da sta vohuna, ki vohata za njo. Vida mu ne verjame. Ko postane njen oboževalec vsiljiv, glasno pokliče na pomoč Jerneja. Ferlež jo odvede in jo vrže v njen bunker, sam pa nedolžno dopoveduje Miholu, ki je bil pritekkel na Vidine klice, da je Vido ubil gestapo. Mihol navali nanj in ga zbije na tla, tedaj se pojavi na vratih Vida in ljubimca si padeta v objem, vendar je Vida tako slaba, da jo Mihol odnese v posteljo.

Ta čas se Ferlež zave in ko vstopita Rutar in Črešnik, se potuhne za peč. Rutar Črešniku pove, da se Vida skriva doma, da pa mora iz hiše zaradi Nemcev, ki jih je šla klicat zmešana Rutarica. Črešnik pristane, da bo dal Vidi zavetje, in odide, da bo vse pripravil. Tedaj stopi pred Rutarja Ferlež in zahteva Vido za ženo, le iz ljubezni do nje bo Rutarjevim pogledal skozi prste; če Vide ne dobi, bo izdal vso družino in še pol vasi. Rutar pobesni in ga napade s sekuro, vtem vstopita oba raztrganca; Doktor kroti Ferleža z revolverjem, toda Ferlež se požene v vežo, Mihol plane za njim in ga v veži ustrelji.

Hišo obkolijo Nemci. Mihol in Doktor se pripravljata na preboj, drugi se poskrijejo. Nemci morajo vdreti vrata, za njimi najdejo umirajočega Ferleža, ki s skoraj zadnjim dihom izda Rutarico, hoče izdati še Vido, a si premisli in izdihne. Rutarico vklenejo, a že so tu partizani, ki jih je bila šla klicat Lenka. Nemci so premagani, a družina mora zapustiti hišo, saj bi jo po vsem tem gotovo doletelo kruto maščevanje. Vsi odidejo, Rutar pa ustavi mlinske stope in se ginjen poslovil od svojega doma.

Knjiga: VOJAKI IN TRPINI

Anonimus: **VELIKA SODBA**, domnevno med 1945 in 1975

OSEBE: MIRIAM GORNIK, vdova. VIDA, njena hči. JURE GROZD, prijatelj Gornikovih. META GAUDNOVA, prijateljica. ŠTEFAN GABER, RASTO GODEC, soseda. JAKA, pastirček pri Gabru. MATI BOŽJA. ZBOR TALCEV. POKLUKAR HANZA, izdajalec. JERNEJ, MIHA, MERNIK, KRNIČAR, cunjarji. Starki, starec, glasovi.

1. DEJANJE: Mirjam s hčerko in prijatelji čaka, čaka ... okupatorji so ji odpeljali že drugega brata, poslednjega Gornikovega rodu. Vsi jo tolažijo, da je brat nedolžen, da se gotovo vrne, ona pa napol v blodnji vidi le temo in smrt. Pastirček Jaka pove, da je videl, kako so Gornika ubili; ustrelil ga je izdajalec Poklukar, Švabi pa so se režali ... Mirjam preplavi bes, s samokresom v roki plane k oknu: pesjani, Judeži, izrodki, izmečki! Gornikov ni več, ostalo pa je maščevanje, Gospodovo in njeno.

2. DEJANJE: Na grobišču talcev v Dragi pri Begunjah Poklukarjev Hanza s štirimi cunjarji pripravlja zasedo za tiste, ki ponoči na grobovih prižigajo sveče in trosijo rože. Ujeti hoče predvsem lepo Mirjam, ki z Vido in Grozdom vsako noč prihaja na grobišče. Pride tudi par starcev, ki iščeta grob svojega sina, za njim starka, ki so ji ubili pet sinov. Razdivja se nevihta, strele udarjajo vsepoprek, nato posije mesečina in pojavi se zbor talcev: žrtve so za grehe rodov, krvava vest naroda, ker če ubiješ krvnika in izdajalca, nisi ubil zla, zlo je v tebi. Ostal bo le tisti, ko bo resničen in pravičen, ki ne bo barantal, ki bo postave življenja in dolžnosti izpolnjeval, ki bo zapoved zavestne žrtve izvrševal. - Privid izgine, starka se zgrudi mrtva in se pridruži svojim petim sinovom; položijo jo pod križ in prosijo usmiljenja za tiste, ki so bili veliki v ljubezni in so izkraveli za narod. Ko odhajajo, najdejo Poklukarjevo truplo, med nevihto ga je ubila strela. Gospod je pravičen! Prestrašeni cunjarji pokleknejo pred Mirjam in prosijo odpuščanja, ona jih prepusti njihovi vesti.

3. DEJANJE: Cunjarji so se skesali: Poklukarjeva smrt jih je rešila, da niso storili greha, zaradi katerega bi bili prekleti in zavrženi kakor vsak, ki izdaja in ubija; svojo krivdo bodo odkupili s tem, da bodo oskrbovali grobove in služili junakom, ki se borijo za pravice naroda - zgled jih je pripeljal na pravo pot. Spet se izza Begunjščice pripodi nevihta, nato zasije mesečina in se pojavi zbor talcev, ki ponavljajo svoje sporočilo. Iz kapelice stopi sama Mati božja in pozdravi vsakega mučenika posebej: našli so svoj mir, krivico nad njimi je nemudoma maščeval Bog. Prihaja nov čas, rodil se bo novi človek, ki bo ravnal po srcu in bo velik v odpuščanju. - Privid izgine, Mirjam in njeni so do dna pretreseni, saj jih je razsvetlilo spoznanje: bodočnost bo last človeka, dobrega, ponižnega in ljubečega.

Janez E. Krek: **OB VOJSKI**, 1917

OSEBE: *KROVČEVKA*, mati. *KLANČEVKA*, posestnica na Klanecu. *MARUŠA*, beračica. *REZA*, klepetulja. *AGATA*, dekla na Klanecu. *ANČKA*, *IVANKA*, *MARICA*, sirotke. *Ruska mati*, laški in ruski ujetnik, dekleta, otroci.

1. SLIKA: Dekleta krasijo Marijino znamenje, pri tem jih moti Reza, ki povsod vidi le greh in tako jezika, da jo dekleta odženejo. Strašen čas je, vojna divja že skoraj štiri leta, vse več je sirot, mater in žena, ki se same ubijajo z delom in jim skrb za sinove in može ne da spati. Edina tolažnica jim je Marija, njej procesija poje pesmi in jo prosi za pomoč.

2. SLIKA: Krovčevko je molitev v procesiji pomirila, da zaspi, v sanjah vidi sina v laškem ujetništvu, kako hrepeni po domu, družini in miru. Nato zagleda drugega sina v ruskem ujetništvu, kjer ruska mati skrbi zanj, kot da je njen; skupaj pojeta o vojnem trpljenju, spominjata se Kristusove smrti in vstajenja, kar sina navda z upanjem na srečno vrnitev ... Ko se mati zbudi, je potolažena: sanje so gotovo prišle iz nebes.

3. SLIKA: Klančevki je mož padel že v začetku vojne, nato ji je umrl še sinek. Zdaj sovraži ves svet, za grunt se ne briga, zdvomila je v Boga in ne hodi več v cerkev, želi si smrti; celo staro Agato, ki je doslej držala grunt pokonci, nažene od hiše. Tedaj pride Maruša: vojska seje sovraštvo, zato jo je treba popravljati z ljubeznijo, nihče pa ni ljubezni bolj potreben kot sirote, ki so ostale same. Naj sprejme tri sirotice, namesto umrlega sinka bo dobila kar tri otročiče, sinko-angelček ji je sam pokazal pot na Klanec! Klančevki se otaja srce, komaj čaka sirotic, ki ji jih pošilja Bog, premagala je svoj obup. Rože, ki so danes vzcvetele v njenem srcu, ne bodo zveneje nikoli.

4. SLIKA: Maruša pripelje sirotice najprej k Marijinemu znamenju, deklice Mariji podarijo rože in prosijo blagoslova zase in za novo mamo. Klančevka, ki jih je za znamenjem skrita poslušala, jih presrečna objame, Maruši pa ponudi svoj dom; z Agato bosta skupaj, tudi zvesta dekla se je vrnila. Pride Reza, spet jezika in se zgraža nad Klančevko, češ da je poganka, in nad Marušo, ki da jo je sam Bog zaznamoval s suho roko. Klančevka ostane mirna, Rezi celo obljubi koš krompirja, saj je njeno srce ozdravljeno, polno ljubezni. Tedaj prihiti k znamenju Krovčevka, ki kar prekipeva od sreče: dobila je pošto, v sanjah je videla prav - sinova sta ujetnika, a živa! Ženske pokleknejo in zapojejo Mariji zahvalno-priprošno pesem.

Angelo Cerkvnik: **KDO JE KRIV?**, 1934

OSEBE: *VOJAK*. *ŽENSKA*. *Častniki*, *vojaki*, *ujetniki (glasovi)*. - *Godi se v svetovni vojni na rusko-nemški fronti*.

1. SCENA: Ruška krade kruh in konzerve z vojaškega voza; pri tem jo zaloti stražar, vendar ne vzdigne alarma, nasprotno, oprta ji culo in jo nažene domov, preden se straža zamenja.

2. SCENA: Vojak obiše Ruško. Prek njene vasi in hiše se nenehoma premika fronta, zdaj Nemci pa Rusi pa spet Nemci, toda ona s hčerkico vztraja, rada bi umrla doma. Ne, ni se prodajala, da bi obdržala hišo, nikoli! Poštena Kozakinja je, čaka svojega moža Georga, tu je njegova slika ... Vojak trdi, da Georga

pozna, zaigra srečanje med njim in svojo ženo Hildegard: silna kozaška strast jo je premagala, da je šla z njim v Rusijo, zdaj si bo on v zameno vzel Ruško. Ruška ne verjame, da bi bil njen mož zapeljivec, z vso silo se brani vojaka, očita mu, da umazano izrablja njeno stisko. Vendar vojaku ne gre za to, igralec je in v njem tragična lepota vojne vzbuja boleče hrepenenje: težko je potegniti ločnico med teatrom na deskah in teatrom v strelskih jarkih. Zaigra Georga, ki se utrujen vrača k svoji ženi, v Ruški vzbudi omtvičeno, čakajočo ljubezen, da se ne upira več. Vendar je tudi to teater, vojaka kakor lutko premikajo drugi, njemu pa se je zahotelo, da bi enkrat figure premikal tudi sam ... Trobenta trobi alarm. Vojak odide v boj, v še eno obliko teatra.

3. SCENA: Smrtno ranjeni vojak omahne v Ruškino hišo, vsak čas bodo tu Rusi. Nemški častnik ukaže, naj zažgejo hišo, in ko jo Ruška zaman brani, vojak častnika ustrelji; Nemci se umaknejo. Vojak podoživlja bitko: do danes ni nikogar ubil, zdaj pa je zverinski častnik že druga žrtev - v bitki je srečal lepega kozaškega satana, njenega moža, ubila sta drug drugega ... zato se je moral vrniti k Ruški ... Ruška kljub nevarnosti odhiti, da bi se prepričala v resničnost njegovih besed.

4. SCENA: Ubiti ni njen mož Georg. Vojak prizna, da se je v zgodbo o Georgu in Hildegard zapičil, ker ga je vojna naredila blaznega. Mu Ruška lahko odpusti? Ni sicer ubil njenega moža, ubil pa je *drugega*. Vojna je kriva, ga tolaži Ruška. Ne, zahrope z zadnjimi silami vojak. Vojna smo mi; *vsí smo kriví!* Ruška pritisne mrtvem na čelo zadnji poljub.

France Bevk: **V KAVERNI**, 1922

OSEBE: JOŽE GRIVAR, narednik. TONE, njegov brat, navaden vojak.
KORPORAL. TELEFONIST. VOJAKI.

Narednik Jože se je vrnil z dopusta, zastopal je bil svojega starejšega brata pri poroki z dekletom, za katerim sta včasih oba gledala. Toneta zdaj muči sum, da ga je brat zastopal tudi v postelji. Jože ne reče nič določnega, tovariši pa opolzko namigujejo - človek je tem večje prase, čim bližje smrti je. Sovražna ofenziva je, topovi nenehno gmijajo, ko bodo utihnili, bo sovražnik napadel. Telefonist prejme povelje, da naj okrepijo stražo, ta bo morala sovražniku preprečiti dostop do kaverne, sicer so vsi izgubljeni. Ker se za stražo nihče sam ne javi, saj naloga pomeni skoraj gotovo smrt, Jože določi brata. Tone se upira, prosi tovariše, naj ga vendar kdo zamenja, a vsi surovo planejo nanj, ne bodo umrli namesto njega! Tone jim vrže v obraz, da so volkovi, in odide, nato pa od zunaj zasuje vrata: poginejo naj z njim vred, ki ga neusmiljeno muči dvom - Jože, si spal z mojo ženo ali ne? Jože pove, da ni spal, čeprav dekle ljubi in je ona imela solze v očeh, med njima je bila prava ljubezen, Tonetu pa je šlo predvsem za njen grunt! Tovariši Toneta rotijo, naj jih ne pusti zasute in obsojene, ko pa v odgovor dobijo samo blazen krohot, začnejo v paniki iskati krivca: je to Bog, matere, ki so jih rodile, cesar, tisti, ki se tiščijo doma, na varnem? Ne, narednik je kriv, kot predpostavljeno bi jih bil dolžan rešiti! Jožetu potrgajo zvezde, v besnem obupu ga ubijejo, a to jih ne reši predsmrtne groze: eni molijo in se spovedujejo svojih grehov, drugi kolnejo, dokler bobnenje zunaj ne potihne. Zdaj vedo, da jim ostaja le še nekaj minut, v smrtnem strahu se krčevito stisnejo skupaj. Zagrmí eksplozija, zaklonišče se spremeni v mrtvo duplino s krvavečimi telesi ...

Knjiga: ISKAVCI SMISLA

Alojzij Remec: **KIRKE**, 1922

OSEBE: *BERTA*, bogata posestnica. *JANEZ*, njen veliki hlapec. *ROZA*, njena služkinja. *TONE*, Bertin hlapec, Rozin fant. *ANDREJ KRŠEVAN*, filozof, nadporočnik. *OŠABEN*, lesni trgovec. *FERLIČ*, narednik, Ošabnov družabnik. *WEISS*, trgovski agent. *SOKLIČ*, železničar. *JAVORNIK*, učitelj in posestnik. *OREHEK*, stražmojster, kasneje detektiv. *KATINA*, vedeževalka.

1. DEJANJE: Berta se vrne s potovanja, v svojem stanovanju najde Krševana, ki je bil na poti z razpadle fronte prespal v hiši; v dijaških letih je bil njen oboževalec. Zdaj je Berta bogata, trdo in brezobzirno ravna z ljudmi, vsepovsod je razpredla svoje mreže. Tudi Krševanu prigovarja, naj se okoristi z razpadom vojske in ji proda vojaški les. A Krševan je pošten, zadevo preda pooblaščenemu naredniku Ferliču. Berta je zaprepaščena, ni še srečala človeka, ki bi tako zlahka spustil denar iz rok. Zaljubi se v Krševana, pa tudi on podleže njenim čarom.

2. DEJANJE: Na sveti večer Berta gosti svoje sodelavce in kompanjone. Vsi so zapleteni v sumljive posle, vsi skušajo izpodriniti drug drugega in se prilizujejo Berti. Ona jih drži na vrvi, s podkupninami, provizijami itn. jih korumpira, da ji zvesto služijo, in je zmeraj prva pri poslu. Krševanu so zavist, pohlepnost, hinavščina družbe odvrtni, vse se mu zdi ponarejeno; pa je danes sveti večer in bi morala vladati tišina in mir ob jaslicah ... Tudi poštenemu Janezu je dovolj, goste požene iz hiše, Krševan pa Berti pove, da bo odšel. Berta, ki ga noče izgubiti, ga prosi, naj bo njen učitelj: pustila bo svojo družbo, kupčije, ne bo več mislila na denar, potovala bosta, pomagala siromakom, učil jo bo vsega lepega in dobrega ... Krševan jo objame: bo to res njen božični večer?

3. DEJANJE: Krševan od Roze izve, da so njenega Toneta zaprli, ker je opravljal tihotapske posle za Berto. Tudi njeni družabniki so spet tu, njej gredo po glavi le frizure in obleke, kultura, o kateri jo poučuje Andrej, ji vzbuja odpor. Krševan ji oponese, da je kot čarovnica Kirke, ki ljudi spreminja v svinje, sam se počuti ujet v zlato kletko. - Prihiti Weiss, za petami mu je Orehek, ki upravičeno sumi, da Weiss tihotapi denar. Berta izrabi Weissovo stisko, denar mu odkupi za tretjino vrednosti, Orehka, ki hoče preiskati njeno hišo, pa spomni na njegovo korupcijo. Detektiv v zadregi odneha in odide, Berta pa izroči Andreju pismo, ki ga je zanj prek meje prinesel Soklič. Ko Andrej pismo prebere, zahrepeni po domu in po skromni, čisti učiteljici, ki ga čaka. Berta se ne bo nikoli spremenila, brez kupčij in denarja ne more živeti, take pa on ne more ljubiti, odšel bo ... Berta ga roti, naj ostane, joče, nazadnje se onesvesti.

4. DEJANJE: Berta s svojimi kompanjoni praznuje god, med goste pride tudi Orehek, ki išče Toneta, ta je pred nekaj dnevi pobegnil iz ječe. Berta je obupana, ovadila je bila Krševana zaradi kupčije z lesom, da bi ga privezala nase, zdaj pa se zaveda, da je ljubimca dokončno izgubila. Vda se veseljačenju, gosti jo slavijo kot boginjo, Krševan pa ji v slovo še enkrat pove,

da so okrog nje svinje, ki si niti ne želijo več postati ljudje. Odide, med zbegane goste pa vdre Tone s pištolo: zaradi Bertinega pohlepa je postal izobčenec, zdaj je prišel po Rozo in po svoj zaslužek, pobegniti namerava v Ameriko. Berta mu brez ugovora izroči denar, Tone se poslovil od Janeza, ki mu je prijatelj, in z Rozo izgine. Gostje, ki so se izkazali za strahopetce, se porazgubijo, Janez za njimi na stežaj odpre okna: naj se razkadi smrad, v tej hiši ni več človeka! Berta na smrt utrujena zdrkne v Janezove roke in on jo kakor otroka nese spat.

Alojzij Remec: **ZAKLETI GRAD**, 1926

OSEBE: *Grof LUDOVİK DE VACANO. LEONHARD, njegov brat, spokorni romar. KATARINA, Leonhardova žena. MARJETICA, njena spletična. SHOLAR. LICHTENBERG, pisar (rdečelas, grbast). ROK KRIŽAJ, večni jud. MARTIN VAABEC, krčmar. KRIŠTOF, JERNEJ, tovarnika. JURIJ, grajski hlapec. Grobar, tlačani, romarji, vojaki, grajski hlapci. - Godi se v vipavski dolini ob koncu 16. stoletja, ob času kuge.*

1. DEJANJE: Sholar se na gradu grofa Ludovika zbliža z Marjetico, ki so ji starša obtožili čarovništva, mater zažgali, oče pa je izginil. Tudi sam je sirota, najdenček, edini spomin na mater je svetinjska z grofovsko krono, na grad pa je prišel, ker mu je nek vedež napovedal, da ga tu čaka sreča. Dokopal se je do grofove skrivnosti: bratje so se pri vabljanju sprli, Leonhard je ubil brata Hanibala, nato pa je odromal v Rim, da bi si izprosil odpuščanje; že 15 let ga ni, medtem njegova žena Katarina sameva in je neomajno zvesta, čeprav jo Ludovik snubi zase in jo prepričuje, da je mož mrtev. - Tlačani, ki jih punta Križaj, zahtevajo od grofa, naj izpusti zaprtega kmeta Rataja. Grof Križaja obsodi na palice, za Rataja pa pisar pove, da je v ječi umrl, ker so pozabili nanj. V jezi grof pisarja napodi in za njegovega naslednika imenuje Sholarja. Pisar Sholarju obljubi, da mu bo našel očeta, če mu Sholar ne bo odjedel službe.

2. DEJANJE: Tovarnika sta se zaradi kužne zapore morala ustaviti v krčmi pri Vrabcu, tam sta pričeli obračunu med krčmarjem in Križajem; prav Vrabec je ovadil njega in njegovo ženo, ker se je polakomnil njunega premoženja. Vrabca se že loteva kuga, ko se mu prikaže Križaj, od strahu umre. Križaj kot gospodar sprejme in pogosti gručo romarjev, med katerimi je Leonhard, ki ga imajo tovariši za svetnika, njegov prstan menda ozdravlja kužne. Ko luteranski pisar to sliši, Leonharda ozmerja s sleparjem in ga izzove, naj sam pride na grad, če je res grofov brat, kakor trdi. Leonhard se odpravi, da bi se srečal z ženo in bratom.

3. DEJANJE: Pisar grofu prikroji resnico: kmečka raja se punta, vodi jo Leonhard, ki misli s silo izterjati svoje pravice - torej adijo imetje, grad in Katarina, če takoj ne oboroži hlapcev za obrambo gradu! Grof posluša njegov nasvet, pisar pa razodene Sholarju, da je njegov oče Leonhard, zapeljal je bil njegovo mater (hišno), ki so jo nato pognali z gradu. Noč je polna prikazni in strahov: grofu se prikaže Rataj, pisar strelja na senco v grajskem vrtu,

Katarina, ki jo že grabi bolezen, ima strašne sanje; Sholar, ves iz sebe zaradi pisarjevega razodetja, sklene, da bo z Marjetico pobegnil z gradu, čeprav se je najprej mislil potegovati za svoje pravice. Toda grof, ki mu je pisar razodel Sholarjevo poreklo in ga naščuval, ga ukaže vreči v ječo, sam pa sili v Katarino, ki ga odločno odklanja. Njen sokol se spusti v boj z vranami in iz boja prinese prstan, ki ga zvesta žena prepozna; zdaj ve, da je njen mož mrtev, odide v svoje prostore, da bi umrla tudi sama.

4. DEJANJE: Pisar obtoži Križaja, da je umoril Vrabca, skliče ljudi, naj morilca primejo. Toda Marjetica razkrinka zlobneža: on je ubil Leonharda, kriv pa je tudi Katarinine smrti, ker ji ni prinesel zdravil. Tlačani hočejo pisarja obesiti, ta pa ustrelji Križaja in pobegne. Križaj umirajoč izpove, da ni večni jud, ampak Marjetičin oče, hotel je povesti tlačane nad grad, da bi maščeval ženino smrt. Razkačeni tlačani se dvignejo v upor.

5. DEJANJE: Grof se je s Katarininih mrtvih ustnic okužil s kugo, kesa se svojih grahov in jih skuša popraviti. Ko izve, da tlačani derejo nad grad, ukaže vrata odpreti, pisarja, ki se temu na vso moč upira, zvezati, Sholarja pa izpustiti; nato ob Katarininem truplu umre. Tlačani obsodijo pisarja na smrt in ga strmoglavijo z mostovža, Sholar pa prebere grofovo oporoko: grad pripada njemu, Leonhardovem sinu. Toda Sholar je videl, kam pripelje gospodovanje, in odkloni volilo. Tlačani sklenejo, da bodo grad zažgali, da ne bo več sledu o njem; medtem ko ropajo po gradu, se Sholar in Marjetica poslovita od mrtvih: Katarini, ki je bila Marjetici druga mati, posteljeta z rožama med obema, ki sta jo ljubila, med grofom in Leonhardom. Pokoj dušam dragim!

Ivan Robida: **ERAZEM TATTENBACH**, 1891

OSEBE: *PETER ZRINSKI, ban hrvaški. FRAN RAKOCZY, njegov zet. FRAN NADASDY, FRAN FRANKOPAN, ogrska plemenitaša. ERAZEM TATTENBACH, štajerski grof. ANTONIJA, njegova soproga. MIRKO, njiju sin. JANKO WEILER, pisar grofov. DR. GALLUS, zdravnik in zvezdogled. MARKO, ANA, kmečki par. Duhovnik, Menih, Sodniki, Godci, Cigani, Spremstvo, ljudstvo. - Dejanje se vrši l. 1670 - 1671.*

1. DEJANJE: Pri Zrinskem se ogrski plemenitaši dogovarjajo o uporuh zoper cesarja, ki jim krati samostojnost. Ker vedo, da je Tattenbach cesarju zvest, ga s pomočjo podkupljenega pisarja Weilerja prepričajo, da je njihova akcija naperjena le zoper cesarjeve svetovalce, da pa bo kaj zalegla, je potreben meč. Erazem svari in opominja, končno pristane, misleč, da bo šlo le za grožnje; kajti »glas vzbuja glas, a kri po krvi vpije«.

2. DEJANJE: Erazem se udeleži svatbe svojega podložnika, ljudstvo je veselo dobrega gospoda, le pisar dela zdrako na vse strani: v ženinu skuša vzbuditi sum v nevesto, nato vsiljivo izpove ljubezen grofici in ko ga ta ogorčeno zavrne, obrekuje moža in namiguje na njegovo nezvestobo. Zvesti Gallus, ki je bil njegove strupene besede slišal, ga ozmerja s podležem, oba potegneta meče. Ko ju grofica loči, drug drugemu obljubita maščevanje.

3. DEJANJE: Galus Erazmu pove, da stojijo zvezde ugodno, kažejo, da je grof izbran za rešitelja naroda. Tedaj pride pisar in obtoži Gallusa zapeljevanja grofice. Gallus pove, kako je bilo v resnici, in Erazem, ki ne ve, komu bi verjel, sklone vprašati grofico, pisarja pa pošlje z zaupnim pismom k Zrinskemu. Pred gradom nastane vik in krik, pisar se surovo prepira z mladima ciganoma, nato odjezdi. Cigan pove, da je pisar zapeljal njegovo sestro, zdaj pa noče plačati odkupnine. Ogorčeni grof jima obljubi pravico, ko se bo pisar vrnil. Grofica potrди Gallusovo pričevanje, vroče svari moža pred zahrbtnim Weilerjem in pred zvezo z zvitimi Ogrji. A Erazem zaupa v svojo srečo, pisarja pa ne more odpustiti, saj ve vse o zaroti, s svojo roko je pisal zaupna pisma. Tedaj pride s Hrvaškega sporočilo, naj grof takoj zbere vojsko. Erazem spozna, da je prevaran, zaradi prisega zarotnikom bo prisiljen nastopiti zoper cesarja.

4. DEJANJE: Gallus noče več z Weilerjem živeti pod isto streho, zato pride k grofici po slovo. Ta je vznemirjena: mož je mračen in molčeč, pisar je izginil, zdaj jih zapušča še zvesti Gallus ... Pride Erazem z Zrinskim: ta ni dobil pisma, ki bi mu ga moral prinesiti Weiler, a zdaj je tako že prepozno, upor bo vsak čas izbruhnil. Zarotnika se domenita za bojni načrt in Zrinski odide z usodno besedo: nazaj ni več mogoče! - Marko pride Erazmu povedat, da je videl močno armado iti proti Hrvaški in da je našel Weilerja mrtvega, po njegovem ga je umoril brat zapeljane ciganke. A vse kaže, da je pisar pred tem zarotnike izdal cesarju; duhovnik, ki nujno sprašuje po Zrinskem, Erazma svari: naj se umakne, naj prosi za milost ... Njegovim svarilom se pridruži grofica, a grof ne more verjeti, da je vse izgubljeno, poleg tega pa se ne čuti krivega, saj se ni nikdar nameraval upreti cesarju. A že je tu sodnik z vojaki, grof mora takoj z njimi pred sodnike.

5. DEJANJE: Erazmu v ječi preberejo smrtno obsodbo. Obišče ga Gallus, ponudi se, da bo skušal prodreti do cesarja in doseči pomilostitev. A je prepozno, v celico stopi menih, da bi podelil obsojencu zadnjo tolažbo. Za njim pride grofova družina. Grofica je komaj živa, preplavlja jo obup, a mož jo hrabri: živeti mora za njenega sina. Po slovesu pogumno odide v smrt. Gallus, ki je bil ob njem do zadnjega trenutka, jim v tolažbo pove: grof, nesrečna žrtev hudobije, se bo z dragimi na vekomaj združil v nebesih.

Miran Jarc: **KLIC IZ GROBNICE**, 1924

OSEBE: *KLINGENFELS*, baron. *HUBERT*, njegov sin. *PETER*, strežaj.

Baron se je sprl z ženo in se zaprl v grajski stolp, nestrpno čaka sina, ki je pred leti odšel od doma; poklical ga je bil, da bi mu izročil svojo misel, oporoko: da bi, trd in brezobziren, nadaljeval verigo slavnih prednikov, njihovo poslanstvo in navade. Toda ko Hubert pride, ima očetu marsikaj očitati: da ga je zastrupljal z lažno vzgojo, ga skušal odtrgati od matere, naredil iz njega oholega razvajenca; zato je pobegnil od doma, postal navaden delavec, zagrešil celo umor in prebil leto dni v ječi. Trpljenje ga je izučilo, dozorel je, se očistil in poplačal svoj dolg, zdaj je sam svoj, prerojen, vreden človek. Tudi družino ima, poročil se je s preprostim dekletom ... Baron, ki o vsem tem ni

nič vedel, je ves iz sebe: lastna kri ga izdaja, sin je oskrnil ime, ki so ga kot prapor zmagoslavja stoletja nosili! A Hubert je odkril resnico tega prapora časti, spremeni se v tožnika: oče je lastnega brata prevaral za dediščino, poštene kmete z zvijačo pognal na kant, iz Hubertove matere naredil mučenico, jo zanemarjal in varal ... Baron zbesni, srce ga izda, da pade v nezavest, Hubert prestrašen pokliče strežaja, čuti se krivega, da je očeta preveč prizadel; Petru naroči, naj baronu pove, da mu vse odpušča in da tudi sam prosi odpuščanja, nato naglo odide. Ko se baron zbudi iz omedlevice, je drug človek: šele nočaj je zaživel, obšlo ga je spoznanje in vidi, da je vse življenje živel v ječi zločinov; zdaj ga obdaja svetloba, božji glas ga kliče na daljno pot ... Baron odrine Petra, ki ga skuša zadržati, in plane iz svoje grobnice, toda že na stopnicah se zgrudi mrtev.

Jernej Stante: **MLADA BREDA**, 1925

OSEBE: *MLADA BREDA. PUTIFAR, norec. AHASVER. GRAJSKI GOSPOD. ŠKOF. TOGGENBURG, ROMEO, snubca. PUTIFARKA. TUGOMER, RADOVAN, pevca. Jetniki, kmetje, dvorjani, haremske žene, množica itn.*

1.-4. SLIKA: Putifar, norec, je vzgojil prelepo rožo, Mlado Bredo, hčer grajskega gospoda. Na gradu slavijo, Breda naj bi si izbrala snubca, snubita jo resni Toggenburg in živooki Romeo. A oglasi se Ahasver in terja izpolnitev pogodbe, po kateri je grajski gospod v zameno za rešitev Ahasverju prodal dušo še nerojene Brede. Graščaka prevzame obup, Putifar pa se zaroti, da se bo z Ahasverjem boril za svojo kraljico, kajti: »laž je pismo in beseda, resnica je le ena - Mlada Breda!«

5. SLIKA: Na gradu praznujejo Bredin god, dvorjani in vitezi so pustno našemljeni, postavili so tudi prestol in nanj posadili kralja vseh norcev, zvitega Putifarja. Ta jim brusi v obraz, da so stud in sramota, ker živijo v črti polovičnega mraku, ponoči se vdajajo užitkom, podnevi se posipajo s pepelom; očistijo naj se v plamenu, umrejo naj, da se bodo rodili čisti in brez hinavščine, kot nadzemeljska bitja. Nihče ga ne vzame resno, saj je le norec. Pride Mlada Breda, da bi si izbrala snubca. Ahasver predlaga, naj snubca vržeta kocke, v kockanje za nevesto se na Bredino privolitev vključi tudi Putifar. Ahasver naredi, da norec zmagaja, kocke mu pokažejo trikrat sedem. Pevca zapojeta pesem o Mladi Bredi, »življenja božjega v človeku neumrljivi znak«, in o Mladi Zori, »poročstvu naše nesmrtnosti«. Tedaj vdrejo v grad uporniki, razvname se boj, v katerem grajski popadajo, Breda pa izgine.

6.-8. SLIKA: Ahasver je pripravljen Putifarju pomagati iskati Mlado Bredo, če norec prekliče svojo zakletev, da se bo boril z njim. Putifar pristane, se poslovil od svoje nore žene, ki pestuje privid svojega umrlega otroka, in odide z Ahasverjem na daljno pot. Naletita na kmete, ki pokopavajo v uporuh pobite. Putifar sprašuje zemljo, če je v njej Mlada Breda, a zemlja molči, le iz daljave se sliši šum, na grmado vodijo Putifarko čarovnico, ki je po mnenju kmetov zakrivila njihovo gorje. Ahasver poseje izmučeno zemljo: naj vznikne nov rod, Ahasverjev plod, živih mrtvecev rod!

9. SLIKA: Popotnika na razkošnem dvoru najdeta Mlado Bredo, ki se v družbi haremskih žena pripravlja na poročno noč. Norcu se sesuje svet: namesto boginje je našel nečistnico, zakleto kraljično, ki v morju živi in je »kače ostudne pol, polovica prelepe device«. S silno močjo bo razločil ženo pod vodo od žene nad vodo, zdrobil bo biserno podobo, skrivnostno rožo bo odslej gojil le v svoji duši! Norec Bredo umori, Ahasver pa slavi zmago: »Laž je bilo pismo in beseda, pridružila se laž je nova - Mlada Breda!«

10. SLIKA: Putifar sam hodi svojo zadnjo pot. Na svoja vprašanja ni dobil odgovorov, trkal je zaman, izgubljenega dragulja ni našel, boril se je z Bogom in omahnil vznak. V videnju zagleda množico trpečih, ki dere po cestah živega življenja, nad njimi pa na nebesnem oboku ženo prečudovite lepote, ki jo je narod v snu hrepenenja videl; tisti, ki so jo videli, so radostno šli skozi zapadna vrata, tisti, ki je niso, so padali kot blato v oblast Satana. Po tem videnju si Putifar zasadi meč v srce, množica gre prek mrtveca, s pesmijo slaveč Boga in Marijo.

Knjiga: OPERACIJA CIRIL-METOD

Mira Pucova (Mihelič): **OPERACIJA**, 1950

OSEBE: *DR. RATEK, šef na kirurgiji. DR. MATIJA DONAT, njegov asistent. ANTON KLAVORA, župnik v bolnišnici. DR. VERA ROMIHOVA, zdravnica na interni. DR. TINCA PERMETOVA, stažistka na kirurgiji. SESTRA KANIZIJA, sestra na kirurgiji. SESTRA SERAFINA, instrumentarka na kirurgiji. Mladenič v uniformi vaške straže. Strežnik. Godi se l. 1942 v slovenskem mestu, pod italijansko okupacijo.*

1. DEJANJE: Primarij dr. Ratek ni prav zadovoljen s svojim asistentom, oponaša mu pijačo, ženske, nespoštljivo vedenje. Dr. Donat je skeptik in cinik, razočaran nad življenjem in ljudmi, toda odličen zdravnik in globoko čuteč človek; svojega šefa, ki mu je poklic le sredstvo za bogatenje, komaj prenaša. Živi z dr. Romihovo, svojo nekdanjo ljubico, ki pa ga je bila zapustila in se poročila z bogatim polkovnikom, a v tej zvezi ni srečen; Romihova si ga oblastno lasti, ljubezen do njega ji je beg iz praznote njenega življenja. Tudi z župnikom Klavoro, s katerim sta bila nekoč sošolca, si je Donat navzkriž, ne more trpeti njegove tiholazne, svetohlinske hinavščine. Le ob mladi dr. Permetovi ga obhaja občutek čistosti, navda ga želja, da bi vendarle kaj naredil iz svojega zavoženega življenja. Permetova, ki mu nagonsko zaupa, ga prosi, naj operira obstreljenega ilegalca Kostjo. Donat ne pomišlja, bolnikovo zdravje mu je prvi zakon.

2. DEJANJE: Klavora voha po bolnišnici, rad bi zvedel, kam in kako izginjajo zdravila, sanitetni material itn. V njem se sovražstvo do komunizma meša s sovraštvom do Donata, ki mu še iz šolskih let marsikaj zameri. Za ovaduški posel skuša pridobiti Romihovo, v ta namen ji spretno vzbudi ljubosumnost, češ da se med Donatom in Permetovo nekaj plete. Ker se Permetova, ki je povezana z Of, boji povsod prisotnega Klavore, naredi načrt, da naj Kostja "umre", spravili ga bodo v mrtvašnico in od tam na varno. Donat pristane in pomaga, sit je svojega skepticizma, polagoma se ogreva za cilje, v katere verujejo Kostja, Permetova in sestra Serafina.

3. DEJANJE: Romihova v vročični ljubosumnosti zasleduje Permetovo, odkrije prevaro s Kostjo in jo iz sovražstva do tekmice ovadi Klavori. Ko izve, da je mrliški list podpisal Donat, ga skuša rešiti, prinese mu prepustnico, ki jo je bila ukradla možu, in ga roti, naj pobegne v tujino. Donat se odloči, da bo prepustnico in svojo obleko dal Kostji. Klavora v bolnišnico pripelje italijansko policijo, zaslišuje Permetovo, o kateri ve, da dela za Of. Medtem vojaki v mrtvašnici ustrelijo Donata, ko skuša pobegniti; umre z besedami: »Zdaj sem končno - svoboden človek!« Romihova je do smrti obupana, ima se za njegovo morilko, Permetovo in sestro Serafino Klavora izroči policiji, Kostja pa se je po zaslugi Donatove žrtve srečno izmuznil na prostost.

Dolores M. Terseglav: **ROJENI SMO ZA ŽIVLJENJE**, 1986

OSEBE: *PAVEL*, poročnik vaške straže. *LIZA*, njegova zaročenka. *Dr. JANEZ*, kaplan vaške straže. *ŠTEFAN*, Lizin brat, partizan. *SERGIJ*, partizanski komisar. *FRANCELU*, župnik. *ZDRAVNIK* italijanske vojske. *MAJOR* skvadristov. *Partizanka*, *Stražar*. - *Godi se na Dolenjskem jeseni 1942, nato o Binkoštih 1945.*

1. DEJANJE: Liza na postojanki obišče Pavla, veselo mu pove, da sta oba dobila italijansko štipendijo za študij. Toda Pavel ne more prelomiti prisege, bratomorni boj čuti kot svojo usodo, čeprav ga sovraži. Liza ugovarja: življenje premaguje smrt, če človek ustvarja, ljubi in odpušča, postavlja uničevanju močnejši jez kot orožje. Pavel že omahuje, ko se vmeša kaplan Janez: sprejemati drobtine od tujca je sramotno, Kristus je prinesel na svet meč, ne mir. Liza bi morala vedeti, da je njen brat Štefan, ki mu skuša prek Pavla pomagati, postal partizanski rabelj, Pavel pa - kako mu more en sam poljub izbrisati vse, kar je branil prej? Pavel ne ve, kdo ima prav, ne sovraži tistih, zoper katere se bori, a tega, kar mu je sveto, ne more zapustiti. Ljubimca se poslovita, njune poti se razhajajo. Bog naj jima odpre oči, kajti le odpuščanje rodi dober sad, maščevanje kliče kri na kri.

2. DEJANJE: Pavel je z vojaki na terenu, Zdravniku bere Lizino pismo, polno upanja v življenje: le to, kar je spočeto iz ljubezni, je večno, dela sovraštva izginejo kakor mrtvaški dih. Zdravnik se strinja, po njegovem je usodna zmeta, če se skuša resnico in ljubezen braniti z orožjem. Tudi Pavla razjeda podoben dvom, toda besede se mu zdijo cenena in šibka obramba. Tedaj planejo iz gozda partizani, Štefan ustrelil Zdravnika, komisar Sergij veli zvezati Pavla in kaplana ter postavi Štefana za stražo, sam pa se požene za bežičimi. Janez očita Štefanu, da je njihova vera v raj na zemlji le sredstvo tistih, ki si ustvarjajo svoj zasebni raj. Štefan odgovarja, da sovraži svet, kjer se pod lepim naličjem dogajajo krivice in zlo; treba je podreti vse, iz ruševin bo morda nastal nov, bolj resničen svet. Morda pa spet le novi videz, doda Pavel. Pod temi nazorskimi razhajaji pa še zmeraj živi njihovo prejšnje prijateljstvo, skupni otroški spomini. Štefan osvobodi oba jetnika, Sergiju pa pove, da ga je napadla četa belih. Toda komisar sumi in ko od partizanke zve za družinske zveze Štefana z ujetnikoma, ga ustrelil kot izdajalca. Umirajoči Štefan se obrne k Bogu.

3. DEJANJE: Po vojni sta Pavel in Janez v zaporu, obsojena na smrt. Privedejo starega župnika Francelja, pri katerem je Janez pel novo mašo. Franceljnov župnišče je bilo zmeraj odprto vsem, ki so potrebovali pomoč, ne glede na barvo - neomajno zaupa v Duha, ki je ljubezen. Tedaj Sergij pripelje v zapor Lizo: s posredovanjem za jetnika je izzvala oblast, obsojena je kot izdajalka in vohunka, zasluži smrt kot njen brat Štefan, ki je osvobodil jetnika in ga je zato ustrelil on sam, Sergij. Spoznanje, da se je Štefan žrtvoval za njuno rešitev, odpre Janezu oči in ga obremeni s strašno krivdo: njegove mašniške roke bi morale liti ljubezen, pa so blagoslavljal obsodbe bratov! Župnik mu dobrotno prigovarja, naj se ne vdaja obupu, Pavel in Liza dodajata, da so vsi potrebni usmiljenja, ker so vsi blodili. Janez iz župnikovih rok prejme božje odpuščanje in pomirjen odide v smrt. Župnik moli zanj, Liza pa zaupa Pavlu, da šele zdaj razume njegovo misel o usodi: njena smrt je volja Boga, ki

ne želi, da bi njena neomadeževana mladost zbledela v vsakdanjost; skupaj z ljubim bo stopila skoz ozka vrata v večno svetli dan - kdor ljubi in odpušča, živi večno! - Stražar ju odvede, župnik moli za njiju: Naj ju križana ljubezen potegne k sebi v ocean življenja, kajti za življenje smo rojeni vsi!

Ivan Artač: **BLAGOVESTNIKA Z VZHODA**, 1985

OSEBE: *RASTISLAV*, knez moravski. *ZORISLAVA*, njegova žena. *JELICA*, njuna hči. *DRAGOVIT*, *PRIBISLAV*, velmoža. *KONSTANTIN*, *METOD*, misijonarja. *GORAZD*, Metodov učenec in naslednik. *KLIMENT*, menih. *ANSGAR*, odposlanec Ludvika Nemskega. *RATIBOR*, odposlanec kneza Koclja. *Strežniki*, *dvorjani*, *kmetje*, *ljudstvo*. - *Godi se na knežjem dvoru v Velehradu.*

1. SLIKA: K Rastislavu pride Ansgar, odposlanec frankovskega vladarja, s pritožbo, da je moravsko ljudstvo postalo pogansko, pa tudi dajatev noče plačevati Cerkvi. Rastislav, ki mu širjenje frankovskega duha ni všeč, pošlje Pribislava k bizantinskemu cesarju s prošnjo, da bi Moravski poslal misijonarje, ki bi znali domači jezik. Velika Moravska mora biti svobodna, močna in krščanska.

2. SLIKA: Konstantin in Metod že nekaj časa opravljata svoje sveto poslanstvo na Moravskem, a salzburški nadškof ju toži pri papežu, da učita krivo vero. Moravsko ljudstvo ju časti, na slovesnosti ju obdaruje s sadovi svoje zemlje. Pride odposlanec kneza Koclja, ki vabi sveta brata v Panonijo, da bi tudi tam vzgojila domače duhovnike. Brata pristaneta, a Konstantin hrepeni po svetem mestu, po tem, da bi življenje končal v rimskem samostanu pod imenom Ciril.

3. SLIKA: Franki so napadli Moravsko, odvedli kneza Rastislava v ječo in razgnali domače duhovnike. Ciril je umrl v Rimu, Metoda so prijeli in odvedli na Bavarsko, čeprav je papež potrdil in blagoslovil njuno delo. O tem poroča menih Kliment, ki je bil z njima v Rimu.

4. SLIKA: Kliment uči Jelico, ki je odlična učenka, branja in pisanja. Tedaj se vrne Metod. Vsi so presrečni. Gorazd se odloči, da bo duhovnik in Metod ga blagoslovi.

Metodovo delo gre v klasje, množijo pa se tudi težave. Metodu omaguje zdravje, zadnje mesce preživlja v goreči molitvi, bratu Klimentu pa polaga na srce skrb za edinstvo, saj je prav needinstvo slovenskih knezov najbolj oslabila Moravsko.

Metodu se naglo bliža zadnja ura. Za naslednika postavi Gorazda in odide za bratom, ljudstvo pa oba slavi kot svetnika in se pripravlja na slovesen pokop.

Knjiga: TRIUMF CIRIL-METOD

Silvin Sardenko: **SLOVANSKA APOSTOLA**, 1910

OSEBE: *CIRIL, METOD, apostola. TRUDOPOLK, kneza Kocela vojskovodja. BRANISLAV, BUDISLAV, njegova sinova. KREPEK, JELEN, njegova oproda. SEBIDAAG, ljudski pevec. KLEMENT BOLGARSKI, ZDEMIRA, apostolova učenca. LIUTI, Frank, prijatelj Branislavov. Ljudstvo. - Čas: med l. 868 in 869, obakrat spomladi. Kraj: Trnov vrh na meji Panonije.*

1. DEJANJE: Trudopolk sovraži Moravce, ker so napadli Panonijo kot zaveznico Frankov in ubili kneza Pribina; zato se še posebej razveseli, ko mu Krepek prinese Kocelovo darilo, Pribinov meč: ta meč in duh maščevanja bosta Panoniji spet vrnila srečo in svobodo. A sinova ne sledita očetu: Branislav je za prijateljstvo z Moravci, Budislav pa sedi ob nogah Cirilu in Metodu, tujima učenikoma. Branislav je sicer kristjan, a se zaroti, da bo apostoloma zastavil pot v Panonijo.

2. DEJANJE: Budislav pride očeta prosit, naj dovoli, da se apostola na poti v Rim ustavita pred njegovo hišo. Oče ga neprijazno sprejme, a dovoljenje za postanek le da, saj je o obeh apostolih že veliko slišal. Tudi Branislav obljubi Klementu mirno pot in ko se sreča z bratom, vsaj začasno postavi gostoljubje nad pravico. Prideta apostola, ki jima sledi navdušeno ljudstvo. Cirilov govor Trudopolka pretrese, tako prepričljivo ni slišal govoriti še nikogar.

3. DEJANJE: Ljudstvo govori samo še o apostolih, Trudopolk pa je razdvojen: odtrgan je od vere očetov, od ljudstva, od sinov, na koga naj se opre? Ko ga ljuti ščuva zoper apostola in laže o njima, češ da sta sleparja, ki se upirata Rimu, Trudopolk očita Frankom, da zdaj preganjajo apostola, ne pa pravih sovražnikov, Moravcev. Vendar ga Branislav prepriča v svoj prav in Trudopolk obljubi, da bo dvignil meč, če bo tudi Kocel dvignil roko zoper apostola.

4. DEJANJE: Minilo je že leto od mimohoda apostolov, a ju ljudstvo ne more pozabiti; slišalo je, da se vračata iz Rima in ju je pripravljeno braniti pred Branislavom, ki jima grozi. Tudi Trudopolk ni pri Kocelu nič opravil, Kocel je z vsem srcem za Cirila in Metoda in Trudopolk se ukloni njegovi volji. Branislav spozna, da je v svojem sovraštvu osamljen, in se vrne k svoji posadki na Ptuj, Trudopolk pa vesel sprejme Budislava, ki njemu in ljudstvu pripoveduje, kako je papež apostola častil in blagoslovil njune slovanske knjige. Ko pove, da je Ciril v Rimu umrl, ljudstvo zaplaka.

5. DEJANJE: Trudopolk hoče Budislava za dediča, on naj na Trnovem vrhu brani zemljo in jezik in vero svojega ljudstva. Toda Budislav bo šel, kamor ga bo poslal Metod, od očeta želi le to, da bi sprejel novo vero. Trudopolk omahuje, toda blagoslov obeh apostolov v njem že deluje: izroči se novi veri, hkrati z njim stori to tudi njegov zvesti Krepek. Vtem med veličastnim petjem hvalnic prispe Metod in jim kot blagoslov pove Cirilovo oporoko: »Bog ... naj združi vse Slovane v pravi veri in cerkvi Kristusovi.« Meč in boj zmotam, mir in edinost dušam vašim, še dostavi Metod. Trudopolk in predstavniki ljudstva na Pribinov meč prisežejo večno zvestobo apostoloma in Metod jih z razprostrtimi rokami blagoslovi.

Davorin Petančič: **NAŠA APOSTOLA**, 1936

OSEBE: CIRIL, METOD, slovanska apostola, z UČENCI. ADALWIN, nemški škof. VOJESLAV, vojvoda. GOJMIR, RADOVAN, ZORA, njegovi otroci. GRADIŠČAN, starosta. LJUBOMIR, BOŽENA, njegova otroka. TUDUN, sluga nemške oblasti. ALDA, njegova hči. ARON, zviti zankar židovski. IGRSKI VODJA. ZBOR BELIH. ZBOR MODRIH. FARA. Stražarji, glasniki, hlapci, spremstvo, možje, žene, fantje, dekleta, otroci, godci.

PROLOG: Ta predstava nas bo poučila, da so kristjani na ime slabši kot pogani. Vsak mora v sebi strasti-malike streti, resnično Kristusa sprejeti in naučiti se trpeti. Odprimo duše in srca, bodimo kakor otroci, da bomo postali boljši in naša fara močnejša! Pozdravljena, Ciril in Metod! Pesem misijonsko zapojmo!

BOGOVI MORAJO UMRETI: Aron nagovarja Vojeslava, naj se drži starih bogov, s Kristom bo prišel pod nemško nadoblast; v resnici pa Aron dela za Nemce in podpihuje bratomorni boj s Sloveni, ki so že kristjani. Med bitko prevzame Gojmirja stud, odvrže meč in se napoti iskat sveta brata, da bi tudi njegov rod spoznal vero ljubezni in miru. Ljubomir pa je še iskren pogan, lastno sestro Boženo, ki je prava kristjanka, zajame. Vsi ujetniki zatajijo Krista in na vojvodovo zahtevo darujejo bogovom, prva med njimi Alda, le Božena odkloni. Tudi njen oče, starosta Gradiščan, jasno izpove svojo vero; ljudstvo je z njim, noče praznovati zmage nad krščanskimi brati. Vera v bogove pada, zlo se bori z dobrim in dobro zmaguje.

KRISTUS MORA PRITI: Tudun si prizadeva za poroko Alde z enim od Vojeslavovih sinov, da bi si pridobil trajno oblast v deželi; pri tem so mu najbolj na poti pravi kristjani, posebej tisti, ki se odvrčajo od nemških duhovnikov in se oklepajo solunskih bratov. Ko od Arona zve, da se brata bližata in da je med učenci tudi Gojmir, mora Tudun spremeniti svoj načrt: Alda naj ujame Radovana, Boženo, ki jo Radovan občuduje, pa bosta umorila. Medtem Aron prepriča Vojeslava, naj prijazno sprejme škofa Adalwina, sicer se mu bo krepko zamajal prestol. Vojvoda razglasi, da so odslej vsi kristjani (na ime), in ukaže, naj se ljudstvo zbere za sprejem. Toda ko škof pride, obdan s sijajem in vojaki, ter nagovori ljudstvo v nemškem jeziku, začne ljudstvo mrmrati. Božena jim naznani prihod svetih bratov, ki jim bosta Boga, po katerem hrepenijo, oznanila v domačem jeziku. - Ponoči ljubosumna Alda izda Boženo škofovim vojakom, toda ti mile deve ne morejo pokončati. Alda sama zgrabi nož, a umor ji prepreči vojvoda, ki ga je na lepem prevzel čuden strah, Boženo ukaže odvesti v ječo. Vtem sta sveta brata prišla, ljudem govorita, da morajo sprejeti Krista zares, z dušo, zmagati najprej nad sabo, nato pa tudi nad sovražnimi sosedi - z ljubeznijo. Ko povedeta vse k daritvi, jih ustavita vojvoda in škof, ta bratoma grozi, a onadva zaupata v pravičnost Rima. Vroč molitev gane celo Ljubomirja, da sklene z Zoro Boženo osvoboditi. Krist slavi zmago med Sloveni.

MI MORAMO TRPEDI: Papež je Solunca s častjo sprejel in njune knjige potrdil, načrti zarotniške trojice so ogroženi. Aron se napoti k Svetopolku, da bi ga nagovoril, naj učence Soluncev ujame in jih proda za sužnje ter tako prepreči, da bi se plemena združila v veri, Tudun pa prepriča vojvodo, da Radovana zaroči z Aldo in si zagotovi prijateljstvo z Nemci. Zmagoslavna Alda

zasmehuje Boženo v ječi, zahteva, naj jo umorijo, tedaj pa prednje plane Ljubomir z Zoro. Pred njegovim gnevom se vsi razbeže, on pa v sebi odkrije Kristusa. - Metod se je vrnil iz Rima posvečen v škofa, papež je dovolil bogoslužje v slovanskem jeziku. Ljubomir je prvi, ki pred Gojmirjem-duhovnikom zlomi svoj meč, ljudstvo priseže zvestobo Kristu, jeziku in rodu ter papežu, Metod pa blagoslovi njihovo edino orožje: trpljenje. - Aronov načrt uspe, Gojmir je s tovariši prodan v sužnost, a njegov glas zbudi v očetu vest, da nažene tujko Aldo, prosi Boženo odpuščanja in se da krstiti. Zdaj so vsi eno: Kristov-Ciril-Metodov rod! Odpustijo vsem, tudi Tudunu, ki so ga Aronovi hlapci pokončali, in se objamejo: bolj ko jih bodo morili, več jih bo, ker bodo ena fara. Delo apostolov je uspelo, hvala večnemu bogu!

Metod Turnšek: **ZVEZDI NAŠEGA NEBA**, 1966

OSEBE: *KONSTANTIN-CIRIL, bizantinski duhovnik. METOD, njegov brat, duhovnik. KLEMENT, NAUM, njuna učenca. KOCELU, panonsko-slovanski knez. GORAZD, MODEST, PRIBISLAV, njegovi sinovi. RASTISLAV, velikomoravski knez. MOJMIR, njegov oče. SVETOPOLK, nitranski knez. MOJMIR, njegov sin. MUTIMIR, srbski knez. BORIS, bolgarski car. RIHPALD, salzburški duhovnik. ORTOLF, poveljnik nemške vojske. VALPERTUS, oglejski patriarh. HADRIJAN II, rimski apostolik.*

Poleg navedenih oseb je še mnogo visoke duhovščine iz Rima, Ogleja, Salzburga, Brixena, Bizanca, Nina, Splita itn., knezov in veljakov s Poljske, Češke, Makedonije, Bolgarije, Hrvaške, Srbije itn., njihovih žena in otrok, spremstva, vojakov, klerikov, ljudstva ... Vseh oseb je 91.

I.-II.: Konstantin pripoveduje materi, kako je na sipini v Črnem morju našel grob papeža Klementa. Relikvije pridejo počastit tudi moravski in panonski sli, namenjeni v Bizanc, da bi tam izprosili duhovnikov. Konstantina obide misel, da bi Slovanom sestavil abecedo, cesar pa bratoma naroči, naj odideta na Moravsko. Brata s križem in Klementovimi relikvijami krenete na pot.

III.-IV.: Na poti se brata ustavita pri knezu Koclju, kjer ju nadvse pobožno sprejmejo; le Rihpald grozi, da bo brata tožil v Salzburg. Nato se sprevod oglasi v Nitri pri moravskem knezu Svetopolku. Rastislav in Mojmir sta srečna, ko slišita očenaš v domačem jeziku, Svetopolku pa bi bilo bolj všeč, če bi cesar poslal vojakov.

V.-XI.: Brata neseta svete relikvije v Rim, pri Koclju ustanovita šolo za mlade in vzameta s seboj cel trop učencev. V Solkanu ob Soči vpričo oglejskega patriarha darujeta mašo v domačem jeziku, nato se vsi v procesiji napotijo na Sveto goro, da bi Mariji izročili slovenski rod in vsa druga ljudstva. - Papež Hadrijan brata prijazno sprejme, ukaže slovesno počastiti relikvije in ko se prepriča, da sta brata zvesta Rimu, blagoslovi tudi njune knjige. Tedaj sel sporoči, da je bizantinski cesar Mihael umrl. Papež obljubi, da bo zdaj on bdel nad Sloveni, Konstantina posveti v prvega slovanskega škofa. Toda Konstantin je bolan na smrt. Metoda prepriča, naj se vrne med Slovence, sam se poslovi od učencev in umrje. Papež odloči, da ga pokopljejo ob grobu sv. Klementa v

Rimu. Metod se z učenci-duhovniki vrne v Panonijo, kjer ga povsod težko pričakujejo.

XII.-XIV.: Papež je Metoda posvetil v škofa in ustanovil novo škofijo v Sirmiju, kar je sprožilo hudo nevoljo med Franki in Bajvarci. Frankovski kralj Ludovik Metoda vrže v ječo, s pomočjo Svetopolkove izdaje ujame tudi kneza Rastislava in ga oslepi. - Papež se zavzame za Metoda, da ga spustijo iz ječe, na Kocljev dvor se vrne hkrati z Gorazdom in Modestom, ki sta posvečena v duhovnika. Z željo po bogoslužju v domačem jeziku se pod Metodom združijo Moravani, Panonci, Srbi, Hrvatje ... Tedaj vderejo v Kastel Franki, zajamejo Koclja, Metod je preganjan na Moravsko, Mutimir pa reši Kocljevo družino in ji ponudi zavetje v Srbiji.

XV.-XVI.: Nemški duhovniki naščuvajo Svetopolka, da Metoda toži v Rim zaradi krive vere. Knez rad posluša, saj mu Metodova graja njegovih pregreh ni prijetna. Toda Metod je na zagovoru v Rimu dosegel, da je papež z bulo potrdil Sirmijsko nadškofijo in domače bogoslužje. Zaradi Metodovega ugleda raste tudi Svetopolkova slava, na njegovem dvoru se srečujejo Bizantinci, Bolgari, celo rimski cesar Karel. Pride pa tudi novica, da deželi grozi karantanski vojvoda Arnulf.

XVII.-XXI.: Bolnega Metoda obletavajo poveljane prikazni Koclja, Rastislava, brata, zave se, da bo umrl, ter za naslednika določi Gorazda. Po slovo pridejo mnogi knezi, češki, poljski, srbski, bolgarski, slovenski. Metod vse blagoslovi, se poslovil od učencev in izdihne. Še preden se Gorazd z mlajšimi duhovniki odpravi v Rim k posvetitvi, jih Svetopolk ukaže prijeti, poveljnik Ortolf jih v Benetkah proda kot sužnje, starejše pa izžene. Oglejski patriarh Valpert, ki se po naključju mudi v Benetkah, sliši latinske molitve nesrečnih duhovnikov, jih reši suženjstva in jih vzame v svojo službo, da bodo delovali med Sloveni na Kranjskem, v Istri in Dalmaciji. - Medtem so starejši duhovniki našli zavetje pri Bolgarih v Belgradu, vendar prihajajo prošnje od vsepovsod: domače duhovnike želijo poleg Bolgarov tudi Srbi, Makedonci ... Tedaj Pribislav pripelje Gorazda in njegove. Veselje je nepopisno, saj je s knezom Mutimirjem tu tudi Gorazdova mati, sestre in brat Modest. Med sestrami in prisotnimi kneževiči se že pletejo nežne vezi. - Oglejski patriarh posveti Gorazda za solinskega škofa, ta priseže zvestobo Rimu. Tedaj pride Mojmir, Svetopolkov sin: Svetopolk se je skesal, Gorazdu ponuja nadškofovstvo v Moravski, celo ženo, ki jo je bil zapustil zaradi ljubice, je spet vzel k sebi ... Po Gorazdu že sprašujejo nova odposlanstva, Poljaki ga vabijo v Krakov, Bolgari prosijo, naj pride posvetiti nove samostane ... Gorazd s patriarhovim privoljenjem določi Klementa za prvega bolgarskega škofa, Nauma pa za njegovega pomočnika; oba slovesno prisežeta zvestobo papežu. Vsi čestitajo, srečni, da je setev, ki sta jo sejala sveta brata, tako bogato obrodila. Sledi poroka najstarejše Kocljeve hčerke s hrvaškim kneževičem Mutimirom: patriarh jima priporoči globoko vero in trdno zvestobo, da bosta krščanski vzor za vse. Slovesnost zaključijo pesem v zahvalo Konstantinu in Metodu, zvezdam našega neba: še poznim rodovom bosta pomočnika in vzornika.

Joža Vombregar: **SV. BRATA CIRIL IN METOD**, 1937

OSEBE: GORAZD, deželni knez. *KRESNIK, BRDNIKAR, kmeta svobodnjaka.*
Sv. CIRIL IN METOD. Knezovo spremstvo. Zbor ljudstva. Sluga.

Ob knežjem kamnu na Gosposvetskem polju teče obred ustoličevanja, kmet Kresnik za karantanskega kneza ustoliči vojvodo Gorazda. Ko Gorazd priseže, da bo pravičen, domačim šegam in ljudstvu zvest vladar, se prikažeta sv. brata Ciril in Metod; prihajata, da bi ljudstvo potrdila v veri in mu izprosila božjo pomoč. Gorazd ju prosi, naj blagoslovita njihovo delo, da bo v blagor njim in v slavo božjo. Sv. brata blagoslovita kneza in ljudstvo in izgineta, ljudstvo pa se z Gorazdom na čelu hiti zahvalit Bogu v cerkev h Gospe sveti.

P.S. Vsebina drame Janeza E. Kreka **Sv. Ciril in Metod stopita na slovansko zemljo** je objavljena v **RSD** knjigi **Premagovanje blata**, str. 253.

POJASNILO K ŠESTKRATNICI

Šestkratnica (skrajšano 6x) je naslov-ime za tekste, ki so objavljeni na prejšnjih nekaj deset straneh. Delijo se v dva dela: 1. 6 krat po dve strani, 2. Vsebine dram. Gre za »knjige«, ki so pripravljene za tisk, vendar ostajajo v - dodelanem - tipkopisu; zakaj, pojasnujem NDM. Teh »knjig«, ki niso niti na cedejkah, je 6; katere so, je napisano. Prva stran vsakega lista - od vseh šestih - se začinja z naslovom »knjige«, nadaljuje s tim. Zadnjico, tj. tekstom na zadnji strani ovitka sleherne knjige **RSD**. Na 2. strani istega lista pa sta objavljena 1. SB in 2. Kazalo. Tako je bravec pričujoče »knjige«, ki pa je le v obliki cedejke, **GR 5** ali **Red blodnje**, informiran, kaj sodi v **RSD**, a ni dostopno niti na cedejkah. Morda kdaj bo, a odločitev o tem je odvisna od subvencije, ki - če - bi jo teh šest knjig **RSD** dobilo, tokrat od novega Kulstra.

Z isto metodo bom nadaljeval, če bom še zmogel pisati **RSD**.

Sredi oktobra 2004

SPREMNE BESEDE I

Pniz **GR** imam za najpomembnejšega v **RSD**: ES analize RR v MSk in MSI modele. Ta vidik je najbolj izviren del moje nove DgZni, za Konvbravca - še posebej za KonvLZgarja - najtežje sprejemljiv; tudi zato, ker so SLZgarji v nemajhni meri jezikovni puristi, ideologi SNcla, zagovorniki Tradjezika, TradVrt. DgZn prebija meje - omejenost - na Nar-Naco, na (S)ND, ta predpisuje zakone-pravila Javjeziku. Meni teh pravil ni treba upoštevati, ker SNDzakonodajavca - tudi ne Dblavi - ne priznam, kot ne priznam Vrt in dolžnosti-obveznosti IdDbe. V marsičem se jim podrejam, a zaradi sile, ki jo izvaja nad svojimi člani; tak njen član sem tudi jaz, ker pač ne morem fizično izstopiti iz Dbe, od nje sem v marsičem odvisen. Te odvisnosti se zavedam, vem, da je nenačelna, zgolj utilitarna, taktična, a dajem cesarju (hudiču), kar je cesarjevega (zlega, napačnega), da bi preživel; kajti le Ž mi - sleherniku - omogoča, da ga lahko preOsm v Is Dti. Sámó na sebi je Ž S (ŽS), Db=zlo. A verujem, da je to zlo pogoj prehodu v tisto, kar je onkraj dobrega in zla, onkraj ŽSi. To onkrajnost imenujem Dt.

V **GR 5** je moja kratitščina pripeljana do dozdej najbolj Rad stopnje; s tem je dosežena večja sintematizacija jezika-izraza, pač na račun tim. »naravnega« - TradLit - jezika. Matematizacija odnosov-povezav med dramami, liki, PStami itn. omogoča vnašanje natančnejšega reda. Čeprav sodi red kot RKPLEL v IdM, je vendar pogoj za (po)IsDti; s kaosom kot takim si Anln ne more pomagati, mora pa ga vključiti v HKD celoto, v kaozmos. Kaos je v primeru **GR 5 Blod** (blodnja in blodnjak), naslov knjige obsega oboje: **Red** in **Blod** (kaos); šele skozi Blod in red je mogoče konstruirati-uzreti **Vizijo**, ki meri na Dt. - Sicer pa o vsem tem podrobno govorim sproti v tekstih knjige.

V knjigi je nekaj novih prijemov. Recimo, da nekaterih MSk ne opremljam s **Pojasi**. Banalni vzrok je v tem, da teh Pojasov tedaj, ko sem narisal določene MSk, nisem napisal, ker pa sta od tedaj - od poletja 2002 - minili že dve leti, jih zdaj nisem ne zmožen ne pripravljen dopisovati. Ta moment, ki sodi v domeno naključja, sem uporabil za svoj »novum«: za pedagoško zamisel, naj si bravec, če ga MSk zanima, sam poišče-naredi svojo razlago. Primerov za razlaganje mojih MSk je veliko; tudi v tistih MSk, ki niso opremljene s **Pojasi**, uporabljam iste kratice in ZnaSi kot v ostalih. Bravec naj sodeluje v branju **RSD** aktivno. DgZn je sodelovanje-Dia, ne Tomaževó in Plehanova odsevanje-odražanje predloge-bití. RazRese, ki jo pričakujem ob bravca, je RR, ta pa je

zmerom izvirno dodajanje. Razumevanja brez novega konstruiranja ni. (KasO: v zadnji redakciji »knjige« sem MSk, ki so ostale brez **Pojasov**, izločil. A samo načelo, ki ga v pričujoči knjigi žal ne izvajam - da dodaja MSkam bravec sam Pojase -, ostaja v veljavi. Morda ga uporabim kdaj drugič. Kompozicijo knjig nenehoma spreminjam. MSk **Ozvezdje**, **Dve nastajanji**, **RazRak→Dt** čakajo na boljšo Prih, čeprav jih imam za pomembne. Sicer pa, že pišem **GR 6**.)

Podoben novum je v **GR 5** njen zadnji - tretji - del, naslovljen **Šestkratnica**. Kaj je v tej **Šestkratnici**, navajam v **Pojasu** k nji. Tem šestkrat dvema stranema je dodan še razdelek **VsD**; v njem so objavljene PD, ki jih v šestih knjigah **ES** analitično in posebej pozorno obravnavam. Za objavo teh **VsD** sem se odločil, ker so bravcem komaj znane ali neznane. Tudi s tem potrjujem svojo usmerjenost k Dru. Ne zadovoljujem se s prepričanjem, da zadošča, če drame poznam jaz. Želim, da jih pozna čim več ljudi, ki jih SD zanima. Tako se borim zoper svoj Av (avtizem).

RSD kliče bravca, vendar ne vsakega, ne Konvreceptorja, kakršni so zdaj skoraj vsi. Izdelujem Dgbravca, zanj delam, Zato sem srečen, če ima **RSD** vsaj nekaj - pol ducata - bravev, ki DgZn razumejo. Med njimi je na prvem mestu, poleg Ale, Kristijan Muck. Tudi zato mu knjigo **GR 5** posvečam. Ker sta z Vero - kot midva z Alo - v bistvenem eno, dvojnost v enem, velja posvetilo tudi Veri.

Naj se na koncu teh **SB** zahvalim novemu založniku **RSD**. Janez Miš in njegova žena Irena sta vzela te 4 knjige pod okrilje tako, da jih bosta izdala kot cedejko; za svoje delo ne računata nič, preko njune založbe prihaja subvencija MzK do sodelavcev, tipkaric ipd. Torej ni nujno, da je vsak DaSzaložnik ščuka v ribniku, PohlPld. Ta oblika sodelovanja med mano (nami tremi, poleg mene še Alo in Ajdo) in Mišema pripelje lahko še daleč, je odprtega tipa. Moj IzKulJavi ni doktrinarno dokončen; ker se gibljem na robu Dbe, si puščam odprta vrata za svojo Svo, za nove ocene položaja.

Oktobra 2004

SPREMNE BESEDE II

1

Potrebne so še ene **SB**: za vse 4-knjige, ki bodo »izšle« na cedejki, skupaj. Čeprav so razdeljene v 3 Pnize (**UvNač** in **VolZim** sodita v **KtDvK** kot **1** in **2**, **Predavanja** v **€PP 2**, **Red blodnje in vizija** v **GR 5**), so mišljene kot HKD enota, tako tudi narejene-urejene. Da so HKD, je zunaj dvoma, da pa so obenem enota-celota, je - naj bi bilo - prav tako skoraj samoumevno. Ker me zadnje čase vse bolj zavzema samoveličje in primerjam **RSD** z antičnimi čudesi sveta, smem - sem si izbojeval (vsaj pred samim sabo) pravico - tako neskromno soditi tudi o vsem drugem, kar je v zvezi z **RSD**.

Delamo jo prav za prav trije: brez žene Ale in hčere Ajde bi **RSD** ne bilo, le nastavki zanjo, nekaj Posknjig, pač na ravni knjig, kakor jih pišejo ostali Izbi, ki se imajo za Kulnike, v službi SNara ali SIZni. Jaz sem v službi le enega cilja, (po)lsa Dti; vsa ostala merila me ne določajo, niti priznavam jih ne. S svojima PriSo, s katerima tvorim tudi jedro VelDne, ustvarjamo nekaj, kar daleč presega delo ostalih ljudi. Ne le po veličini zamisli, enako po izvedbi. Podpore imamo pri tem komaj kaj, je niti ne potrebujemo. Od kake ustanove - MzK, MzZSZ, SAZU, pa je menda že konec s sponzorji - kane sem in tja kaka malenkost, namreč malenkost v primerjavi s stroški Nasta **RSD** in koncepcijo dela. Duhovna in gmotna podpora našemu delu je zanemarljiva.

Smo - tvorimo - SAKO, ki si je postavila lastna merila, cilje, Vrte, sam sem izbral sredstva za njihovo udejanjanje. Izdelal sem lastno Zn. V tem pogledu prevzemam za zadevo odgovornost jaz, jaz konstruiram zgodbo, sistem, Duhsvet. A brez njih dveh bi ves moj napor obtičal pred začetkom realizacije oz. se spačeno oglašal le po drobcih. Za imperij AlekaV ni bilo dovolj, da ga je zavzel; treba ga je bilo tudi vzdrž(ev)ati pri obstoju, ga upravljati, organizirati Džo tako, da se je vzpostavilo primerno ravnotežje med redom in lokalnimi ES pobudniki; enotnost Dže hitro preide v tiranijo, pluralnost lokalitete v samovoljo mnogih, ki povzročijo - vrnejo - kaos. Če Ala ne bi šla po nekajkrat skoz vsak tekst **RSD**, lektorsko in korektorsko, če Ajda ne bi brezhibno skrbela za tipkarice, da promptno jemljejo v delo moje - včasih do neberljivosti poččkane - tekste, jih hitro vračajo, vnašajo popravke itn., če ne bi obvladala HKD pošte, ki po parkrat na teden hiti iz Horjula v Avber in nazaj, od tipkaric, oblikovalcev, prej tudi tiskarja, knjigoveza v Horjul in nazaj, pa od SGM in MzK zaradi financ, kajti nad vsakim stroškom ima kontrolo Dž, vse finance morajo iti skoz FinanMistrstvo, se sklepati pogodbe, podpisovati

naročilnice, kar počnejo drugje založbe s svojimi mnogoštevilnimi nastavljenici, Ajda pa ima ob štirih šoloobveznih otrokih redno službo, v katero se vsak dan vozi skoraj 40 km daleč, kot višja predavateljica dela na Biofaksu itn., bi bila **RSD** le sanje PvtPska. Tako pa so »imperij«. V **RSD** res uresničujem svoj Imperij. Z roba Dbe, ki je središče oddelka za eksperimentalno DgZn, pošiljam informacije, analize, duha skoz neštetilne kapilare, analogne antičnim cestam in Daelektronskim komunikacijam po vsej tej megadeželi, imenovani **RSD**.

Smo kot triperesna deteljica, morda kot troedini bog neke Rlge, v kateri je božje le ime-znamenje za sistematično norost, ki jo sporočam(o) - zaenkrat še odsotnim - sprejemnikom. Ti na naš internet-medmrežje še niso priključeni. Sploh kdaj bodo? Tudi to me ne zanima. Zadošča mi, da se gremo mi trije veliko in drugo igro, ki mi daje smisel. Je mogoče življenje bolje izpolniti, v njem močnejše uživati, imeti višjo nalogo, usodnejše poslanstvo, se učinkoviteje zabavati, biti še bolj neodvisen od okolja, izdel(ov)ati Altsvet - AltM -, ki je tako Rad Alta, da inteligentnejši naši sodobniki buljijo vanjo kot teleta v nova vrata, manj občutljivi pa tam, kjer smo mi trije in naše delo - **RSD** -, ne vidijo nič, le PzM? Zanje - za TS - smo nič. Šele skoz ta nič, ki je zame Blak, je mogoče na Dr stran. Ta nič niso le - svetopisemsko gledano - ozka, najožja vrata, ne le uho šivanke, ampak prehod, ki ga ni. Moj pokojni PriSo Strniša je zamisel-videnje tega najtočneje artikuliral v Nih obliki, glej **Pesem o ptičji deželi** in **Sanje o svetu III** iz **Samoroga**.

MARGARITA:

*Na tem kraju, na tem mestu,
sta dve deželi na istem mestu:
dežela ljudi in dežela ptic -
v ptičji deželi dežela ljudi.
Ptičja dežela našo pokriva,
druga je, in vendar ista ...
Je in ni, kot prvi svit ...
Vendar sta večno ločeni ...
Na istem mestu sta obe,
pa mi ne moremo do nje.
Nam neznana dežela ptic
dotika se nas - a kje leži?*

DIZMA:

*Obšla me je velika groza,
ker je svet tako prostran,
za nobeno goro se ne konča -
horror mundi: groza sveta.
Potujemo na štiri strani,
nikoli pa ne pridemo
ven iz sveta, ki nas oklepa
bolj kot verige in stolpna ječa.*

Omenjene 4-knjige, katerih skupni izid na cedejki komentiram, so vrh mojega - našega - prizadevanja. V njih je »vse«; vsaka metoda, merilo in Vrta, ki jih iznajdevam, je zastopana v njih. Okvir in temelj so MSIMSk (ki jih bom od naslednje knjige naprej vse pisal le kot MSk), sintetizirajoče analize so **Pojasi** k njim. V MSk dosega analize in stališča celo GeomSimtformo. (Okolju so nedostopne, UZniki jih niti ne opazijo.) Znotraj tega okvirja in na tem temelju pa se nahaja še veliko točk: ES analize PD, portreti dramatikov, spomini, srečanja, predavanja, napadi, čustva, Pole, strasti, sanje, norosti, neumnosti, odvečnosti, gradivo, iz katerega je sestavljen svet: temna magma in sončni žarki Svetle. Žar(jenje) ognja in Duhbitij Luči, bogovi in hudiči, Ž in S (Ž=S). Če je vse to res, sem dosegel, kar sem 12-leten projektiral, tedaj ne še v zavestno določni obliki, kot slutnjo pa povsem. Pred sabo imam svoje Ždelo. Kot bog na sedmi dan smem reči: dobro je. Posrečilo se mi je. Sem srečni izbranec Konte.

Ker je **RSD** micelij, so v nji zapisane tudi med sabo izključujoče se izjave, kot v vsakem Perdnevniku. Poleti sem že mislil, da me bo pobralo, med spomladjo in poletjem sem zašel v globoko EkP stisko, moja misel se je nevarno bližala Nihu, nisem verjel, da bom zmogel še kakšno delo; poslovil sem se. Zadnji mesec pa sem spet v stari formi. Zdravniki, čez katere sem lani močno udrihal, so mi storili - celo zelo - dobro, zakrpali so me, moj stroj bo tekel verjetno še nekaj časa. (Zadnji teden sem spet ustvarjal v vrhunskem ritmu, napisal pol nove knjige, po 2 AP na dan, obenem pazim, da se ne ponavljam.) Moje duševno in telesno počutje je odlično. Vame so se vrnilo upanje, vera, moč, ldDr, samozavest, vse, kar sem že dosegel in kar moram imeti, če hočem z **RSD** nadaljevati.

Kako dolgo še? Ne vem in je vseeno. Kolikor časa bo šlo, bo šlo. Skušam biti ves čas na skrajni meji misli, čustva, dela. Izgubljati čim manj energije z nepotrebno, v Dab Dbo ne zahajam več, na sejah in simpozijih SAZU (o Kocu) naj se važi in infantilno nadletavajo stremeljivi pohlepneži, ki jih je strah PzMa v sebi, pa morajo čekati, da bi dobili občutek sitosti, nasičenosti z retoriko (tudi z dejansko UZn, s SpS), izpolnjenosti s čutom poslanstva. Oni so uslužbenci Dbe, tudi DbZge, jaz neobstoja točka, ki potuje skoz nič na Dr stran. Kako naj se srečujemo, ko pa niti ne opazijo, da obstajam, ne vohajo me, zanje sem iz »astralne« snovi etra, zame so le kvihti, ki me vlečejo navzdol, kolikor se jim pustim. Po svoje me bremenijo, toliko jih je, da se res stežka najde prehod nič skoz gostoto njihovih snovi. Jaz iščem prehode na Smš, med odpadki, ki njim zaudarjajo. Pri duši mi je lepo.

Živim torej v drugih svetovih od velike večine - 99,99 % - ljudi. Nekaj pa je ljudi, ki me imajo radi, me nekako podpirajo v moji sistematični blaznosti, ki jim je simpatična, v nji slutijo nekaj vrednega. To so izjeme, a so. Jih je 10, več? Večkrat jih imenujem, zdaj kdo odpade, zraven pride komaj kdo, za TS me ni več. Tem redkim sem hvaležen, sleherniku, ki je v njem toliko Dti, da me čuti in z mano vred potuje tja, kjer je BDr. Tudi moji Dni, otrokom, vnukom, njihovim partnerjem, predvsem pa obema PriSo, ki sem ju omenil na začetku teh **SB II**. Bomo skupaj praznovali izid zgoščenke? Bomo, a tako, da bomo z istim - Rad - tempom delali naprej, konstruirali to vizijo reda v blodnji.

27. XI. 2004

Danes je 29. november; nekoč pomemben datum. Je tudi skoraj rojstni dan mojega najstarejšega vnuka (od njega so starejše 3 vnukinje). DaSici, posebno mlajši, si ne morejo predstavljati, kaj je pred pol ali četrt Stola pomenil ta datum za Jugo, za Sljo. Simboliziral je - kar je bistveno: uspešno - zidavo nove ne le domače-lokalne, ne le v eno Naco zaprte, ampak SvetDbe, tako rekoč univerzalne. Pomenil je vse žrtve - SŽ -, ki so za to novo Jugo (NSvet) padle, žrtve, ki so stvarna in resnična kri, znoj teles, milijarde ur - časa -, porabljenih za zidavo, uresničene sanje, nato Trp in muko, ki sta izgubljala smisel, Db obrede, izobešanja zastav, parade, znamenito-prelomno točko v pouku Zge v šolah itn. Veličastno stvarnost kot takšno, ki se je nato - vse bolj - sesuvala, odkrivala pogorišče, a pogorišče (Strš) ni nič manj stvarno in - v določeni projekciji - tudi resnično od Stša.

29. november in KomJugo-KomSljo omenjam zato, da bi opozoril na PnM, na OžKldo, na Bit(nost) določenega sveta, ki je hotel biti celo NSvet, udejanjanje Ideace, Trl. Nastopal je - se kazal sebi in drugim - kot DbZg, kot objektiviteta, v katere Nast in organizem je bilo vpletenih na milijone ljudi na Empnačin, a je imel povrh vsega še Simbvlogo. Je mogoče doseči še kaj več? Res, vse nazadnje propade, neizmerno velikanski in bogati, umni in urejeni Rim, Egipt, recimo da tudi Atlantida kot predstava velike in povsem izginule Kulecivilizacije. A preden propade, je; je v neštetih medsebojnih odnosih stvarnih ljudi, ki vzpostavljajo stvaren svet, vanj pa celo verujejo, da je tudi resničen; mesto obstoja Rese.

Kaj je **RSD**, naj takoj zastavim Temvprašanje in ga artikuliram Dgč, kot sem ga v 1. poglavju teh **SB II**? Jaz (tudi Ala in Ajda) sem v več segmentih svojega Ža stvaren; ne vem, če sem v katerem resničen, morda je ves moj govor o Resi, ki ga trajbam v **RSD**, fikcija in retorika. A bil sem - in sem še - oče, iz mene izhaja 19 potomcev, vsak od njih je živo bitje, je PO, bili so časi, ko sem bil stvaren v KulPoli Slova, predvsem - a ne le - kot kritik Ptjeoblasti; za to svoje delo sem bil tudi nagradjen, z IzPoko, z izvolitvijo v redno članstvo SAZU, oboje je stvarno, prinaša denar, ki je glavno merilo stvarnosti v TSu, v LDbi. Ljubil sem, varal, popival, se prepiral, služboval, prevajal, režiral, prijateljeval, sozidal hiše, poučeval, vzgajal, krampal Bos(ansko)zemljo na progi Brčko-Banovići in pri Sarajevu, streljal s topovi, na služenju Vojroka, prešel v dosje OZNE, gojil šport, metal disk, vozil avto po Évri, planinaril in še marsikaj; živel sem kot ostali, le še intenzivneje. Bil sem eden od njih. To sem zmerom hotel biti, skrbno sem pazil, da me ne bi izrinili na rob, kjer bi se zabubil v Narcisa, vsaj v OPska, morda zgolj v Hedsta, kot je MBP Brezov sod; v tem sodu vari pivo za svoj Už. (Tega MBPa sem podrobno preučeval, da ga ne bi v ničemer - v čim manj območjih - Posn; da bi ga le Sim. Še danes je zame pomembno merilo kot ZnaSi za ego(t)izem in jalovost.)

Vse to, kar poudarjam v prejšnjem odstavku, sem tudi jaz, kot normalen član SDbe, vse to je nekako tudi v **RSD**; ne more ne biti, v **RSD** je vse moje Žizkustvo. Pa vendar, **RSD** kot bistvo je povsem zunaj mene kot občana, povprečnega Čla TSA. Je tisto, kar o tem HKD miceliju govorim v 1. poglavju **SB II**; a je tudi nasprotje tega ali celo nekaj, kar je drugje od tega, pa ne na liniji NejDam v bližini Dti, ampak v nečem Temvprašljivem, v območju med

ničem in Avom. V 2. poglavju nekaj več o tem, o tej plati **RSD** in mene, tudi o mojih dveh PriSo.

Moje vse hujše IzDbJavi, ki se dogaja posebno zadnje desetletje, a se je začelo kot tema-problem že 46, ko sem nehal sodelovati v Mladinski reviji, in še tolikokrat kasneje, ko sem načrtno-zavestno izstopal iz dane SDbe, ni le sredstvo, kako posta(ja)ti čim manj odvisen od - slabega, napačnega, okužujočega me - okolja, kako zidati sebe kot SAPO; je tudi odmik od stvarnosti, kakršna se kaže predvsem v prvih dveh arhemodelih THM-kroga: v Ožldi in v Dč. Je pospešen vstop-prestop v Dv arhemodel, v Simo, čeprav ne v MasDbo LDPM, pač pa v tisti konec Dv tretjine THM-kroga, glej pripadajoče MSk v **GR 5 ŠHM-blodnjak** in **Okvir celotne SD**, kjer se Dv RR v Av. Kot rišem, se Av proti vrhu kroga stopnjuje, dokler v mistično-paradoksnem srečanju povsem v zenitu, ki je karikatura zenita, ne preide v preprosto, začetno, samoumevno AgrEkzldo; ta se začne tik - neposredno - na De od zarezne vrh kroga, ki označuje polovico kroga, zgornjo točko vertikale.

Naj navedem nekaj MSk iz **GR 4 (Prevezave)**, ki se mi zdijo v tej zvezi posebej pomembne oz. celo nujne za razumevanje DgZni, že samega THM-kroga, s tem tega, kaj je AgrEkzld, kaj Av itn. **THM-krog I** in sploh ves blok **PRETVORBE IN ZAMENJAVE** (strani 125 do 128). **Človekova pot** (str. 141). **IdDv ali Av a, b, c, d, e, f, g, h** (strani 220, 221, 226, 228). **Agrld kot KulDv a, b, c, d** (strani 233 in 238). Predvsem pa **Ustroj sveta**, stran 133. In, seveda, pripadajoči jim Karji. Kdor ne pozna in ne razume teh MSk, ne razume **RSD**; je njegova presoja **RSD** amaterska, zgrešena; bolje, da ne sodi o ničemer v **RSD**, kot da jo sodi iz Tradvidika, iz IdMa, ravno od tam, kjer se je ne da ugledati. Kdor išče v **RSD** esejizem, portrete, Dab cronique scandaleuse, Polo, celo le LZ, ravna zoper mojo intenco, **RSD** deformira, z eno besedo, meni in **RSD** škodi, pa naj ima pri tem še tako dobre namene. Pot v pekel je tlakovana z dobrimi nameni.

Dozdaj sem Av pripisoval predvsem drugim; priznaval sem, da je tudi v meni (ker je pač v meni - v avtorju **RSD** - vse, v DgAnlnu mora biti vse in vse z ARF), a tega stanja nisem ne čutil ne artikularno tako, kot da je moje bistvo v Avu. Svoje bistvo sem postiral, glej ŠHM, v IsDti, na linijo, ki pelje od RazcDč na dnu THM-kroga, skoz ARFDč in VerDč v IsDtIdč. RazcDč (ki je kot smodel narisana na Dčarhemodelu in do katerega se pride z obeh strani, od Ožlde in od Dv) sicer ni tako stvaren - v projekciji nekaterih RlgIdeol celo neresničen - kot je smodel EDč, ta je nabit z neposredno špricajočo krvjo, ni pa tudi tako derealiziran, da bi bil zgolj IVJ, kakor je vse, kar sodi v Dv. S točkami RazcDč, VerDč, ARFDč sem hotel ohraniti oboje: stvarnost in IVJ, ki skupaj omogočata Is resničnosti (z metodo RazRese). Prepričeval sem se in se še prepričujem (da verujem) v to, da sem zmožen takšnega potovanja skoz razpoko THM-kroga NejDam, v IsDti. Tej veri-preprijčevanju pa moram postaviti ob bok - v brk - tudi dvom vanjo, tudi model, ki jo spodbija, jo dela za SSL.

MBP so mi že kdaj očitali, da to, kar pišem, odkar sem nehal biti KulPolik, ni uporabljivo; posebno razločno mi je ta očitke formuliral Rupel. Da je celo ovira za ljudi; da je **RSD** ogromen plaz kamenja, ki je zasul cesto in ga bodo morali zanamci leta metati stran, da bo cesta-komunikacija spet prehodna; to mi je - v bliskavem trenutku z nazorno prisposodbo - napisal Zadr. Ta dva sta se potrudila in me - čeprav s Krito - označila, opazila sta me. Velika večina me - kot avtorja **RSD** - ne opazi več, zanje sem postal neviden. Ne delajo se,

K-da me spregledujejo, ne Mašč se mi s tem. Zanje sem zares postal nevidni Čl: **RSD** je nekaj, česar ni, je nič.

Skoraj v vsakem pojavu znotraj Dvarhemodela je sled stvarnosti, tj. Ožlde in Dčarhemodela; slehernik nosi Ožldo in Dč s sabo, slehernik sploh lahko živi šele tedaj, če je Ž, če je Agrčkzld, če je kot Pozbit v sporu - vojni ali tekmi - z Negbitjo, Prt z Dmbcem, Kan s Protom, mož z ženo, otroci s starši, Slc z Nemcem itn. Če ni podstati v PnM-bitu, v Agrčkzldi, ostane IVJ (Dv) v zraku, kot PzM; veter stvarnosti, ki je blok Ožld-Dč, IVJ odpihne kot videz-blodnjo. Kaj pa, če sem izdelal svojo slutnjo - model - Dti tako, da bi bilo v Dti čim manj - če se le da nič - Ožlde in Dčev? Da bi odpravil celo Simo tega, kar je v Ožldi in Dčih, torej vsakršno Posn? Posn namreč predpostavlja posnemano, to pa je stvarnost, ki se je skuša Dv znebiti kot banalne usode. A kaj ostane, če odpade tudi Posn(emanje)-Sima, ki opredeljuje MimDč, Mim(etičnost) v Dč? Če ostane le trojček IVJ, ostane le igra jezika in zaigranih vlog sama s sabo. A kaj je to drugega kot - celo Rad - Av?

RSD je na eni strani - načeloma - brezkončno število-mnoštvo ES pojavov, odnosov, likov, misli, izkustev; v SD je vse. To je Ćmpdel **RSD**, ki jo veže na TS, na DbZgo, na ĆkP muke Pskov. Iz teh ES pojavov se da celo marsikaj naučiti, marsikaj spoznati, zelo so informativni, s tem koristni za Ž, kar je v Ožldi in Dč - v normalnem TSu - bistveno-odločilno merilo. Tako je, če gledam(o) **RSD** z normalnega vidika, z gledišča Ožld-Dčev. Če pa se vprašam, ali res želim z **RSD** koga o čem poučiti, komu posredovati kakšno spoznanje ES tipa, pa me zajamejo dvomi, nisem več gotov v ta(k) svoj namen. Čim bolj mozgam vprašanje, bolj se mi zdi, da imajo MBP prav, ko ugotavljajo neuporabnost **RSD** - DgZni; da mi res ni ne do pouka kogar koli, ne do prenosa spoznanja o TSu, ne do informiranja, ne do ničesar, kar bi moglo delovati-učinkovati v TSu oz. v Dbi, v kateri živim(o). Bolj ko učinkuje v Dbi, bolj je od nje kot od ObDbe odvisno, torej napačno. Resi kot Dti se bližam tem bolj, manj ko je opredeljena po uporabljivosti, s tem po stvarnosti. Bolj ko je zgolj konstrukt moje vizije, ki jo imam za videnje Dti; kaj pa, če ni videnje Dti, ampak blodnja ničča?

Ni ravno s tega vidika naslov pričujoče knjige **GR 5** najbolj točen: **Red blodnje in vizija?** Če pomeni vizija videnje nečesa, česar ni, se reče temu blodnja. Da pa ne bi bil zgolj normalen norec, ki blodi tako, da se ldn s svojimi blodnjami, recimo s tem, da je sam AlekV ali FKr ali Hitler (norci so z mojega stališča normalni ljudje, se ldn, s tem sodijo v ldm-ldB), skušam biti sam Makurejen, obvladati kaos, ki je v meni in v svetu, ne verjeti nobeni svoji viziji-blodnji, do vseh - do sebe kot takšnega - zadobiti ARF-razmerje, vse podrejati sistematični umski analizi, kot dober učenec Fije (kakršna je od Sokrata prek Descartesa do Hegla), vnesti v **RSD** vsaj toliko reda, kolikor je v njej videnja-blodnje. Pniz **GR** je naslovljen: **Geometrija redov**. Ne le Radred v zmedi Tsa, ampak celo lep - najlepši - red, Simtred Geomlikov, kar dosegam v (z) MSIMSk.

GR (MSIMSk) je poseben jezik, ki sem ga iznašel jaz oz. smo ga skupaj z Alo in Ajdo izdelali-dodelali. Kaj pa, če ta jezik ne služi lsu Dti, ker mu Strno ne more služiti? Ker more delovati le v okviru tistega dela Dvarhemodela, ki je RadAv? Kakšna je V(loga) tega J(ezika)? Odkriti - definirati itn. - kaj stvarnega? Sploh ne. Če odmislim lsdTi - samo Dt kot Verpredpostavko mojega Razrese -, ostane le l(gra) namišljenih V(log), ki se artikulira z J(ezikom)

Geomredov. Ostane (pre)lepa Gled - tudi vizualna, glasbena, slišim tone razmerij med točkami, sistem igra sam sebe na strune, strune so narisane črte v **GR** - predstava, v kateri silovito uživam, Hedst, a jo igram le zase. Kvečjemu še za Alo in Ajdo, ki v **RSD** zavestno sodelujeta; a namesto da bi si bili mi trije Dr za Dra Dr, kot hočem, kadar sem ideolog DgTije, postajamo tri točke Ava, ki se usklajujejo v svojem skupnem risanju znakov, katerih bistvo je, da so nič oz. da ne smejo biti kaj (nič). Sem dosegel ravno jaz Makstopnjo semiotike kot igre avtista s samim sabo? Niti ne več Narcisa s samim sabo. Narcis potrebuje zrcalo, ki je nekaj objektivnega, zunaj njega, da se v njem Posn-prepozna; jaz pa sem si zrcalo sam, moja IVJ, ki je Ėsta niĉa.

Kaj pa ĉe se mi je vse to zgodilo, ker sem bil dovolj Rad in dosleden, zavrgel ĉim veĉ stvarnosti kot kaos in odveĉno breme-gradivo (Zadr pripisuje meni to gradivo-kaos-kamenje, jaz TSu, s tem tudi SLZu in samemu Zadru), in našel ostanek, ki še j e (to je: n i), ko vse, kar je, izgine? A nisem našel Dti, ampak le niĉ, ki pa ima svojo naravo-vsebino-Stro, celo PSto? Ni prav Av ta strukturirani niĉ? Ni vse, kar je - kozmos, vesolje, energija, vse znano - bit, ki se v ARF-zrcalu razkrije kot niĉ, svet kot Av? Da je stvarnost najhujša blodnja? Da je le tisti, ki vidi (videnje-vizija) stvarnost kot blodnjo, zmožen spoznati še nekaj drugega ob stvarnosti-prividu, to drugo pa je ostanek, ki se mu reĉe Dt: paĉ tisto, kar ni isto, kar je ostalo ob spoznanju, da je isto(st) - Id - le blodnja-privid? Vendar: Dt ne more misliti sama sebe; lahko jo misli le, kdor ima sposobnost mišljenja, ta sposobnost pa nastane z moŹgani, z razvojem Źa do sesalcev in Ćla. Torej je nujno, da misli, o ĉemer govorim, le Ćl, kar sem jaz kot Źivi, ki zmore(m) misliti ob Źu tudi S in niĉ.

Mar ni to, o ĉemer pripovedujem v 2. poglavju **SB II**, odkrilo Źe nekaj ljudi? Sigismund v **Źivljenju-snu**? Torej Calderon? (Pa še kdo, a Źe eden zadoŹĉa. Ne bom omenjal Bude.) Kaj pa, ĉe je **RSD** tak (pre)lep Ėststroj, kakršne so ljubili v baroku in v helenizmu, ura s stotero peresi, sestavljena iz stotero prenosnih mehanizmov - transmisij -, igraĉka, ki na zunaj sicer meri pota planetov in doloĉa pozicije zvezd, posreduje tone kot Haro vesolja, je pa to le njena maska, pod katero obstaja jasna zavest, da sluŹi igraĉka le sama sebi oz. Ćlu, ki jo je izdelal in jo gleda-posluŹa, avtistu, ki uŹiva v tem, da je ves svet v doloĉeni (pre)lepi toĉki RR v Igr(aĉk)o?

Kaj je res? Da je TS lahko tudi katapult, ki izstreli raziskovalca Rese nasproti Dti, da ta iskavec plove skoz oceane niĉa, verujoĉ, da je na Prapoti, kjer bo nekoĉ-nekje (po)ls Dt? Tako sem poudarjal bistvo **RSD** dozdej. Kaj pa, ĉe je ta projekt le sanja-fantazma, vizija-blodnja in je edina Resa tako Tsa kot iskavcev Dti (Abs smisla, Tr-anscendence brez imanence) le Umet, le teater in balet, le poslikava niĉa in muzika vesolja kot niĉa? Ni **RSD** pergamski oltar, ta nadĆl stvaritev, le da ni alibiziran z vero v bogove, v kar je padel tudi Kan Calderon z vero v navzoĉega FKra, ki se daje Ćlu pri vsaki **St maŹi**, s tem imenom je namreĉ Calderon naslovil eno svojih Teol(oŹkih)dram? Je **RSD** Sikstinska kapela brez oltarja bogu, Modra dŹamija v Jeruzalemu brez St arabesk, ki dokazujejo navzoĉnost Alaha? Je **RSD** cepljenje Pirandella na Calderona?

Će je tako, sem dosegel z **RSD** le Ėststvaritev, ne pa Ėt in VerRlgstvaritev, kar sem (si) bil Źelel. Naj vzame bravec v roke - predse - recimo MSSl o **Micki**, posebej **Micka se osamosvoji** itn.; mar ni to MakRKPLEL, ki vso Raz - pluralno - ĖS snov riŹe s skrajno koncentracijo in preciznostjo skoz zasledovanje mnogih

postaj Zge SIzi; in zriše Dt kot luknjo v sistem, kot izstop iz Ide, ki je le izstop iz Ožlde, ne pa iz Ava, vse to pa riše - označuje - z znaki na papirju, v znotrajtekstualnem sistemu, ki se je ločil od stvarnosti? Še huje, ni sama stvarnost tak zaprt sistem, ki je le znotrajtekstualen, le Av? Ni Rad Umet spoznanje, da je srčika Este Av? Ni občutek, ki ga dobi gledavec v Modri Džamiji in/ali v gotski katedrali, v Chartresu, občutek, da se vse dematerializira, da ni nič več determinirano po koristi, uporabnosti, nič več primerno za pouk o banalnih stvarnostih, nič več snov za šolo in Ideolo, za Eto in Utinteres; da je vse le (pre)lepa sanja o nič, ki je obenem Dt?

Slteoretiki semiotike, Deleuza, inštalacijske Este, dodekafonskega muzikalnega sistema, tašizma in Kleeja so vse te spoznali - se naučili kot odličnjaki v šoli - le od zunaj. O vsem tem razpravljajo tako, da naučeno znanje posredujejo učencem in SIKulJavi, ki se pretvarja, kot da nekaj razume, a le Posn(ema) kot epigon nekaj, kar je zunaj nje, kot nadarjena papiga. Redki so vstopili v IVJ svet od znotraj, Šalamun, Zagoričnik, prva Gene RMge v drugi polovici 60-let. Večina od teh je obnemogla, Šal(amun) je svoje pesmi RR v imidž-nastopaštvo, Šel(igo) je svojo RMg-dramatiko konvertiral v Polo, Jov(anovič) v Kulinstitucionalizacijo, v Gled na trgu, Jesih v IntUž kultiviranih plasti SSS; vsi so prej ko prej podbacili, se iztrošili in prodali. Morda edini Zagor(ičnik) ne, vztrajal je na robu TSa kot eksperimentator, reševal se je z demonizmom.

Je bil edini PriPek te Gene in gibanja sredi 60-let AlešK, ki se je RR v reč? Sem mu edini zvest jaz, ki sem njegovo do skrajnosti reducirano Reč RR v brezkraino mnogovrstno čipko, kar je **RSD**, če jo gledamo - če smo jo zmožni gledati - zunaj Empsnovi? Je **RSD** estetizacija Aleševega NihRlgSma? Čutimo to vsi trije, ki soustvarjamo **RSD**? Rešujemo-osmišljamo S mojega brata, Ajdinega strica, Alinega svaka tako, da Alešev Sm RR v Lepoto videza neba kot igre zvezd na ozadju čudovite noči, prepada brez dna, ki sem jaz sam, odsev mene samega v moji misli-fantazmi? Se tu srečujemo vsi trije, ki tako postajamo Dr za Dra Dr, red sanje za sanjo o sanji?

Je to edini mogoči način LdDr - Rese in smisla - med ljudmi, ki so po bistvu projekt sebe kot lepega nič v nič?

29. novembra 2004

3

SB II še ne morem skleniti. Danes je 1. december, a poudarjam, da ta datum zame ni v nobenem pomenu Simb. Ko je na ta dan nastala prva Juga (*prvi december nam bodi spomin, / da je naš narod troedin* poje JNcl pesem iz mojega šolskega detinstva), se še nisem rodil, aprila 41 sem jo gledal - to Džo - klavrno propasti, vmes pa sta mi jo starša uspešno spodkopa(va)la, prikazujoč mi jo kot temnico Narov, tudi Slje. Da je danes 1. XII., je Konta; mar Konta res obvladuje vse?

Včeraj je bilo slabo vreme, pritisk je močno padel, naš del Evre je zajel strašen zračni vrtinec; takšni vrtinci mi zadnja leta povzročajo posebej težko muko. Slučajno sem moral h kardiologinji v Sežano. V čakalnici mi je postalo

dvakrat slabo; kolikor toliko sem se sestavil z vbrizgavanjem angiseda - včasih smo mu rekli nitroglicerina - pod jezik; zdravnica dr. Vodopivčeva skrbi zame kot mati, pomaga mi preživeti, brez nje in še nekaterih zdravnikov me ne bi bilo več. Ko sva se z Alo vrnila v Avber, me je čakalo pismo vnukinje Bogomile s tremi fotkami. Ko sem se na njih zagledal, sem se zgrozil.

Ne bi rad cedejke - sporočila 4-knjig - zaključil s skoraj Nihom, do katerega sem prišel na koncu 2. poglavja: Dt kot nič, nič v svojstvu Dti. Ne bi bilo čisto res. Ne trdim, kaj je res po sebi, tega ne vem, sem pač vzel Kantovo lekcijo, nisem neotomist. Vem pa - to skušam doganjati skozi vse Ž -, kaj je moja Resa, Resa mene, točneje: Resa v meni, kot jo opazujem. In ta ni Nih.

Med 8-fotkami, ki jih objavljam, sta včerajšnji dve, ki sta me pretresli. Na obeh sem starec, do kraja izčrpan, utrujenih oči, zguban, glej gube na vratu, sicer skrajno zbran, a zrem kam? V prazno? Žalosten. Resnoben. Že skoraj mrtev? V njiju sem zagledal podobo Si. Tretje, na kateri sem z vnukinjinim možem in očetom obeh pravnukinj Andrejem Metliko, si niti ne upam objaviti, na nji zavijam oči kot v zadnjem smrtnem krču; morda je ta vtis vendarle Konta. A že obe ostali povesta dovolj. Na kanapeju v njihovem stanovanju sem skupaj z vnukinjo Bogomilo in pravnukinjo Zalo; vnukinja je polna Ža, v razcvetu let, s kar se da živimi očmi, pravnukinja s suverenim pogledom prve otroške modrosti. Mar nisem bil pred 65-letji sam tak? Nisem tedaj čutil v sebi poslanstva, da bom ustvaril novo Rlgo, odkril novega boga, našel svetu nov smisel? Kaže moj obraz izsesanega starca, da sem smisel našel? Ali pa dokumentira le usahnitev vsega živega?



Ljubljana, Kersnikova ulica - z vnukinjo Bogomilo, poleti 2004

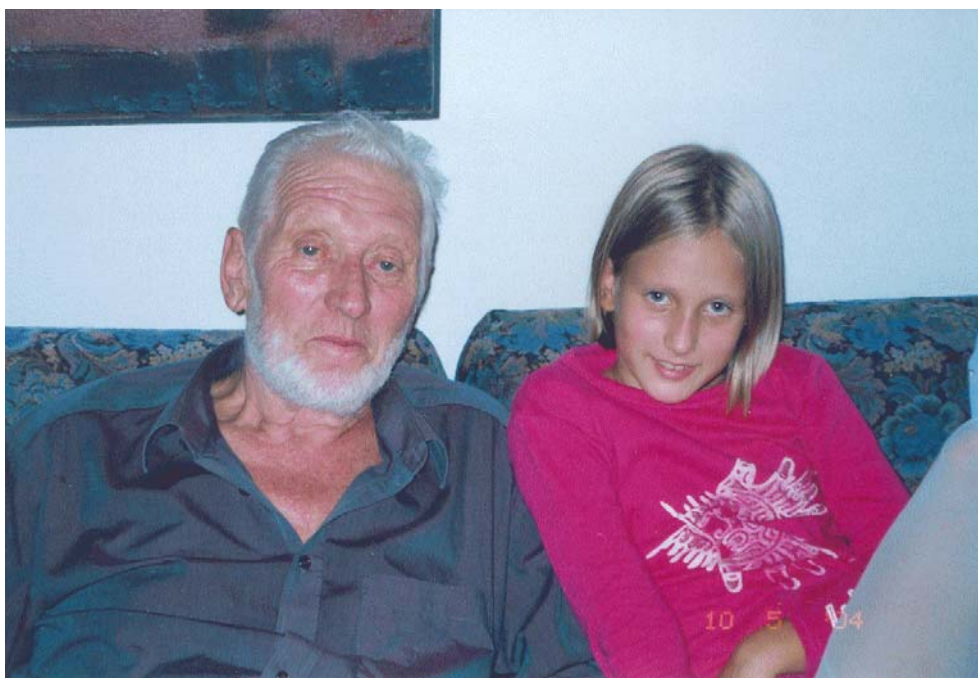

Ljubljana, Kersnikova ulica - s pravnukinjo Zalo, poleti 2004

Ko sem včeraj opazoval sebe in svojo - ne le telesno, tudi duševno - slabost, ko so mi ob močnem vrtenju v glavi prihajale v oči solze, sem kot še nikoli jasno začutil svojo dvojnost, celo trojnost. En jaz - ena moja (a kar najbolj PonotPri) EV - odmira, še malo in ne bo je več; je že sapica, ki hrope. Ta jaz je na obeh omenjenih fotkah pred koncem. Čeprav se še asketsko držim skupaj, čutim, da mi bo vsak čas Etvolja popustila, se razveznila kot papirnata barčica v potoku, se razmočila, stopila s tekočino snovi. In me ne bo več, mene kot ES osebe. Opazovanje te minevajoče osebe v sebi me sem in tja navda z melanholijo, v osnovi pa mi je vseeno; do svoje Si sem ravnodušen, le umiranje je mučno, neestetsko, poniževalno. Sramujem se ga.

A je v meni še drug ... jaz? Smem temu, kar hočem opisati, reči jaz? Od časa, ko sem imel 10 let, kot jih bo kmalu imela pravnukinja Zala (leto za njo druga pravnukinja Lara), se v tem najglobljem oz. drugem temelju počutim še danes enako; niti ne kot zdrav, poln Vitmoči, AgrEkzPlid, PnM. Ne kot nekaj ali nekdo, kar ali ki je, za katerega morem reči, da s e m, kot se je izrazil v pesmi Koc(bek); to pesem sem večkrat navajal, tudi na Javpredavanjih, recimo v Uršulinski cerkvi v začetku 80-let. Nekaj »obstaja« v meni, kar je neUnič(ljivo), kar ne raste in ne umira, kar torej ne živi in s tem ni podrejeno zakonu crkavanja vsega živega. Morda prvič razumem Sokrata, ki je, glej njegove oz. Platonove **Poslednje dneve**, ob solzah svojih spremljevalcev v ječi ohranjal popoln mir: vednost, da njegova duša ni od TSa, da z njegovo So duša ni prizadeta; da bo obstajala naprej sama v nekem drugem svetu.

Ali pa kot da sem na glavo postavljena **Slika Doriana Graya**. Živi jaz kot PO se staram, se navdušujem in obupujem, me vrti po potih TSa. Moja podoba, ki visi nekje v meni znotraj - moja duša -, pa je enaka, kot je bila pred 65-letji, vedra, trdna, neopredeljiva po času in prostoru, po snovi in svetu. Disproporc med obema likoma je tolikšen, da me je kot tretjega - tretji

jaz, ki oba omenjena opazuje, seveda od znotraj - včeraj skoraj zlomilo, tako silovit je razcep v meni, tako neuskladljiv, tako mistično nemogoč.

Bravec me bo laže razumel, če bom izbral za ponazoritev tri faze ali točke-stanja. Prva je Rod, bios, Ž, Vitsila, ki se najnazorneje kaže v razmnoževanju Čl rodu, v Abrahamu kot praočetu velikega Ljuda. (Realno dveh potomcev, ki sta med sabo v EDč Bmu, Judov in Muslov-Arabcev. To je model Eteokla in Polinejka, **GiM**. Iz njega izvajam vso **RSD**. NDM.) V DaSIZi ali DaSLiti je najglasnejši zastopnik tega stališča Pavček, tudi PavZlc, ne glede na to, da je Člrod zreduciral na Slce, na Slrod, na Gent. Če bi Pavček vezal rod na božje, na Trl, bi na tej točki našli Gradnika; za tega je rod (Slov) brez utemeljitve v božjih izviri (v **Večnih studencih**) prazen, SSL, pleve v vetru. **Dediščina** ne zadošča, če ne prihaja iz nebeških virov.

Za ponazoritev te točke-stanja sem izbral 4 fotke. Ena, na nji je največ ljudi, predstavlja del velike Dne Ličanov, ki smo se lani zbrali v Ilirski Bistrici na vrtu Hodnikovih, vsi potomci Matije Ličana, »starega Slovenca«, rojenega 1785, in jezikoslovčeve sestre Marjane Bilc. Na le stojim jaz, najvišji; v sredi, s torbico čez levo ramo, stran obrnjena, Ala; na De na klopi sedita vnukinja Berenika Kavčič in vnuk Aljaž Kavčič. Njuni predniki so Mrakovi, pri katerih je nočil Tavčar, ko je lovil **V Zali**. Pavček pa je prastric mojih pravnukinj Metlikovih oz. soprog njune krvno Pristare tete; moji pravnukinji sta krvni nečakinji njegovih Prikrvnih otrok: Rod kot Kri.



Ilirska Bistrica, pri Hodnikovih - rod Ličanov, spomladi 2004

Tri fotke kažejo najino VelDno, Alino in mojo; dve sta posneti v Avberu, ena pred domom SAZU v Planici. Na eni sva z Alo, s hčerko Aksinjo, njenim možem Vikijem in nekaj vnuki, tudi Ajdinimi. Na drugi sta Ajda in njen mož Stane Kavčič, tudi z nekaj vnuki. Smo na slavnostnem kosilu, torta s prižganimi

svečkami dokazuje, da ima nekdo rojstni dan. Najbrž jaz. Slavimo moj bios, je vsa ta Dn moja **Dediščina**, Rod? Na tretji fotki je Dn sina Aleša.



Avber - z Aksinjino družino, velika noč 1996



Avber - z Ajdino družino, božič 1996

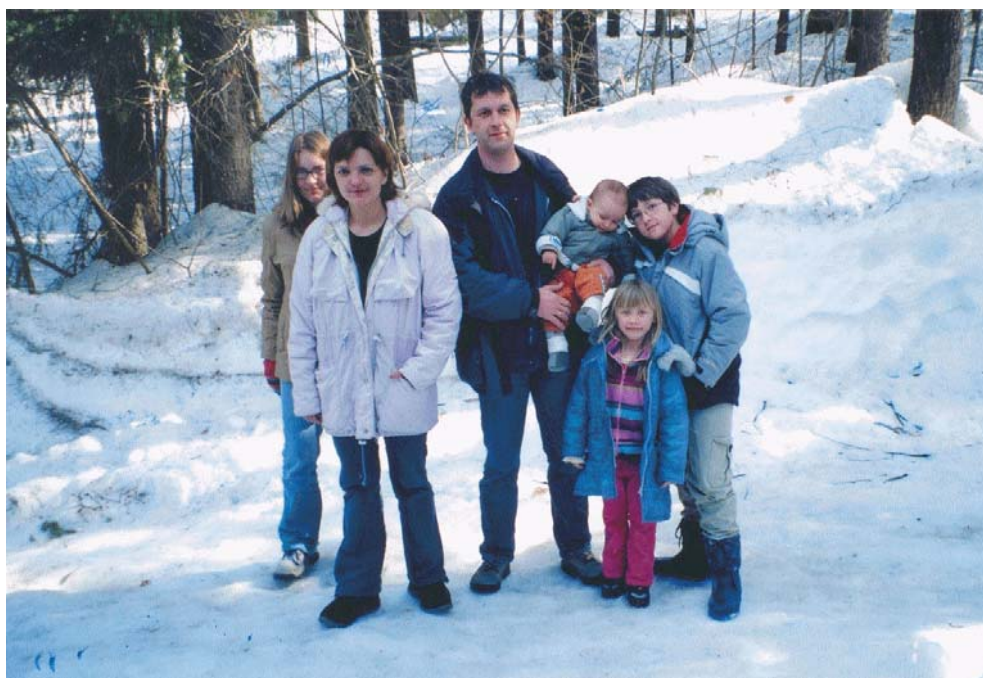

Planica - Aleševa družina, zima 2004

Druga stopnja-točka je Koc(bek)ova: (SA)PO kot Psk, ki je postal bit-subjekt sveta, a na mističen način kot tisti je in s e m, s katerim Koc podzida vsak rod, tudi Čloštvo. Koc je personalist. Sicer ljubi Kol, SNL, a vsaka Kld je zanj mogoča - smiselna - le kot izraz EkP Not duše-biti. (Pavček te ne dosega, ne čuti, je le ud Klde.) Koc je bil moj nadomestni oče, kot Gradnik, čeprav je Gradnik MOča obsodil na težko robijo, Koca pa je MOč strastno napadal kot zahodnjaka. (Spor kot Bm v Čloštvo, celo znotraj istega Nla. Moji očetje so med sabo Sži.)

Točko »jaz s e m« kot Trl podaja fotka iz 90. Slikan sem v knjižnici v Avberu. Sam. Slehernik je v temelju sam. Le če najde Dt (smisel, o katerem govorim, da je v meni) v samem sebi, smisel obstaja. Šele kot sam more priti do Dra. Na fotki: jaz sam v delu, telesno še poln moči, pravkar sva se z Alo vrnila s polletnega bivanja v argentinsko-čilskih Andih. Pred mano je poldrugo desetletje, ta čas mi je bil dan na voljo, da vzpostavim **RSD**. Moja samozavest je v tem času neizmerna, tudi moja pobožnost; pravkar sva se vrnila tudi iz Jeruzalema, kjer sem na Vii dolorosi nosil težek lesen križ, blažen trenutek moje NeČi in PnM Katvere. Čas pisanja knjige o Simč(ič)evi **Zgodaj dopoljnjeni mladosti**. Moja mladost še ni bila dopolnjena.

In nazadnje najstarejša fotka: midva z Alo spomladi 89, v kuhinji; ta je za Alo dnevni prostor, kjer oba jeva, ona pa dela-piše, korigira **RSD**, ustvarja svoje tekste, bere SD in jih povzema v **VsD**. Leta 89 sem končal prvi dve knjigi zavestno komponirane **RSD, Majcnovo dramatiko 1 in 2**; kmalu zatem ju je kot založnik izdal Bogomilin oče Matjaž Hanžek. Na tej fotki nisem niti zgolj sam, niti v krogu Dn-rodu. Z Alo sva PriSo, Dr za Dra Dr. Sam v Žu ne bi vzdržal; morda bi vzdržal brez vseh ostalih, brez Ale ne. Dt, ki je v meni - duša, o kateri govorim -, bi kdaj že odletela v nebo neizpolnjena, neuresničena,

Abstprazna, če mi ne bi Ala pomagala, da sem obstal in me je duša lahko navdihovala. To je ErCh; ErS je prešel (se TRF) v Eros-Charis.

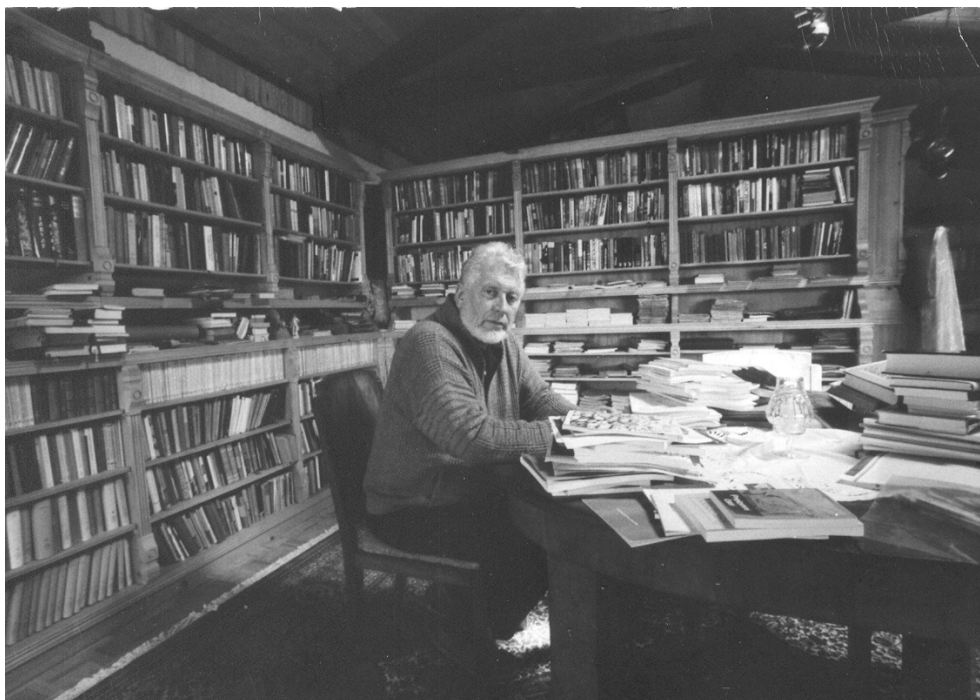

Avber, knjižnica, 1990 (foto Tihomir Pinter)



Avber, kuhinja - z Alenko, pomlad 1989

Naj primerjam fotki, na kateri sem z Alo in z Zalo. Na prvi poln sebe in Vitmoči, na drugi že blodnih oči, ki se poslavljajo. Postajam podoben svoji

materi, ko se je starala, seveda mnogo starejša, mati je doživela 92 let. V poldrugem desetletju zavestnega ustvarjanja **RSD** sem se - skoraj povsem - izčrpal. V tem času sem napisal 100 knjig velikega formata, če štejem zraven še neobjavljene: 10 na leto.

Abrahamovi nasprotna resnica je Job. Job nisem. Sem v K-milosti, ni mi treba gledati propada vsega mojega, niti Si mojih najbližjih. S brata AlešaK je zadoščala kot udarec, ki me je skoraj omajal; a ko sem prenesel ta udarec, sem si omogočil še 4 desetletja ustvarjalnega dela, silovite analitične in sintetizirajoče misli. Nisem doživel JKrove usode na križu; tudi glede te EV mi je Konta - Previdevnost? - pogledala skozi prste. Bom umrl kot normalen starec v postelji? Ali pa pijem pomalem vsak dan strup, ki ga je zvrnil kot čašo trobelike Sokrat naenkrat, mene pa zastruplja okolje po Minodmerkih? Vdira vame - v budnem stanju in v spanju - kot preganjavica, že od ranega detinstva kot pavor nocturnus, zdaj že leta kot izpostavljenost hudiču in njegovemu nasilju.

Je še kaj pred mano, v Prihi, ki je zastrta kot boginja iz Saisa? Bom ostal sam, brez Ale, kakršen sem se rodil, brez MOča, z MoMo, ki je bila do Si obupana, en sam živčen krik Trpa? (Takšna je bila glasba ob mojem rojstvu.)

Je mar važno, kako bo z mano, če verujem - vidim z Not očmi -, da je moja duša (moja vera v po-Is-Dti) nedotakljiva in sveža?

Prvi december 2004

P.S. Za božične praznike se seliva od enega otroka k drugemu. Najprej sva prespala na Jamovi, debatirala z Aksinjo o študentski Prešernovi nagradi, ki jo je dobila za diplomsko delo v zvezi s slepoto, naloga je odlična; nato z Brino o njeni službi, zdaj je redno zaposlena, skromen, a trden začetek; s Severino in Izidoro o nadaljevanju njenega šolanja, z najmlajšo, Gajo, o njeni športni prihodnosti. Čutiva notranjo skrb zanje.

Jutri se seliva k Alešu, povabljena sva na kosilo, šestčlanska družina bo dala obilo snovi za pogovor. Predvsem pa se bomo ukvarjali z našo pisemsko korespondenco, ki zori v izreden pojav nove komunikacije v veliki družini.

Tale P.S. diktiram Ajdi naravnost v računalnik, pravkar je izgotovila 1. Šp knjige **GR 5**; velika 4-cedejka je skoraj končana. V Horjulu sva že dva dneva, narava nam žal ni naklonjena, lani smo zlezli v snegu na Koreno, letos sama moča. Včeraj smo spremili Staneta v bližnji hrib, v vlogi kmeta namerava kupiti travnik in gozd. Komentiramo Stanetovo pismo, ki bo morda zaključilo prvi del omenjene korespondence; obnavlja moje bistvene dileme izpred pol stoletja. Pred njim se odpira kariera, politična in znanstvena, njegovo srce pa je pri Arhmetiji. Prigovarjamo mu, naj se odloča po vesti, ne glede na družbo.

Najmlajši vnuki(nje), Gaja, Aljaž, Berenika, Flori, Leander, naju duševno vzdržujejo pri življenju.

26. december 2004



Dob pri Domžalah - izlet mladincev Ljubljane (na sliki del izletnikov), 1927-28

P.S. Glej gornji fotos: tako se je moje življenje začinjalo pred več kot tričetrt stoletja. Končuje se v varnosti (?) potomcev, v ekspanziji še nedolžnih. Začelo se je pod rdečo komunistično zastavo, ki si jo je na rame - sredi slike - naslonil materin brat Ernst Tomc. V trikotniku, ki ga tvorita zastava in drog, ima najvišje vzdignjeno glavo MOč. Šesta od leve, lepotica, je MoM, še ne dvajsetletna. Prvi z leve nas zvedavo opazuje Bratko Kreft v zanj tedaj Tip rdeči kočmajki-surki; njegovi Voj škornji napovedujejo LRevo. Na nasprotni strani granitnega bloka mladih zanesenjakov Km-delavec, domačin, s Prol predpasnikom; vanj bo Partija zavila stari svet in ga odvrгла. Tretja od desne je Nina Kovičeva, bodoča žena Franceta Klopčiča; ko je bila v SovZi, sem često obiskoval njenega očeta, čevljarja na Zaloški, ki mi je pripovedoval - kot stvarnost mišljene - pravljice o deželi ob Volgi. - Ostale udeležence mi bo pomagal dešifrirati France Filipič.

Kje se je izpela ta bodra in radostna rdeča pesem? Kreft in MOč nista smela v LR 41-45, Nina Klopčičeva je preživela v SovZi dve desetletji v taborišču, strica Ernsta je dala Čeka kot čekista 37 ustreliti.

S čim naj končam 4-cedejko? S ponosno dvignjeno rdečo zastavo, z Aljažem in Bereniko, ki sta se pravkar vrnila od nedeljske maše, z Ernstovim neznanim - anonimnim - grobom, s Kreftovo sanjo, z obupom MoMe, s sceno, kako v zaporu 48 Notmister Boris Kraigher prepričuje MOča, naj prizna, česar ta ni zakrivil, a ker je to v korist Partije? Je vse, kar se je zgodilo v ZnaSi rdeče zastave, zajeto v bistvenem podatku, da se je edini otrok Nine in Franceta rodil v lagerju arktične Kolime in tam tudi umrl? Ali pa naj stavim na tri otroke v ospredju - središču fotosa -, ki se obnavljajo v Flori, Gaji, Leandru?

Stojim na balkonu kmetije nad horjulsko Lipalco, zrem v gnilo zemljo, v srcu praznota.

Na Štefanovo 2004

I. OD BRATOVSTVA K BRATOMORU (BkB)

MODELI

1. BLATO = ZLATO

IDENTITETA (Id)

Blato	1
	2 Zbogom zvezde
Blagor blata	1 Ađeči brat
	2 Ađeče zlata zgodovina
	3 Bratovski objem blata
Blato v izviru in izteku	1 Premagovanje blata
	2 Križ čez blato

2. OBLAST , POLITIKA

DVOJČKA (Dč)

Politika	1
	2 Pravica do oblasti
Trije despotje	1 Diktator Aleksander Veliki
	2 Grof Tahi, Škof Hren

3. BLODNJA : VIZIJA

DVOJNIKI (Dv)

Majcnova dramatika	1, 2
Od bratovstva k bratomoru I	
Blodnja	1
	2 Človek in nič
	3 Rabelj-žrtev
Kreftova dramatika v kontekstu	1 Uvod in načrt
	2 Voljši ali zimzeleni čas?
Nastajanje SAPO	1 Detelova dramatika
	2 Hinavstvo in cinizem
	3 Družinska žrtev
	4 Starši - otroci
Iskanje drugosti	1 Veliki, mali, drugi
SD-20 + HistD	1 Iskavci smisla

II. OD BRATOMORA K SAMOMORU (BkS)

PONOTRANJENJE - POZUNANJENJE

1. IGRA = VLOGA = JEZIK (IVJ)

K INDIVIDUALNI Id

Geometrija redov	1 Predpostavke
	2 Temelji
	3 Vidiki
	4 Prevezave
	5 Red blodnje in vizija
Slovenska dramatika - modeli	Metodološke in aksiološke teme
Dialogi	1 Nagovori, drugovori
	2 Hudogovori, pogovori
	3 Razhajanja
	4 Razgovori
	5 Eseji, pisma, portreti 1
Eseji, pisma, portreti	2 Predavanja

2. KARNIZEM , MAGIZEM (KM)

K INDIVIDUALNIMA Dč

3. OBUP - IZGUBLJENOST - SAMOMOR (OIS)

K INDIVIDUALNIM Dv

Morala = amoralna	1 Taščica ali noj?
	2 Taščica = noj
	3 Noj ali taščica?
	4 Pisma nojem in taščicam
	5 Taščica pod nojem
Današnja slovenska dramatika	
	1 Obračun med vrati
	2 Komentarji
	3 Kulturno okolje
	4 Zgodovina Lipicanije
	5 Let na dno

III. OD SAMOMORA K BRATOVSTVU (SkB) *ZGODOVINA*

1. (SLOVENSKA) PLEMENSKA SKUPNOST (S)PS *H KOLEKTIVNI Id*

Slovenski plemenski junaki - Tugomer 1, 2, 3
Črtomir 1, 2

Dramatika narodno osvobodilnega boja
1 Naša sveta stvar (leva)

Porajanje levice-desnice 1 Širjenje svetega narodnega prostora
2 Oženje domovine
3 Napačni in pravi

2. (SLOVENSKA) KATOLIŠKA CERKEV (S)KC *H KOLEKTIVNIMA Dč*

Dramatika slovenske politične emigracije
1 Sveta vojna
2 Krščanska tragedija
3 Paradoks odreševanja
4 Pravica in kazen
5 Prijatelji in izdajavci
6 Krvavi ples
7 Vstajenje ali rekvijem
8 Razval ali poveščanje
9 Gnila voda
10 Goveja dolina

Svetost, čudež, žrtev 1
Ciril-Metod + Lepa Vida 1 Operacija Ciril-Metod
2 Triumf Ciril-Metod

3. (SLOVENSKA) DRUŽBA (S)Db *H KOLEKTIVNIM Dv*

Začetki slovenske dramatike 1 Zlo in s(i)la kot izvor
2 Greh in iskanje kot izvor

Duhovniki, meščani, delavci 1 Klerikalizem in liberalizem
2 Paternalizem in emancipacija
3 Avtonomizem in kapitalizem

Duhovniki, plemiči, kmetje 1 Upornik človekoljub
Trideseta leta Leto 1940

Primorska slovenska dramatika 1 Krivda in sanja
2 Ribe in tički
3 Nebo = pekel

Kompleks Celjskih 1 Nadčlovek Blaže in princesa Nežica
2 Junak Janez in svetnik Anton

Čitalniška dramatika

1
2 Krepost
3 Svoji-Naši
4 Pogodba
5 Pena
6 Narava in zopernarava

Jugoslovanski nacionalizem
1991=1919=1945?
1 Patrioti in pokvarjenci
2 Vojaki in trpini

SLOVARČEK KRATIC

(sestavila Alenka Goljevšček)

19=19 - **Ali je čas 1990-91 res isti kot časa 1918-19 in 1941-45?**

Abs - absolutno, absoluten

Abslz - absolutizem

Abst - abstraktno

AD - avtodestrukcija

AdEva - Adam in Eva

ADH(um) - avtodestrukcija humanizma

Adma - Administratorica

Agr - agresivno

AiK - **Avtonomizem in kapitalizem**

AK - avtokritika

Aks - aksiološki

Alek(s)PR - **Aleksander praznih rok**

Aleks - Aleksander

AlekV - Aleksander Veliki

Alt - alternativa, alternativno

AltB - alternativno bivanje

AltM - alternativno mišljenje

Amn - amnezija

AMor - amoralna

Anal - analitični

Anam - anamneza

Anarh - anarhističen

Anci - Amerikanci

ANcl - anacionalen (anacionalnost)

AnG(lob) - antiglobalizem

AngAmi - Angloamerikanci

Anln - analitik-interpret

AnK - antikomunizem

Ant - **Antigona**

Anus - Anonimus

Apoka - **Otroci apokalipse**

(A)Rem - Alojzij Remec

ARF - avtorefleksija

Arga - Argentina

Arh - arhaično

Aris - aristokratski

Arisk - aristokrat

ArS - aristokratski stil

Askld - asktetska ld

Ašk - Anton Aškerc

Av - avtizem

Avld - avtistična ld

AVS - arhaična vaška skupnost

Avs(a) - Avstrija

Avsti - Avstriji

Avt - avtonomen

B(ož)D - Božičeva dramatika

Bar - barbar(izacija)

BB - **Blagor blata**

BČ - Bogočlovek

BDr - Bog-Drugi

BDt - Bog-Drugost

Beda - **Mož-beseda**

BeGa - Bela garda

BkB - **Od bratovstva k bratomoru**

BkS - **Od bratomora k samomoru**

Blalra - blaga ironija

Blak - blodnjak

BlaNe - **Blaže in Nežica v nedelskej šoli**

BlaNe - **Nadčlovek Blaže in princesa Nežica**

Blei - Janez Bleiweis

Blejke - **Junaške Blejke**

Blo - **Blodnja**

Blod - blodnja(k)

BIVz - **Blagovestnika z Vzhoda**

Bm - bratomor(nost)

Bob - **Bob iz Kranja**

BOB - **Bratovski objem blata**

BP	- bivši prijatelj	Dč	- dvojček
Br	- bratovstvo	DDč	- desni dvojček
Breda	- Mlada Breda	De	- desnica
BRoz	- Branko Rozman	Deb	- Josip Debevec
Brž	- buržoazija	Dek	- dekadentno
BržKI	- boržuazija-kler	Dekla	- Dekla božja
BS	- Brižinski spomeniki	Deklica	- Poštena deklica
(B)SAPO	- (božja) SAPO	Del	- delovni
BSAPOEV	- BSAPO-eksistenca-vloga	Deljud	- delovno ljudstvo
BSSvet	- Svet brez sovraštva	Demonaca	- demonizacija
BT	- bratovstvo-teror	Desp	- despotski
Cajn	- Stanko Cajnkar	Dešček	- Debelušček
Can	- Cankar	Det	- fran Detela
CanD	- Cankarjeva dramatika	Dež	- deželen
CanVida	- Cankarjeva Lepa Vida	Dfz	- desni fašizem
CD	- civilna družba	Dg	- drugenje, drugiti
CD	- Cankarjeva dramatika	DgB	- drugenjsko bivanje
Cerk	- Angelo Cerkevnik	DgC	- drugenjska Cerkev
Cik	- ciklično, ciklično	Dgč	- drugačno(st)
CiMe(t)	- Ciril in Metod	Dg€	- drugenjska etika
Cin	- ciničen	DgLZ	- drugenjsko LZ
Cirk	- cirkularen	DgM	- drugenjsko mišljenje
Civ	- civilen	DgT	- drugenjska teologija
Čara	- čarovnica	DgZn	- drugenjska znanost
Čara	- Čarovnica (iz Zgornje Davče)	Dia	- Dialogi
ČB	- črnobelo(st)	Dine	- Dominik Smole
ČČ	- čezčlovek	Dir	- direktor
ČD	- čitalniška dramatika	Dmb	- domobranstvo
ČD	- Čitalniška dramatika	Dn	- družina
Čečki	- Zlata čeveljčka	DnŽr	- Družinska žrtev
ČHM	- četverni hipermodel	Dogm	- dogmatični
Čita	- čitalnica	Dola	- Zelena je moja dolina
Čl	- človek	Dom	- domači
ČlDr	- človek-Drugi	DR	- desna revolucija
ČlId	- človek-identiteta	Dr	- drugi
Člk	- Človek, ki je umoril Boga	Dra(b)Pas	- Drabosnjakov Pasijon
Čloštvo	- človeštvo	Drab	- Drabosnjak
ČIP	- človekove pravice	Dror	- drugovor
Člumor	- Človek, ki je umoril Boga	DSD	- današnja slovenska desnica
ČOzdr	- čudežno ozdravljenje	DSKC	- današnja slovenska Katoliška Cerkev
Črt	- Črtomir	DSL	- današnja slovenska levica
Čtk	- častnik	DSPE	- Dramatika slovenske politične emigracije
ČvŠ	- Človek v šipi	Dt	- drugost
Dab	- družabno(st)	DurgeDinje	- dramaturginje
Dak	- Krištof Dovjak	Duš	- duševen
DAnt	- Dovjakova Antigona	Dv	- dvojniki
Dar	- darujoči	Dž	- država
DaSD	- Današnja SD	Džan	- državljani
Db	- družba	DžGor	- Država med gorami
Dbno	- družbeno	Džnik	- državnik
DBPO	- O družini, bratih in posamezni osebi	Džno	- državno
DČ	- dobri človek		

DŽV	- državljanska vojna	Gene	- generacija
€(K)C	- evangeljska (K)Cerkev	Geom	- geometrično
EDč	- ekskluzivna dvojčka	GG	- generacija-grupa
EH	- epično historično	GhK	- greh, krivda
Ehr	- Lambert Ehrlich	Gib	- gibanjski
€K	- evangeljsko krščanstvo	Gilna	- gostilna
€k	- eksistencialno, eksistenca	GiM	- Gabrijel in Mihael
€keta	- etiketa	Gimna	- gimnazija
€kon	- ekonomski	Ginja	- gospodinja
€kP	- eksistencialno personalno	GK	- grešni kozel
€kpm	- ekspresionizem	Glava	- Pod Prešernovo glavo
€ks	- eksperimentalno	Gled	- gledališče
€kskl	- ekskluzivni	GledŽ	- gledališko življenje
€kz	- ekspanzivno	Glob	- globalizem
€kzm	- eksistencializem	GM	- generalna matrica
€l	- elitizem	GniVo	- Gnila voda
€mp	- empirično(st)	God(ar)	- Gospodar
€not	- enotnost	GoDo	- Goveja dolina
€ntra	- entropija	Gos	- gospodar
€rCh	- eros-charis	GosPres	- Gospod s Preseka
€rS	- erotika-spolnost (eros-seksus)	Goša	- Alenka Goljevšček
€S(no)	- empirično singularno	GošD	- dramatika Alenke Goljevšček
€st	- estetski	GošVida	- Goljevščkove Lepa Vida 86
€t	- etičen	Gov	- Fran Govekar
€tatH(um)	- etatistični humanizem	GR	- Geometrija redov
€tH	- etični humanizem	Grad	- Kristalni grad
€V	- eksistenca, vloga	Graf	- Grafenauer Niko
€vi	- €vangeliji	Grd	- Igor Grdina
€vKrš	- evangeljsko krščanstvo	Greda	- Topla greda
€vra	- €vropa	GrGr	- Grozd, Gruden
€vri	- €vropejci	Har	- harmonija, harmonično
Fan	- fanatičen	Hed	- hedonizem
Fasc	- fascinacija	Hedst	- hedonist
FfVS	- fevdalna AVS	Heid	- Martin Heidegger
Fbog	- fevdalni bog	Her	- heroj, herojski
FD	- fevdalna družba	Heraca	- heroizacija
Fif	- filozof	Herz	- heroizem
Fija	- filozofija	HiC	- Hinavstvo in cinizem
FilD	- Filipčičeva dramatika	Hier	- hierarhizem
File	- Emil Filipčič	Hin	- hinavec, hinavski
Fin	- finančni	Hino	- hinavstvo
Finž	- Fran S. Finžgar	Hist	- historicizem, historičen
FKač	- France Kosmač	HKD	- hiperkompleksna diferenciranost
FKC	- fevdalna Katoliška Cerkev	Hlad	- Miran Hladnik
FKr(ist)	- fevdalni Krist	HM	- homo multiplex
Folk	- folklorno	HMg	- humanistična megastruktura
Form	- formalen	Hod	- Hodnik
FP	- fevdalno pojmovanje	Holo	- holokavst
Fronta	- Na fronti sestre Žive	Hrep	- hrepenenje
FSt	- formalna struktura	Hrš	- hrvaški
Funk	- funkcionalen	Hrška	- Hrvaška
Fz	- fašizem	Hrti	- Hrvati
Gar	- gostilničar	HS	- historično strukturalno
Gen(t)	- gentilizem		

HUH	- Hribar, Urbančič, Hribarjeva	Jaz	- To sem bil jaz!
Hum	- humanizem	Jel	- Nikolaj Jeločnik
Humst	- humanist	Jezdi	- Jezdeci apokalipse
I(t)Fz	- italijanski fašizem	JezKr	- Jezus Križani
Id	- identiteta	Jfz	- jugofašizem
IdB	- identitetno bivanje	Jidka	- Jasnovidka
Idea	- idealen	JKr	- Jezus Kristus
Ideaca	- idealizacija	JNcl	- jugonacionalizem
Ideald	- idealna identiteta	JOGSSKi	- Juhant, Ocvirk, Gril, Stres, Štuhec, Krašovec in sorodni
Ideol	- ideološki	Jov	- Dušan Jovanović
IdM	- identitetno mišljenje	JovD	- Jovanovićeve dramatika
Idn	- identifikacija	Jr	- junior
IgPar	- Igra s paradížem	JTugo	- Jurčičev Tugomer
Igše	- Igra naše fare	Juga	- Jugoslavija
Inca	- inteligenca	Jurč	- Josip Jurčič
Indiv	- individualen	KaKi	- Kardeelj, Kidrič
Indus	- industrijski	KaMati	- Kajuhova-Štihova Mati
Inet	- internet	Kan	- kristjan
Inf(aca)	- indiferenciacija	Kanci	- Karantanci
InH	- intimistični humanizem	Kanija	- Karantanija
Ink	- Inkret Andrej	Kanje	- Kamenje bi zagorelo
Inst	- instrumentalizacija	Kaot	- kaotičen
Int	- intimizem, intimno	Kap	- kapital
Inta	- intimiteta	Kar	- komentar
Integ	- integracija	Karit	- karitativen
Intel	- intelektualen	KarlV	- Karel Veliki
Intelci	- intelektualci	Karn	- karnizem, karnističen
Interes	- interesen	Kask	- kamnosek
Interp	- interpretacija	KasO	- kasnejša opomba
IpK	- interpersonalna komunikacija	Kat	- katolištvo, katoliški, katolik
Ir	- ironičen	Ka(t)Tra	- Karantanska tragedija
IS	- interpretacijski sistem	KAv	- kolektivni avtizem
Is	- iskanje	KbK	- krivda brez krivde
IsDč	- iščočiči Dč	KC	- Katoliška Cerkev
IsDra	- iskanje Drugega	Kdor	- Kdor prej pride, ta prej melje
Isla	- iskanje smisla	Kers	- Janko Kersnik
It	- italijanski	Keta	- kontinuiteta
Ivanka	- Jamska Ivanka	KfKc	- klerofašistična Katoliška Cerkev
IVJ	- igra, vloga, jezik	Kfz	- klerofašizem
IvSvet	- Ivo Svetina	Kld	- kolektivna identiteta
IZ	- izkoriščan(je)-zatiran(je)	Klas	- klasičen
Iz(s)	- izstop	Klci	- klerikalci
Izb	- izobraženec	KIKC	- klerikalna KC
Izd	- Izdajalec	KloMati	- Klopčičeva Mati
Izd	- izdajavec	Klz	- klerikalizem
Izda	- izdaja	KM	- karnizem-magizem
IzDbJav	- izstop iz družbene javnosti	Km	- kmetstvo, kmečki
IzPoka	- izjemna pokojnina	KMg	- katoliška megastruktura
Janč	- Drago Jančar	Kob	- France Koblar
JAnt	- Jovanovićeve Antigona	Koc	- Edvard Kocbek
Jav	- Jože Javoršek		
Jav	- javnost		
JavD	- Javorškova dramatika		

KoC	- Kompleks Celjskih	LdDr	- ljubezen do drugega
Koček	- Rdeči kotiček	LdDt	- ljubezen do drugosti
Koda	- komedija	LdN	- ljubezen do nič
Kojanti	- Krajnski komedijanti	LdNar	- ljubezen do naroda
Kol	- kolektiv(no)	LdNaš	- ljubezen do našosti
Kom	- komunizem	LdNSS	- ljubezen do Naše svete stvari
Koms	- komisar	LdS	- ljubezen do smrti
Komsti	- komunisti	Le	- levica
Konot	- konotiran	Len	- leninski
Kons	- konservativno(st)	Levs	- Fran Levstik
Konst	- konstrukcijski	Lfz	- levi fašizem
Konta	- kontingenca	Lib	- liberalizem
Konv	- konvencionalno, konvencionalizem	Libci	- liberalci
KoPavZlc-	Kos, Pavček, Zlobec	Lić	- Iztok Lovrić
Koper	- Stanko Kociper	Lin	- Linhart Anton Tomaž
KoPra	- komedija-pravljica	Linč	- linčarski
KosAlci	- kosovski Albanci	Lita	- literatura
Koz	- Primož Kozak	Lj	- ljubljana
KozVida	- F. Kozaka Vida Grantova	LjDa	- V ljubljano jo dajmo!
Kpl	- kapitalizem	Ljezen	- ljubezen
Kplsti	- kapitalisti	Ljuba	- Ljubislava
Kr	- kritik	Ljud	- ljudstvo
KrekD	- Krekova dramatika	Lmp	- lumpenizem
Kremž	- Marko Kremžar	LNcz	- levi nacizem
Krim(ec)	- kriminal(ec)	Lo-05	- Leto 1905
Kris	- Etbin Kristan	Lok	- lokalni
Kri(s)D	- Kristanova dramatika	LR	- leva revolucija
Krit	- kritično	LTugo	- Levstikov Tugomer
Kriv	- Kdo je kriv?	Lud	- ludizem, ludističen
Krstn	- Kristijan (Afera)	Lum	- lumpen
Krš	- krščanski, krščanstvo	LZ	- literarno zgodovinsko
KršE	- krščanska etika	LZnik	- literarni znanstvenik
Kršp(a)	- Krvava Španija	M(at)Zup	- Matjaž Zupančič
KtD	- Kreftova dramatika	M=A	- Morala = amoralna
KtDvK	- Kreftova dramatika v kontekstu	Ma	- makro
Ktz	- kaotizem	Mag	- magizem, magija, magistično
Kul	- kultura, kulturno	Magaca	- magizacija
Kulnik	- kulturnik	Majc	- Stanko Majcen
Kulster	- kulturni minister	Mak	- maksimalno
Kure	- Kreature	Malkat	- Trubarjev Mali katekizem
Kveda	- Zofka Kveder	Man	- manipuliranje
KZ	- kaozmos	MaPSt	- makropomenska struktura
Kzmp	- kozmopolitizem	Marnik	- Marko Pogačnik
KŽ	- književno življenje	Mas	- masovno(st)
L(j)erci	- Ljudožerci	Mašč	- maščevanje
L(j)erstvo-	ljudožerstvo	Mat	- Matiček se ženi
Ladja	- Ladja brez imena	Mavci	- Moravci
LaO	- laž, obrekovanje	Maz	- mazohizem
Lati	- literati	Mbdz	- morbidizem
Lbn	- libertinizem	MBP	- moji bivši prijatelji
Lbt	- libertarnost	MČ	- mali človek
LD	- liberalna družba	MD	- Majcnova dramatika
LDč	- levi dvojček	Me	- mega

Me(š)Mati	- Meškova Mati	Mutka	- Marjutka
Med	- Anton Medved	MV I (II)	- med prvo (drugo) SvetV
Meho	- Bogar Meho in Marija	MV	- medvojni
Meja	- Kje je meja?	NA	- new age
Mela	- melodrama	Nac	- nacionalen
MeP	- mejni položaj	Naca	- nacija
Meš	- meščanstvo	NaPol	- Na Pologu
Met	- metodološki	Nar	- narod
MGG	- moja generacija-grupa	NarP	- narodna pesem
MicMat	- Županova Micka, Matiček se ženi	Nast	- nastajanje
Mikl	- Branko Miklavc	Nast	- Nastajanje SAPO
Miklčer	- Miklavžev večer	Nasta	- Naša apostola
Mil	- milenarizem	Nat	- naturalizem
Mim	- mimezis, mimetičen	Ncl	- nacionalizem
MimDč	- mimetični dvojček	Nclst	- nacionalist
Min	- minimalno	Ncz	- nacizem
MirZup	- Mirko Zupančič	NČ	- nadčlovek
Mist	- mističen	ND	- nacionalna država
Mister	- minister	NDM	- na drugih mestih
Mit	- mitski	Neč	- Nemoč
Miz(em)	- minimalizem	NeČi	- nedolžnost-čistost
Mizt	- minimalist	Neg	- negativno
MI(a)Slc	- MladoSlovenec	NejDam	- naprej, drugam
Mladost	- Zgodaj dopolnjena mladost	Nem	- nemški
MIČ	- mladi človek	Nesta	- Nevesta z Libana
MM	- malomeščanstvo, -ski	NGG	- novinarska grupa-generacija
MMah	- Mirko Mahnič	Niet	- Friedrich Nietzsche
MMB(P)	- Marija Mati Božja (Pomagaj)	Nih	- nihilizem
MO	- množična občila	Nihst	- nihilist
Mo	- moški	NKC	- notranja KC
MOč	- moj oče	NKNM	- naravno kulturno pravno meščanstvo
MočOs(a)	- močna osebnost	NL	- narod-ljudstvo
Mod	- mod(er)no	NNcz	- nemški nacizem
Möd	- Vinko Möderndorfer	NOB	- narodno osvobodilni boj
MoM	- moja mati	NOBD	- dramatika narodno osvobodilnega boja
Mon	- monoliten	NoČl	- novi človek
Mor	- morala	NoR	- Nova revija
Morno	- moralno	nor(ov)ci-	udje Nove revije
Morz	- moralizem	Noštvo	- Novo človeštvo
Mota	- moraliteta	Not	- notranji
MP	- magija-pravljica	Nota	- notrina
Mrc	- Dušan Moravec	Nr	- nraven
MrD	- Mrakova dramatika	NSS	- Naša sveta stvar
Mrk	- marksizem, marksističen	NSvet	- Novi svet
Mrkst	- marksist	NTM	- na tem mestu
MS	- moja stvar	Nv	- narava
MSk	- modelna skica	Nvno(st)-	naravno(st)
MSI	- modelna slika	Ob	- oblast(niško)
MSS	- Moja sveta stvar	Obč	- občestven
MSSI(k)	- sestavljena modelna slika (skica)	ObDb	- oblastniška družba
Muč	- mučenje, mučilen	Obla	- Obločnica, ki se rojeva
Musl	- musliman		

Obr	- obramben	Pld	- posamezn(ikov)a identiteta
Obs	- Obsodili so Kristusa	Pie(r)P	- Pierrot in Pierrette
OC	- odrešenjska Cerkev	Pij	- pijan(ec)
OCMati	- Ocvirkova Mati na pogorišču	Pip	- Pipin Mali
Odm	- odmikanje	Pirc	- Dušan Pirjevec
Odp	- odpuščanje, odpuščajoči	Pist	- Goli pianist
Odreše	- odrešenje	Pl	- plemstvo, plemiški
Ogenj	- Ogenj in pepel	PL	- posamezni lik
Ogr	- Josip Ogrinec	Placa	- Plamenica
OIS	- obup, izgubljenost, samomor	PlaGa	- Plava garda
OK	- odrešenjsko krščanstvo	Pleb	- plebejski
OKC	- odrešenjsko krščanska Cerkev	PIK	- plemstvo, kler
Opč	- opomba pod črto	PM	- postmoderna
Opra	- Operacija	PMg	- poganska megastruktura
OpraCM	- Operacija CiMet	PN	- pravično nasilje
OPsk	- osamljeni posameznik	Pniz	- podniz
Opt	- optimizem	PNJ	- politično novinarska javnost
Org	- Organogram	PnM	- polno mesto
Org	- organsko	PNP	- politično novinarsko pojmovanje
Orož	- orožniški	PO	- posamezna oseba
Ort	- ortodoksen (pravoslaven)	Počkova	- Dragica Potočnjak
Os(a)	- osebnost	Poenot	- poenotevanje
Osci	- Osvobodenci	Pog	- pogansko
Osm	- osmišljanje	Poh	- Pohujšanje v dolini Šentflorjanski
Osoje	- Srečanje na Osojah	Pohl	- pohlepni
OT	- odrešenjska teologija	Pohot	- pohotni
OtrR	- Otroka reke	Polic	- policijski
Ožld	- ožja ld	Pojas	- Pojasnilo
P(r)Krst	- Prešernov Krst pri Savici	PojObr	- pojasnjevalni obrazec
PanTra	- Panonska tragedija	Pok	- Balada o poročniku in Marjutki
PaP	- Patrioti in pokvarjenci	Pol	- politika
Part	- Tone Partljič	Polik	- politik
Pas	- Pasijon	Polk	- polkovnik
Past(ol)a	- Naša apostola	Polno	- politično
Patr	- patriarhalen	Pon	- Gospod Ponikvar
Patri	- Patrijoti	Pon(ij)a	- Panonija
PAv	- posamezni(kov) avtizem	Ponci	- Panonci
PavZlc	- Pavček, Zlobec	Ponot	- ponotranjen(je)
Pbog	- poganski bog	Pop	- popularno(st)
PČ	- pravi človek	PoR	- Pot za razpotjem
PČrt	- Prešernov Črtomir	Port	- Portimao
PD	- posamezna drama	Pos	- posamezno
PegLamb	- Pegam in Lambergar	Posm	- posmehljiv
Pek	- pesnik	Posn	- posnemanje
PelGos	- Pelinčkov gospod in njegova hiša	Pot(no)	- potencial(no)
Per	- personalno, personalizirati	Potec	- Potohodec
Perca	- personalizacija	PoV	- po vojni
Pers	- Perspektive	Povp	- povprečen
Perv	- perverzen	Poz	- pozitivno
PetTra(ga)	- Petovijska tragedija	Pož	- poželjiv
Pica	- Pravica do življenja		
Piči	- Teharski plemiči		

PP	- politična policija (Partija)	Pzja	- poezija
Pr(ski)	- primorski, Primorska	PzM	- prazno mesto
Prada	- prakrivda	Rad	- radikalno(st)
PraPri	- pravi-pristni	Raz	- različno(st), raznotero(st)
Pravca	- pravljica	Razc	- razcepljen
Pravec	- Pramorivec	Razci	- Raztrganci
Prazlec	- Prazločinec	Razgi	- Razgovori
Prazn	- praznovanje	Razkr	- razkrajajoč se
Prc	- Primorec	Razp	- razpršen
Preds	- predsednik	RazPrag	- Razprava, Na pragu
Preg	- preganjanje	Razr	- razredni
Preh	- prehajanje	RazRak	- razvoj-razkroj
Prep	- prepirljiv	RazRese	- raziskovanje resnice
Prer	- prerojenje	Razsv	- razsvetljensko
Preš	- France Prešeren	Raztr	- raztrgani
Pret	- preteklost	RB	- razredni boj
Preza	- prevezava	Rca	- različica
Preze	- Prevezave	RealD	- realistična dramatika
Prgra	- Predigra	Realz	- realizem
Pri	- pristen	ReAr	- rearhaizacija
Prica	- pravica	Red	- reduktivno(st)
Prica	- Pravica se je izkazala	Reda	- redukcija
Prih	- prihodnost	Refa	- refašizacija
Prikr	- prikrivanje	Refe	- refedalizacija
Pril	- prijatelj	RegP	- regresivna premica
PriPra	- pristni-pravi	RegTera	- regresoterapija
Pris	- prisilen	ReInk	- reinkarnacija
PriSo	- prijatelji-sodelavci	Rel	- relativno
Priž	- Primož Kozak	Resa	- resnica
Prk	- pravokotnik	ReSlom	- reslomškizacija
PrM	- prvotno meščanstvo	Reta	- retorika
Proc	- Moj proces	Reva	- revolucija
Prol	- proletariat	Revar	- revolucionar
Pror	- praumor	Revno	- revolucionarno
Prot	- protestantstvo	Rit	- ritualno
PrS	- prelom stoletij	Rkd	- rokodelec
Prska	- Primorska	RKPL(EL)	- red-kozmos-polis-logos (-etos-lepota)
Prt	- partizanstvo	Rlga	- religija
Prz	- Velika preizkušnja	RLH	- razsvetljenstvo-liberalizem- humanizem
PS	- plemenska skupnost	Rltz	- relativizem
PsiTera	- psihoterapija	RMg	- reistična megastrukтура
Psk	- posameznik	Roči	- Rokovnjači
PSt	- pomenska struktura	Roj	- Rojstvo v nevihti
Pt(i)ja	- Partija	Rom	- romantičen
Puč	- Pučnik Jože	RomD	- romantična dramatika
PUH	- personalizirana univerzalna humaniteta	RomDuše	- Romantične duše
Punta	- Velika puntarija	Roni	- Rojeni smo za življenje
PV	- predvojni	Rož	- Marjan Rožanc
PVD	- poboj vrnjenih domobrancev	RP	- razvojna premica
Pvt	- privatno(st)	RPP	- Resnica, Pravica, Poštenje
Pvt(z)	- privatno(st), privatizem		
Pvtnik	- privatist		

RR	- reinterpetacija in rekonstrukcija	Slom	- Anton Martin Slomšek
RSamo	- Remčev Samo	Slov	- slovenstvo
RSD	- Rekonstrukcija in/ali reinterpetacija slovenske dramatike	Slski	- slovenski
Rud	- Franček Rudolf	Slščina	- slovenščina
RudVera	- Rudolfova Veronika	SLZ	- slovensko LZ, slovenska literarna zgodovina
Rup	- Dimitrij Rupel	SIZ	- slovenska zavest
S	- smrt	Sm	- samomor
SA	- svoboda in avtonomija	SM	- sadomazohizem
Sad	- sadizem, sadističen	SmČrt	- Smoletov Črtomir
Sak	- sakralno(st)	SmD	- Smoletova dramatika
SAKO	- svobodna avtonomna kolektivna oseba	Smil	- smiljenje
Sakraca	- sakralizacija	SmKrst	- Smoletov Krst pri Savici
Sam	- Samorog	smodel	- submodel
SAnt	- Smoletova Antigona	SMR	- Srečanje z Marjanom Rožancem
SAPO	- svobodna avtonomna posamezna oseba	sMSI	- subMSI
SaPsk	- samovoljni Psk	Smš	- smetišče
SarD	- Sardenkova dramatika	Snik, -ca	- svetnik, -ca
Sard	- Silvin Sardenko	Soc	- socialen(no)
Sast(ol)a	- Slovanska apostola	SocH(um)	- socialni humanizem
Saži	- Grenki sadeži pravice	SoD	- socialdemokracija
SB	- Spreme besede	SoM	- socialna morala
SBK	- Srečanje z Bratkom Kreftom	SovZa	- Sovjetska zveza
SBL	- Slovenski biografski leksikon	SPD	- slovenska povojna dramatika
SBM	- Srečanje z Brankom Miklavcem	SPE	- slovenska politična emigracija
SBT	- substitucija	SPED	- dramatika slovenske politične emigracije
SD	- slovenska dramatika	SPJ-Č	- Slovenski plemenski junaki - Črtomir
SeH	- sentimentalni humanizem	SPJ-T	- Slovenski plemenski junaki - Tugomer
Sek	- seksualno, seksizem	SpDo	- spoštovanje, dostojanstvo (= spodobnost)
Sent	- sentimentalen	SpS	- splošno(st)-skupno(st)
SH	- Spomenka Hribar	Sr	- senior
SHKI	- slovenska humanistična kulturniška inteligenca	SrSlci	- StaroSlovenci
Sim	- simulacija	SSD	- starejša slovenska dramatika
Simb	- simbol(ič)no	SSL	- samoslepilo
Simč	- Zorko Simčič	(S)SS	- (spodnji) srednji sloji
SimčKrst	- Simčičev Krst pri Savici	Sš	- sovraštvo
Simfa	- Simfonija iz Novega sveta	St	- sveto(st)
Simt	- simetrija, simetričen	Steklo	- Povečevalno steklo
Skak	- Kdor skak tisti hlap	STH	- Spomenka, Tine Hribar
SkB	- Od samomora k bratovstvu	StKri	- Sveta sarmatska kri
SKS	- slovenska katoliška skupnost	Stl	- stalinizem
SL	- slovenska literatura	Stol	- stoletje
SI	- slovenski	Stra	- struktura
Slasta	- Slovanska apostola	Stren	- strukturalen
Slav	- slovanstvo	Strit	- Josip Stritar
Slci	- Slovenci	Strno	- struktur(al)no
Slja	- Slovenija	Strš	- stranišče
SIK	- Slovarček kratic		
Slod	- Anton Slodnjak		

Strš	- Štefka ali Ljubezenski trikotnik v javnem stranišču	Trl	- transcendenca v imanenci
Stsk	- svetoskrunstvo	Triv	- trivialen
Stš	- svetišče	Trk	- trikotnik
Stvar	- Stvar Jurija Trajbasa	Trp	- trpljenje
Sty	- Truth Story	Trub	- Primož Trubar
StŽ	- svetost življenja	Trz	- terorizem
SV	- sveta vojna	Trž	- tržen
SV	- Sveta vojna	TS	- ta svet
Sv	- svoboda	Tuga	- Levstikov in Jurčičev Tugomer
Svet	- svetoven	Tugo	- Tugomer
SvetD	- svetovna dramatika	Tuj	- tujski, tuji
Svetla	- svetloba	Turn	- Metod Turnšek
SvetV	- svetovna vojna	U	- univerzitetno
Svit	- Svitanje (A. Gledjević)	Ub	- ubijanje
SvKriž	- Za križ in svobodo	Ubij	- ubijavski
SvM	- svobodna misel	Učo	- učitelj
Svno	- svobodno	UH	- univerzalna humaniteta
Svoji	- Svoji k svojim	UM	- usoda-milost
SZ	- samozavrtost	Umet	- umetnost, umetniško
SZSL	- samozaslepljenost	UmKap	- umski kapital
Sž	- sovražnik	Umtk	- umetnik
SŽ	- sveta žrtev	UnBDr	- uničeni Bog-Drugi
Šal	- Tomaž Šalamun	Unič	- uniče(va)nje
Šari	- Šarivari	Univ	- univerzalno
Še(l)D	- Šeligova dramatika	Upok	- upokojenci
Šel	- Rudi Šeligo	Urb	- Ivo Urbančič
ŠHM	- šesterni hipermodel	Usm	- usmiljenje
ŠkofPas	- Škofjeloški pasijon	Ut	- utilitaren
Šp	- špigel	UvNač	- Uvod in načrt
Špic	- Jakob Špicar	UZn	- univerzitetna znanost
ŠpK	- Španska kraljica	Už	- užitek
Tarba	- Tarbula, keršanska junakinja	Užar	- užitkar
Tavč	- Ivan Tavčar	Var	- varnost
Teh	- tehnični	Vas	- Srečna draga vas domača
Tekm	- tekmovalen	Vašsaže	- Vaške straže
Tel	- telesen	VČ	- veliki človek
Tem	- temeljni, -a, -o	VelOs(a)	- velika osebnost
Teor	- teoretičen	VelTra	- velika tragedija
Tergva	- Dolores Terseglav	Ver	- verski
TH	- Tine Hribar	Vera	- Veronika
THM	- trojni hipermodel	VeRus	- Veljko Rus
Tija	- teologija	VeŽ	- večno življenje
Tip	- tipično(st)	Vice	- Berite Novice!
TKriž	- Krekov Turški križ	Vil	- Miroslav Vilhar
Tor(k)	- Torkar Igor	VilD	- Vilharjeva dramatika
Tot	- totalitarizem, total(itar)no	Virt	- virtualen
Tr	- transcendenca	VIS	- vrednostni interpretacijski sistem
Trad	- tradicija, tradicionalističen	Vit	- vitalen, vitalizem
Trag	- tragično(st)	VKavč	- Vladimir Kavčič
Traga	- tragedija	VMD	- Veliki, mali, drugi
TRF	- transformacija	Vodelj	- voditelj
Trg	- trgovski	Voj	- vojaški

Voki - **Vojaki zgodovine**
Volčas - **Volčji čas ljubezni**
VolZim - **Volčji ali zimzeleni čas?**
VoM - vstajenje od mrtvih
Vomb - Joža Vomberger
Voš - Josip Vošnjak
VošD - Vošnjakova dramatika
VošVida - Vošnjakova **Lepa Vida**
Vrc - **V vrtincu**
Vrta - vrednota
VS - večno spovračanje
VsD - vsebine dram
Vsil - vsiljiv
Vst - **Vstajenje kralja Matjaža**
Vzg - vzgojni
WKB(b) - T. in J. Virk, Kos mlajši,
Bogataj, bratož
Zadr - Franc Zadravec
ZaG - **Zakleti grad**
Zagor - Franci Zagoričnik
Zah - zahod
ZahEva - Zahodna Evropa
ZaK - **Začetek konca**
Zamol - zamolčevanje
Zanič - zaničevanje
Zapl - zapeljevanje
Zasti - **Trudni zastori**
ZaSvo - **Za svobodo**
ZČ - zli človek
ZD - Zajčeva dramatika
ZD - **Zbrano delo**
ZdrC - zdravniška Cerkev
Zg(ar) - zgodovina(r)
Zgina - zgodovina
Zgista - zgodovina iskanja smisla
Zgota - **Zgodnja leta slovenske
državnosti**
Zgsko - zgodovinsko
ZI - zatiravci, izkoriščevalci
ZiK (ZiK) - **Zasilni izhod, Križišče**
Zimz - **Zimzelen**
ZKC - Zunanja Katoliška Cerkev
Zlom - zlomljeni

Zmag - zmagovit
Zmeh - zmehčan
Zn - znanost, znanstven
ZnaSi - znak-simbol
Znik - znanstvenik
ZO - zgodovina odrešenja
Zog - **Zalog**
ZSD - **Začetki slovenske dramatike**
ZSS - **Zgodovina slovenskega
slovstva**
Zun - zunanji
Zup - Vitomil Zupan
Zvesta - **Zvestoba**
ZVL - Zois, Vodnik, Linhart
Ž - življenje
Že - ženska
Žid - **Liberalizem ali večni žid**
Žoga - **Pisana žoga**
Žrt - žrtveniški
ŽS - življenje-smrt
Žu(p)k - župnik
Žup - Oton Župančič
Žur - žurnalizem
Žurst - žurnalist

An pred besedo ali kratico = anti
Da pred besedo ali kratico = današnji,
-a, -e, npr. DaSD, DaSlov itn.
F pred besedo ali kratico = fevdalni, -
a, -o, npr. FBrž, FKrist itn.
K- pred besedo ali kratico = kot, npr.
K-milost, K-PO itn.
Lum pred besedo ali kratico = lumpen,
npr. LumPartija, LumLib itn.
Ps pred besedo ali kratico = psevdo
S pred besedo ali kratico = slovenski, -
a, -o, npr. SZg, SGen, SDb
itn.
Ta pred besedo ali kratico = takratni, -
a, -o
Ve pred besedo ali kratico = večni, -a,
-o

SEZNAM KNJIG RSD

V letu 2003

1. (88.) **Razval ali poveličanje**, 2003, 248 s.
2. (89.) **Let na dno**, 2003, 238 s.
3. (90.) **Narava in zopernarava**, 2003, 240 s.
4. (91.) **Sentimentalni heroizem**, 2003, 258 s.
5. (92.) **Gnila voda**, 2003, 244 s.
6. (93.) **Goveja dolina**, 2003, 250 s.
7. (94.) **Razgovori**, 2003, 250 s.
8. (95.) **Češi, pisma, portreti 1**, 2003, 236 s.

V letu 2004

1. (96.) **Veliki, mali, drugi**, 2004, tipkopolis, 294 s.
2. (97.) **Patrioti in pokvarjenci**, 2004, tipkopolis, 312 s.
3. (98.) **Vojaki in trpini**, 2004, tipkopolis, 304 s.
4. (99.) **Iskavci smisla**, 2004, tipkopolis, 302 s.
5. (100.) **Operacija Ciril-Metod**, 2004, tipkopolis, 300 s.
6. (101.) **Triumf Ciril-Metod**, 2004, tipkopolis, 282 s.
7. (102.) **Uvod in načrt**, 2004, Založba Miš, 248 s.
8. (103.) **Volčji ali zimzeleni čas?**, 2004, Založba Miš, 240 s.
9. (104.) **Predavanja**, 2004, Založba Miš, 288 s.
10. (105.) **Red blodnje in vizija**, 2004, 276 s.

Knjiga: RED BLODNJE IN VIZIJA

Nadniz: OD BRATOMORA K SAMOMORU

Niz: IGRA=VLOGA=JEZIK

Podniz: Geometrija redov 5

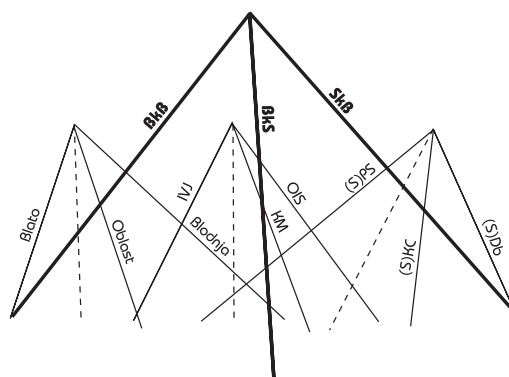

RSD (Rekonstrukcija in/ali reinterpretacija slovenske dramatike)

Knjiga **Red blodnje in vizija** je že 5. po vrsti v Pnizu, v katerem skušam artikulirati empiričnost SD na čimbolj geometričen, strog način. Druga dva dela knjige so MSk-MSl in **Pojasnila** k njim, prvi del pa je obsežna razprava **Novi komentar**, ki ostale uvaja in utemeljuje. Drugi in tretji del knjige naj bi bile, analogno kot prva knjiga Pniza **KtDvK** (o Kreftovi dramatiki itn.), **Izvedbe kot sinteze** tj. celo simetrična risanja dogajanja v SD in človeku. Tretji del **GR 5** ima dodatno še specifičen naslov: **ali ob Mickini zgodbi**; v njem skušam podati, kako raste tako rekoč vsa SD iz Linhartove drame **Županova Micka**. Četrty del **GR 5** pa je povsem drugačen, je prvi primer česa takšnega v **RSD**. Ker 6 knjig letnika **RSD 2004** ni računalniško postavljenih, ostajajo v tipkopisu, jih **Šestkratnica**, tj. 6 sklopov o teh šestih knjigah, povzema: njihove **Spreme besede**, **Kazala** in **Vsebine dram**, ki so v šesterici knjig empirično singularno obravnavane. S tem je bravec seznanjen s tistim delom **RSD**, do katerega nima dostopa; šesterica knjig je pripravljena za - računalniški - natis.

KAZALO

PRVI DEL: N O V I K O M E N T A R	5
NOVI KOMENTAR	7
Seznam modelnih skic	82
DRUGI DEL: I Z V E D B E K O T S I N T E Z E 1	83
MSk SPD v šestih pramenih	84
POJASNILO k MSk SPD v šestih pramenih	85
MSk SD 1944	92
POJASNILO k MSk SD 1944	93
MSk Dvopolnost	98
POJASNILO k MSk Dvopolnost	99
Seznam modelnih skic	117
MSk Odmikanje	118
POJASNILO k MSk Odmikanje	119
TRETJI DEL: I Z V E D B E K O T S I N T E Z E 2 o l i O B M I C K I N I Z G O D B I	129
MSk I Mickin potencial	130
MSk II Kriminalni potencial	131
POJASNILO k MSk I Mickin potencial in k MSk II Kriminalni potencial	132

MSk Boj za samico-domovino ali smrt	159
POJASNILO k MSk Boj za samico-domovino ali smrt	160
MSk Mati-človek-simbol	175
POJASNILO k MSk Mati-človek-simbol	176
MSk Micka se osamosvoji, poroči in poblašeni	183
POJASNILO k MSk Micka se osamosvoji, poroči in poblašeni	184
ČETRTI DEL: Š E S T K R A T N I C A	199
PRVA KNJIGA ŠESTKRATNICE: VELIKI, MALI, DRUGI	200
DRUGA KNJIGA ŠESTKRATNICE: PATRIOTI IN POKVARJENCI	202
TRETJA KNJIGA ŠESTKRATNICE: VOJAKI IN TRPINI	204
ČETRТА KNJIGA ŠESTKRATNICE: ISKAVCI SMISLA	206
PETA KNJIGA ŠESTKRATNICE: OPERACIJA CIRIL-METOD	208
ŠESTA KNJIGA ŠESTKRATNICE: TRIUMF CIRIL-METOD	210
VSEBINE DRAM V KNJIGAH ŠESTKRATNICE (povzela Alenka Goljevšček)	212
POJASNILO k ŠESTKRATNICI	240
SPREMNE BESEDE I	241
SPREMNE BESEDE II	243
ORGANOGRAM	259
SLOVARČEK KRATIC (sestavila Alenka Goljevšček)	261
SEZNAM KNJIG RSD 2003 IN 2004	272
ZADNJICA	273

