

RADIO

L J U B L J A N A

17



Naše more

(Foto: Čed. Kuševič)

Nova tabela falasnih dužina

STANICA	met.	kw	kc	STANICA	met.	kw	kc
Kaunas (Litvanija)	1936	7	155	Valencija (Španija)	352,9	1,5	850
Brasov (Rumunija)	1875	1	160	Simferopol (Rusija)	349,2	10	859
Huizen (Holandija)	1875	7	160	Strasbourg (Francuska)	349,2	12	859
Lahti (Finska)	1796	40	167	Poznan (Poljska)	345,6	1,7	868
Moskva I (Rusija)	1745	500	172	London-Regional (Engleska)	342,1	50	877
Radio-Paris (Francuska)	1724	75	174	Graz (Austrija)	338,6	7	886
Istanbul (Turska)	1639	7	183	Helsinki (Finska)	335,2	10	895
Reykjavik (Irska)	1639	16	183	Toulouse (Francuska)	335,2	10	895
Deutschlandsender (Nem.)	1571	60	191	Hamburg (Nemačka)	331,9	1,5	904
Ankara (Turska)	1508	7	199	Dnjepropetrovsk (Rusija)	328,6	10	913
Daventry (Engleska)	1500	25	200	Brno (Cehoslovačka)	325,4	32	922
Tour-Eiffel (Francuska)	1449	15	207	Bruxelles II (Belgija)	321,9	15	932
Minsk (Rusija)	1442	100	208	Alger (Alžir)	318,8	12	941
Warszawa (Poljska)	1414	120	212	Göteborg (Švedska)	318,8	10	941
Motala (Švedska)	1357	30	221	Breslau (Nemačka)	315,8	60	950
Luxembourg (Luksemburg)	1304	150	230	Poste-Parisien (Francuska)	312,8	60	959
Kalundborg (Danska)	1261	7,5	238	Gomel (Rusija)	312,8	1,2	959
Lenjingrad I (Rusija)	1224	100	245	Grenoble (Francuska)	309,9	20	968
Oslo (Norveška)	1186	60	253	Odesa (Rusija)	309,9	10	968
Moskva II (Rusija)	1107	100	271	Tiraspol (Rusija)	309,9	2	968
Harkov (Rusija)	938	20	320	West-Regional (Engleska)	307,1	50	977
Finmark (Norveška)	845	1	355	Genova (Italija)	304,3	10	986
Rostov (Rusija)	845	20	355	Krakov (Poljska)	304,3	2	986
Smolensk (Rusija)	824	10	364	Hilversum (Holandija)	301,5	20	995
Genève (Švajcarska)	748	1,3	401	Bratislava (Cehoslovačka)	298,8	13,5	1004
Moskva III (Rusija)	748	100	401	North-Regional (Engleska)	296,3	50	1013
Voronež (Rusija)	726	10	413	Cernigov (Rusija)	296,3	10	1013
Oulu (Finska)	696	2	431	Barcelona (Španija)	293,5	3	1022
Hamar (Norveška)	578,8	0,7	519	Heilsberg (Nemačka)	291	60	1031
Innsbruck (Austrija)	578,8	0,5	519	Lenjingrad II (Rusija)	288,6	10	1040
LJUBLJANA	569,3	5	527	Rennes P. T. T. (Francuska)	288,6	2,5	1040
Tampere (Finska)	569,3	1,2	527	Bournemouth (Engleska)	285,7	1	1050
Bolzano (Italija)	559,7	1	536	Krasnodar (Rusija)	285,7	10	1050
Wilno (Poljska)	559,7	16	536	Scottish-National (Engleska)	285,7	50	1050
Budapest (Madjarska)	549,5	120	546	Bari (Italija)	283,3	20	1059
Beromünster (Švajcarska)	539,6	60	556	Tiraspol (Rusija)	280,9	10	1068
Athlone (Irska)	531	60	565	Bordeaux P. T. T. (Francuska)	278,6	12	1077
Palermo (Italija)	531	3	565	Falun (Švedska)	276,2	2	1086
Mühlacker (Nemačka)	522,6	100	574	ZAGREB	276,2	0,7	1086
Riga (Letonija)	514,6	15	583	Madrid II (Španija)	274	7	1095
Wien (Austrija)	506,8	120	592	Napoli (Italija)	271,7	1,5	1104
Radio-Maroc (Maroko)	499,2	6,5	601	Madona (Letonija)	271,7	20	1104
Sundsvall (Švedska)	499,2	10	601	Košice (Cehoslovačka)	269,5	2,6	1113
Firenze (Italija)	491,8	20	610	Belfast (Engleska)	267,4	1	1122
Murmansk (Rusija)	491,8	10	610	Nyiregyhaza (Madjarska)	267,4	1	1122
Bruxelles I (Belgija)	483,9	15	620	Hörby (Švedska)	265,3	10	1131
Trondheim (Norveška)	476,9	1,2	629	Torino (Italija)	263,2	7	1140
Praha I (Cehoslovačka)	470,2	120	638	London-National (Engleska)	261,1	50	1149
Lyon P. T. T. (Francuska)	463	15	648	West-National (Engleska)	261,1	50	1149
Petrozavodsk (Rusija)	463	10	648	Moravska Ostrava (Cehosl.)	259,1	11,2	1158
Langenberg (Nemačka)	455,9	60	658	Monte Ceneri (Švajcarska)	257,1	15	1167
North-Regional (Engleska)	449,1	50	668	Kjöbenhavn (Danska)	255,1	0,8	1176
Suisse-Romande (Švajcarska)	443,1	25	677	Harkov II (Rusija)	253,2	10	1185
BEOGRAD	437,3	2,5	686	Frankfurt (Nemačka)	251	17	1195
Paris P. T. T. (Francuska)	431,7	7	695	Praha II (Cehoslovačka)	249,2	5	1204
Stockholm (Švedska)	426,1	55	704	Lille P. T. T. (Francuska)	247,3	5	1213
Roma (Italija)	420,8	50	713	Trieste (Italija)	245,5	10	1222
Kijev (Rusija)	415,5	100	722	Gleiwitz (Nemačka)	243,7	5	1231
Sevilla (Španija)	410,4	3	731	San Sebastian (Španija)	238,5	3	1258
Tallinn (Estonija)	410,4	20	731	Salzburg (Austrija)	231,8	0,5	1294
München (Nemačka)	405,4	100	740	Linz (Austrija)	231,8	0,5	1294
Marseille P. T. T. (Francuska)	400,5	5	749	Danzig (Dancig)	230,2	0,5	1303
Viipuri (Finska)	400,5	13	749	Budapest II (Madjarska)	227,1	0,8	1321
Katowice (Poljska)	395,8	12	758	Montpellier P.T.T. (Francuska)	224	5	1339
Midland-Regional (Engleska)	391,1	25	767	Aberdeen (Engleska)	222,6	1	1348
Stalino (Rusija)	386,6	10	776	Lodz (Poljska)	222,6	1,7	1348
Toulouse P. T. T. (Francuska)	386,6	2	776	Königsberg (Nemačka)	222,6	0,5	1348
Leipzig (Nemačka)	382,2	120	785	Torun (Poljska)	219,6	1,7	1366
Lwów (Poljska)	377,4	16	795	Warszawa II (Poljska)	216,8	2	1384
Scottish-Regional (Engleska)	373,1	50	804	Cork (Irska)	209,9	1	1429
Milano (Italija)	368,6	50	814	Klagenfurt (Austrija)	209,9	0,5	1429
Bucuresti (Rumunija)	364,5	12	823	Newcastle (Engleska)	209,9	1	1429
Moskva IV (Rusija)	360,6	100	832	Magyarovar (Madjarska)	208,6	1,2	1438
Berlin (Nemačka)	356,7	100	841	Miskolc (Madjarska)	208,6	1,2	1438
Bergen (Norveška)	352,9	1	850	Pecs (Madjarska)	208,6	1,2	1438

RADIO LJUBLJANA

ILUSTRIRANI TEDNIK ZA RADIOFONIJO

Tromesečna naročnina 35 Din. pol-
letna 70 Din. letna 140 Din. Za ino-
zemstvo: tromesečno 48 Din. pol-
letno 96 Din. letno 192 Din. Vse
slovenske rokopise je poslati na na-
slov: pro. Niko Kuret, Kranj. Na-
ročnino je poslati na ček. račun št
15,228 v Ljubljani / Uprava je v
Ljubljani, Miklošičeva cesta 7, te-
lefon št. 31-90.

22 APRIL 1934

17

POSVETIMO NAPREJ

Na naša izvajanja na tem me-
stu v zadnji, to je 15. številki
našega tednika nam je poslal
državni kontrolor pri Radiu
Ljubljani g. Stane Podreberšek
tale popravek:

Spoštovani gospod urednik!

V uvodnem članku Vaše cenj-
revije „Radio Ljubljana“ od 8.
IV. 1934 št. 15 in sicer v 3.
koloni na 1. strani se med dru-
gim tudi trdi:

Da sem kot državni kontrol-
lor tudi — blagajnik postaje
in tako ne kontroliram samo
svojega šefa, ampak tudi — sa-
mega sebe.

Da se pri našem radiu ne po-
sluje po določbah zakona o
drž. računovodstvu.

Da sedanji drž. kontrolor kot
poštni uradnik kontrolira svo-
jega šefa, direktorja pošte in
brzojava kot komisarja postaje.

Sklicujoč se na določbo čle-
na 26 zakona o tisku Vas kot
drž. kontrolor ljubljanske ra-
diofonske oddajne postaje pro-
sim, da priobčite najpozneje v
roku, ki ga določa člen 27 tis-
kovnega zakona in na tam do-
ločeni način sledeči

popravek:

1) Ni res, da fungira drž.
kontrolor postaje kot blagaj-
nik, res pa je, da blagajniških
in knjigovodskih poslov sploh
ne upravlja.

2) Ni res, da se pri našem ra-
diu ne posluje po določbah za-
kona o drž. računovodstvu, res
pa je, da se vrši vse poslovanje
točno po predpisanem pravilni-
ku ter po navodilih in vsako-
kratnem predhodnem odobren-
ju prometnega ministrstva.

3) Ni res, da kontrolira drž.
kontrolor postaje komisarja
postaje gospoda dr. Tavzesa
Janka kot svojega šefa in di-
rektorja pošte in brzojava, res

pa je, da sta oba v svojih funk-
cijah drug od drugega povsem
neodvisna in da odgovarjata za
svoje delo vsak zase direktno
prometnemu ministrstvu.

Z odličnim spoštovanjem!

Državni kontrolor:
Stane Podreberšek

ALI BO TO RADIU V KORIST?

Zadnja številka „Radija Beo-
grada“ prinaša na uvodnem me-
stu pod naslovom „Jugosloven-
ski radio u opasnosti“ poročilo,
da se je v Donavski banovini
 uvedla letos še posebna ba-
novinska taksa na aparate, ki
znaša 200 Din letno. S tem se
dvigne taksa za ubogo poslu-
čavsko paro Donavske banovi-
ne na letnih 500 Din. Kdo jih bo
zmogel?

Že sedaj nismo med najcenej-
šimi državami Evrope, kar se
takse tiče. Dražje kot Jugosla-
vija so samo Madžarska (29
pengov), Nemčija (24 mark) in
Poljska (36 zlotih). Takoj nato
pridemo mi s svojimi 300 Din.
K temu bi s svoje strani dodali,
da znaša v imenovanih treh
državah taksa več samo zato,
ker jo preračunavamo v dinar-
je. Za državljane imenovanih
držav, ki plačujejo z markami,
pengi in zloti, je taksa razmero-
ma zelo nizka. Povprečno pa
znaša v Evropi taksa od 120 do
240 Din letno. Mi smo torej od-
ločno predragi.

Popolnoma pravilno pravi na-
vedeni članek, da je za napre-
dek in uspevanje radiofonije
povsod treba treh reči: **močnih
postaj, cenениh aparatov in niz-
ke takse.** Mi bi dodali še: dob-
rih sporedov.

Medtem ko se štejejo drugod
poslušavci v stotisoče in mili-
jone, jih imamo mi v Jugosla-
viji samo — 60.000. Radi bi jih
dobili več, — pa nimamo ne
močnih postaj, ne cenениh apa-
ratov, ne nizke takse.

Kako hočemo potem napre-
dovati? Ali se potem sploh še
čudimo, da ne gremo nikamor
naprej?

Pa ti potem pride še taka
taksa povrh, potem je vsega
konec.

Popolnoma v soglasju s tova-
riškimi „Radijem Beogradom“
moramo izjaviti, da se nam tak-
šno postopanje ne zdi modro.
Nad vse zgovorem je primer, ki
ga objavlja navedeni članek.
Poljska je prejšnje leto bila u-
vedla posebno takso za radijske
aparate. Kaj se je zgodilo? Šte-
vilo poslušavcev je padlo od
300.000 na 270.000, torej za 10
odstotkov. Konec leta so takso
ukinili, pa je število poslušavcev
narastlo takoj na 311.000!

Številke več povedo kakor
učene razprave in zgovorni
članki.

Prepričani smo, da nam bo
naša banovina prihranila borbo
proti podobnim taksam in da
jih nikoli še poskušala ne bo
uvajati.

DOMA

Pobožni »Naš val«

V „Narodu“ smo brali dolgo pohvalo zadnje številke „Našega vala“, kjer člankar na dolgo in široko razklada zlasti izvajanja ravnatelja škof. pisarne g. J. Jagodica in — članek urednika Fr. Terseglava. Iščemo in iščemo kakšen „članek“ g. Terseglava, pa tega članka ne moremo nikjer zaslediti. — „Narod“ in „Naš val“ kažeta, bi dejali, precej zlahte. Oba sta „pobožna“, kjer in kadar tako kaže. „Narodu“ je sicer vseeno, če v naslednji številki plane po škofih in papežu, — „Naš val“ pa je še previden. Že ve, zakaj. Saj se razume, kaj ne, gospodje?

Naša postaja bo oddajala na kratkem valu

Naša postaja bo v kratkem, kakor smo obveščeni, začela oddajati svoj program istočasno tudi na kratkem valu, da bodo oddaje tako dospele tudi do naših izseljencev. Iz srca se radujemo, da se naše davne zahteve uresničujejo. Hkrati pa izražamo željo, naj se skoro naša postaja ojači ali pa se postavi relejna postaja v Mariboru. Srečni smo, da se je naš davni program vsaj — načel!

Naše nove napovedovavke

O naših novih napovedovavkah ne pišemo, ker se nam zdi potrebno počekati, da se privadijo mikrofonu in odvadijo — treme, kar utegne marsikako napako odpraviti. Zaenkrat naj povemo, da nam neki prijatelj zelo točno označuje način govorjenja sedenje kandidatnje. Pravi namreč, da „šp často govori“, z drugimi besedami, njena artikulacija je — vsaj za mikrofon — pomaknjena preveč naprej, k zobem in ustnicam.

Morda se privadi sedanja, ali pa bomo imeli z naslednjimi več sreče.

Brus

Neverjetno. Zlasti naša nova napovedovavska moč vztraja na elkanju. Ali pišemo 1934 ali ne? Danes pa menda vendar ne bomo več debatirali, kako se pravilno izgovarja in kako ne! Nismo več voljni poslušati „igraljcev“, „poslušaljcev“, „poslušaljskih teženj“ in „igraljskih zmožnosti“ in tako dalje. Naj bo tega, prosimo, kmalu konec.

Hvaležni smo „Sloveniji“, da je omenila naše prizadevanje za čistost slovenskega jezika v našem radiu. Njena pripomba o „reporterju“ in „reportérju“ pa le ni čisto točna. „Reportér“ se neposredno res ne da primerjati besedam „aranžer“, „frizer“ itd., ker so te besede francoske (arrangeur, riseur etc.), kjer imajo poudarek na zadnjem zlogu, — medtem ko je „reporter“ angleška beseda (torej ne izhaja iz kakšnega „reporteur“ ali pod.) in se v angleščini tudi prav tako piše, izgovarja pa resda „repórter“. Smela je pa ta, da so Francozi prevzeli to besedo in ji seveda dali svoj naglas — na koncu.

Od njih smo pa mi in večina drugih evropskih jezikov dobili — reportérja“. In zdj se nam, da se kdo pači, če reče pravilno angleško — „repórter“.

Tako, ampak naj bo s tem te angleško-francoske pravde konec.

Opazimo dalje da naša postaja še zmeraj noče odpraviti „izgledov“ na lepo vreme in na lepo bodočnost sploh ter da se zmeraj želi, da dame in gospodje lepo „izgledajo“, kot čujemo to v neprestanih reklamah. Skrajni čas je, da preneha pošiljati te germanizme v eter, sicer bodo „izgledi“ za čistost našega lepega slovenskega jezika čimdalje manjši...

ZANIMIVOSTI

Žuželke in radio

Toliko novih in prav za prav nezasišanih reči izvemo skoraj vsak teden, da se nam kmalu nič več čudno ne bo zdelo. Ne izvemo pa samo reči, ki so jih odkrili v laboratorijih med učenimi ljudmi. Dosti je tudi stvari, ki o njih izvemo iz preprostih krogov in ki jih razodene od časa do časa — če smemo reči — goli sučaj.

Tako izvemo iz Francije zanimive podrobnosti o vplivu radia na neke žuželke. To nas bo zanimalo zlasti sedaj, ko se bliža pomlad in se bodo tudi žuželke začele javljati druga za drugo.

Poslušajmo tedaj, kaj so na Francoskem odkrili.

Vsakomur izmed nas je dobro znan *bramor*, znani škodljivec naših vrtin in poljskih nasadov, ki pod zemljo poškoduje podtalne dele kulturnih rastlin. Bramor je tolikšen kakor velika koblica, hranj se pa z drugimi žuželkami, zlasti z njihovimi bubami, ki jih išče pod zemljo. Pri tem seveda odstrani ovire, ki se mu pojavijo na poti: to so pač vsakdar korenine naših rastlin. Bramor tako v eni noči lahko uniči naš trud dolgih dni.

Čeprav bramor raje samo pod zemljo, ima vendar zelo tenke čute. Zato ga je prav težko zaslediti in pokončati. Zamoriš ga menda najlaže tako, da vliješ v njegove rove vode in olja ki ga zaduši. Drug način je baje ta, da zasadiš v ozko gredico železen kol in ga potem krepko stresaš. Ti tresljaji ustavijo bramorje pri njihovem delu, da zbeže, a ker najdejo svoje navadne rove zasute, pridejo po naj-

krajši poti na dan, kjer jih je lahko pobiti.

In kaj se je zgodilo nekje v Franciji?

Med francoske kmete zasaja civilizacija vse drugače kot, hvala Bogu, pri nas. Tam se je zbrala mladina neko nedeljo popoldne v poletju — prav za prav je bilo okoli Kresa — v dvorani pri plesu in jazzu. Plesali so ves popoldan in ko je šlo na večer, so se nekateri hoteli okrepčati pri mizah, ki so bile pripravljene na vrtu. A glej, pri vratih se je gnetla množica — bramorjev, na verandi so hoteli preplezati ograjo. Vsi tiščijo — proti jazzu. Kakor hipnotizirani so. Pobjijajo jih. Zastonj. A ko jazz utihne, hipnoza mine. Bežijo...

A to ni prvi primer. Nekje drugje je moral mehanik napeti vse štiri pnevmatike tovornega avtomobila. Poslužil se je pri tem avtomatične črpalkke, ki pr delu daje svojevrsten stalen glas od sebe. Njegova garaža se nahaja prav na koncu vasi.

In glej, nenadoma se pokaže pred njim čudna žival. Spoznal jo je. — bramor. Za njim so prišli drugi. Po vrsti jih je lahko pokončal. Domisl se je praktične uporabe tega svojega odkritja. Podaljšal je žico in prenesel črpalko v svoj vrt. V najkrajšem času ga je očistil vseh bramorjev...

Novica se je razširila. Vsi mehaniki v okraju so imeli polne roke dela in naročili. A vendar se je pokazalo, da nima vsaka črpalka pravega „glasu“.

Ta dva primera pač nazorno kažejo, da vpliva glas na nekatere živali. Drugi nam pa tudi kaže, da je treba

ugotoviti, kateri glas učinkuje na to ali ono žival.

A da pridemo do zaključka: pri pokončevanju žuželk obeta postati vprav radio važna pomoč. Seveda bo treba prej znanstvene ugotovitve, s kakšnimi glasovi jim moremo priti blizu. Radio nam tedaj v boju z žuželkami ne bo pomagal samo neposredno (omenjamo uničevanje komarjev-moskitov z ultrakratkim; valovi) ampak tudi posredno tako, da se nam da priložnost, da žuželke sami pokončamo, ko jih imamo zbrane pred sabo.

Japonska prodira na evropskem trgu

Japonska industrija si poskuša ustvariti tržišča v Evropi. Že iz Italije smo slišali ponudbe za aparate japonskega izvora po izredno nizkih cenah. Angleški tisk sporoča, da je japonska vlada podvzela nadaljnje korake, da podpre predvsem izvoz radijskih aparatov. Angleški tisk tudi javlja, da se dobe v Franciji kompletni četvero cevni aparati za ceno 40—50 šv. frankov. Seveda ne ve povedati, ali gre za ceno na debelo ali drobno, tudi ne navaja vrste aparatov, ali so za priključek na tok ali gre za aparate z baterijami, tudi ne pristavlja, ali gre za aparate z elektronkami ali brez njih.

DRUGOD

Amerika

Ameriška vlada in radio

Predsednik Roosevelt, ki je že eno leto krmar državne ladje Združenih držav po hudo razburkanem morju, se pogosto poslužuje radia in govori v preprostih besedah svojim rojakom kar pred svojo pisalno mizo, ki nanjo postavi mikrofon. Letni pregled izkazuje, da je govoril Roosevelt dozdaj 28-krat v radu, torej vsakih 14 dni enkrat. Te številke še nobeden ameriški predsednik ni dosegel. Coolidge je sicer govoril 27-krat, toda v času 7 let. V radu pa so govorili poleg predsednika tudi drugi politiki. Člani kabineta so govorili 111-krat, člani senata 142, poslanci so govorili 89-krat. Predsednik Roosevelt je po soglasnem mnenju izvrsten govornik za mikrofon, nima le potrebne mikrofonske tehnike, ampak tudi izrazit „radijski“ glas.

Anglija

Radio v angleškem imperiju

Anglija dobiva poročila iz Indije, da se v Prednji kakor tudi v Zadnji Indiji izvrstno slišijo večje evropske postaje, tako London National, Hilversum, Heilsberg, Bratislava itd.

BBC

Pogodba med BBC in državo ugasne 1936. Angleška vlada se že zdaj bavi z načrti za izboljšanje radiofonije pod prihodnjim zakupnikom.

Napovedovavke v Angliji nimajo sreče

Na veliko začudenje poslušavcev — a ne poslušavk! — je BBC odpustila svojo napovedovavko Miss Shele Borret-ovo. Upali so, da bodo angleške napovedovavke dosegle podobne uspehe, kot jih imajo laške. Vendar prva angleška napovedovavka ni in ni mogla dobiti simpatij angleških poslušavk, čeprav so bili poslušavci navdušeni zanjo. Dan na dan so prihajale vodstvu kopice pisem, polnih zmerjanja in odločnih zahtev, da se napovedovavka odstrani, a tudi polnih laskave pohvale napovedovavcem. In tako so zmagale ženske. Miss Borret je šla, gotovo je pa prepričana, da so najhuljši sovražniki ženske — ženske same.

Incident v angleškem radiu

Nedavno je v angleškem radiu prišlo do zanimivega incidenta. V okviru serije predavanj „Sodobna industrija in narodni značaj“ je dobil neki kovinarski delavec povabilo, naj predava v radiu. Rokopis predavanja je šel seveda skozi cenzuro. Namesto da bi prebral svoj rokopis s popravki cenzure, je pa začel predavatelj z živahnim protestom proti cenzuri, ki da je, kakor je trdil, pustila le malo od njegovega rokopisa. Posrečilo se mu je, da je pred mikrofonom svoj protest tudi dokončal, preden je bilo mogoče oddajo prekiniti. Predavanje je seveda odpadlo.

Češko-slovaška

Prvi reklami

Že dalje časa poskušajo nekatere češko-slovaške industrije pridobiti češko-slovaški radio za reklamo svojih izdelkov. Vendar se poštna direkcija postavlja na odklonilno stališče. Industrijalci poskušajo zdaj v reklamne namene pridobiti neko inozemsko postajo in govori se, da bo to poljska postaja Katowice. Menda so pogajanja že pred sklepom.

Francija

Sveti Birokracius

Francija je znana kot dežala skrajnega birokratizma. Švicarsko listi prinašajo zdaj opozorilo avtomobilistom, ki imajo v avtu vdelan radijski aparat, pa hočejo z avtom potovati v Francijo. Izišla je namreč določba, da spadajo v avtomobile vdelani aparati v kontingent uvoznega števila aparatov. Če torej avtomobilist z aparatom, vdelanim v njegov avto, hoče prekoračiti francosko mejo, mora po določenih zakona napraviti pisмено prošnjo, potem bo čez kakih pet tednov dobil po številnih urgenceh rešitev in bo lahko nadaljeval svojo pot v Francijo... Francoski švicarski listi opozarjajo zdaj, naj vsakdo pravočasno vloži prošnjo, če noče, da mu na meji ukažejo odstraniti aparat iz avta, in če mu je na tem, da med vožnjo tudi v Franciji posluša radio.

Zmešana streča

Gaston Doumergue se je izrazil šefu svojega kabineta Michelu, da mu je najhuje to, da ne more več poslušati radia v toliki meri, kakor ga je lahko poslušal doma v Tournefeuille-u, kjer je predsedel ob aparatu vsaj 2—3 ure na dan. Podjetni trgovci so to izvedeli, izvedeli so pa tudi, da Doumergue v Parizu nima aparata. Poslali so mu tedaj — zastoj svoje najboljše in najnovejše aparate v hišo. Doumergue pa za to najbrže nič ni izvedel. Zakaj njegova žena je odklonila prevzem teh aparatov z razlogom, da potrebuje njen mož zvečer zdaj miru in spanja. Tako so bili tedaj trgovci ob imenitno reklamo.

Holandska

Ni takse na Holandskem

Na Holandskem so hoteli uvesti takso 3 gld. na radijske aparate in še posebno takso na žarnice. Ko se je za to pozanimal osrednji radijski svet, je izvedel, da je ta vest pre zgodnja in da zaenkrat še nihče ne misli na uvedbo take takse.

Italija

Kongres

Septembra se bo vršil v Benetkah prvi elektro-radiobiološki kongres, ki se ga bodo udeležili najpomembnejši zdravniki vseh evropskih držav.

Nemčija

Mühlacker oddaja z vso energijo

Fadinga prosta enostolpna antena postaje velikanka Mühlackerja je do delana. Nekaj dni sem je že prenehalo oddajanje nadomestne postaje Degerloch in pokusne oddaje z novimi napravami v Mühlackerju so se začele. Antena se seveda še ne uporablja v vsej dolžini. Kakor povedo poročila, je sprejem znatno boljši.

Kaj se godi z večjimi dohodki nemškega radia?

Dohodki nemškega radia so se lani dvignili od 60 milijonov 570 tisoč mark na 61 milijonov 510 tisoč mark. Kakor hitro je poštno ministarstvo objavilo te številke, je že državni radijski vodja Hadamowsky objavil kaj namerava ukreniti s tem presežkom. Uporabil ga bo za svobodne umetnike, ki še nimajo zaposlitve. Hadamowsky govori o novem tipu umetnika, ki bo ustvarjal samo za radio in samo v njem, umetnika, kakršnega še ni in kakršnega je treba najti. Vse intendante nemških postaj poziva, naj take nove umetnike iščejo. Radio da potrebuje in čaka novih ustvarjajočih ljudi, ki bodo nepokvarjeni in z močno intuitivno silo zajeli in oblikovali svoje naloge. Njim so na razpolago sredstva iz novih dohodkov.

Münchenska enostolpna antena končana

Münchenska postaja velikanka bo z novo enostolpno anteno začela oddajati v drugi polovici aprila. Tudi ta postaja bo potem oddajala s polno energijo. Sprejem bo tudi tu spričo novovrstne antene brez fadinga, kakor upajo.

Nova imena nemških postaj

Bistvene spremembe doživljamo v nemškem radiu. Centralizacije niso opustili samo v upravi, pokazali so najskrajnejšo decentralizacijo sedaj tudi s tem, da se javlja vsaka postaja že od 1. aprila dalje kot „državna oddajna postaja“ tega ali onega mesta (n. pr. Reichssender München).

Poletni urnik

Večina nemških postaj privzema s pomladjo poletni urnik. Najbolj zgodnja je na vsak način postaja Hamburg, ki začenja z oddajami že ob tri četrt na šest zjutraj.

Širokogrudni nemški Birokractus

V primeri s francoskim je nemški birokratizem mnogo širokogrudnejši kljub po pravici razvpitemu „prusovstvu“. Prelepo je to dokazal z neko razlago zakonskih predpisov, kakršne bi si tudi pri nas želeli. Marsikdo pohiti za dobo dopusta ali počitnic poleti ali pozimi iz mesta bodisi v kak domek, ki si ga je postavil sredi zelenja, bodisi domov, kjer mu še pritiče sobica, — drugod si postavljajo izven mesta hišice za weekend, za konec tedna. Malokdo lahko svoj aparat prevaža sem in tja. Ne samo, da to ni udobno. Težko je tudi, ker zunaj pač ni elektrike in je tako naš aparat za priključek na tok izven mesta neporaben. V Nemčiji je državna pošta izdala razlago, da za aparat, ki ga kdo ima v kakšnem drugem kraju in ga sicer nihče drugi ne uporablja, ni treba plačevati še posebne takse. Taksa se plačuje samo od uporabe enega aparata in jo je treba plačevati dvojno, če istočasno uporabljata dva aparata. Ker v takih primerih istočasno dveh aparatov nihče ne uporablja, plačuje takso samo za enega.

Proslava Hitlerjevega rojstnega dne ne bo

Za Hitlerjev rojstni dan, dne 20. aprila, so nemške postaje pripravile obširne in bogate oddaje njemu na čast. Na njegovo izrečno željo pa se njemu na čast nobena oddaja ne sme vsiliti.

Še ena važna odločba

Upravljanje amaterskih kratkovalovnih oddajnih postaj se tudi v Nemčiji mora izrečno dovoliti. Kdor oddaja s tako postajo brez potrebne koncesije, je po najnovejši odločbi kriv veleizdaje.

Rusija

Nove 500 kW-ne postaje

Kolikor se da sploh sklepati po pomanjkljivih statistikah, je v Rusiji samo 2 milijona radijskih poslušavcev, številka, ki sploh ne vzdrži primere s številom prebivalstva in velikanskim številom kW in postaj, ki jih izkazuje Rusija. To leto naj se število poslušavcev dvigne za 1 milijon, posebno mislijo pri tem zajeti kmečko prebivalstvo. Ljudski komisariat za radiofonijo je v ta namen pripravilo vsoto 65 milijonov rubljev. Iz tega naj se postavi nekaj novih postaj, med temi postaja s 500 kW v

Habarovsku (vzhodna Sibirija). Nadalje bodo razdelili med ljudstvo 60.000 detektorjev in 120.000 aparatov z elektronkami brezplačno. V Evropi postaje ne bo kaj prida slišati, 180.000 sprejemnih možnosti pa se nam tudi zdi kaplja v morju za Rusijo.

Avtomatični stratosferski balon

V Slucku pri Leningradu so izvedli nekaj poskusov s stratosferskim balonom, opremljenim z avtomatično radijsko oddajno postajo. Le-ta je oddajala med poletom različne višine, kar je bilo na podlagi merjenj po pristanku popolnoma točno. Sovjetski znanstveniki so prepričani, da se bodo pri raziskovanju stratosfere s takimi baloni v prihodnje lahko popolnoma izognili žrtvovanju človeških življenj. Pri prvem poskusu je ta balon dosegel višino 18.000 m, v prihodnje, upajo, da bo šel dosti više.

Švica

Ojačanje švicarskih postaj

Uradno se potrjuje, da se bosta nemška in francoska postaja u Švici ojačali. Beromünster bo oddajal s 100 kW, Sottens pa s 50 kW.

Najmodernejše orgle

Lausanski studio bo v prihodnje tedne dobil najmodernejše orgle sveta. Te orgle (na piščali) so skonstruirali organisti lausanske katedrale in pariški strokovnjaki.

Turčija

Odločni ukrepi

Paša Kemal se poslužuje radia za prosvetljenje svoje države v precej obilni meri. Ustancvil je za divja kurdska plemena potujoče šole, šolam sploh pa je namenjen zelo podrobno izdelan in bogat šolski radio. Oddaje šolskega radia so za vse šole obvezne, obvezno jih pa tudi morajo poslušati vsi nepismeni državljani do 25. leta.

BUDIMPEŠTA SE ČUJE I U AUSTRALIJI

Emisije nove peštanske radio stanice od 120 kW čuju se, kao što se vidi iz velikog broja dopisa iz svih kraja sveta, odnosno čak i u najudaljenijim predelima zemljine kugle. Uprava radia je primila ovih dana pismo od jednog radio slušaoca iz Australije u kome se ovaj izražava na vrlo laskav način, o jačini i čistoci zvukova peštanske emisije.

Gradnja zvučnika

Po želji više amatera donosimo opis izgradnje jednog elektro-magnetnog zvučnika, sa kojim se daju postići odlični rezultati.

I ako danas dinamički zvučnik sve više i više potiskuje stari elektro-magnetni zvučnik, ima još dosta amatera, koji su, — bilo zbog svog bateriskog aparata (koji nije dovoljno jak za dinam. zvučnik), bilo zbog cene jednog dinam. zvučnika, — primorani, da i dalje ostaju pri magnetnom zvučniku. Ima sem toga i amatera koji su do sada imali detektor i slušalice, pa su svoj aparat proširili, a slušalice žele da zamene zvučnikom. Ali, tu nastaje obično jedna teškoća, jer njihove budžetske mogućnosti biće su jedva dovoljne za proširenje detektor aparata u aparat sa cevima i za zvučnik nije ništa ostalo. Da bi tim amaterima ipak omogućili da dođu do zvučnika, daćemo detaljan opis jednog jeftinog, a uz to vrlo dobrog zvučnika. Ali moramo odmah naglasiti, da je za njegovu izradu potrebno već malo iskustva u rukovanju alatom. Ako nemamo potreban alat, ili ako se ne osećamo dovoljno veštim, da sami izradimo pojedine delove (od čije precizne izrade u glavnom zavisi dobar rad zvučnika), biće bolje, da se obratimo kakvom mehaničaru ili bravaru, koji će sve to za malo novaca uraditi.

Pre svega šta je potrebno od materijala? U kakvoj autogaraži, ili kod mehaničara nabavimo jedan jak magnet, koji je na sl. 1 obeležen sa „a“. Polovi magnetu mogu biti udaljeni 35—60 mm. Magnet može biti od telefonskog induktora, ili od upaljača automobilskog motora, samo treba da bude još dovoljno jak. Dobro je, da u polovima budu izbušene rupe (na sl. 1 tačkasto naznačene) jer onda otpada izrada delova „e“ sl. 5.

Sem magnetu potrebujemo dva kalemova „f“ od 1000—2000 oma, kakvi se upotrebljavaju u slušalicama. Postoje i naročiti kalemovi (oni su nešto veći) za zvučnike i takve je kalemove bolje nabaviti.

Od gvođenog lima debljine 0,3—0,5 mm isećemo prema sl. 2, 4—8 komada. Njihov tačan broj, kao i dimenzije (na sl. 2 su dimenzije u zavisnosti od veličine magnetu) zavise

od veličine upotrebljenih kalemova i magnetu. U limovima „b“ izbušimo 4 rupe u koje dolaze posle 4 mala zakivka (nitna) koje pravimo od malih eksera. Pomoću tih nitni zanitujemo limove u jedan paket. Turpijom ćemo posle sve lepo izravnati, jer glavice od nitni ne smeju izviriti iz lima. Sada stegnemo paket u stezač (šraufštok) i to tako, da prvo savijemo duže krajeve oko ivice „1“ (sl. 2) i tek posle savijemo oko ivice „2“. Tako dobijemo četvorougao, koji sa jedne strane ima, preoz (videti sl. 9). U tom preozu će kasnije oscilovati jezičak „d“. Širina „x“ (sl. 9) tog proreza mora da je 2—3 mm, kako bi između jezička „d“ i krakova, na kojima su magneti, ostao vazdušni prostor od 0,5, najviše 1 mm. Pomoću uzane turpije moraju se ivice proreza naročito dobro obraditi, sve ivice moraju biti oštne. Kad je najzad deo „b“ dobio svoj definitivni oblik, polako zvijemo krakove (sl. 2) oko ivice „1“ (kod ivice „2“ treba da ostane prav ugao) natakemo preko kraka kalemove i pažljivo opet krake vratimo u prvobitni položaj (sl. 9). Pri tome moramo paziti da ne povredimo male kale-

move, na kojima je kao dlaka tanka žica.

Deo „c“ na kome ćemo utvrditi membranu (jezičak) „d“, pravimo od lima debelog 2 mm prema sl. 3. Pre no što zavijemo gornji deo, izbušimo dve rupe na odstojanju 7 mm u koje će posle doći zavrtnjevi za utvrđivanje jezička.

Jezičak „d“ (u stvari membranu) napravice mo od gvođenog lima, debljine 1,5—2 mm (najbolje 1,6—1,8 mm) prema sl. 4. Na 15 mm odstojanja od kraja koji je bliži kalemovima izbušimo rupu za vreteno „h“ koje se zaletuje za jezičak. Vreteno može biti zavrtnj, debljine 1,5—2 mm, dužine 3—4 cm pomoću koga se jezičak spaja sa membranom (konusom) od hartije, sl. 9. Od lima 0,5 mm napravimo 2 mala konusa „g“ (sl. 9) između kojih dolazi hartija. Pomoću 2 navrtka stežu se limeni konusi „g“ uz papirni konus.

Ako polovi magnetu „a“ nemaju izbušene rupe, moramo delove „b“ i „c“ pričvrstiti uz polove, pomoću delova „e“ (sl. 5) koje pravimo od mesirganog (sa gvođen. limom bilo bi veliko rasipanje magnet. linija) lima, debljine 1,5—2 mm. Pomoću zavrtnja (na sl. 5 i 8 on nije ucrtan) steže se deo „e“.

Tačne dimenzije delova b, c, d i e zavise od veličine magnetu. Ako je razmak l između krakova magnetu 35—45 mm (sl. 6) montiraćemo „b“ i „c“ sa spoljne strane magnetu. Oni se moraju toliko izdići (na sl. 6 za

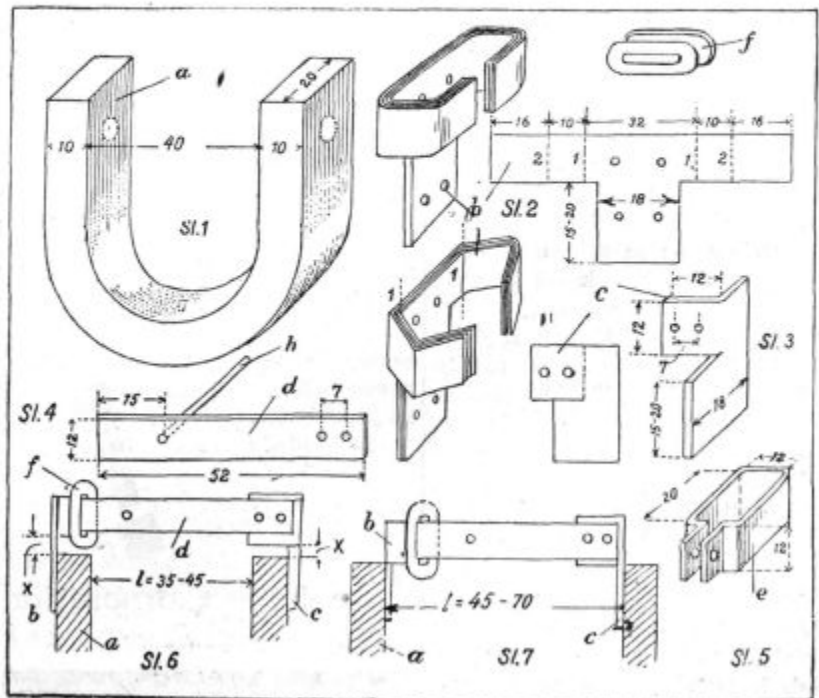

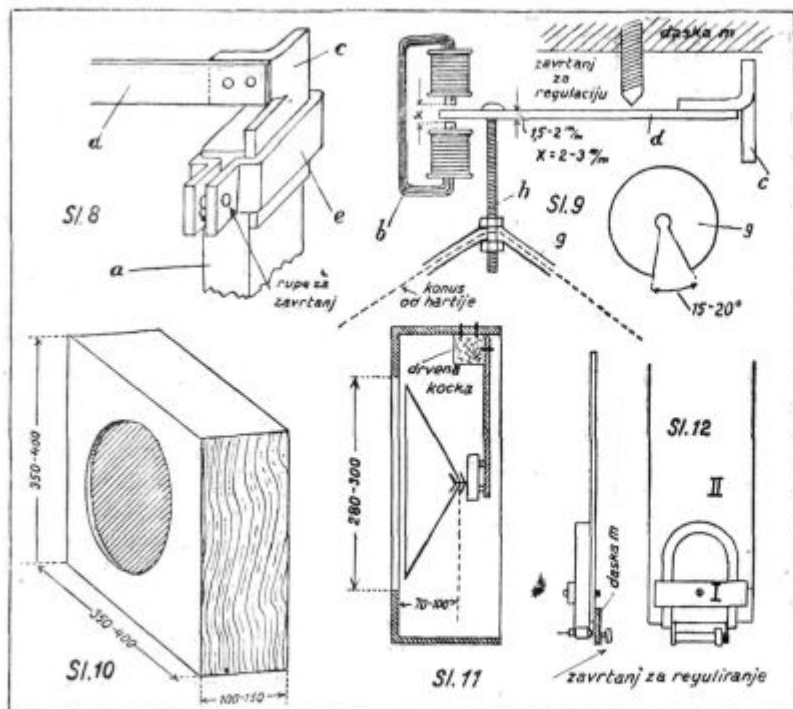

„x“) koliko zahteva kalem „f“. Pri većem rastojanju 1 (na sl. 1=45—70 mm) montiraćemo „b“ i „c“ sa unutrašnje strane.

Na sl. 2 i 3 je onaj deo od „b“ i „c“, koji se priljubi uz krak magnet, širine 18 mm, dok je krak (sl. 1) širine 20 mm. Na taj način može se „b“ ili „c“ pomaknuti za 2 mm u levo ili u desno, jer će to biti potrebno da se jezičak namesti tačno u sredinu vazd. proreza „x“ (sl. 9). Ako nam uspe da jezičak na taj način postavimo u sredinu od „x“ nije potreban zavrtaj za regulisanje (sl. 9) rastojanja jezička. Taj zavrtaj se inače montira u komad daske „m“ koja se učvrsti za dasku (sl. 12), na koju se montira ceo magnetni sistem.

Pri spajanju kalemova moramo paziti koje krajeve uzimamo, jer se može desiti, ako ne uzmemo odgovarajuće krajeve, da se dejstvo oba kalema potire, te jezičak ostaje onda u miru. Oba se kalema mogu vezati na red, ili u paraleli, opitom ćemo odrediti kojim se načinom postižu bolji rezultati. Time bi bili gotovi sa magnetnim sistemom, a sada još nekoliko reči o membrani (konusu) i kutiji zvučnika.

Za membranu uzećemo crtaču hartiju („hamerova“ hartija je za to najpodesnija), od koje isećemo komad (sličan komadu „g“) takvih dimenzija, da dobiven konus ima na osnovi prečnik 280—300 mm, a visina konusa da bude 70—100 mm (sl. 11). Ko-

nus se slepi pomoću tutkala, ili *sin-delikonu*.

Od šperploča debljine 6—10 mm napravićemo prema sl. 10 kutiju koja sa zadnje strane ostaje otvorena. Kružni otvor prevući ćemo sa unutrašnje strane svilom, a kutiju možemo obojiti tamnom bojom i posle lakirati. Magnetni sistem se pomoću komada daske I (sl. 12) utvrdi za dasku II, koja je prikucana za *drvenu kocku* (sl. 11). Drvena se kocka zašrafi sa 2 zavrtanja za gornji zid kutije. Obod konusa ne dodiruje prednji zid kutije, od njega je udaljen za 5—10 mm. Ako pak želimo da obod konusa naleže na prednji zid, obložićemo to mesto filcom, a prečnik kružnog otvora napravićemo za 1—2 cm manji, no što je prečnik osnovnog kruga konusa.

Ing. V. Mesaroš

Američka fabrika radio aparata traži ovlašćenog zastupnika, koji bi dobio pravo isključive prodaje za Jugoslaviju. Obratiti se na sledeću adresu:

Artophone Corporation
1153 Broadway, New-York City U S A

TEHNIČKI ODGOVORI

Pažnja amaterima!

Mnogi nam se amateri obraćaju za stare brojeve, zbog tehničkih članaka, ali pri tome ne šalju novac za njih. Od naše administracije se mogu dobiti svi brojevi od prošle i prethodne godine, samo treba prethodno za svaki broj poslati po 3 dinara, u poštanskim markama, jer se u protivnom broj neće poslati.

Pismen odgovor poslat je:

M. Veljkoviću — Alipašin Most
D. Markoviću — Čačak
P. Petroniću — Zaječar
Dr. K. M. — Zemun
M. Knišu — Bela Crkva
St. Radoviću — Topolšica

J. Hifner — Beograd

Odredjen odgovor možemo vam tek dati, kad nam pošaljete šemu aparata sa naznačenim vrednostima pojedinih delova. Za pismen odgovor pošaljite frankiran koverat sa tačnom adresom.

J. Herak — Belišće

U 35 i 36 broju od prošle godine imate traženu šemu i tačan opis jednog odličnog i modernog 4+1 cev-nog prijemnika za priključak na mrežu naizmenične struje. Brojeve možete dobiti od naše administracije, samo pošaljite za svaki broj po 3 dinara u poštanskim markama.

Amater — Vinkovci

Sve što vas o *diodi* i *binodi* interesuje, naćete u 31 i 33 broju. Šemu četvorocevnog supera za priključak na mrežu naizm. struje imate u 20 i 21 i 36 broju. Opis oklopljenog antenskog dovoda nalazi se u 24 broju. Svi su navedeni brojevi od prošle godine.

B. Belić — Šabac

Opis adaptera za prijem kratkih talasa imate u 42 broju od prošle godine.

D. Tomić — Čačak

U 3 i 4 broju od ove godine naćete traženu šemu dvocevnog bateriskog aparata za prijem talasa od 20 do 2000 m. Naveden n. frekv. transformator je dobar i možete ga upotrebiti.

Radioamater — Beograd

Upustva za računanje malih transformatora imate u 26 i 27 broju od prethodne godine.

Najzanimljivije tačke evropskog programa od 22 do 28 aprila 1934 godine

Operé i operete

NEDELJA 22-IV

- 15.00 Prenos jedne opere — *Rim*
19.30 „Pikova dama“, opera od Čajkovskog — *Stuttigart*
20.00 „Prodana nevesta“, opera od Smetane — *Prag*
20.00 „Trgovac sa pticama“, opereta od Zellerera — *Breslau*
20.45 „Lutka sa livade“, opereta od Zercovitza — *Palermo*
20.55 „Kapetan Fracassa“, opereta od Coste — *Rim*

PONEDELJAK 23-IV

- 18.55 „Figarova ženidba“, opera od Mozarta — *Beč*
20.00 „Pikova dama“, opera od Čajkovskog — *Zagreb i Beograd*
21.10 „Tais“, opera od Masseneta (II i III čin) — *Stockholm*
21.40 „Frederika“ opereta od Lehara — *Daventry*

UTORAK 24-IV

- 20.00 „Frederika“, opereta od Lehara — *London*
20.02 „Knez Igor“, opera od Borodina — *Poznanj*
20.30 „Verter“, opera od Masseneta — *Suisse-Romande*
20.45 „Da“, opereta od Mascagnia — *Milano*
21.30 „Korneviljska zvona“, opereta od Planquette-a — *Luxembourg*

SREDA 25-IV

- 19.50 „Muć sudbine“, opera od Verdija — *Beromünster*
20.00 „Karmen“, opera od Bizeta — *Ljubljana, Beograd i Zagreb*
20.15 „Don Pasquale“, opera od Donizetti-a — *Leipzig*
20.30 „Gri-gri“, opera od Lincke-a — *Königswusterhausen*
20.30 „Kraljičina marama od čipaka“ opereta od J. Straussa — *Frankfurt*
20.45 „Mios Issipi“, opereta od Bettinelli-a — *Palermo*
21.00 Prenos jedne opere — *Rim*

ČETVRTAK 26-IV

- 19.30 „Slepi miš“, opereta od J. Straussa — *Bucuresti*
20.10 „Maškarada“, opera od Nielsen-a — *Kalundborg*
20.20 Veće operске muzike — *Beč*

PETAK 27-IV

- 19.30 Prenos iz Državne opere — *Budapest*
20.00 „Trgovac sa pticama“, opereta od Zellerera — *Oslo*

SUBOTA 28-IV

- 20.45 „Miluova verenica“, opereta od Cuscine — *Palermo*
21.00 Prenos jedne opere — *Rim*
21.35 I čin opere „Carobna frula“, od Mozarta i II. čin opere „Seviljski berberin“, od Rossini-a — *Daventry*

Veliki koncerti

NEDELJA 22-IV

- 9.55 Bruckner: Misa e-mol — *Beč*
11.20 Simfonijski koncert — *Beč*
12.15 Muzičko matine filharmonije — *Warszawa*
21.05 Nedeljni orkestarski koncert — *Daventry*

PONEDELJAK 23-IV

- 20.10 Koncert filharmonijskog društva — *Budapest*
21.15 Simfonijski koncert — *Leipzig*
21.30 R. Schumann: Simfonija b-dur op. 38 — *Frankfurt*

UTORAK 24-IV

- 20.40 Simfonijski koncert — *Beograd*

SREDA 25-IV

- 19.45 Koncert iz Muzičke akademije — *Budapest*
20.05 Simfonijski koncert — *Prag*
20.45 Simfonijski koncert — *Paris-Radio*
20.50 Simfonijski koncert — *Luxembourg*

ČETVRTAK 26-IV

- 20.15 R. Strauss: Simfonija Alpa op. 64 — *Leipzig*
20.40 Simfonijski koncert — *Beograd, Zagreb i Ljubljana*
20.45 Simfonijski koncert — *Palermo*
20.45 Simfonijski koncert — *Rim*
21.15 Koncert filharmonije — *London*
21.35 Simfonijski koncert — *Hilversum*

PETAK 27-IV

- 20.00 Koncert posvećen Lisinskom — *Zagreb, Beograd i Ljubljana*
20.00 Simfonijski koncert filharmonije — *Warszawa*
20.00 Festival B. Smetane — *Prag*
20.10 Simfonijski koncert — *Poste Parisien*
20.45 Simfonijski koncert — *Milano*
20.55 Simfonijski koncert — *Beč*
21.00 Muzika od Stravinskog — *London*

Radio pozorište

NEDELJA 22-IV

- 20.05 „Džaz i ljubav“, komad sa pevanjem od Sachs-a i Holtzera — *Beč*

UTORAK 24-IV

- 19.50 Dva francuska jednočina — *Budapest*
20.30 „Zemlja vatre“, komedija od V. Stecha — *Prag*
21.20 „Will Shakespeare“, radio od Čl. Dane-a — *Daventry*

SREDA 25-IV

- 20.00 „Will Shakespeare“, radio igra od Čl. Dane-a — *London*
20.00 „Magbet“, drama od Shakespeare-a — *Stockholm*
20.45 Komedija u tri čina — *Milano*

ČETVRTAK 26-IV

- 19.30 „Pesnikov san“, bajka od J. Mariasa — *Budapest*
20.55 „Don Juan“, tragedija od Rossata — *Milano*
PETAK 27-IV
20.45 „Atalija“, tragedija od Racine-a, sa muzikom od Mendelssohna — *Paris-Radio*

SUBOTA 28-IV

- 19.50 „Zarobljeničko pozorište“, radio igra od Lengvela i Meszarosa — *Budapest*
20.00 „Griža savesti“, drama od Anzengruber-a — *Beč*

Instrumentalni koncerti

NEDELJA 22-IV

- 17.45 Kamerna muzika — *Daventry*
17.45 Schubert: Oktet f-dur — *Leipzig*

PONEDELJAK 23-IV

- 21.00 Koncert čeliste — *Piatigorskog — Milano*
21.35 Violinski koncert St. Novaka — *Prag*

UTORAK 24-IV

- 21.30 Klavirska muzika od Chopina — *Frankfurt*

SREDA 25-IV

- 21.30 Koncert na orgulji — *Beč*

ČETVRTAK 26-IV

- 21.25 Koncert kvarteta „Ondriček“ — *Prag*

PETAK 27-IV

- 19.00 Lirska muzika za klavir — *Berlin*
20.25 Kamerna muzika — *Beromünster*
20.30 Kamerna muzika — *Strasbourg*

SUBOTA 28-IV

- 21.00 Klavirska muzika od Chopina — *Warszawa*

Vokalni koncerti

NEDELJA 22-IV

- 15.00 Horski koncert — *Prag*

PONEDELJAK 23-IV

- 19.15 Horski koncert — *Riga*

UTORAK 24-IV

- 19.35 Brahms: Nove ljubavne pesme op. 65 — *Heilsberg*

SREDA 25-IV

- 20.30 Studentske pesme — *London*

ČETVRTAK 26-IV

- 20.45 Veće šansona — *Paris-Radio*

PETAK 27-IV

- 19.20 Vokalni koncert moravskog kvarteta — *Brno*

SUBOTA 28-IV

- 20.30 Vokalni koncert — *London*

Nedeljni Radio-program

Nedelja, 22 aprila

БЕОГРАД

таласна дуж. 437,3м., 2,8кв., 686кц

ПРЕПОДНЕВНИ ПРОГРАМ

8.35 Објављивање дневног програма
9.00 час гимнастике, г-ца Смиља Мандукић

9.30 Пренос службе Божје из Саборне цркве (хор Срп. пев. Дружине из Гемшвара)

11.00 Квартет „Лисински“ пева (грамофонске плоче)

1. а) Скухала сам вечерицу; б) Мајка Мару ★ 2. а) Сви цигани свеца славе; б) кад се шетам ★ 3. а) Лотка: што нам ради онај дидо стари; б) Лотка: ја посијах проју

11.20 Званични извештај о водостању (српски)

Одломци из оперете „Бак про-сјак“ од Милекера (грамофонске плоче)

11.59 Тачно време

12.00 Звона са Саборне Цркве

12.05 Рекламе

12.15 Концерт Српске Певачке Дружине из Гемшвара, диригент г. Петар Костић, учитељ

1. Југословенска и румунска држ. химна ★ 2. Борњански: Торжествујте ★ 3. Борњански: Воскликните ★ 4. Мокрањац: Х. Руковет ★ 5. Мокрањац: V. Руковет

13.15 Народне песме пева г-ђа Љубица Миливојевић уз пратићу оркестра

1) Крст од злата ★ 2) Кад би знала Дилбер Стано (Бинички) ★ 3) Стојанке (Маринковић) ★ 4) Еј, под Тузлом се ★ 5) Сарајевка, коло ★ 6) Плачем већ три дана ★ 7) Градином цвеће цветало ★ 8) Тешко је љубити тајно ★ 9) Сини јарко са истока сунце ★ 10) Пријо како ћемо, коло

13.40 Новинарски извештаји А.А. Тачно време

до 13.55

ПОПОДНЕВНИ ПРОГРАМ

15.00 Концерт хора „Јединство“

1) Крстић: Химна Јединства ★ 2) Бинички: Чујеш душо ★ 3) Григ: Дечја песма ★ 4) *** Вечерња песма (по Бетовену) ★ 5) Мокрањац: Х. Руковет ★ 6) Лотка: Ја посијах проху ★ 7) *** Јужносрбијанска песма

15.30 Народна музика

(грамофонске плоче)

1. а) Циганска песма; б) Анка модра ока ★ 2. а) Краљеве коло (Бинички); б) Зулфо мори ★ 3. а) Поноћ је тако тиха; б) Цвета ми ружа ★ 4. а) Види ка мајко каки је; б) По ваздан ме киша шиба ★ 5. а) Палилулско коло; б) Бурђевка коло

16.00 Моцарт: Трио за кларинет, виолу и клавир (изводи г.г. Жи-војновић, Селински и Герасименко)

16.30 Вокални концерт г. Божицара Митровића, члана Београдске Опере

1. Крстић: Срђа злопоглеђа ★ 2) Зајц: а) Моја лађа; б) Нон је тиха ★ 3) Хрстић: Елегија ★ 4. Јоксимовић: а) Планино моја; б) У башти ми зумбул цвета

17.00 Значај и улога железнице, предавање г. проф. Кир. Савића до 18.00

ВЕЧЕРЊИ ПРОГРАМ

18.55 Тачно време

Објављивање вечерњег програма и програма за следећи дан
Спортске вести

19.00 Глиер: Гудачки квартет оп. 2 а) Алегро, б) Алегро, в) Тема кон вариациони, г) Финале (изводи Радио-Гудачки квартет)

19.30 Козерија Шибнице

20.00 Оперске арије пева г-ђа Ксенија Роговска-Хрстић, чланица београдске Опере

1. Чајковски: Чаробница ★ 2. Бородин: Кнез Игор ★ 3. Маскањи: Кавалерија Рустикана ★ 4. Пучини: Турандот ★ 5. Пучини: Манон Леско

20.30 Рекламе

20.40 Вечерњи концерт Радио-Оркестра

1) Росини: Сврака крадљивица, увертира ★ 2) Гервајс: Из веселог Срема, потпури ★ 3) Фал: Разведена жена, оперет. фантазија ★ 4) Метра: Серенада, шпански валцер ★ 5) Седлачек: Чујеш секо, марш

21.30 Српско вече

(пренос из кафана „Зворник“)

у одмору:

22.00 Тачно време

Новинарски извештаји А.А. Спортске вести

до 23.30

(Ферстер клавир из муз. куће (Хармонија“)

БЕОГРАД

таласна дуж. 569,3м., 2,8кв., 527кц

8.15 Породица

8.30 Гимнастика (Пустишек Ивко)

9.00 V. rsko predavanje (dr. Ciril Potočnik)

9.15 Prenos cerkvene glasbe iz franč. cerkve

9.45 Plošče

10.00 Zdravstvo: Vojni plini (dr. Korbar Avgust)

10.30 Operetna ura, izvajata ga, Poličeva in g. Jelacin s spremljavnjem Radijskega orkestra

11.15 Slovanska glasba, izvaja Radijski orkester:

Prodana nevesta (Smetana) ★ Halka (Moniuszko) ★ Dalibor (Smetana)

12.00 Cas, reproduciran insitumentalen in vokalen koncert ruske glasbe

16.00 O debeloplodnem kostanju in domačem orehu (Flego Anton)

16.30 Fantovski kvintet iz Dev. Marije v Polju

Raste mi raste (Bajuk) ★ Čez tri gore (Bajuk) ★ Ko ptičica na tuje gre (Bajuk) ★ Dober večer, lubo dakle (Dev) ★ So še rožce v hartelnu žavovale (Dev) ★ M'je pa krajčec posvava (Dev) ★ Oblaki so rdeči (L. Martinc) ★ Kje je naša domovina (L. Martinc) ★ N'coj je en lep večer (L. Martinc) ★ V dolini tih (L. Martinc) ★ Sem pa jaz pobit fajfco zgubil (Zirovnik) ★ Če sem tud' rovtarček (Zirovnik) ★ Kam pa to pride (Zirovnik) ★ Kdor hoče furman biti (Zirovnik) ★ Vmes citraški cercet „Vesne“: Pomladno cvetje (Schmidt) — valček ★ Naprej (Niki) — koračnica ★ Spomini (Muncar) ★ Planinska roža (Süss) — mazurka ★ Elegant (Süss) — polka ★ Pomladno probujenje (Hladky) ★ Domobranci prideje (Süss) — koračnica

20.00 Prenos opere „Libuša“ iz ljubljanske opere
V odmuru: Cas in poročila

ЗАГРЕБ

таласна дуж. 276,2м., 0,8кв., 1086кц

10.00 Prenos mise iz crkve Sv. Marka. Oratorijski zbor Sv. Marko pjeva pod ravnanjem Mladena Pozajčica misu od Antuna Dobronića. Offertorij: Odak: Hvali duše moja Gospoda. Orgulje: Cedmil

Dugan
12.00 I. Orkestralna glazba. — II. Zborovi (Edison Bell ploče)
17.15 Vijesti
17.30 Plesna glazba
19.45 Kulturne i društvene vijesti. — Propaganda
20.15 Koncertat radioorkestra uz sudjelovanje Maše Perenčević (soprano): 1. Kalman: Grofica Marica, potpurri ★ 2. a) Lehar: Arija iz operete „Ševa”; b) Kalman: Arija iz operete „Ljubica s Montmossa (Perenčević) ★ 3. Kalman: Vila poklada, potpurri ★ 4. a) Weber: Dvije arije Anice iz opere „Streljac vilenjak”; b) J. Strauss: Arija iz operete „Šišmiš”; c) O. Strauss: Arija iz operete „Car valcera” (Perenčević) ★ 5. Lehar: Eva, potpurri
21.45 Današnja sportska nedelja
22.00 Objava rasporeda, vijesti i meteorološki izvještaj
22.15 Prenos plesne glazbe orkestra Sever iz Grill Rooma
Svakog punog sata vremenski znak Geofizičkog Zavoda

MONTECARLO

Beč (Wien) 506,8m 120kw 592kc
8.25 Gramo-koncert ★ 9.55 Služba božija (Bruckner: Misa e-mol za hor i duvački orkestar) ★ 11.20 Simfonijski koncert. Dirigent: Konzath. Solist: Senta Benesch (čelo). (Beethoven: I Simfonija e-dur op. 21; Ph. E. Bach: Koncert za čelo i gudače; Mozart: Tri nemačke igre) ★ 12.25—14.00 Koncert radio orkestra ★ 14.35 Laka muzika ★ 14.45 Predavanje o vočarstvu ★ 15.05 Čas knjige ★ 15.30 Kamerna muzika (W. Kienzl: Gudački kvartet op. 113 e-dur; Mozart: Gudački kvartet a-dur) ★ 16.30 Predavanje: Svet automata ★ 17.00 Koncert simf. orkestra uz učešće muškog vokalnog kvarteta „Tirolici” ★ 18.45 H. Helfritz: Moja druga ekspedicija u južnu Arabiju ★ 19.15 J. Wenter čita iz svojih dela ★ 20.05 „Džaz i ljubav” komad sa pevanjem od O. Saha i H. Holzera ★ 21.45 Vesti ★ 22.05 Muzika za igru

Berlin 356,7m 100kw 841kc
6.35 Hamburg ★ 11.00 Čas poezije ★ 11.30 Gramo ploče ★ 12.00 Heilsberg ★ 14.15 Iz novih filmova i opereta (gr.-ploče) ★ 16.00 Orkestarski koncert ★ 18.00 „Sejač”. Radio igra od Rendla ★ 18.30 Domaća muzika ★ 19.00 Fr. Schubert: Sonata g-dur op. 78 ★ 20.00 Koncert radio orkestra ★ 22.00 Vreme. Vesti. Sport. Zatim do 24.00. Muzika za igru

Beromünster 539,6m 60kw 556kc
20.15 Predavanje: Svajcarska demokratija ★ 20.40 Radio orkestar ★ 21.40 „Razgoličene duše”. Radio igra od Ziegler-a ★ 22.15 Sport

Bratislava 298,8m 13kw 1004kc
11.00 Košice ★ 12.15 Šareni program ★ 17.00 „Crkvenjak” od Ale-

xy-a ★ 18.15—19.00 Čas za Madjare. Predavanje ★ 19.15 „Rakija” novela od Podbućinskog ★ 19.25 Laka muzika ★ 20.00 Prag ★ 22.30—23.00 Prag

Breslau 315,8m 60kw 950kc
6.15 Hamburg ★ 8.25 Gramo-ploče ★ 10.30 Vokalni koncert: Narodne pesme ★ 12.00 Heilsberg ★ 14.30 Popularna muzika iz Tiroila (gramo-ploče) ★ 16.00 Hamburg ★ 18.00 Niemann: Vizije i slike sa dalekog Istoka ★ 20.00 „Prodavac ptica”, opereta u 3 čina od Zellera ★ 22.30—0.30 Köln

Brno 325,4m 32kw 922kc
9.15 Pesme Fr. Schuberta ★ 9.35 Gramo-ploče ★ 11.00 Košice ★ 12.15 Bratislava ★ 13.45 Gramo-ploče ★ 14.20 Predavanje ★ 15.00 Prag ★ 17.30 Gramo-ploče ★ 18.00 Čas za Nemce: Radio orkestar (Mozart: Koncert za dva klavira i orkestar u es-duru; Reger: Četiri humoreske op. 20; Dvorzak: Koncert za violinu op. 53 u a-molu) ★ 19.45 Morav. Ostrava ★ 20.00—23.00 Prag

Bruxelles (Francuski) 483m 15kw 620kc
20.00 Simfonijski orkestar (Gluck: Svita iz baleta „Paris i Helžna”; Dve arije iz „Alceste”; Svita iz baleta Nr. 1; Dve arije iz „Ljubav Orfeja”; Svita iz baleta Nr. 2) ★ 21.00 Gramo ploče ★ 21.15 Mali orkestar ★ 22.00 Zurnal ★ 22.10 Muzika za igru

Bruxelles (Flamanski) 322m 15kw 932kc
17.00 Muzika za igru ★ 18.15 Orkestar ★ 20.00 Radio orkestar ★ 20.45 Predavanje ★ 21.00 Nastavak koncerta radio orkestra (Johan Strauss) ★ 22.00 Zurnal ★ 22.10 Muzika za igru

Bucuresti 364,5m 12kw 823kc
10.45 Religiozna muzika (gr. ploče) ★ 11.00 Radio orkestar ★ 12.00 Gramo ploče ★ 12.15 Radio orkestar ★ 13.20 Laka muzika (gr.-ploče) ★ 17.00 Orkestarski koncert ★ 18.15 Nastavak koncerta ★ 19.00 Predavanje ★ 19.20 Gramo ploče ★ 20.00 Vokalni koncert (Grieg: Vclim te; Pergolese: Nina; Lalo: Serenada iz „Kralj od Isa”; Buzzi-Peccia: Lolita; Olteanu: Poslednja molitva) ★ 20.20 Radio orkestar ★ 21.15 Radio orkestar ★ 21.45 Vesti

Budapest I 549,5m 120kw 546kc
9.15 Vesti ★ 10.00 Služba božija iz reformatorske crkve ★ 11.00 Crkvene pesme i propoved iz budimske dvorske crkve ★ 12.00 Prenos sa svečanosti otkrivanja spomenika grofa Tisze ★ 13.00 Orkestarski koncert. Dirigent E. Abranyi (Wagner: Tanhauser — uvertira; Boccherini: Menuett; Abranyi: Svita u 4 stava) ★ 14.00 H. M. V. gra-ploče ★ 15.00 Poljoprivredno predavanje ★ 15.45 Koncert vojnog orkestra ★ 16.30 Predavanje kulturnog odbora

Nedelja 22 aprila

★ 17.00 Nastavak vojne muzike ★ 17.30 Prenos II poluvremena s loptačke utakmice Ferencvaros—Ujpest ★ 18.30 Koncert salonskog orkestra (Mathon: Devojke husari; Waldteufel: Valcer; Drdla: Serenada; Serenada; Offenbacs: Orphaus u paklu; Kalman: Pokladna vila; Weninger: Pasodoble). U odmoru: Radio lutrija ★ 19.30 Predavanje Laszla Markusa ★ 20.00 Madjarske pesme. Sudeluju: Margita Margittay, Jozsef Cselenyi i ciganska kapela L. Vereša ★ 21.30 Vesti, sport ★ 22.00 Clanovi operskog orkestra. Dirigent N. Rékai. Sudeluju: Vilma Tihanyi i György Losonczy (pevanje) ★ 23.30 Jazz Heinemann iz hotela Royal

Daventry 1500m 25kw 200kc
17.45 Kamerna muzika (Beethoven: Kvartet e-mol op. 131; Schubert: Kvartet d-mol) ★ 19.00 Čitanje iz klasične književnosti ★ 19.30 Vokalni koncert M. Licette (sopran). (Mozart, Schumann, Schubert, Grieg) ★ 20.50 Vesti ★ 21.05 Duhovni horski koncert ★ 21.30 L. Jeffries sa svojim orkestrom

Deutschlandsender 1571m 60kw 191kc
6.35 Hamburg ★ 11.00 R. Paulsen čita svoje pesme ★ 11.30 Kamerna muzika ★ 12.05 Vojna muzika ★ 16.00 Hamburg ★ 18.00 Gramo ploče ★ 19.45 Leipzig ★ 20.00 Muzika za igru ★ 22.00 Vreme, dnevne i sportske vesti ★ 23.00 do 0.30 München.

Frankfurt 251m 17kw 1195kc
6.15 Hamburg ★ 8.45 Korali ★ 9.00 Stuttgart ★ 11.00 Horski koncert ★ 12.00 Vojna muzika ★ 13.15 Gramo ploče ★ 16.00 Stuttgart ★ 19.30 Stuttgart ★ 23.00 München ★ 24.00—2.00 Stuttgart.

Hamburg 331,9m 100kw 904kc
6.15 Koncert sa broda ★ 9.00 Služba božija (Propoved i muzika) ★ 11.30 „Pola pokrivača”. Stara nemačka poema sa muzikom ★ 12.00 Königswusterhausen ★ 14.00 Čas za decu ★ 15.00 Nova nemačka domaća muzika ★ 16.00 Koncert kamernog orkestra i solista ★ 18.00 Muzika H. Schutza (kamerni hor i solisti) ★ 18.55 Dve radio slike „Ettal” i „Oberammergau” ★ 19.40 Sport ★ 20.00 Königswusterhausen ★ 22.00 Vesti ★ 22.30 Koncert iz Kölna.

Heilsberg 291m 60kw 1031kc
6.15 Hamburg ★ 12.00 Koncert operskog orkestra ★ 15.00 Zabavni program (gramo-ploče) Königsberg ★ 15.00 Nemačka domaća muzika (Danzig) ★ 15.40 Iz prošlosti Königsberga ★ 16.00 Muzika za igru ★ 17.35 „Bruno Pompecki” Pesnik Danziga ★ 18.00 Muzika iz starog Königsberga ★ 20.00 Koncert ★ 22.30—0.30 München

Nedelja 22 aprila

Langenberg 456m 60kw 658kc
20.00 Koncert radio orkestra (Mozart: Haydn simfonija Nr. 91. Scena i arija „Nontemer ama to bene“; Haydn: Simfonija Nr. 91; Schumann: Uvertira, scherzo i finale; Wagner: Siegfried, idila; Bolovi; Snovi; Ljubavna smrt iz „Tristan i Izolda“) ★ 22.00 Vreme. Vesti ★ 22.30 Muzika za igru.

Leipzig 382,2m 120kw 785kc
6.15 Hamburg ★ 9.15 Horski koncert ★ 12.00 Vojna muzika ★ 14.35 E. Caruso (gr. ploče) ★ 14.50 K. B. von Mechow čita iz svojih dela ★ 15.15 Koncert na mandolinama ★ 16.00 Koncert simf. orkestra (Ramssau: Uvertira za operetu „Seoski prorok“; Giordano: Melodija iz opere „Andre Chenier“; Schroeder: Erinaka, nova svita grčkih igara; E. Strauss: Valcer; Rimski-Korsakov: Car Sultan; J. Brahms: Madjarske igre; Bizet: Iz svite „Arlezijanka“) ★ 17.45 Fr. Schubert: Ok. et f-dur op. 106 ★ 18.45 „Hans Clauert“ novi Ojlenšpigel“ od H. Herse-a ★ 19.15 Studentske pesme svih nacija ★ 20.20 Muzika za igru ★ 22.00 Vesti. Sport ★ 22.30—0.30 Muzika za igru.

London Reg. 342,1m 50kw 877kc
18.30 Koncert rad o orkestra ★ 20.50 Vesti ★ 21.05 Nedeljni orkestarski koncert. Dirigent: E. Ansermet. Solist: Helen Perkin (klavir). (Bach: Brandenburški koncert Nr. 1; Ireland: Legenda za klavir i orkestar; Debussy: Igre; Roussel: Simfonija g-mol op. 42)

Luxembourg 1304m 150kw 230kc
7.45 Gramo-koncert ★ 12.00 Gramo ploče ★ 12.15 Vesti ★ 12.30 Koncert ★ 13.00—14.00 Koncert ★ 16.00 Englesko veče. Koncert ★ 20.30 Vesti ★ 21.30 Koncert ★ 22.00 Gramo ploče ★ 22.30 Muzika za igru

Milano 368,6m 50kw 814kc
12.30 Gramo ploče ★ 13.00 Gramo ploče ★ 17.00 Raznorodna muzika ★ 19.40 Razine vesti i sportske vesti — Gramo ploče ★ 20.10 Muzika po želji rad o slušalaca ★ 21.00 Sekspirovo veče. U pauzi: Pozorišne vesti ★ 23.00 Radio novine

München 405,4m 100kw 740kc
6.15 Hamburg ★ 8.45 P. Juon: Violinska sonata a-dur op. 7 ★ 9.20 Vokalni koncert ★ 10.50 Iz dela velikih pisaca ★ 12.00 Vojna muzika ★ 13.10 Koncert na citri ★ 14.30 Gramo koncert ★ 16.00 Orkestarski koncert ★ 17.50 Koncert solista ★ 19.00 „Hristovo Stradanje“. Igra iz Oberammergan. Narodni komad u 4 čina F. Feldigla ★ 20.30 Orkestar i solisti ★ 22.30—24.00 Večernja muzika

Osto 1186m 60kw 253kc
21.00 Koncert radio orkestra. Francuska muzika ★ 22.00 Aktualiteti ★

Paris-Radio 1724m 75kw 174kc
11.30 Koncert na orgulji (J. Seb. Bach: Fantazija i fuga c-mol; Buxtehude: Mala pesma; Frescobaldi: Pastorala; Cl. Daquin: Dva Božića) ★ 12.20 Religiozna muzika (gramo ploče ★ 12.45 Gramo ploče ★ 13.00 Orkestarski koncert ★ 14.45 Reportaža sa jednog fudbalskog meča ★ 17.00 Pozorište i muzika. Pozorišni komadi. Pevanje gdje M. Simon. Komadi za harfu ★ 18.00 Koncert ★ 19.00 Dečije pozorište ★ 19.30 Praktičan život ★ 20.00 Šareni program ★ 20.30 Pregled večernje štampe ★ 20.45 I. „Pozorišne kulise“. Pretstava M. Balpetre-a iz Francuske komedije; II. Švajcarski mešoviti hor „Alpenrosli“; III. „Bruxelles-Paris“, pozor. pretstava ★ oko 21.30 Sportski rezultati. Vesti ★ 22.30 Muzika za igru (Džaz).

Palermo 531m 3kw 565kc
17.30 Mali orkestar ★ 20.20 Gramo ploče ★ 20.25 Sportske vesti ★ 20.45 „Lutka sa livade“. Opereta u tri čina od Zerevitz-a. Posle operete: Radio novine

Poste-Parisien 312,8m 60kw 959kc
10.00 Vesti ★ 10.20 Koncert ★ 10.50 Gramo ploče Decca ★ 11.20 Koncert ★ 11.50 André Bauqué (gr. ploče) ★ 12.05 Odlomci iz filma „Sario u Parizu“ (gr. ploče) ★ 12.50 Šareni program P. Weill u svom programu ★ 13.30 Koncert ★ 19.20 Vesti ★ 19.25 Sport ★ 19.45 Koncert ★ 20.10 „Španski čas“ komedija u 1 činu u stihovima od Fr. Nohain-a ★ 20.55 Svečani prenos u čast otkrića Kanade (Govori i popularne kanadske i sekmiske pesme)

Poznanj 345,6m 1,8kw 868kc
19.50—23.00 Lavov i Varšava

Prag I (Praha) 470,2m 120kw 638kc
6.45 Gimnastika. Muzika i pevanje ★ 7.30 Koncert iz Karlovih Vari ★ 9.15 Šareni program ★ 10.10 Duhovni koncert ★ 10.30 Literarni čas ★ 11.00 Koncert iz Košica ★ 12.05 Pregled štampe ★ 12.15 Bratislava ★ 15.00 Horski koncert ★ 17.00 Radio igra ★ 17.30 Gramo-ploče ★ 18.00—19.00 Čas za Nemce. (Horske pesme) ★ 19.15 Mozart. Ostrava ★ 20.00—22.00 „Prodana nevesta“. Opera u tri čina od Smetane ★ 22.00 Vesti. Dnevni pregled. Sport ★ 22.30—23.00 Koncert na kromatskim harmonikama (kvartet)

Prag II (Praha) 249m 5kw 120kc
14.30—15.30 Čas za Nemce (I. Predavanje. II. Romanse od R. Stephena i O. Scaoeka) ★ 15.30—16.00 Radio igra R. Heynickea

Riga 514m 15kw 583kc
19.15 Koncert hora „Fortissimo“ ★ 20.20 Orkestarski koncert ★ 22.00—23.00 Muzika za igru

Rim (Roma) 420,8m 50kw 713kc

12.30 Gramo ploče ★ 13.00 Gramo ploče ★ 15.00 Prenos opere ★ 19.30 Sportske vesti ★ 20.10 Muzika po želji rad o slušalaca ★ 20.55 „Kapean Fracassa“. Opereta u tri čina od Marie Costa U pauzi: Predavanje — Recitovanje — Radio novine

Strasbourg 349,2m 12kw 859kc

17.00 Koncert društva „Filharmonija“ iz Tionvilja. Mendelssohn, Thomas, Bizet, Offenbach i dr.) ★ 19.00 Medicinsko predavanje ★ 19.15 Predavanje i sportski rezultati ★ 19.30 Vesti ★ 19.45 Gramo-ploče ★ 20.00 Pregled štampe na nemačkom ★ 20.30 Alzaško veče. Oko 23.00 Pregled štampe na francuskom ★ 22.30 Muzika za igru

Stockholm 426,1m 55kw 704kc

19.50 „Večna ljubav“ komedija od Centerwalla ★ 21.15 Radio orkestar (Beethoven: Simfonija Nr. 5 e-mol) ★ 22.00 Nastavak koncerta radio orkestra

Stuttgart 522,6m 100kw 574kc

6.15 Hamburg ★ 9.45 Frankfurt ★ 11.30 Koncert na harfi ★ 12.00 Frankfurt ★ 13.00 Gramo-koncert ★ 14.30 Balade i pesme auscrskih kompozitora ★ 16.00 Severni kompozitori. Radio orkestar ★ 18.00 Bach: Kantate ★ 18.55 Vokalni koncert. „Pesme radu“ ★ 19.30 „Dama Pik“. Opera u 3 čina od Čajkovskog ★ 23.00 München ★ 24.00—2.00 Muzika

Suisse Romande 443,1m 25kw 677kc

19.30 Vokalni koncert ★ 19.50 Vesti ★ 20.00 Koncert radio orkestra ★ 21.00 Madjarska muzika ★ 22.00 Vesti

Warszawa 1414m 120kw 212kc

9.40 Gramo ploče ★ 12.15 Muzičko matine varšavske filharmonije (Lidow: „Baba Jaga“ — simf. poema; Borodin: Pokrajinske igre; Čajkovski Koncert za violinu d-dur; Simfonija h-moll) ★ 14.30 Gramo ploče (narodna muzika) ★ 15.20 Koncert salonskog orkestra ★ 16.00 Čas za decu ★ 16.30 Cuveni umetnici (gr. ploče) ★ 17.00 Predavanje ★ 17.15 Vokalni koncert (Pesme od Noskowskog ★ 18.40 Orkestarski koncert ★ 19.30 „Šta se događa u svetu“ ★ 19.52 Koncert simfonijskog orkestra (Weber: Uvertira iz op. „Oberon“; Rubinstein: Etida e-dur; Thomas: Arija iz opere „Mignon“; Donizetti: Arija iz opere „Favoritte“; Čajkovski: Arija iz op. „Dama Pik“; Pergolese-Nowowiejski: Serenada; Ippolitow-Ivanow: „Sluke sa Kavkaza“ — svita) ★ 20.50 Žurnal ★ 21.00 Predavanje ★ 21.15 Prenos iz Lavova ★ 22.15 Sportske vesti ★ 22.25 Muzika za igru ★ 23.05 Nastavak muzike za igru

Ponedjelj., 23 aprila

ka muzika ★ 21.35 Le Gratte-ciel od Székely ★ 22.30—22.45 Vesti

Breslau 315,8m 60kw 950kc

6.25 Hamburg ★ 11.50 Radio orkestar ★ 13.40 Zabavna muzika ★ 15.10 Klavirski koncert (Liszt: Madjarska rapsodija; Brahms: Rapsodija g-mol; Schubert-Liszt: Serenada) ★ 16.00 München ★ 17.35 Socijalno društvo u Italiji. Predavanje ★ 19.00 Koncert na mandolinama i gitarama ★ 20.15 Berlin ★ 21.15 Muzika za igru ★ 22.40—0.30 Muzika za igru

Brno 325,4m 32kw 922kc

11.00 Morav. Ostrava ★ 13.35 Bratislava ★ 16.00 Morav. Ostrava ★ 17.15 Nove nemačke knjige prevedene na češki ★ 17.50 Čas za Nemce. Predavanje ★ 18.45 Koncert na cimbalu. Pesme i igre slovačke ★ 19.20 „Iz svih krajeva sveta”. Radio igra sa muzikom R. Seitz ★ 20.20 Prag ★ 21.35 Radio igra ★ 21.55 Klavirski koncert (Suk: Idila u proleće; Černík: Trenutni utisci; Janáček: Na stazama pokrivenim travom) ★ 22.15—23.00 Prag

Bruxelles (Francuski)

483m 15kw 620kc

20.00 Gramo ploče ★ 20.20 Vokalni koncert ★ 20.30 Gala koncert (Dittersdorf: Simfonija; Haydn: Varijacija na austrijsku himnu; Mozart: Simfonija, Četiri nemačke igre; Strauss: Na lepom plavom Dunavu) ★ 22.00 Žurnal ★ 22.10 Orkestarski koncert

Bruxelles (Flamanski)

322m 15kw 932kc

18.00 Mali orkestar ★ 20.00 Radio orkestar ★ 21.00 Gramo ploče ★ 21.12 Rad o igra ★ 21.40 Gramo ploče ★ 22.00 Žurnal ★ 22.10 Gramo ploče

Bucuresti 364,5m 12kw 823kc

12.00 Berza. Gramo ploče ★ 13.20 Laka muzika (gramo ploče) ★ 17.00 Kvartet Teodorosco (Glazunov: Slovenski kvartet op. 26) ★ 17.30 Vokalni koncert ★ 18.15 Koncert na flauti (Gaubert: Fantazija; Elinesco: Rumunska elegija; Mozart Menuet) ★ 18.40 Titi Botez diseur ★ 19.00 Predavanje ★ 19.20 Gramo ploče ★ 20.00 Radio orkestar (Mendelssohn: Uvertira iz oratorija „Paulus”; Grieg: Lirska svita; Humperdinck: Fantazija motive iz opere „Hänsel i Gretel”) ★ 21.00 Rad o orkestar ★ 21.45 Vesti ★ 22.00 Laka muzika

Budapest I 549,5m 120kw 546kc

6.45 Gimnastika ★ 7.00 Ploče ★ 9.45 Vesti ★ 10.00 1) Znamenitiji zemljotresi. 2) Šta pokreće ladju? U odmoru: Gramo-ploče ★ 12.05 Orkestar policijskog osoblja (Blankenburg: Marš; Ivanovici: Valcer; Suppé: Pique Dame; Kaper-Jurmann: Ninon; Leoncavallo: Pajaci;

Fryberg: Seoska muzika; Farkaš-Szőllösy: Operet. potpuri) ★ 13.30 Ciganska kapela Jancsia Rigoa ★ 14.40 Vesti, berza ★ 15.30 Čas za djake ★ 16.00 Savetodavac žena ★ 17.00 Margta Uray svira na klaviru narodne pesme ★ 17.30 „Uzmi joj majku” — novela ★ 18.00 Salonska kapela Feješ ★ 18.30 Čas nemačkog ★ 19.00 Marta Sebeök peva (Korngold, Noseda, Varnay, Vizanyi, Benedict) ★ 19.30 Gramo-konzertija ★ 20.10 Vanredni koncert Filharmoniskog društva. Dirigent V. Vaszy. Sudeluju: F. Szekelyhidy (pevanje); T. Orszagh (violina) i Univerziteti i Palestrina pevački horovi (Beethoven: III Leonora, uvertira; Dohnanyi: Svita fis-mol; Stravinski: Violinski koncert; Kodaly: Psalmus Hungaricus) ★ 22.20 Vesti ★ 22.30 Ciganska kapela Palia Pertusa ★ 23.15 Predavanje na italijanskom. Zatim: Nastavak ciganske muzike

Davertry 1500m 25kw 200kc

18.30 Osnovi muzike. Sonate za klavir od Brahmsa ★ 18.50 Čas knjige ★ 19.05 Ekonomsko predavanje ★ 19.30 Predavanje: Versalski ugovor ★ 20.00 Vokalno instrumentalni koncert ★ 21.00 Vesti ★ 21.20 Godišnji banket društva Sv. Djordja A. Chamberlain nazdravlja Engleskoj ★ 21.40 R. Tauber i Edith Day u opereti „Frederka” od Lehara ★ 23.55 Čitanje iz Shanspearovih dela ★ 23.00—24.00 Muzika za igru (Lew Stone sa svojim orkestrom)

Deutschlandsender

1571m 60kw 191kc

6.20 Hamburg ★ 11.30 Pesme i arije od Mozarta ★ 12.10 Gramo ploče ★ 14.00 Iz Wagnerovih opera (gr. ploče) ★ 16.00 München ★ 17.00 Čas knjige ★ 17.50 Violinske sonate (Westermann: Sonata za violinu i klavir; Mozart: Sonata za violinu i klavir b-dur; Reger: Male kompozicije) ★ 19.00 Vojna muzika ★ 20.15 Berlin ★ 21.15 Nastavak vojne muzike ★ 22.00 Vreme dnevne i sportske vesti ★ 23.00 Berlin ★ 23.30—0.30 München.

Frankfurt 251m 17kw 1195kc

7.10 Stuttgart ★ 12.00 Stuttgart ★ 13.20 Orkestarski koncer ★ 14.00 Nastavak koncerta ★ 14.40 Vokalni koncert. Pesme od Schuberta ★ 16.00 Stuttgart ★ 17.45 Klavirski koncert ★ 19.00 Zabavna muzika ★ 20.15 Berlin ★ 21.15 Zabavni program ★ 21.30 Schumann: Simfonija b-dur op. 38 ★ 23.00 Stuttgart ★ 21.00 Gramo koncert.

Hamburg 331,9m 100kw 904kc

6.20 Koncert iz Bremena ★ 11.00 Muzika od Schuberta (gr ploče) ★ 11.30 Koncert simf. orkestra ★ 13.20 Muzički čas ★ 14.30 Gramo ploče ★ 16.00 München ★ 18.00 Zabavni program ★ 19.00 C. Ph. E. Bach. Slika jednog nemačkog majstora od W. R. Wagnera ★ 20.15 Berlin ★ 21.00 Pesme iz severne Nemačke ★ 22.00 Vesti ★ 22.26 Mu-

zički intermeco ★ 23.00 Večernji koncert (orkestar i sol'sti)

Heilsberg 291m 60kw 1031kc

6.20 Hamburg ★ 12.30 Hamburg ★ 13.05 Gramo-ploče (Königsberg) ★ 13.05 Gramo-konzert (Danzig) ★ 15.15 Predavanje o fotografisanju ★ 16.00 Radio orkestar ★ 17.15 Predavanje o Danzigu ★ 18.25 Muzika za četiri čela ★ 19.30 Koncert na cimbalu (Lübeck: Preludij i fuga a-mol; Bach: 1) Koncert a-mol, 2) Hromatska fantazija i fuga) ★ 20.15 Berlin ★ 22.30—24.00 Berlin

Hilversum 1345m 20kw 223kc

20.05 Radio orkestar ★ 20.50 Beethoven: Trio Nr. 6 op. 97 b-dur ★ 21.25 Gramo-ploče 22.40 Radio orkestar i Nelly Wagenaar klavir ★ 0.30—1.20 Muzika za igru

Huizen 301,5m 20kw 995kc

21.10 Koncert orkestra iz Arnhem-a ★ 22.10 Nastavak koncerta ★ 23.10—0.10 Gramo-ploče

Kölnburg 1261m 7,5kw 238kc

20.15 Vokalni i instrumentalni koncert ★ 20.30 Kuhlman: Sonate za flautu i klavir e-mol op. 71 ★ 21.55 Francuska muzika. Radio orkestar ★ 22.55—0.30 Muzika za igru

Katowice 395,8m 12kw 758kc

19.47 Varšava

Košice 269,5m 2,6kw 1113kc

20.35 Prag ★ 22.30—22.45 Bratislava

Krakow 304,3m 2kw 986kc

19.25—23.30 Varšava

Langenberg 456m 60kw 658kc

20.15 Berlin ★ 21.15 Naše industrijske oblasti ★ 22.00 Vreme. Vesti ★ 22.20 Zabavna muzika ★ 23.00—0.30 Koncert radio orkestra.

Leipzig 382,2m 120kw 785kc

6.20 Gramo ploče ★ 7.10 Koncert simf. orkestra ★ 11.00 Reklame. Gr. ploče ★ 12.00 Hamburg ★ 13.15 Vesti ★ 13.25 Iz nemačkih opera (gr. ploče) ★ 14.30 Čas za decu ★ 15.00 P. Hungar: Violinska sonata c-dur ★ 16.00 Koncert ★ 17.00 Nemačka i svetska privreda ★ 17.20 Vesele pesme uz pratnju laute ★ 18.00 H. Lersch: Udarci čekića ★ 18.15 Operetska muzika. Filharmonija iz Drezde ★ 19.35 Priče iz Nirnberga ★ 20.15 Berlin ★ 21.15 Simfonijski koncert iz Gewandhaus. Dirigent: H. Weisbach (A. Bruckner: Simfonija Nr. 9 d-mol) ★ 22.15 Vesti. Sport ★ 22.40 München ★ 23.00—24.00 Koncert.

London Reg. 342,1m 50kw 877kc

18.30 Mantovani sa svojim orkestrom ★ 19.30 Vokalni koncert ★ 20.00 Vojna muzika ★ 21.00 Koncert radio orkestra uz učešće L. Mannuccia, čeliste ★ 22.15 Vesti ★ 22.30—24.00 Muzika za igru

Luxembourg 1304m 150kw 230kc
7.45 Gramo koncert ★ 12.00 Koncert radio orkestra ★ 12.30 Vesti ★ 13.00 Berza ★ 13.15 Gramo ploče ★ 13.35 Nastavak gramoploča ★ 16.45 Produktna berza ★ 19.00 Špansko veče. Koncert radio-orkestra ★ 19.45 Vokalni koncert. Španske narodne pesme (gr. ploče) ★ 20.15 Vesti ★ 20.40 Španjolski gala koncert radio-orkestra. (Albeniz-Salabert. Španske pesme; Albeniz: Pesma ljubavi; Sarasate: Španjolska igra Nr. 8; Granados: Španska igra Nr. 5 i 6; Turina-Salabert: Tri arije; Infante-Salabert: Scènes gitanes) ★ 21.50 Gramo-ploče ★ 22.25 Muzika za igru

Milano 368,6m 50kw 814kc
11.15 Kvintet Ambrosiano ★ 12.30 Gramo ploče ★ 12.45 Radio novine ★ 13.00 Raznorodna muzika ★ 16.35 Radio novine ★ 16.45 Čas za decu ★ 17.10 Gramo ploče ★ 17.30 Prenos iz Rima ★ 18.30 Vesti na stranom jeziku ★ 19.40 Gramo ploče ★ 19.55 Radio novine ★ 20.05 Gramo ploče ★ 20.45 Gramo ploče ★ 21.00 Koncert čeliste Piatigorsky-a uz sudelovanje orkestra Standard. Dirigent U. Tansini (Boccherini: Koncert za orkestar; Musorgski: Gopak; Sarasate: Zapateado; Rimski-Korsakov: Bumbarov let; Haydn: Koncert d-dur) ★ 22.00 Komedija u jednom činu. Posle komedije: Gramo ploče ★ 23.00 Radio novine

Monte Ceneri
257m 15kw 1167kc
19.30 Gramo ploče ★ 20.00 Sportski život ★ 20.15 Komedija od C. Colombe.

Midland Reg. 391,1m 25kw 767kc
19.20 Muzika za igru iz ranijih godina ★ 20.15 Scene iz drama od Shakespeare-a ★ 21.30 Gramo-ploče ★ 22.30 London

Mor. Ostrava
259,1m 11kw 1158kc
11.05 Vojna muzika ★ 16.00 Radio orkestar ★ 20.20 Prag ★ 21.55 „Letnji dan na moru” pesme od Rangströma ★ 22.15—22.30 Prag

München 405,4m 100kw 740kc
6.45 Gramo ploče ★ 7.25 Koncert tria ★ 12.00 Gramo koncert ★ 13.35 Koncert simfon. orkestra ★ 15.10 Pesme uz lautu ★ 15.30 Vesele priče o vešticama ★ 16.00 Orkestarski koncert ★ 17.50 Vokalni koncert ★ 18.10 Čas knjige ★ 18.30 Gramo-ploče ★ 19.00 „Dražesna sobarica” Komad sa pevanjem od K. Scherbera ★ 19.40 Austrija ★ 20.15 Berlin ★ 21.15 M. Reger: Varijacije i fuga na temu od Hillera, op. Nr. 100 ★ 23.00—24.00 Večernja muzika

Oslo 1186m 60kw 253kc
20.20 Koncert vokalnog kvarteta uz učešće H. Balchena čeliste ★ 21.10 Pregled strane štampe ★ 22.00 Aktualiteti ★ 22.15 Mornarske pesme

Paris-Radio 1724m 75kw 174kc
12.00 Orkestarski koncert (Boccherini, Mozart, Schumann, Liszt, Chopin, C. Franck i dr.) ★ 15.45 Berza ★ 18.40 Književna hronika ★ 19.00 Predavanje iz istorije opere: „Massenet, Bruneau, Charpentier” ★ 19.30 Praktičan život ★ 20.00 Kamerna muzika uz sudelovanje gđice H. Renie i gđice M. Vhite (Raband; Gudački kvartet; Komadi za harfu; Komade Monteverde-a i Debussy-a peva gca M. Vsita; N. Gallon: Kvintet) ★ 20.30 Pregled večernje štampe ★ oko 21.30 Vesti. Sportski rezultati. Hronika R. Retoux-a ★ 22.30 Muzika za igru (Džaz).

Palermo 531m 3kw 565kc
17.30 Gramo ploče ★ 18.00 Čas za decu ★ 20.20 Gramo ploče ★ 20.45 Kamerna muzika Pianistkinja Lea Mulè (Schumann: Dva komada; Porpora: Sonata g-dur; De Gregorio: Dva komada; Castelnuovo-Tedesco: Dva komada; Manno: Novelletta; Sgambati: Nokturn; Santoliguiddo: Balada) Posle koncerta: Gramo ploče „Parlophon” ★ 23.00 Radio novine

Poste-Parisien
312,8m 60kw 959kc

7.10 Gramo koncert ★ 8.00 Koncert ★ 12.05 Koncert radio orkestra ★ 18.45 Berza ★ 18.57 Gramo ploče ★ 19.10 Vesti ★ 19.47 Odlomci iz opereta (Gr. ploče) ★ 20.10 Pola časa humora M. Regnier sa svojom trupom ★ 21.00 Prenos jedne operete

Poznan 345,6m 1,8kw 868kc
19.47—22.00 Varšava ★ 22.00—23.00 Muzika za igru ★ 23.00—23.30 Muzika za igru (gr. ploče)

Prag I (Praha)
470,2m 120kw 638kc

6.15—7.30 Gimnastika. Muzika i pesma ★ 10.40 Gramo-ploče ★ 11.00 Morav. Ostrava ★ 12.10 Gramo-ploče ★ 12.25 Pregled štampe ★ 12.35—13.35 Bratislava ★ 13.35 Industrija, Trgovina, Zanati ★ 13.45 Gramo-ploče ★ 15.55 Berza ★ 16.00 Morav. Ostrava ★ 17.15 Vokalni koncert. Pesme Claude Debussy-a ★ 17.50 Klavirski koncert. (Brahms: Sonata za klarinet i klavir c-dur op. 120) ★ 18.25—19.00 Čas za Nemce. Češke narodne pesme (gr. ploče) ★ 19.20 Brno ★ 20.20 Čas engleskog ★ 20.35—21.35 Veče posvećeno Shakespeare-u. (Poezija i muzika) ★ 21.35—22.15 Violinski koncert St. Novaka. (Vomačka: Sonata op. 3; Martin: II. sonata) ★ 22.15 Vesti. Dnevni pregled. Sport ★ 22.50—23.00 Predavanje

Prag II (Praha)
249m 5 kw 120 kc
14.50 Koncert na ksilofonu ★ 15.15—15.45 Čas za Nemce: (I. Predavanje. II. Gramo-ploče) ★ 19.10 Pregled štampe

Ponedelj., 23 aprila

Riga 514m 15kw 583kc
19.15 Horski koncert ★ 20.25 Vesele stare igre ★ 21.15 Muzika iz nemačkih opera

Rim (Roma) 420,8m 50kw 713kc
12.30 (Bari) Koncert radio kvinteta ★ 12.30 Gramo ploče ★ 13.00 Operaska i raznorodna muzika (gr. ploče) ★ 16.30 Čas za decu ★ 16.55 Radio novine ★ 17.05 Recitovanje ★ 17.15 Gramo ploče ★ 17.30 Rimski Filharmonija ★ 18.30 Vesti na stranom jeziku ★ 19.40 Gramo ploče ★ 19.55 Radio novine — Sportske vesti ★ 20.05 Gramo ploče ★ 20.45 Gramo ploče ★ 21.00 Koncert čeliste G. Piatigorsky-a ★ 22.00 Koncertno veče ★ 23.00 Radio novine

Strasbourg 349,2m 12kw 859kc
17.00 Orkestarski koncert. (Blankenburg, Messenger i dr.) ★ 18.00 Književno predavanje ★ 18.15 Iz stranice alzaskih i lotarinskih pesnika ★ 18.30 Gramo ploče ★ 19.30 Vesti ★ 19.45 Gramo ploče ★ 20.00 Pregled štampe na nemačkom ★ 20.30 Muzičko veče. I. Kompozicije G. Fauré-a. II. Kompozicije Claude Ferraré-a. III. Komična opera u jednom činu od F. Hérodol-a. Muzika Claude-Ferrasse-e ★ Oko 21.00 Pregled štampe na francuskom

Stockholm 426,1m 55kw 704kc
20.00 Popularna muzika za violinu ★ 21.10 „Tais” opera od Masseneta (II i III čin)

Stuttgart 522,6m 100kw 574kc
7.10 Gramo koncert ★ 10.10 Koncert na orguljama ★ 10.50 Manje kompozicije savremenih kompozitora ★ 12.00 Gramo-koncert ★ 13.20 Frankfurt ★ 14.00 Frankfurt ★ 15.30 Vokalni koncert. Kompozicije od O. Gerstera ★ 16.00 Koncert filharm. orkestra ★ 18.28 Čas francuskog jezika ★ 19.00 Vesela gramokozerija ★ 20.15 Berlin ★ 21.30 Frankfurt ★ 23.00 Muzika za igru ★ 24.00—1.00 Frankfurt

Warszawa 1414m 120kw 212kc
7.40 Gramo ploče ★ 11.40 Pregled štampe ★ 11.50 Umetnički život ★ 12.05 Gramo ploče ★ 12.55 Zurnal ★ 15.35 Laka muzika ★ 16.20 Čas francuskog jezika ★ 16.35 Klavirski koncert ★ 17.00 Vokalni koncert ★ 18.10 Laka muzika ★ 19.25 Aktualiteti ★ 1940 Sportske vesti ★ 20.02 Laka muzika uz učešće Mme Terné (Leopold: Marš „Ariva”; Frederiksen: Barkarola; Moszkowsk: Valcer ljubavi; Profes: Egipatska svita; Micheli; Valcer „Ninna-Nanna”; Armandola: Andaluska serenada; Strauss: Polka; Karpinski: Mazurka) ★ 21.00 Predavanje „Žena u Sovjetskoj Rusiji” ★ 21.15 Koncert simfonijskog orkestra. Muzika od Rathausa. Dirigent: Rathaus ★ 22.00 Laka muzika i muzika za igru (gr. ploče) ★ 23.05 Muzika za igru

Utorak, 24 aprila

БЕОГРАД

таласна дуж. 437,3м., 2,8кв., 686кц

ПРЕПОДНЕВНИ ПРОГРАМ

- 11.00 Објављивање дневног програма
Концерт Радио-Оркестра
1) Силвери: Силверија, увертира
★ 2) Ледерер: Цветни снови, лагани валцер
- 11.20 Званични извештај о водостању
(српски, француски, немачки) и Званични извештај о водостању (српски)
Наставак концерта Радио-Оркестра
3) Лишке: Donnerwetter-tadelloso потпури ★ 4) Сен-Санс: Самсон и Далила, оперска фантазија
- 11.59 Тачно време
- 12.00 Звона са Саборне Цркве
- 12.05 Свирка тамбурашког оркестра Александра Араничког
1) Марш ★ 2) Тумбас: Потпури југословенских песама бр. 5 ★ 3) Мелички: Вечних југословенских мелодија ★ 4) *** Далматински шајкаш ★ 5) Химедрајх: Смеша југословенских песама бр. 3 ★ 6) Аранички: Смеша српских народних песама у одмору:
- 12.45 Берзански курсеви и Рекламе
- 13.40 Новинарски извештаји А.А.
Тачно време
до 13.55

ПОПОДНЕВНИ ПРОГРАМ

- 16.00 Час за жене: Практична упутства даје г-ца Љубица Сладковић
- 16.30 Пренос концерта из Дома Слепих Краља Александра I у Земуну
1) Поздравна реч питомце Ане Маринковић ★ 2) Милојевић: Мајска песма (женски хор, под управом г-це Борке Јовић) ★ 3) Ресудовић: Лав сазвао веће (изводе ученици припр. и првог разреда; спремили Олга и Душан Пантић) ★ 4) Мошковски: Бриљантан валцер (клавир Радомир Лазић) ★ 5) Илић: Престала је зима (хор ћака основне школе под управом г. Димитрија Илића) ★ 6) Крстић: Легох да спавам (мушки хор ћака занатске школе под управом г. Д. Илића) ★ 7) Мофат: Поред колевке (чело соло Карло Хебл) ★ 8) Народне песме изводи тамбурашки оркестар под управом г. Ивана Одобашића ★ 9) Славковићева и Велић: Дванаест месеца (изводе ученици III. и IV. разреда; спремили г-ђа и г. Оношко) ★ 10) Мокравац: Из моје домотине (мушки хор ћака занатске школе под управом г. Д. Илића) ★ 11) Бајић: Косовски марш (изводи дувачки оркестар под управом г. И. Одобашића)

- 17.15 Нашао што је тражио, комедија у 1 чину од Велимира Живојновића
- 17.45 О значају I. југослов. националне железничке изложбе, предавање г. Др. Душана Мишића до 18.10

ВЕЧЕРЊИ ПРОГРАМ

- 18.25 Тачно време
Објављивање вечерњег програма и програма за следећи дан
- 18.30 Час српског језика, г. проф. Др. Милош Московљевић
- 19.00 Вечерњи концерт Радио-Оркестра
1) Ј. Штраус: Једна ноћ у Венецији ★ 2) Ашер: Њено височанство игра валцер, оперетска фантазија ★ 3) Невин: Један дан у Венецији, романтик, свита
- 19.40 Народне песме пева г. Сулејман Џакић уз пратњу оркестра
1) Ах мој Аљо, црне очи ★ 2) Ја посадих вишњу ★ 3) Гледај ме драга ★ 4) Новоселка, коло ★ 5) Опло сам се ★ 6) Бајрам иде ★ 7) Не срди се на ме ★ 8) Жикино коло
- 20.10 Златибор, предавање г. Влад. Д. Лимића
- 20.30 Рекламе
- 20.40 Пренос симфонијског концерта са Коларчевог Народног Универзитета: Композиције Људомира Роговског (изводи симфонијски оркестар Краљеве Гарде под управом композитора; солиста г-ђа Људмила Слатина)
1. Вилафранка, симфонијска свита ★ 2. Медитације ★ 3. Фантазмагорије, свита за оркестар и женски глас ★ 4. Одломци из опере „Краљевић Марко” ★ 5) Годишња доба: а) Летња поема б) Јесења поема, в) Зимска поема, г) Пролетња поема ★ 6. „Линдјо” (игра), фрагмент из мистерија „Чудо Св. Влаха” на текст Ива Војновића око
- 22.15 Тачно време
Новинарски извештаји А.А.
Пренос музике капеле Шандора Раду из ресторана „Касина” до 23.15
(Ферстер клавир из муз. куће „Хармонија”)

ДУБОВЈАНА

таласна дуж. 569,3м., 2,8кв., 527кц

- 11.00 Šolska ura: Primorski Slovenci (dr. Lavo Čermelj)
- 12.15 Pesmi z morja (reproduc. koncert)
- 12.45 Poročila
- 13.00 Reproduciranе болгарске народне pesmi
- 18.00 Otroški kotichek (ga. Gabrijel-čičeva)
- 18.30 Pesmi naših bratov z juga (reproduc. glasba)

- 19.00 Vodilni možje češkoslov. Sokola (Poharc Janez)
- 19.30 Narodnosti v evropskih državah (Fux Miroslav)
- 20.00 Glasbeno predavanje (dr. Anton Dolinar), Beethoven: Klavirske variacije na Diabellijevo temo izvaja gđc. Jadviga Poženelova
- 20.45 Radijski orkestar: Princessa z zlatimi čevlji (Rust); Tell Rossini; Potovanje po Sredozemskem morju (Jalowitz)
- 21.40 Vokalni koncert gđc. Dragice Sokeve; Devica solca (Cimarosa) — arija; Seviljski brivec (Rossini) — arija; Carostelec (Weber) — arija Anke; Carostelec (Weber) — romanca Anke; Ples v maskah (Verdi) — allegro paža; Ples v maskah (Verdi) — Canzone Oskarja
- 22.10 Cas poročila
- 22.30 Angleške plošče

ЗАГРЕБ

таласна дуж. 276,2м., 0,8кв., 1086кц

- 12.20 Sutrašnji jelovnik i kuhinjski recepti
- 12.30 Overture (Polydor-Brunswick ploče)
- 13.00 Objava rasporeda Radiostанице, Kazališta i Kinematografa
- 13.10 Plesna glazba (Polydor-Brunswick ploče)
- 13.40 Vijesti
- 16.45 Vijesti
- 17.00 Koncertat Radioorkestra: I. Fantazije: Košćica: Iz naših krajeva; Leopold: Praha; II. Kalman: Knjeginja od Chicaga, potpur.
- 18.05 Henri Membré: Memre du Pen-Club „Actualites”
- 19.20 Kulturne i društvene vijesti. — Propaganda
- 19.50 Popularno znanstveni sat: Sveučilišni Prof. Grga Novak: Gdje je bila koljevka kulture
- 20.10 Violinski koncert Jaroslava Fronta: 1) Dvorak: Četiri romantične kompozicije ★ 2) Čajkovski: Melodija ★ 3) Vieniavski: Maruska
- 20.40 Пренос из Београда: Композиције г. Роговскога. Судјелује Оркестар Краљеве Гарде, под рђванђем г. Роговскога и Людмила Слатин (mezzosopran)
- 22.30 Vijesti, objava rasporeda i meteorološki izvještaj
Svakog punog sata vremenski znak Geofizickog Zavoda

МОНТРАВТО

Бећ (Wien) 506,8м 120кв 592кц

- 11.30 Cas italijanskog ★ 12.00 Seoska muzika (gramo-ploče) ★ 12.30 Zabavna muzika (gramo-ploče) ★ 13.00 Vreme. Vesti ★ 13.10 Zabavna muzika (gramo-ploče) ★ 13.30 Čuveni umetnici (gramo-ploče) ★ 15.00 Berza ★ 15.40 Cas za decu ★ 16.10 Koncert radio orkestra ★ 17.25 Koncert solista J. Scwarz-Amelin (sopran), R. Telatko (bariton). (Čajkovski: Iz opere „Dama Pik”;

Kathetowoi: Dve pesme; Catalani: Vali; Lortzing: Arija iz opere „Undina”; Wagner: Arija iz opere „Rajnsko Zlato”; Rimski-Korsakov: Iz opere „Sadko”; Wolf-Ferari: Iz opere „Četiri grobiana”; Verdi: Arija iz opere „Magbet” ★ 17.55 Predavanje ★ 18.20 Čas francuskog ★ 19.15 Sareni program ★ 19.25 Operetsko veče. Radio orkestar i solisti. (Kalman: Grofica Marica; Granichtaeten: Orlov; Lehar: Paganini; Kalman: Cirkuska princeza; Lehar: Carević; Granichstaeten: Lasino gnezdo; Lehar: Frederika; Kalman: Vojvodkinja iz Čikaga; Eyler: Zlatna majstorica; Stolz: Jedna noć samo; Lehar: Zemlja sunca; Bittner-Korngold: Valcer iz Beča; Ascher: Proleće u bečkoj sumi; Benatzky: Krčma kod belog konja; Abraham: Viktorija i njen husar; Kalman: Ljubičica sa Monmartra; Lehar: Lep je svet; Kalman: Djavalovski jahač; Abraham: Bal u Savoji; Lehar: Giuditta) ★ 22.00 Vesti ★ 22.15 Koncert kamernog orkestra

Berlin 356,7m 100kw 841kc
6.30 Orkestarski koncert ★ 12.00 Koncert ★ 13.15 Tri virtuozna (gr-ploče) ★ 14.00 Vreme. Vesti ★ 14.15 Melodije iz opereta (gr-ploče) ★ 16.00 Mali radio orkestar ★ 18.45 E. Schröder: Trio d-mol za klavir, violinu i čelo ★ 20.15 Heilsberg ★ 22.00 Vreme. Vesti. Sport. Zatim prenos iz Hamburga i iz Flensburga

Bratislava 298,8m 13kw 1004kc
11.05 Morav. Ostrava ★ 13.40 Vesti ★ 17.10 Koncert gudačkog kvarteta (Wachsmann: Kvartet Nr. 3 u d-mollu; Foerster: Kvartet op. 39) ★ 18.00 Predavanje: „Sveti Djordje u narodnim slovačkim tradicijama” ★ 18.15—19.00 Čas za Madjare ★ 19.10 Prag ★ 22.30—23.00 Prag

Breslau 315,8m 60kw 950kc
6.25 Vojna muzika ★ 12.00 Orkestarski koncert ★ 13.40 Nastavak koncerta ★ 15.10 Violinski koncert (Bach: Sonata f-mol; Vinjavski: Romansa iz d-mol koncerta; Wyren: Balada) ★ 16.00 Orkestarski koncert ★ 17.30 Klavirski koncert (Mozart: 1) Sonata d-dur, 2) Varijacije a-dur) ★ 18.30 Orkestarski koncert ★ 19.40 Stuttgart ★ 20.15 Heilsberg ★ 21.15 „A zvezde svetlucaju” komad od K. Kischnera ★ 23.15—24.00 Kamerna muzika

Brno 325,4m 32kw 922kc
9.50 Prag ★ 17.15 Gramo-ploče ★ 18.15 Predavanje „Radenik u narodnom obrazovanju” ★ 18.25 Čas za Nemce: Predavanje ★ 19.00 Romani od Kästnera i Fabjana ★ 19.35 Prag ★ 20.30—23.0 Prag

Bruxelles (Francuski)
483m 15kw 620kc
18.30 Koncert na orguljama (Buxtehude Guilman, Flor Peeters, Bach. Haendel: E. Gigont) ★ 20.00 Radio orkestar ★ 21.15 Nastavak radio orkestra ★ 22.10 Zelje naših slušalaca

(gramo ploče) ★ 22.55 Liszt: Christus Vincit

Bruxelles (Flamanski)
322m 15kw 932kc
20.00 Koncert posvećen William-u Shakespeare-u uz učešće dramske trupe Sarev i simfonijskog orkestra
22.10 Gramo ploče

Bucuresti 364,5m 12kw 823kc
12.00 Berza — Gramo ploče ★ 13.20 Laka muzika (gr. ploče) ★ 17.00 Orkestarski koncert ★ 18.15 Nastavak koncerta ★ 19.00 Predavanje ★ 19.20 Gramo ploče ★ 20.00 Simfonijski koncert radio orkestra (Fauré: Pelleas i Melisanda, sv ta; Schumann: Koncert a-mol) ★ 20.45 Predavanje o Rumuniji na francuskom i nemačkom ★ 21.00 Nastavak simf. koncerta (Grieg: Norveške igre; Borodin: Igre iz opere „Knez Igor”; Strauss: Valcer iz opere „Kavaljer sa ružom”) ★ 21.45 Vesti

Budapest I 549,5m 120kw 546kc
6.45 Gimnastika ★ 7.00 Ploče ★ 9.45 Vesti ★ 10.00 1) Istorija nogometa. 2. Saveti za domaćice. U odmoru: Gramo-ploče ★ 12.05 Kristal ploče ★ 13.30 Margita Kovacs peva i Georg Serafini svira na violini (Bach: Schubert, Jensen, Taubert, Corelli, Hubay, Huszka, Szabados, Schweitzer) ★ 14.40 Vesti, berza ★ 16.00 Čas za djake ★ 17.00 Predavanje ★ 17.30 Ciganska kapela L. Kissa ★ 18.30 Novela ★ 19.00 Arnold Szekely svira na klaviru. (Beethoven: Sonata c-mol op. 90; Brahms: Rapsodija g-mol; Chopin: Etud u as-duru i e-molu; Preludij a-mol) ★ 19.30 O internacionalnom vašaru ★ 19.50 Dva francuska jednočina. 1) Avantura od Fredroa; 2) Nemam vremena od Labichea ★ 21.00 Vesti ★ 21.20 Umetnički trio Heildberg-Buday-Sebö iz kafane Simphon ★ 22.15 Gudački kvartet Waldbauer-Kerpely. (Koranj: III Gudački kvartet; Wolf: Italijanska serenada; Mozart: Gudački kvartet b-dur) ★ 23.15 Predavanje na nemačkom ★ 23.30 Ciganska kapela R. Horvatha iz kafane Enke

Davertry 1500m 25kw 200kc
18.30 Osnovi muzike. Sonate za klavir od Brahmsa ★ 19.20 Koncert Gershom Parkington kvinteta ★ 20.30 Predavanje: Misao i akcija ★ 21.00 Vesti ★ 21.20 „Will Shakespeare” Radio igra ood Cl. Danea ★ 23.05—24.00 Muzika za igru (Roy Fox sa svojim orkestrom)

Deutschlandsender
1571m 60kw 191kc
6.20 Heilsberg ★ 10.10 Princ Evgenije. Radio igra od H. Rotha ★ 12.10 Gramo koncert ★ 14.00 Gramo ploče ★ 16.00 Stuttgart ★ 17.40 Muzika za klavir i pesme iz 17 i 18 veka ★ 18.35 Politički pregled ★ 19.00 „Livac zvona Christoph Mahr”, po priči od K. Klugea za radio udešeno ★ 20.15 Heilsberg ★ 21.15 „Bombe sa aviona”. Radio

Utorak, 24 aprila

igra od W. Plückera ★ 21.30 Jodleri ★ 22.00 Vreme, dnevne i sportske vesti ★ 23.00—24.00 Köln

Frankfurt 251m 17kw 1195kc
7.10 Stuttgart ★ 12.00 Stuttgart ★ 13.20 Stuttgart ★ 14.00 Nastavak prenosa iz Stuttgarta ★ 16.00 Vojna muzika (Stuttgart) ★ 17.45 Talijanske narodne pesme za dve armunike ★ 19.40 Stuttgart ★ 20.15 Königswusterhausen ★ 21.30 Muzika od Chopina. (1. Balada as-dur, op. 47; 2) Mazurka b-dur op. 17, Nr. 1; 3) Valcer as-dur, op. 34, Nr. 1; 4) Nocturno g-dur, op. 37, Nr. 2; 5) Dve etide) ★ 22.30 Königswusterhausen ★ 23.15 Stuttgart ★ 24.00—1.00 Stuttgart.

Hamburg 331,9m 100kw 904kc
6.20 Berlin ★ 11.00 Muzički čas za djake ★ 11.45 R. Strauss: Vesele šale Till Eulenspiegel-a (gramo-ploče) ★ 12.15 Berlin ★ 13.20 Zabavni muzički čas ★ 14.30 Smetana: Prodana nevesta (gramo-ploče) ★ 16.00 Nova nemačka zabavna muzika (gramo-ploče) ★ 17.30 Pregled knjiga ★ 19.00 Čas za mladež ★ 19.45 Agrarno politički pregled ★ 20.15 Heilsberg ★ 21.15 Lakrdije i pesme komponovao i obradio A Huth ★ 22.00 Vesti ★ 22.20 Muzički intermeo ★ 23.00 Orkestarski koncert ★ 0.05 Koncert simf. orkestra

Heilsberg 291m 60kw 1031kc
6.20 Berlin ★ 11.30 Gramo-ploče ★ 12.00 Berlin ★ 13.05 Gramo-koncert (Königsberg) ★ 13.05 Gramo ploče (Danzig) ★ 16.00 Orkestarski koncert ★ 18.25 Mozart: Kvinet es-dur za obou, klarinet, rog, fagot i klavir ★ 19.15 Pesme uz lautu ★ 19.35 Brahms: Nove ljubavne pesme op. 65 ★ 20.15 Nacionalni čas. Muzika pruskih kompozitora (Noetel: Svita za kamerni orkestar; Hufeld: Baletska svita; Brust: Ribarske igre iz Istočne Pruske) ★ 21.15 Horsk koncert. Kompozicije od P. Corneliusa ★ 22.30 Buenos Aires ★ 23.15—24.00 Večernja muzika

Hilversum 1875m 7kw 160kc
20.20 Laka muzika ★ 21.15 Laka muzika ★ 22.20 Radio igre ★ 22.40 Radio orkestar i solisti ★ 0.30—1.20 Gramo-ploče

Huizen 301,5m 20kw 995kc
21.15 Fr. Fox sa svojim orkestrom ★ 21.40 Koncert kozačkog hora sa Urala ★ 21.55 Radio orkestar ★ 23.10 Nastavak koncerta Fr. Fox-a ★ 23.35 Nastavak horskog koncerta ★ 0.10—0.40 Gramo-ploče

Kalundborg 1261m 7,5kw 238kc
20.00 Muzika J. Straussa. Radio orkestar ★ 20.40—22.00 Drama od R. Rolland-a ★ 22.15 Novija baletska muzika. Radio orkestar (Dohnanyi, Krenek, Casella) ★ 23.00—0.30 Muzika za igru

Utorak, 24 aprila

Langenberg 456m 60kw 658kc
20.15 Heilsberg ★ 21.15 Königswusterhausen ★ 22.00 Vreme. Vesti ★ 22.30 Omladinski logor na donjoj Rajni ★ 23.00 „Kozaci“ Muzička slika za radio. Poezija od E. Reinachera. Muzika od J. Kauffmanna ★ 24.00—0.30 Pfitzner: Sonata fis-mol op. 1.

Leipzig 382,2m 120kw 785kc
6.26 Berlin ★ 8.15 Gramo ploče ★ 10.10 Pesma o Gudrini. Prkaz od Schmiegera ★ 11.00 Reklame. Gr. ploče ★ 12.00 Koncert radio orkestra ★ 13.15 Vesti ★ 13.25 Koncert na kino orgulji ★ 14.15 Knjige za decu ★ 14.35 Pesnik Chr. Morgenstern ★ 15.00 Koncert solista ★ 16.00 Nova nemačka. Zabavna muzika ★ 17.00 Veče u omladinskom logoru ★ 18.00 Priče iz srednje Nemačke ★ 18.15 Šareni program ★ 19.15 Nemačka kultura na jugo-istoku Evrope ★ 20.15 Heilsberg ★ 21.15 Stara Indija. Prikaz od Görnera ★ 22.00 Vesti. Sport ★ 22.20 Koncert na orgulji. (Buxtehude: Toccata; Vivaldi: Concerto; Mozart: Sonata; Scheidt: Varijacije na jednu narodnu pesmu; J. S. Bach: Toccata i fuga d-mol) ★ 23.00—24.00 Hamburg.

London Reg. 342,1m 50kw 877kc
18.30 Violinski koncert V. Olofa ★ 19.00 Orkestarski koncert i J. Turner tenor ★ 20.00 R. Tauber i Edita Day u opereti „Frederika“ od Lehara ★ 22.15 Vesti ★ 22.30 Muzika za igru

Luxembourg 1304m 150kw 230kc
7.45 Gramo koncert ★ 12.00 Koncert radio orkestra ★ 12.30 Vesti ★ 13.00 Berza ★ 13.20 Gramo-ploče ★ 13.30 Berza ★ 15.45 Produktivna berza ★ 19.00 Belgijsko veče Gramo ploče ★ 19.40 Radio orkestar ★ 20.15 Vesti ★ 20.35 Gramo-ploče ★ 21.30 Korneviljska zvonaa kom. opera od Planquette-a

Milano 368,6m 50kw 814kc
11.15 Raznorodna muzika (gr. ploče) ★ 12.30 Gramo ploče ★ 12.45 Radio novine ★ 13.00 Kvintet Ambrosiano ★ 16.00 Prenos iz Rima ★ 18.30 Vesti na stranom jeziku ★ 19.40 Gramo ploče ★ 19.55 Radio novine ★ 20.05 Gramo ploče ★ 20.05 (Trst) Kamerna muzika uz sudelovanje soprane B. Zoratti. (Tosti: Tajna; Firingelli: Proleće; Miscagni: a) Prijatelj Fritz; b) Poljubac, valcer) ★ 20.45 „Da“. Opereta u tri čina od P. Miscagni-a. U pauzi: Predavanje — Vesti — Posle operete: Radio novine

Mor. Ostrava
259,1m 11kw 1158kc
11.05 Koncert ★ 17.50 Stare sonate za klavir (Scarlatti, Galupi, Bach) ★ 19.00 Prag ★ 22.15 Gramo-ploče ★ 22.30—23.00 Prag

München 405,4m 100kw 740kc
6.45 Gramo ploče ★ 7.25 Gramo-koncert ★ 12.00 Orkestar i J. Raba, violina ★ 16.00 Heilsberg ★ 17.50 Domaća muzika ★ 18.30 Gramo-koncert ★ 19.00 Radio orkestar (Winternitz: Slavuj, melodrama po bajci od Andersena; Jung: Svečana muzika ★ 20.15 Heilsberg ★ 21.15 „Bajka“. Komad od C. Goetza ★ 23.15—24.00 Večernja muzika

Oslo 1186m 60kw 253kc
20.30 Kamerna muzika (J. Svendsen: Gudački kvintet op. 5) ★ 21.25 Radio orkestar (Grieg: Peer Gynt, svita Nr. 2) ★ 22.00 Aktualiteti ★ 22.15 Radio orkestar (Čajkovski: Simfonija Nr. 5)

Paris-Radio 1724m 75kw 174kc
12.00 Orkestarski koncert (Mozart, Fall, Albeniz, Strauss, Franck i dr.) ★ 15.45 Berza ★ 18.40 Kurs nemačkog ★ 19.00 Filozofsko predavanje ★ 19.20 Pregled engleske štampe ★ 19.30 Praktičan život ★ 20.00 Veče šansona ★ 20.30 Pregled večernje štampe ★ 22.00 Nastavak večeri šansona ★ 22.30 Muzika za igru.

Palermo 531m 3kw 565kc
17.40 Gramo ploče ★ 18.10 Čas za decu ★ 20.20 Raznorodna muzika ★ 20.45 „Fedora“ Opera u tri čina od U. Giordana. U pauzi: Predavanje — Vesti. Posle opere: Radio novine

Poste-Parisien
312,8m 60kw 959kc
7.10 Gramo ploče ★ 12.05 Vokalni koncert (gr. ploče) ★ 12.30 Nove ploče Pathé ★ 13.10 Gaby Morlay i H. Duvernois (gr. ploče) ★ 13.30 Nove ploče Odeon ★ 18.45 Berza ★ 19.10 Vesti ★ 19.45 Koncert ★ 20.30 Prenos iz Trokadera. Vučenje klasne lutrije ★ 23.30 Gramo ploče

Prag I (Praha)
470,2m 120kw 638kc
6.15—7.30 Gimnastika. Muzika i pesma ★ 10.15 Čas za djake (Nemce) ★ 11.00 Morav. Ostrava ★ 12.10 Gramo-ploče ★ 12.25 Pregled štampe — 12.35—13.35 Orkestarski koncert ★ 13.45 Gramo-ploče ★ 15.55 Berza ★ 16.00 Radio-orkestar (Palkovskij: Romantična uvertira; Rimsky-Korsakof: Šeherezada) ★ 17.25 Gramo-ploče ★ 17.50 Vokalni koncert. (Goethe-ove pesme u obradi Hugo Wolfa) ★ 18.25—19.00 Čas za Nemce. I. Predavanje. II. Domaća muzika ★ 19.35 Koncert vojne muzike ★ 20.30—22.00 „Zemlja vatre“. Komedija u tri čina od V. Stecha ★ 22.00 Vesti. Dnevni pregled. Sport ★ 22.15 Vesti na engleskom ★ 22.30—23.00 Vokalni koncert

Prag II (Praha)
249m 5 kw 120 kc
14.45 Klavirski koncert (Suk: Svita op. 21; Smetana: Koncertna etida)

★ 15.10—15.45 Čas za Nemce: (I. Predavanje. II. Romanse) ★ 19.10 Pregled štampe ★ 19.20 Gramo-ploče ★ 19.35 Aktualitet

Riga 238,5m 15kw 1258kc
19.10 Ciklus koncerate „Japan“ ★ 20.20 Letonska muzika ★ 21.30 Gramo-koncert

Rim (Roma) 420,8m 50kw 713kc
12.30 Gramo ploče ★ 13.00 Kvintet Ambrosiano ★ 16.30 Čas za decu ★ 16.55 Radio novine ★ 17.10 (Bari) Koncert radio kvinteta ★ 17.10 Instrumentalni koncert ★ 18.30 Vesti na stranom jeziku ★ 19.40 Gramo ploče ★ 19.55 Radio novine — Sport ske vesti ★ 20.05 Gramo ploče ★ 20.45 Koncertno veče (Lulli, Dell'Acqua i dr.) ★ 21.30 „Skupoceni idol“. Komedija u jednom činu od Amalie Guglielmetti ★ 22.10 Laka muzika ★ 23.00 Radio novine

Strasbourg 349,2m 12kw 859kc
17.00 Orkestarski koncert. (Rubinstein, Auber, Ketelbey i dr.) ★ 18.00 Istorijsko predavanje ★ 18.15 „Aktuelni problemi“, predavanje ★ 18.30 Raznorodna muzika ★ 19.30 Vesti ★ 20.00 Pregled štampe na nemačkom ★ 20.30 Koncert Bečke filharmonije. (Weber: Uvertira iz Oberona; Mozart: Simfonija g-mol; Wagner: Siegfried-Idyll; Beethoven: Simfonija Nr. 7). Oko 22.30 Pregled štampe na francuskom

Stockholm 426m 55kw 704kc
20.00 Vojna muzika ★ 21.45 Vreme. Vesti ★ 22.00 Laka muzika

Stuttgart 522,6m 100kw 574kc
7.10 Gramo-koncert ★ 10.35 Gramo ploče ★ 11.00 Vokalni koncert. Madjarske nar. pesme ★ 12.00 Orkestarski koncert ★ 13.20 Gramo-koncert ★ 14.00 Gramo-ploče ★ 15.30 Bortkijevič: „Mali putnik“. Osamnaest minijatura za klavir op. 21 ★ 16.00 Vojna muzika ★ 19.40 Zabavni program ★ 20.15 Heilsberg ★ 21.15 Königswusterhausen ★ 21.30 Koncert na braču. (Reger: Svita g-mol za brač solo. Hubay: Muzika za brač i klavir) ★ 22.30 Buenos Aires ★ 23.15 Nove kompozicije (I Pesme od Schilinga; II Kompozicije od H. Herrmanna) ★ 24.00—1.00 Večernja muzika

Suisse Romande
443,1m 25kw 677kc
19.00 Koncert na violini i klaviru ★ 20.00 Muzika za tri čela ★ 20.30 „Verter“. Opera u 4 čina od Masseneta. U pauzi vesti

Warszawa 1414m 120kw 212kc
7.40 Gramo ploče ★ 11.40 Pregled štampe ★ 12.05 Koncert salonskog orkestra ★ 22.55 Žurnal ★ 15.20 Gramo ploče. Laka muzika ★ 16.35 „Padarevski svira“. Prenos iz Lavova ★ 17.50 Predavanje ★ 18.00 Koncert ★ 19.25 Aktualiteti ★ 19.40 Sportske vesti ★ 20.05 „Knez Igor“ opera od Borodina (Poznani)

Sreda, 25 aprila

БЕОГРАД

таласна дуж. 437,3м., 2,8кв., 686кц

ПРЕПОДНЕВНИ ПРОГРАМ

11.00 Објављивање дневног програма

Шарени програм

(грамофонске плоче)

1. Гуно: Фантазија из опере „Фауст“ ★ 2. а) Чајковски: Хумореска; б) Лемаре: Андантино (виолина Крајслер)

11.20 Званични извештај о водостању

(српски, француски, немачки) и Званични извештај о водостању (српски)

Наставак шареног програма

(грамофонске плоче)

3. Доницети: Дон Пасквале, увертира ★ 4. а) Логан-Крајслер: Бледи месец; б) Мек Довел-Хартман: Дивљој ружи (виолина Саша Јакобзон) ★ 5. а) Перголези: Нина; б) Тости: Луна д'естате (пева Карузо) ★ 6. а) Ј. Штраус: На лепом плавом Дунаву, валцер; б) Лехар: Злато и сребро, валцер

11.59 Тачно време

12.00 Звона са Саборне Цркве

12.05 Подневни концерт Радио-Оркестра

1) Рендла: Свечана увертира ★ 2) Рендла: Српски звуци, потпури ★ 3) Петровић: Српско потпури бр. 1 ★ 4) Иполитов-Иванов: Кавкаска свита: а) Теснац, б) У колиби, в) Поворка Сардара

12.45 Берзански курсеви и Рекламе

13.10 Народне песме пева г. Драги Петровић, члан Народ. позор. уз пратњу оркестра

1) Шта се чује иза града ★ 2) Кад Алија млади бег бијаше ★ 3) Хаџина Фата ★ 4) Пркос, коло ★ 5) Разболе се бело Доне ★ 6) Мехаци мори ★ 7) Много ми је мрак ★ 8) Врачарка, коло

13.40 Новинарски извештаји А.А.

Тачно време

до 13.55

ПОПОДНЕВНИ ПРОГРАМ

16.00 Час за жене: Фрагменти са атинског пута, предавање гђе Др. Анке Гођевац

16.30 Вокални концерт г. Вадима Басаика

1) Фор: Круцификс ★ 2) Масне: Арија из опере „Манон“ ★ 3) Масне: Јесења машта ★ 4) Амани: Романса ★ 5) Хаце: Мајка ★ 6) Пучини: Арија из опере „Турандот“ ★ 7) Григ: Волим те ★ 8) Адио маре ★ 9) Таљафери: Аморе канта ★ 10) Целер: Арија из оперете „Надрудар“

17.00 О шаху, предавање г. Озрена Недељковића

17.30 Музика за игру (грамофонске плоче)

до 18.00

ВЕЧЕРЊИ ПРОГРАМ

18.25 Тачно време

Објављивање вечерњег програма и програма за следећи дан

18.30 Час француског језика: Француски дијалози: г-ђа Сесил Шаре и г. проф. Мирко Дамњановић

19.00 Клавирски концерт г-ђе Јелене Докић-Бурковић

1) Моцарт: Фантазија Це-мол, ★ 2) Шуман: а) Полет; б) Љутња 3) Славенски: Балкански скерцо ★ 4) Тајчевић: Балканске игре бр. 1, 6, и 7

19.30 Рекламе

19.40 Утицај Железничког Венца на просвећивање железничара, предавање г. Драгомира Арнаутовића

20.00 Пренос из Љубљанског Народног позоришта

Кармен, опера од Бизе-а

у одмору

21.30 Тачно време

Новинарски извештаји А.А.

(Ферстер клавир из муз. куће „Хармонија“)

ДЮБОВЈАЦ

таласна дуж. 569,3м., 2,8кв., 527кц

12.15 Reproduc. koncert glasbenih

slik A. Ketelbeya

12.45 Poročila

13.00 Čas, Reproduc. koncert narodne glasbe

13.00 Čas, Reproduc. koncert narodne glasbe

18.00 Komorna glasba, Radijski kvintet: Ave Marija (Schubert); Potopnik (Schubert); Vilinski kralj



Предузеће за израду кофери и торбарских израђевина

МИЛАН Ј. СТОЈАНОВИЋ и Ко.

БЕОГРАД

Престолонаследнићев трг -- (Теразије) бр. 38, тел. 25-064

Поенкареова 2 - палата Југобанке

(Schubert); Safična oda (Brahms)

Ce z ljudmi... (Brahms)

18.30 O verstvih (Franc Terseglav)

19.00 Radijski orkester: Ocean simfonija (Rubinstein)

19.30 Iz Jugoslovsanske književnosti (Podbevšek A.)

20.00 Prenos opere „Carmen“ iz ljubljanske opere

V odmoru: Čas in poročila

ZAGREB

таласна дуж. 276,2м., 0,8кв., 1086кц

12.20 Sutrašnji jelovnik i kuhinjski recepti

12.30 Jugoslovsanska narodna glazba (Edison Bell ploče)

13.00 Objava rasporeda Radiostanice, Kazališta i Kinematografa

13.10 Orkestralna glazba (Edison Bell ploče)

13.40 Vijesti

16.45 Vijesti

17.00 Koncerat na pločama

18.00 Dječji sat

19.05 Veterinarsko predavanje: Dr. Vasa Butozan: Značenje veterinarsko redarstvenih mjera po zdravlje životinja i ljudi

19.20 Kulturne i društvene vijesti. — Propaganda

19.50 Uvod u prenos

20.00 Prenos opere iz Narodnog Gledališta u Ljubljani

U pauzama: Objava rasporeda, vijesti i meteorološki izvještaj

Svakog punog sata vremenski znak Geofizičkog Zavoda

MONSTRANTVO

Beč (Wien) 506,8m 120kw 592kc

10.20 Odlomci iz opere „Carobna frula“ od Mozarta ★ 12.00 Koncert radio orkestra. (Suppé: Uvertira iz operete „Fatinica“; Urbach: Fantazija; Chopin: Nocturno; J. Strauss: Valcer; Zeller: Pesma; L. Fall: Potpuri iz operete „Dolarska princeza“

★ 13.00 Vreme. Vesti ★ 13.10 Nastavak koncerta ★ 15.20 Iz Betovenovog života ★ 15.40 Narodne pesme iz Kerten-a ★ 16.05 Gramo-koncert ★ 17.00 Za pedagoge ★ 17.20 Savremena austrijska muzika. Fr. Müller: Quartetino; Daxberger: Adagro i rodno iz gudačkog kvarteta es-dur; J. Bernauer: Pesme; Neuhofer: Pesme uz pratnju kvarteta; Fr. Kern: Četiri pesme) ★ 18.10 Nekoliko praktičnih pitanja ishrane ★ 18.35 Promene u socijalnom pravu ★ 19.00 Futbol. Austrija—Bugarska ★ 19.25 Vojna muzika ★ 20.30 „Prva ljubica“ ★ Prolećna svečanost u starom Beču ★ 21.30 Koncert na orgulji. (Bach: Fantazija i fuga g-mol; Pergolezi-Qui: Intermezzo; Pardini: San; Widor: Tokata iz pete simfonije) ★ 22.00 Vesti ★ 22.15 Esperanto ★ 22.25 Muzika za igru

Berlin 356,7m 100kw 841kc

6.30 Koncert iz Danziga ★ 12.00 Koncert ★ 13.15 Iz nemačkih opera

Sreda, 25 aprila

(gr.-ploče) ★ 14.15 Muzika iz Austrije (gr.-ploče) ★ 16.00 Orkestarski koncert ★ 18.30 Radio orkestar (G. Göhler: Koncert za klavir i orkestar c-dur; I simfonija d-mol) ★ 20.10 Transport ★ 20.30—0.30 Muzika za igru. U pauzi: Vreme. Vesti. Sport

Beromünster 539,6m 60kw 556kc
19.50 „Moć sudbine“ opera u 4 čina od Verdia. U pauzi vesti

Bratislava 298,8m 13kw 1004kc
11.05 Morav. Ostrava ★ 12.35 Radio orkestar ★ 13.45 Vesti ★ 16.00 Brno ★ 17.15 Klavirski koncert ★ 18.15—19.00 Čas za Madjare. Predavanje i pesme ★ 19.20 Slovačke pesme ★ 19.45 Brno ★ 20.00 Prag ★ 22.35—23.15 Brno

Breslau 315,8m 60kw 950kc
6.25 Orkestarski koncert ★ 12.00 Leipzig ★ 13.40 Gramo-koncert ★ 15.10 Pesme za sopran od Brahmsa ★ 16.00 Koncert simfonijskog orkestra ★ 19.30 Život u varoši. Veseli čas ★ 20.10 Frankfurt ★ 20.30 Radio orkestar (Stamitz: Simfonija a-dur; Telemann: Koncert f-dur za tri violine i orkestar; Mozart: Galimathias musicum; J. Haydn: Koncert d-dur za cimbalu i orkestar; M. Haydn: Turska svita) ★ 22.30—24.00 Leipzig

Brno 325,4m 32kw 922kc
11.00 Morav. Ostrava ★ 12.35 Bratislava ★ 16.00 Radio orkestar. (Boieldieu: Bela dama; Saint-Saens: Alžirska svita, op. 60; Dvoržak: Serenada op. 85; Fibich: Hedy, balet-ska muzika) ★ 16.50 Predstava za decu „Cveće trešnje“ ★ 17.35 Gramo-ploče ★ 18.25 Čas za Nemce: Predavanja ★ 19.45 Predavanje: „Oblici Republike“ ★ 22.35—23.15 Esperantsko veče

Bruxelles (Francuski)
483m 15kw 620kc
19.15 Gramo ploče ★ 20.00 „Verenica“ Tragedija u 5 čina od Racine-a ★ 22.00 Žurnal ★ 22.10 Orkestarski koncert

Bruxelles (Flamanski)
322m 15kw 932kc
18.30 Gramo ploče ★ 20.00 Gala koncert u spomen Petru Benoit uz učešće solista i simfonijskog orkestra ★ 21.00 Nastavak koncerta ★ 22.00 Žurnal ★ 22.10 Gramo ploče

Bucuresti 364,5m 12kw 823kc
12.00 Berza — Gramo ploče ★ 13.20 Laka muzika (gr. ploče) ★ 17.00 Radio orkestar ★ 19.00 Predavanje ★ 19.20 Gramo ploče ★ 20.00 Veće engleske muzike (Purcell: Sakona za gudački kvartet; Pesme od Purcell-a Arne-a i Campion-a; Box: Kvintet za obou klavir i gudače) ★ 21.45 Vesti ★ 22.00 Laka muzika

Budapest I 549,5m 120kw 546kc
6.45 Gimnastika ★ 7.00 Ploče ★ 9.45 Vesti ★ 10.00)) Narodna poezija pre 1.000 godina; 2) Proletni radovi u pčelarniku. U odmoru: Columbia ploče ★ 12.05 Jolanta Radyoczy svira na klaviru i I. Martinek peva uz pratnju gitara ★ 13.30 Ciganska kapela Rudia Nyaria ★ 14.40 Vesti, berza ★ 15.30 Čas za djake ★ 16.00 Predavanje o modi ★ 17.00 Medicinsko predavanje ★ 17.30 Odeon-Parlophon ploče ★ 18.15 Čas italijanskog ★ 18.45 Vokalni koncert Julie Orosza. (Beethoven, Wagner, Schubert, Marx Offenbach) ★ 19.15 Čas za radnike ★ 19.45 Prenos koncerta iz Muzičke akademije. Sudeluju: Hubav, Kerpely, Anna Bathy, Bela Bartok i E. Zathureczky ★ 21.45 Vesti ★ 22.10 Jazz Len Baker iz hotela Dunapalata ★ 23.00 Predavanje na engleskom ★ 23.15 Ciganska kapela Braće Tolla iz kafane Patria

Daventry 1500m 25kw 200kc
18.30 Osnovi muzike. Sonate za klavir od Brahmsa ★ 19.30 Predavanje: Uzroci zločina ★ 20.00 Variete ★ 21.00 Vesti ★ 21.35 Koncert radio orkestra. (Schubert: Simfonija Nr. 4 c-mol; Mahler: II i IV stav iz Simfonije Nr. 7) ★ 22.50 R. Brooke: Dan koji sam voleo ★ 22.55 Muzika za igru (orkestar Casani kluba)

Deutschlandsender
1571m 60kw 191kc
6.20 Heilsberg ★ 10.10 Nemačka popularna muzika ★ 10.50 Violinski koncert (stara talijanska muzika) ★ 12.10 Gramo koncert ★ 14.00 Gramo ploče ★ 16.00 Heilsberg ★ 17.20 Zabavna muzika ★ 18.25 Vesele scene uz pratnju muzike ★ 20.10 Frankfurt ★ 20.30 „Grigri“ Opereta u 3 čina od P. Linkea ★ 22.00 Vreme, dnevne i sportske vesti ★ 22.30 Radio tehnika ★ 23.00 do 23.45 Gramo ploče.

Frankfurt 251m 17kw 1195kc
7.10 Vojna muzika ★ 12.00 Stuttgart ★ 13.20 Radio orkestar ★ 14.00 Nastavak koncerta ★ 16.00 Heilsberg ★ 17.45 „Predsednik opštine za jedan dan“. Komad od E. Andersa ★ 18.35 Savremena nemačka lirika ★ 19.30 London ★ 20.10 „Sarska oblast“ ★ 20.30 „Kraljičin šal od čipaka“. Opereta od J. Straussa ★ 23.00 Stuttgart ★ 24.00 Gramo koncert.

Hamburg 331,9m 100kw 904kc
6.20 Heilsberg ★ 11.30 Nove gramoploče ★ 12.15 Berlin ★ 13.20 Muzički čas ★ 14.30 iz zvučnih filmova i operete (gramo-ploče) ★ 16.00 Koncert radio orkestra i solista ★ 17.50 Narodne pesme iz severne Nemačke ★ 18.30 Narodne pesme (gramo-ploče) ★ 19.00 Vojna muzika ★ 20.10 Frankfurt ★ 20.30 Muzika za igru ★ 22.00 Vesti ★ 23.00 Mozart: Gudački kvartet f-dur ★ 23.20 Moderna muzika za klavir

Heilsberg 291m 60kw 1031kc
6.20 Orkestarski koncert ★ 11.30 Gramo-ploče ★ 12.00 Berlin ★ 13.05 Gramo-ploče (Königsberg) ★ 13.05 Gramo-ploče (Danzig) ★ 16.00 Radio orkestar ★ 18.25 Schumann: Gudački kvartet f-dur, Nr. 2, op. 41 ★ 19.30 London ★ 20.10 Frankfurt ★ 20.30 Radio orkestar ★ 22.30—0.30 Leipzig

Hilversum 1875m 7kw 160kc
20.55 „Maître Pathelin“. Lakrdija ★ 21.45 Radio orkestar ★ 22.55 Opereta od S. de Vries-a ★ 23.40—0.40 Gramo-ploče

Huizen 301,5m 20kw 995kc
20.40 Horski koncert ★ 22.20 Koncert na orgulji ★ 23.20—0.10 Gramo-ploče

Kalundborg 1261m 7,5kw 238kc
19.45 Koncert na cimbalu ★ 20.30—22.00 Džaz-koncert ★ 22.00 Vesti ★ 22.15—1.30 Nastavak džaz orkestra

Katowice 395,8m 12kw 758kc
19.47 Varšava ★ 22.00 Leopold ★ 22.20 Varšava ★ 23.00 Prepiska sa radio slušaocima

Košice 269,5m 2,6kw 1113kc
20.00 Prag ★ 22.20 Bratislava ★ 22.35—23.15 Brno

Krakov 304,3m 2kw 986kc
19.25—23.30 Varšava i Lavovo

Langenberg 456m 60kw 658kc
20.30 „Slušajte radio!“ Vesela igra od T. Rauscha i C. Baumgartena ★ 22.00 Vreme. Vesti ★ 22.30 Gramo ploče ★ 23.15 Muzika za igru.

Leipzig 382,2m 120kw 785kc
6.20 Gramo ploče ★ 7.10 Radio orkestar ★ 11.00 Reklame. Gramo ploče ★ 12.00 Koncert simf. orkestra. Muzika iz opera Verdia, R. Straussa, Mozarta i dr. ★ 13.15 Vesti ★ 13.25 Narodne pesme i igre (gr. ploče) ★ 14.25 Persijska bajka o junaku Surabu ★ 14.45 Čuveni orkestri (gr. ploče) ★ 15.15 Predavanje o Marconiu ★ 16.00 Muzički čas za mladež ★ 16.40 Sudbine istraživača J. Kepplera ★ 17.20 Igre, pesme od Fr. Schuberta ★ 18.00 Predavanje o W. Humboltu ★ 18.15 Vojna muzika. Marševi ★ 20.15 „Don Pasquale“ komična opera u 3 čina od Donizettio ★ 22.00 Vesti. Sport ★ 22.20 Frankfurt ★ 22.40—0.30 Muzika za igru.

London Reg. 342,1m 50kw 877kc
19.30 Studentske pesme. Radio hor i St. Robertson, bas-bariton ★ 20.00 „Will Shakespeare“ radio igra od Cl. Danea ★ 21.45 Gramo-ploče ★ 22.15 Vesti ★ 22.30 Muzika za igru

Luxembourg 1304m 150kw 230kc
7.45 Gramo-koncert ★ 12.00 Radio orkestar ★ 12.30 Vesti ★ 13.20 Nastavak koncerta radio orkestra ★ 13.25 Gramo-ploče (muzika za igru)

★ 15.45 Produktna berza ★ 19.00 Luksemburško veće gramo-ploče ★ 19.30 Djacki hor ★ 20.00 Nekoliko luksemburških pesama ★ 20.15 Vesti ★ 20.40 Nastavak vokalnog koncerta ★ 20.50 Simfonijski koncert radio orkestra, Dirigent Henri Pénis. (Haydn: Koncert za violinu i orkestar; Beethoven: Prométhé, Svita) ★ 21.30 Klavirski koncert, Tri preludija od Debussy ★ 21.50 Nastavak simfonijskog koncerta (Gretchaninoff: „Kajanje”, Fr. Ries: Perpetuum mobile; Rimsky-Korsakov: Španski kapričo) ★ 22.15 Gramo-ploče ★ 22.25 Muzika za igru

Milano 368,6m 50kw 814kc
11.15 Raznorodna muzika ★ 12.30 Gramo ploče ★ 12.45 Radio novine ★ 13.00 Muzika po želji radio slušalaca ★ 14.00 Gramo ploče ★ 16.35 Radio novine ★ 16.45 Čas za decu 17.10 Vokalni koncert uz sudelovanje soprana Marie-Terese-Benussi i mezo-soprana Marie Marcucci (Verdi Bellini, Wagner, Massenet i dr.) ★ 18.30 Vesti na stranom jeziku ★ 19.40 Gramo ploče ★ 19.55 Radio novine ★ 20.10 „Lekarev savet”, predavanje ★ 20.20 Gramo ploče ★ 20.45 Komedija u tri čina, Posle komedije: Muzika za igru ★ 23.00 Radio novine

Monte Ceneri

257m 15kw 1167kc
20.00 Radio orkestar (Bellini, Donizetti, Verdi i dr.) ★ 21.00 Koncert čelista, Amleta Fabbria. Na klaviru: Nino Herschel (Locatelli: Adagio i menuet iz sonatine; Respighi: Adagio i varijacije; Popper: Dva komada) ★ 21.25 Džaz (gramo ploče).

Midland Reg. 391,1m 25kw 767kc
21.00 Variete ★ 21.45 Koncert na orgulji ★ 22.30—23.00 London

Mor. Ostrava

259,1m 11kw 1158kc
11.05 Radio orkestar ★ 18.25 Muzika za igru ★ 19.45 Brno ★ 20.00 Prag ★ 22.35—23.15 Brno

München 405,4m 100kw 740kc
7.25 12.00 Gramo-ploče ★ 13.35 Orkestarski koncert ★ 19.50 „U Veneciji”. Slike sa puta ★ 16.00 Sareni program ★ 17.50 Finke: Koncert za dva klavira ★ 18.30 Gramo ploče ★ 19.00 Dvoržak: Sonata za violinu i klavir f-dur ★ 19.30 London ★ 20.10 Frankfurt ★ 20.30 Muzika za igru ★ 22.20 Berlin ★ 23.00—24.00 Kamerna muzika

Oslo 1186m 60kw 253kc
21.00 Radio orkestar ★ 22.00 Aktualiteti ★ 22.15 Nastavak koncerta radio orkestra

Paris-Radio 1724m 75kw 174kc
12.15 Orkestarski koncert ★ 15.45 Berza ★ 18.40 Medicinsko predavanje ★ 19.00 „Savremeno francusko pozorište”, predavanje ★ 19.20 Gra-

mo ploče ★ 19.30 Praktičan život ★ 20.00 Čas iz književnosti ★ 20.45 Simfonijski koncert (F. Schmidt: Etida na „Pad kuće Ušer” od E. Póa; Bordes: Fantazija na popularne pesme iz oblasti Bask; Chabrier: U slavu muzike; Chausson: Kralj Artus; III čin ★ oko 21.30 Vesti. Modna kronika ★ 22.30 Muzika za igru.

Palermo

531m 3kw 565kc
17.30 Mali orkestar ★ 18.10 Čas za decu ★ 20.20 Gramo ploče ★ 20.45 Miss Issipi. Opereta u tri čina od A. Bettinelli-a. U pauzi: Predavanje — Vesti. Posle operete: Radio novine

Poste-Parisien

312,8m 60kw 959kc
7.10 Gramo ploče ★ 8.00 Koncert 12.05 Gramo koncert ★ 12.45 Muzika za igru ★ 18.45 Berza ★ 18.56 Gramo ploče ★ 19.10 Vesti ★ 19.50 Odlomci iz zvučnih filmova ★ 20.10 Orkestarski koncert ★ 21.00 Gala koncert radio orkestra uz učešće Lotte Schöne, L. Melchior-a i M. Maréchal-a

Poznanj

345,6m 1,8kw 868kc
19.47—22.00 Varšava ★ 22.20—23.30 Varšava

Prag I (Praha)

470,2m 120kw 638kc
6.15—7.30 Gimnastika. Muzika i pevanje ★ 11.00 Morav. Ostrava ★ 12.10 Gramo-ploče ★ 12.35—13.25 Bratislava ★ 13.35 Industrija. Trgovina. Zanati ★ 13.45 Gramo-ploče ★ 15.55 Berza ★ 16.00 Brno ★ 17.55 Gramo-ploče ★ 17.45 Predavanje. Lepote češkog jezika ★ 17.55 Čas francuskog ★ 18.25—19.00 Čas za Nemce ★ 19.20 Vokalni koncert ★ 19.45 Brno ★ 20.05—22.00 Simfonijski koncert češke filharmonije. Dir. Cl. Krauss ★ 22.20 Vesti na francuskom ★ 22.35—23.15 Brno

Prag II (Praha)

249m 5kw 120kc
14.30 Koncert salonskog kvarteta ★ 15.10—15.45 Čas za Nemce (I. Predavanje. II. Čas za decu) ★ 19.10—19.20 Pregled štampe

Riga

514m 15kw 583kc
19.05 Veće operske muzike ★ 21.30 Gramo-koncert

Rim (Roma)

420,8m 50kw 713kc
12.30 Gramo ploče i 13.45 Muzika po želji radio slušalaca ★ 14.00 Orkestarski koncert ★ 16.30 Čas za decu 16.55 Radio novine ★ 17.10 (Bari) Koncert radio kvinteta ★ 17.10 Orkestarski koncert ★ 18.30 Vesti na stranom jeziku ★ 19.40 Gramo ploče ★ 19.55 Radio novine — Sportske vesti ★ 20.10 „Lekarev savet”, predavanje ★ 20.20 Gramo ploče ★ 20.45 Gramo ploče ★ 21.00 Prenos opere, U pauzi: Predavanje — Pozorišni pregled — Radio novine

Sreda, 25 aprila

Strasbourg 349,2m 12kw 859kc
17.00 Raznorodna muzika ★ 18.00 Kamerna muzika ★ 19.00 Pravno predavanje ★ 19.15 Predavanje o zanatima (na nemačkom) ★ 19.30 Vesti ★ 19.45 Čas za mladež ★ 20.15 Pregled štampe na nemačkom ★ 20.30 Narodne pesme iz južne Francuske i kvartet mandoliniste. ★ Oko 21.30 Pregled štampe na francuskom ★ 22.30 Orkestarski koncert

Stockholm 426,1m 55kw 704kc
20.00 „Magbet” tragedija od Shakespeare-a ★ 22.00 Muzika za igru

Stuttgart

522,6m 100kw 574kc
7.10 Orkestarski koncert ★ 11.10 Muzika za čelo i klavir ★ 12.00 Gramo-ploče ★ 13.20 Frankfurt ★ 14.00 Frankfurt ★ 15.20 Veseli program ★ 16.00 Heilsberg ★ 17.30 Klavirski koncert. (Mozart: Fantazija d-mol; Bach: Chasonne za solo violinu; Chopin: Scherzo b-mol) ★ 19.00 „Mladi Schiller”. Iz života jednog pesnika po romanu „Schiller” od W. v. Molo ★ 20.10 Frankfurt ★ 20.30 Frankfurt ★ 23.00 Kamerna muzika ★ 24.00—1.00 Frankfurt

Suisse Romande

443,1m 25kw 677kc
19.00 Predavanje: Nauka i filozofija ★ 20.30 Koncert prilikom pet-sto godišnjice Alpinskog švajcarskog kluba ★ 21.30 Vesti

Warszawa

1414m 120kw 212kc
7.40 Gramo ploče ★ 11.40 Pregled štampe ★ 12.05 Gramo ploče ★ 12.55 Zurnal ★ 15.20 Koncert solista (pevanje, violina) ★ 15.50 Čas za decu ★ 16.20 Prepiska sa radio slušaocima ★ 16.35 Laka muzika ★ 17.50 Predavanje ★ 18.10 Gramo ploče (Muzika od Čajkovskog) ★ 19.25 Predavanje ★ 19.40 Sportske vesti ★ 20.02 Laka muzika radio orkestra (Delibes: Balet iz svite „Sylvia”; Strauss: Valcer „Jutarnje lišće”; Filipucci: „Svečano veče u Havaju”; Bullerian: Ruska igra „Plasowaja”; Kalman: Slowfox iz operete „Djavoški mlin”; Sousa: Marš ★ 21.00 Predavanje: „Tehnika starog Egipta” ★ 21.15 Klavirski koncert (Beethoven: Sonata c-dur op. 53; Sonata f-mol op. 57) ★ 22.00 Esperanto ★ 22.20 Gramo ploče ★ 23.05 Muzika za igru

ПРОБНЕ ЕМИСИЈЕ ТЕЛЕВИЗИЈЕ У НЕМАЧКОЈ

Радио станица са ултра кратким таласима у Вицлебену, која шири своје емисије на таласу 6,985 м. (42.950 kHz), от почела је почетком априла са пробним емисијама слика на 180 редова. Ове се емисије изводе сваког дана од 9—11 изазв петка и недеље.

Сeтвртак, 26 априла

БЕОГРАД

гласна дуж. 437,3м., 2,8кв., 686кц

ПРЕПОДНЕВНИ ПРОГРАМ

11.00 Објављивање дневног програма

Руџа „Коритарка“ пева (грамофонске плоче)

1. а) Сарош аљо (босанска); б) Аман докторе (турска) ★ 2. а) Завичај; б) Мали лумперај

11.20 Званични извештај о водостању

(српски, француски, немачки) и Званични извештај о водостању (српски)

Вокални концерт

(грамофонске плоче)

1. Мусоргски: Сцене из опере „Борис Годунов“ (Шалџин) ★ 2. а) Делиб: Арија из опере „Лакме“; б) Масне: Арија из опере „Вертер“ (Тито Скипа) ★ 3. а) Тома: Арија из опере „Мињон“; б) Мајар: Песма из оперете „Виларови драгоњи“ (Мадлен Сибил) ★ 4. Верди: Дует из опере „Аида“ (Понсел и Мартинели)

11.59 Тачно време

12.00 Звона са Саборне Цркве

12.05 Подневни концерт Радио-Оркестра

1) Јиндра: Живела Шумадија, марш ★ 2) Сперњак: Прва меша српских народних песама ★ 3) Тома: Хамлет, оперска фантазија ★ 4) Мокрањац: Одломци из комада „Ивкова слава“

12.45 Берзански курсеви и Рекламе

13.10 Шарени програм

(грамо-плоче „Кристал-Кристал“)
1. Супе: Песник и сељак, увертира (1024) ★ 2. а) Вебер: Арија из опере „Чаробни стрелац“ б) Лорцинг: Арија из оп. „Ундице“ (6099) ★ 3. а) Борганов: Циганске мелодије; б) Бродски: Тамо где су зелене шуме (5099) ★ 4. а) Де Куртис: Серенада; б) Ди Капуа: Марија (Франц Бауман) (7021) ★ 5. а) Вернер: Валцер; б) Еванс: Кикирики (7022)

13.40 Новинарски извештаји А.А.

Тачно време

до 13.55

ПОПОДНЕВНИ ПРОГРАМ

16.00 Час за ђаке: Концерт ученика-ца основне школе и забавишта „Стеван Немања“ на Сењаку; програм спремили г-ђе: Силвија Иовић и Анка Ђурђић, учитељица

1. Вилимановић: Издајник, рецитација ★ 2. Варјачић: Другови, дијалог ★ 3. Удицки: Радио, приказ ★ 4) *** Лоптица, хор ★ 5. *** Живео Краљ, рецитација ★ 6. Прокић: Видо, рецитација ★ 7. а) Бургмилер: Арабеска, б) Чајковски: Мазурка, клавир ★ 8. Варјачић: Препирка тикве и пшенице, приказ ★

9. Шамбек: Мајска ноћ, приказ ★ 10. Ракић: Долап, рецитација ★ 11. Станковић: Лутка, соло ★ 12. Удицки: Кривац, дијалог ★ 13. Млађинац: Ратно сироче и Ускрс, рецитација ★ 14. Јовановић: Лутко моја, рецитација ★ 15. Илић: Звезда јато, соло ★ 16. Ледерер: Женско и мушко, дует ★ 17. а) Јенко: Песме из комада „Ђидо“; б) Гуно: Серенада; в) Бокерини: Менует

17.00 Концерт дувачког оркестра „Ратни другови“

1) Чижек: Независност, марш ★ 2) Квијатовски: Југословенска увертира ★ 3) *** Шумадинка, коло ★ 4) Бродил: Шта долази сад, потпури ★ 5) Седлачек: Чујеш секо, марш ★ 6) Бродил: Коњички кадрил ★ 7) Петрик: Смеша песама, потпури ★ 8) *** Комитско коло ★ 9) Андрејевић: Јакшић, марш ★ 10) Јжничар: Приморски напјеви ★ 11) *** Докторско коло ★ 12) Станковић: Невен, марш

до 18.00

ВЕЧЕРЊИ ПРОГРАМ

18.25 Тачно време

Објављивање вечерњег програма и програма за следећи дан

18.30 Час пољског језика, г. Ђорђе Живановић, асистент Универзитета (приређује Просветни Одбор Савеза Сокола Краљевине Југославије у Новом Саду)

19.00 Карл Јекен пева оперетске арије

(грамо-плоче „Кристал-Кристал“)
1. а) Лехар-Јенбах: Песма из оперете „Царевић“; б) Калман-Гринвалд: Пема из оперете „Цуркуска принцеза“ (6104) ★ 2. Штраус: Песма из оперете „Циганин барон“ (6107)

19.10 Национални и историјски значај видоводског слета, предавање г. Др. Војислава Бесаровића (приређује Просветни Одбор Савеза Сокола Краљевине Југославије у Новом Саду)

19.30 О значају пољопривреде на нашим железницама, предавање г. Др. Александра Ђаја

19.50 Рекламе

20.00 У вече Београдских савремених композитора

1. а) Настасијевић: Седам игара за клавир; б) Вукдраговић: Три става из II. клавирске свите (г. Алексеје Бутаков)
2. Настасијевић: а) Две ране; б) Вечерња песма; в) Тенџик (Песма хоће у пола ноћи); г) Успаванка; д) Зора (пева г-ца Даница Савић)
3. Славенски: Свита за мали оркестар (Са Балкана): а) Певање; б) Балканска игра; в) Певање; г) Дрмеш из Међумурја (изводи Радио-Оркестар; диригује композитор)

20.40 Симфонијски концерт (изводи Радио-Симфонијски оркестар под управом г. Стевана Христића, директора опере; солиста г.

Милан Димитријевић, виолина)
1. Чајковски: Патетична симфонија ★ 2. Франк: Уклети ловац, симф. поема ★ 3. Брамс: Концерт за виолину Де-дур ★ 4. Сметана: Влтава из циклуса „Моја Отаџбина“

22.30 Тачно време

Новинарски извештаји А.А.

Пренос музике капеле Славка Мариновића из ресторана „Краљевина“

до 23.15

(Ферстер клавир из муз. куће „Хармонија“)

ЛОДОВЈАНКА

таласна дуж. 569,3м., 2,8кв., 527кц

12.15 Pol ure reproduc. plesne glasbe

12.45 Poročila

13.00 Reproduc. operne arije

18.00 O človeku (dr. Božo Škerlj)

18.30 Srbohrvaščina (dr. Mirko Rupel)

19.00 Plošče po željah

19.30 Pogovor s poslušalci (prof. Prezelj)

20.00 Prenos iz Beograda

22.00 Čas, poročila, lahka glasba

ЗАГРЕБ

таласна дуж. 276,2м., 0,8кв., 1086кц

12.20 Sutrašnji jelovnik i kuhinjski recepti

12.30 Operetni potpourrii (Parlophone ploče)

13.00 Objava rasporeda, Radiostанице, Kazališta i Kinematografa

13.10 Rijetki instrumenti (Parlophone ploče)

13.40 Vijesti

16.45 Vijesti

17.00 Popodnevni koncert radioorkestra: I. Overture: 1) Smetana: Overture br. 2; 2) Rimski-Korsakov: Majska noć ★ 3) Blodek: Na zdencu ★ 4) Gade: Sjećanje na Ossiana; II. Kalman: Cirkuska princeza, potpurri

18.55 Vojislav Radovanović: Predavanje

19.10 Kulturne i društvene vijesti. — Propaganda

19.40 Popularno znanstveni sat: Sveučilišni Prof. Dr. Ivo Pevalek: Prašume ugljenog doba

20.00 Concertno veče. Prenos iz Beograda

22.00 Objava rasporeda, vijesti i meteorološki izvještaj

22.15 Prenos koncerta ruskog zborа i orkestra balalajčnika iz restoracije Balalajka

Svakog punog sata vremenski znak Geofizičkog Zavoda

МОСТРАНСТВО

Beč (Wien) 506,8m 120kw 592kц

11.30 Geološka konstrukcija Austrije ★ 12.00 Koncert radio orkestra

★ 13.00 Vesti ★ 13.10 Nastavak

koncerta ★ 15.40 Čas za decu ★ 16.15 Koncert na klaviru. (Haendel: Chaconne g-dur; Marcello: Koncert d-mol; Haydn: Andante i varijacije f-mol) ★ 17.15 Gramo-ploče. Iz zvučnih filmova ★ 18.25 Slike iz istorije Austrije ★ 19.15 Austrijski rad i suecki kanal ★ 20.00 Komična opera kroz tri stoleća. Orkestar i solisti. (Dittersdorf: Doktor i apotekar uvertira; Mozart: Arija iz opera „Figarova ženidba” i „Cosi fan tutte”; Rosini: Uvertira iz arija iz opere „Seviljski berberin”; Boieldini: Arija iz opere „Bela dama”; Auber: Romansa iz opere „Fra Diavolo”; Herold: Zampa, uvertira; Lortzing: Pesma iz opere „Car i drvodelja” i „Carobni strelac” Nicolai: Arija iz „Vesele žene vindorske”; Cornelius: Duet iz opere „Bagdadski berberin”; Smetana: Duet iz opere „Prodana nevesta”; R. Wagner: Uvodna muzika i monolog; Götz: Duet iz „Ukročena goropad”; Wolf-Ferrari: Ljubopitljive žene, uvertira; R. Strauss: Valcer iz opere „Kavaljer sa ružom”) ★ 20.00 Vesti ★ 22.15 Kvintet Mario Dubini

Berlin 356,7m 100kw 841kc
6.30 Orkestarski koncert ★ 12.00 Radio orkestar ★ 13.15 Igre iz opera (gr.-ploče) ★ 14.15 Zabavna muzika (gr.-ploče) ★ 16.00 Koncert radio orkestra ★ 19.00 Koncert solista. (Gitara, sopran, alt) ★ 20.15 Leipzig ★ 21.30 München ★ 22.00 Vreme. Vesti. Sport. Zatim do 24.00 Koncert iz Bremena

Beromünster 539,6m 60kw 556kc
20.15 Koncert posvećen muzici O. Schoeck-a ★ 21.10 Vesti ★ 21.25 Nastavak koncerta

Bratislava 298,8m 13kw 1004kc
10.15 Morav. Ostrava ★ 11.05 Prag ★ 12.35 Brno ★ 13.45 Vesti ★ 16.00 Radio orkestar ★ 17.50 Klavirski koncert (Suk: Svita op. 21) ★ 18.15—19.00 Čas za Madjare: Predavanje ★ 19.20 Violinski koncert (Mozart-Kreisler: Ronalo; Blech: Nigun; Sarasate: Ilayera; Granados-Kreisler: Španska igra; Suk: Un poco triste; Burlesque) ★ 21.25 Laka muzika ★ 22.30—23.00 Prag

Breslau 315,8m 60kw 950kc
6.25 Vojna muzika ★ 12.00 Gramo-koncert ★ 13.40 Gramo-ploče ★ 16.00 Frankfurt ★ 18.15 Sonate od Beethovena ★ 19.00 Radio orkestar (Tite: Selo u planinama; Leuschner: Kraljica Lujza u Paretzu; Pachernegg: Valcer; Kreutzberger: Jedan dan u bečkoj šumi; Aibont: Iz „Seoske svite”) ★ 19.40 München ★ 20.15 Leipzig ★ 21.30 München ★ 22.30 Koncert solista. Na programu G. Burghardt ★ 23.00 Hamburg ★ 24.00—0.30 Hamburg

Brno 325,4m 32kw 922kc
10.15 Morav. Ostrava ★ 11.00 Prag ★ 12.35 Radio orkestar. (Svoboda: Šar planina; Sedlaček: Život u Beogradu; Sistik: Srpske igre; Chopin: Nocturne op. 15 Nr. 3; Rožycki: Pan Twardowski valzer i krakovijak;

Mocr: Serenada Weis; Prag noći i danju; Vogel: Maccabi) ★ 16.00 Bratislava ★ 17.25 Gramo-ploče ★ 18.15 Gramo-ploče ★ 18.25 Čas za Nemce ★ 19.00—23.00 Prag

Bruxelles (Francuski)

483m 15kw 620kc
18.15 Gramo ploče ★ 20.00 Radio orkestar ★ 20.30 Rad.o igra Dramska trupa Renaudins ★ 21.15 Nastavak koncerta radio orkestra ★ 22.00 Zurnal ★ 22.10 Gramo ploče

Bruxelles (Flamanski)

322m 15kw 932kc
20.00 Simfonijski orkestar. Dirigent: Jeak Kumps (Dubois, Turine, Glymans, John Glaza) ★ 21.00 Nastavak koncerta simfonijskog orkestra (Čajkovski, L. Ichin, Massenet F. Mawet, Grossmann) ★ 22.00 Zurnal ★ 22.10 Gramo ploče

Bucuresti 364,5m 12kw 823kc

12.00 Berza —Gramo ploče ★ 13.20 Laka muzika (gramo ploče) ★ 17.00 Orkestarski koncert ★ 18.15 Nastavak koncerta ★ 18.45 Predavanje ★ 19.30 „Slepi miš” opereta od J. Straussa. Posle operete vesti

Budapest I 549,5m 120kw 546kc

6.45 Gimnastika ★ 7.00 ploče ★ 9.45 Vesti ★ 10.00 1) Prazni predeli; 2) O vodostanju. U odmoru: Ploče ★ 12.05 Salonska kapela J. Bertha. (Jacobi: Sybill; Kazacsay: Istočnjačka scena; Jaray: Cveće i leptir; Lavotta: Koncert-mazurka; Huszka: Romansa; Sikloš: Gavott; Szirmai. Operet. odlomci; Majlath: Polka; Lehar: Valcer-intermezzo) ★ 13.30 HMV gram-ploče ★ 16.00 Čas za skaute ★ 17.00 Poljoprivredno predavanje ★ 17.30 T. Orszagh svira na violini. (Vivaldi: Sonata c-mol; Frescobaldi: Pastorale agentile; Wagner: Romansa; Orszagh: Improptu: Rosza: Seoske pesme i igre) ★ 12.00 Predavanje ★ 18.30 Emma Komlossy peva narodne pesme uz pratnju ciganske muzike ★ 19.30 Mala pozornica: „Pesnikov san”. Bajka u stihovima od I. Mariasa ★ 20.15 Vesti ★ 20.30 Prestonički koncertni orkestar iz sale Vigadoa. Dirigent Freccia Massimo. (Bach-Weiner: Toccata; Beethoven: VII simfonia; Respighi: Četiri bunara; Liszt: Les preludes) ★ 22.40 Ciganska kapela Bele Racza iz kafane Baroz

Daventry 1500m 25kw 200kc

18.30 Osnovi muzike. Sonate za klavir od Brahmsa ★ 19.30 Predavanje o trgovačkoj uniji u Engleskoj ★ 20.00 Stari muzik-holovi „Empir” ★ 21.00 Vesti ★ 21.20 Slike iz Pariza ★ 21.35 Koncert kvinteta Bridgewater ★ 22.45—24.00 Muzika za igru (L. Preager sa svojim orkestrom)

Deutschlandsender

1571m 60kw 191kc
6.20 Berlin ★ 11.30 Pesme od Schumanna ★ 12.10 Gramo ploče ★ 16.00 München ★ 17.45 Vokalni

Četvrtak, 26 aprila

koncert. Kompozicije od Wolfa, Schnella i Behma ★ 19.00 „Ti mala lepa varoši”. Niz scena od Schramma ★ 20.15 Leipzig ★ 21.30 München ★ 22.00 Vreme, dnevne i sportske vesti ★ 23.00—24.00 Nemački i engleski studenti pevaju (II deo prenos iz Londona).

Frankfurt 251m 17kw 1195kc

7.10 Stuttgart ★ 12.00 Stuttgart ★ 13.20 Gramo ploče (Stuttgart) ★ 14.00 Stuttgart ★ 14.40 Čas za decu ★ 16.00 Koncert s'mf. orkestra ★ 17.55 München ★ 19.00 Popularna muzika ★ 20.15 Leipzig ★ 21.30 München ★ 22.30 Veće pesnika i kompozitora iz oblasti „Sar” i „Pfalz” ★ 23.00 Stuttgart ★ 24.00 Stuttgart.

Hamburg 331,9m 100kw 904kc

6.20 Berlin ★ 11.30 Heilsberg ★ 13.20 Muzički čas ★ 14.20 Iz novih opereta (gramo-ploče) ★ 16.00 Frankfurt ★ 17.45 Muzički čas za mladež ★ 19.00 Pomeranska ★ 20.15 Le pzig ★ 21.30 München ★ 22.00 Vesti ★ 22.20 Muzički intermezo ★ 23.00 Koncert iz Bremena ★ 01.05 Savremena muzika za veliki orkestar

Heilsberg 291m 60kw 1031kc

6.20 Berlin ★ 11.30 Radio orkestar ★ 13.05 Gramo-ploče (Königsberg) ★ 13.05 Gramo-ploče (Danzig) ★ 16.00 Radio orkestar ★ 17.35 „Doživljaj u podmornici”. Radio igra od K. Raschea ★ 19.00 Vokalni koncert: Narodne pesme ★ 19.30 Klavirski koncert (Mozart: Sonata c-dur Schubert: Improptu g-dur) ★ 20.15 Leipzig ★ 21.30 München ★ 22.00 Hamburg ★ 23.00—24.00 Hamburg

Hilversum 1875m 7kw 160kc

21.25 Gramo-ploče ★ 21.35 Simfonijski koncert. Dirigent: W. Mendelberg. (Corelli: Veliki koncert Nr. 8 za orgulju i gudače; Mahler: Pesma o zemlji) ★ 23.50 Gramo-ploče ★ 0.30—1.20 Muzika za igru

Huizen 301,5m 20kw 995kc

20.55 Koncert solista ★ 22.25 Nastavak koncerta ★ 23.10—0.10 Gramo ploče

Kalundborg 1261m 7,5kw 238kc

20.10—22.15 Koncert simf. radio orkestra. Dirigent: E. Tango. Orkestar i solisti „Maškarada” opera u 3 čina od C. Nielsen-a ★ 22.30 Predavanje o Danskoj na engleskom ★ 23.00—0.15 Muzika za igru

Katowice 395,8m 12kw 758kc

20.00 Varšava ★ 21.00 Prepiska ★ 21.15 Varšava

Košice 269,5m 2,6kw 1113kc

19.20 Šleske svadbene pesme ★ 21.25 Prag ★ 22.15 Bratislava ★ 22.30—23.00 Prag

Četvrtak, 26 aprila

Langenberg 456m 60kw 658kc
20.15 Leupzig ★ 21.30 München
★ 22.00 Vreme. Vesti ★ 22.20
Hamburg ★ 23.00 Hamburg ★
24.00 Gramo koncert.

Leipzig 382,2m 120kw 785kc
6.20 Koncert iz Berlina ★ 8.15
Gramo ploče ★ 11.00 Reklame. Gramo
ploče ★ 12.00 München ★
13.15 Vesti ★ 13.25 Gramo koncert
★ 14.25 Iz novih romana ★ 14.40
Mladi umetnici pred mikrofonom
(Haendel: Tema sa šest varijacija;
Schubert: Pesme; Chopin: Scherzo
c-mol; Brahms: Pesme) ★ 15.10 Iz
istorije sarske oblasti ★ 16.00 Kon-
cert simf. orkestra ★ 17.30 Koncert
na klaviru ★ 18.15 Svečano veče ★
19.35 Leonardo da Vinci kao pri-
rodnjak i tehničar Dr. Hetzer ★
20.15 Nacionalni čas: I. Nekoliko
reči o sledećem prenosu; II. R. Straus-
s: Simfonija Alpa, za veliki orke-
star op. 64 ★ 21.30 München ★
22.00 Vesti. Sport.

London Reg. 342,1m 50kw 877kc
19.30 Vokalno instrumentalni kon-
cert ★ 20.15 Koncert filharmonijs-
kog orkestra i solista. Dirigent: Th.
Beecham (Mozart: Simfonija Nr. 38;
Sibelius: Koncert; H. Wolf: Dve pe-
sme; Elgar: Varijacije za orkestar
op. 36 ★ 22.15 Vesti ★ 22.30—24.00
Muzika za igru

Luxembourg 1304m 150kw 230kc
7.45 Gramo koncert ★ 12.00 Radio
orkestar ★ 12.30 Vesti ★ 13.15
Gramo-ploče ★ 13.35 Nastavak
koncerta radio orkestra ★ 15.45
Produktna berza ★ 19.00 Nemačko
veče (gramo ploče) ★ 19.30 Radio-
orkestar ★ 20.15 Vesti ★ 20.40 Vo-
kalni koncert ★ 21.10 Radio orke-
star. Dirigent Henri Pensis. (Schu-
mann: Manfred, uvertira; Weber:
Carobni strelac; Wagner: List iz al-
buma; Wagner: Snovi) ★ 22.15
Muzika za igru

Milano 368,6m 50kw 814kc
11.15 Kamerna muzika (gr. ploče) ★
12.30 Gramo ploče ★ 12.45 Radio
novine ★ 13.10 Raznorodna muzika
★ 16.35 Radio novine ★ 16.45 Čas
za decu ★ 17.10 Muzika za igru ★
18.30 Vesti na stranom jeziku ★
19.40 Gramo ploče ★ 19.55 Radio
novine ★ 20.05 Gramo ploče ★ 20.55
„Don Zuan“ tragedija u četiri čina
od A. Rossata. Muzika F. Lattuada.
U pauzi: Predavanje — Filmski pre-
gled — Radio novine

Monte Ceneri

257m 15kw 1167kc
20.00 Gramo ploče ★ 20.00 Peva
Daniela Serra (gramo ploče) ★
20.15 Festival Othmara Schoeck-a.
Solisti: A. Weber-Bräger, sopran. E.
Bauer, tenor. F. Loefel, bas.

Midland Reg. 391,1m 25kw 767kc
20.15 London ★ 22.15 Vesti ★
22.30 London

Mor. Ostrava

259,1m 11kw 1158kc
10.15 Koncert ★ 21.20 Popularni
koncert ★ 22.00—23.00 Prag

München 405,4m 100kw 740kc
6.45 Gramo ploče ★ 7.25 Gramo-
koncert ★ 12.00 Orkestarski kon-
cert ★ 13.35 Gramo koncert ★
16.00 Orkestarski koncert ★ 17.50
A. Wallnöffer, (Dve balade za
bariton; 2) Tri pesme za sopran)
★ 18.50 Gramo ploče ★ 19.00 Ra-
dio orkestar ★ 19.40 Austrija ★
20.15 Leipzig ★ 21.30 „Prvi maj
1934“. Pesma radu. Prikaz od W.
Schulza ★ 23.00—24.00 Večernja
muzika

Oslo 1186m 60kw 253kc
19.30 Violinski koncert ★ 21.20
Koncert vokalnog kvinteta. Slovenska
muzika ★ 22.00 Aktualiteti ★ 22.15
Gramo-ploče

Paris-Radio 1724m 75kw 174kc
12.30 Orkestarski koncert ★ 15.45
Berza ★ 18.45 Pravno predavanje
★ 19.00 Filmska hronika ★ 19.15
Pregled nemačke štampe ★ 19.30
Praktičan život ★ 20.00 Veče šan-
sona ★ 20.30 Pregled večernje štam-
pe ★ oko 21.30 Sportski rezultati.
Vesti. Hronika P. Scize-a ★ 22.30
Muzika za igru.

Palermo 531m 3kw 565kc
17.30 Gramo ploče ★ 18.00 Čas za
decu ★ 20.20 Gramo ploče ★ 20.45
Simfonijski koncert ★ 22.00 Koncert
orkestarski (Keler Bela: Španska u-
vertira op. 137; Petras: Lumbye, fan-
tazija op. 215; Bauckeni: Plavo i belo
valcer; Armandola: Meksikanska se-
renada; Frevisiol: Simfonijski prelu-
dij) ★ 23.00 Radio novine

Poste-Parisien

312,8m 60kw 959kc
7.10 Gramo ploče ★ 12.10 Gramo
ploče za decu ★ 12.30 Koncert ★
13.10 Gramo ploče ★ 13.30 Odlomci
iz operete (gr. ploče) ★ 18.35 Berza
★ 18.40 Čas za decu ★ 19.10 Vesti
19.30 Prenos iz Kasina u Parizu ★
20.17 „Mesotte“ komed u 3 čina od
Guy de Monpassant-a i J. Normand-a
★ 23.10 Vesti

Poznanj 345,6m 1,8kw 868kc
19.47—22.00 Varšava ★ 22.05 Gramo
koncert ★ 23.05—23.30 Gramo kon-
cert

Prag I (Prah)

470,2m 120kw 638kc
6.15—7.30 Gimnastika. Muzika i pe-
sma ★ 11.15 Morav. Ostrava ★
11.05 Orkestarski koncert ★ 12.10
Gramo-ploče ★ 12.25 Pregled štam-
pe ★ 12.35—13.35 Brno ★ 13.45
Gramo-ploče ★ 15.55 Berza ★
16.50 Jugoslovenske narodne pesme
★ 17.15 Aktualiteti ★ 17.25 Gramo
ploče ★ 17.35 Čas francuskog
★ 18.00—19.00 Čas za Nemce. I.
Šareni program za decu. II. Preda-
vanje ★ 19.20 Šareni program ★

19.55 Predavanje ★ 20.20—21.10
Koncert Radio orkestra. (Doni-
zetti: Don Pasquale; Rosini: Sevilj-
ski berberin; Newiadomski: Varija-
cije na jednu temu od Chopin-a;
Smetana: Prodana nevesta; Mozart:
Theme varié) ★ 21.10 Posle-ratna
poezija ★ 21.25 Koncert kvarteta
Ondriček (Dvoržak: Kvintet sa klavi-
riom op. 81) ★ 22.00 Vesti. Dne-
vni pregled. Sport ★ 22.15—23.00
Gramo-ploče

Prag II (Prah)

14.30 Gramo-ploče ★ 19.10 Pregled
štampe ★ 19.20—19.30 Predavanje:
Promene u socialnom zakonodavstvu

Riga 514m 15kw 583kc
19.05 Arije iz operete „Eva“ od Le-
hara ★ 20.20 Popularna muzika ★
21.30 Gramo-koncert

Rim (Roma) 420,8m 50kw 713kc
12.30 Gramo ploče ★ 13.00 Razno-
rodna muzika ★ 16.30 Čas za decu
★ 16.50 Radio novine ★ 17.00 Vo-
kalno-instrumentalni koncert (Res-
pighi, Ignoto, Grieg i dr.) ★ 18.30
Vesti na stranom jeziku ★ 19.30
Gramo ploče ★ 19.55 Radio novine
— Sportske vesti ★ 20.05 Gramo
ploče ★ 20.45 Simfonijski koncert
(Mozart: Figarova žen dba. uvertira;
R. Strauss: Till Eulenspiegel; simf.
poema; Ravel: Pavane pour une in-
fante défunte; Rimski-Korsakov: Ve-
liki ruski uskrš; Selvaggy-Scarlatti:
Svita; Selvaggy: Pesma o revoluciji
28 oktobra 1922 g.) ★ 23.00 Radio
novine

Strasbourg 349,2m 12kw 859kc
18.00 Predavanje na nemačkom ★
18.30 Orkestarski koncert. (Rahma-
ninov, Saint-Saens i dr.) ★ 19.30
Vesti ★ 19.45 Gramo ploče ★
20.00 Pregled štampe na nemačkom
★ 20.30 Koncert iz Liona ★ oko
22.30 Pregled štampe na francuskom

Stockholm 426m 55kw 704kc
20.00 Vokalni koncert ★ 20.45 Re-
citovanje ★ 21.45 Radio orkestar.
Muzika J. Straussa ★ 22.00 Radio
orkestar

Stuttgart 522,6m 100kw 574kc
7.10 Gramo-ploče ★ 10.40 Schumann
Sonata d-mol op. 121 ★ 11.10 Pesme
od Schumanna i Regera ★ 12.00 Ra-
dio orkestar ★ 13.20 Gramo koncert
★ 14.00 Gramo-ploče ★ 15.00 Ve-
sela gramo-kozerija ★ 16.00 Frank-
furt ★ 18.00 Bečki valceri (gr. plo-
če) ★ 19.00 Lendleri i polke. Kon-
cert na harmonici ★ 20.15 Leipzig
★ 21.30 München ★ 23.00 Muzika
od K. Hasse-a ★ 24.00—1.00 Ve-
černja muzika

Suisse Romande

443,1m 25kw 677kc
20.15 Koncert posvećen muzici O.
Schoeck-a. (Preludij za orkestar op.
48; 14 pesama na tekst od G. Kel-
ler-a; Priča o ribaru i njegovoj Zeni
op. 43) ★ 21.30 Vesti

Svršetak na str. 33

Петак, 27 aprila

БЕОГРАД

таласна дуж. 437,3м., 2,8кв., 686кц

ПРЕПОДНЕВНИ ПРОГРАМ

11.00 Објављивање дневног програма

Концерт Радио-Оркестра

1) Крстић: Дорћолска посла, увертира ★ 2) Слобода: Србијанка, фантазија

11.20 Званични извештај о водостању

(српски, француски, немачки) и Званични извештај о водостању (српски)

Наставак концерта Радио-Оркестра

3. Масне: Алзашке сцене, свита: а) У недељу пре подне; б) У кабареу; в) Испод липе; г) У недељу у вече

11.59 Тачно време

12.00 Звона са Саборне Цркве

12.05 Из разних оперета (концерт Радио-Оркестра)

1) Офенбах: Орфеј у паклу, увертира ★ 2) Фал: Стамбулска ружа, оперет. фантазија ★ 3) О. Штраус: Чар валцера, оперет. фантазија ★ 4) Калман: Валцер из оперете „Бајадера“

12.45 Берзански курсеви и Рекламе

13.10 Одломци из опере „Трубадур“ од Верди-а (грамофонске плоче)

13.40 Новинарски извештаји А.А.

Тачно време

до 13.55

ПОПОДНЕВНИ ПРОГРАМ

16.00 Из опера

(грамофонске плоче)

1) Росини: Вилем Тел, увертира ★ 2) Масне: Сцена с огледалом из опере „Таис“ (Нинон Вален) ★ 3) Вагнер: Хор из опере „Танхајзер“ ★ 4) Вагнер: Марш из опере „Танхајзер“

16.30 Час гимнастике за децу, г-ца Смјела Мандукић

17.00 Поподневни концерт Радио-Оркестра

1) Обер: Крунски дијаманти, увертира ★ 2) Лехар: Земља сунца, оперетска фантазија

17.30 Народне песме пева г. Војислав Илић уз пратњу оркестра

1) Благоуно дејче мори ★ 2) Нишо Ербез (Готовић) ★ 3) О басјала сјајна месечина ★ 4) Ја када ми на ум падне драга ★ 5) Ала волим гараву, коло ★ 6) Магла паднала ★ 7) Воденичар ★ 8) Сунце јарко ★ 9) Покрај пута мека трава ★ 10) Козачко коло

до 18.00

18.15 Резервисано за евент. пренос предавања са Калорчевог Народ. Универзитета

ВЕЧЕРЊИ ПРОГРАМ

18.55 Тачно време

Објављивање вечерњег програма и програма за следећи дан

19.00 Историјски развој железнице, предавање г. инж. Драгана Петровића

19.20 Рекламе

19.30 Радиофонија и штампа, предавање г. Др. Немање Вукичевића

20.00 Пренос из Загреб

22.00 Тачно време

Новинарски извештаји А.А.

Путникова обавештења

Музика за игру

(грамофонске плоче)

22.50 Пренос музике из „Занатског дома“

до 23.15

(Ферстер клавир из муз. куће „Хармонија“)

СЛОБЈАНКА

таласна дуж. 569,3м., 2,8кв., 527кц

11.00 Шолска ура: Отошке песми поје младински певски збор

12.15 Сметана „Из мојега живљења“ (reproduc. godalni kvartet)

12.45 Породица

13.00 Cas, Dvorakove kompozicije na plošah

17.00 Radijski orkester

18.30 Sodobni problemi socialne politike (dr. Stojan Baijić)

19.00 Francoščina (prof. Prezelj)

19.30 Izletki za nedeljo (dr. Rudolf Andrejka)

20.00 Prenos iz Zagreba

22.00 Cas, poročila, lahka glasba

ЗАГРЕБ

таласна дуж. 276,2м., 0,8кв., 1086кц

12.20 Zimsko-sportski izvještaj. — Sutrašnji jelovnik i kuhinjski recepti

12.30 Francuska orkestralna glazba (Polydor-Brunswick ploče)

13.00 Objava rasporeda Radiostanice, Kazališta i Kinematografa

13.10 Plesna glazba (Polydor-Brunswick ploče)

13.40 Vijesti

16.45 Vijesti

17.00 Popodnevni koncert ruskog zbora i orkestra balalajčnika

19.00 Sokolsko predavanje: Dr. Branko Mudrinić: Saradnja sokola i škole

19.15 Sport u subotu i nedelju

19.30 Kulturne i društvene vijesti. — Propaganda

20.00 Priredba posvećena hrvatskom kompozitoru Vatroslavu Lisinskomu. Sudjeluje: Matica hrv. kazališnih dobrovoljaca i amaterski simfonički orkestar „Merkur“

21.00 Koncertno veče. Sudjeluju: Ivo Maček (klavir) i Jurica Kürschner (violina)

22.00 Objava rasporeda, vijesti i meteorološki izvještaj

22.15 Prenos plesne glazbe orkestra Sever iz Grill Rooma
Svakog punog sata vremenski znak Geofizickog Zavoda

MONSTRANTVO

Beč (Wien) 506,8m 120kw 592kc

11.30 Cas talijanskog ★ 12.00 Pesme i igre iz alpskih krajeva (gramoploče) ★ 17.30 Zabavna muzika (gr.-ploče) ★ 13.30 Čuveni umetnici (gr.-ploče) ★ 15.00 Berza ★ 15.40 Cas za decu ★ 16.10 Koncert radio orkestra ★ 17.30 Vokalni koncert Ade Hecht (sopran). (Fr. Schubert Smeh i plač; Rozyck: Valcer iz opere „Casanova“; H. Wolf: Napuštena devojčica; Kinzl: Dve pesme; Massenet: Plačite oči, plačite; J. Marx: Dve pesme; Ast: Veče diše iz cvetova; Mozart: Arija iz opere „Otmica iz Seraja; Leoncavallo: Ptičija pesma; Smetana: Pesma laste) ★ 18.00 Izveštaj za strance i putnike ★ 18.35 Nauka u Austriji. Arheologija ★ 19.15 Zabavni koncert. Radio orkestar i vokalni kvartet ★ 20.55 Simfoniski koncert. Dirigent: Kabasta. (Haydn: Turska svita iz „Zaire“ (prvi put; R. Strauss: Zivot junaka op. 40) ★ 22.00 Vesti ★ 22.15 Gramo-koncert

Berlin 356,7m 100kw 841kc
6.30 Koncert iz Kiela ★ 12.00 Koncert iz Bremena ★ 13.15 Raznorodna muika (gr.-ploče) ★ 14.15 Muzika 18 veka (gr.-ploče) ★ 16.00 Zabavna muzika ★ 18.30 Cas knjige ★ 19.00 Lirska muzika za klavir od E. Griega, Schumana, J. Weismanna ★ 20.15 Langenbourg ★ 21.10 J. Brahms: Koncert za violinu i orkestar d-dur op. 77 ★ 22.00 Vreme. Vesti. Sport. Zatim prenos iz Minhena ★ 24.00—0.30 Nemački duhovni pokret pre 100 godina

Beromünster 539,6m 60kw 556kc

19.25 Radio orkestar ★ 19.55 Univerzitet'ska zvezdara u Bernu ★ 20.25 Kamerna muzika ★ 21.00 Vesti ★ 21.15 Radio igre

Bratislava 298,8m 13kw 1004kc

11.05 Prag ★ 12.35 Morav. Ostrava ★ 13.45 Vesti ★ 16.00 Brno ★ 18.15—19.00 Cas za Madjare ★ 19.20 Slovačke romanse ★ 19.45 Prag ★ 22.15—22.30 Vesti

Breslau 315,8m 60kw 950kc

6.25 Orkestarski koncert ★ 11.50 Koncert šleske filharmonije ★ 13.40 Nastavak koncerta ★ 15.30 „Krst“. Istoriske priče od E. Bessera ★ 16.00 Berlin ★ 18.30 Seljak našeg vremena ★ 19.00 Gramo-ploče ★ 20.15 Köln ★ 21.15 Radio orkestar, hor i solisti ★ 22.50—24.00 München

Brno 325,4m 32kw 922kc

10.30 Morav. Ostrava ★ 12.35 Morav. Ostrava ★ 13.35 Predavanje ★ 16.00 Radio orkestar (Dvoržak: Svita op. 39; Nedbal: Berba; Moor: Le Golom) ★ 18.25 Cas za Nemce:

Petak, 27 aprila

Čas za decu (gramo-ploče) ★ 19.20
Koncert vokalnog kvarteta ★ 20.00
—22.30 Prag

Bruxelles (Francuski)

483m 15kw 620kc

20.00 „Naša slava i pobjeda“ (Čas vojske) ★ 21.15 Simfonijski orkestar (Rüssini, Thomas, Massenek, Bachellet, Verdi i dr.) ★ 22.00 Žurnal ★ 22.10 Gramo ploče ★ 22.25 Gramo ploče

Bruxelles (Flamanski)

322m 15kw 932kc

20.10 Simfonijski orkestar ★ 21.00 Simfonijski orkestar (Boildieu: Uvertira „Nouveau Seigneur“; Busser: Tri sultana, svita; Saint-Saens: Koncert za čelo i orkestar; Ph. Gaubert: Rapsodija na dve popularne teme Dworžak: Slovenske igre; Godard: Florentinske scene; E. Chabrier: Veseli marš) ★ 22.00 Žurnal ★ 22.10 Muzika za igru

Bucuresti 364,5m 12kw 823kc

12.00 Berza — Gramo ploče ★ 13.20 Laka muzika (gramo ploče) ★ 17.00 Radio orkestar ★ 18.15 Radio orkestar ★ 19.00 Predavanje ★ 19.20 Gramo ploče ★ 20.00 Simfonijski koncert filharmonije. Dirigent: Perlea (Berlioz: Uvertira za „Benvenuto Cellini“; Dragoi: Divertissement sacré Mihalovici: Koncert za violinu i orkestar; Brahms: I Simfonija e-mol) ★ 21.45 Vesti

Budapest I 549,5m 120kw 546kc

6.45 Gimnastika ★ 7.00 Ploče ★ 9.45 Vesti ★ 10.00 1) Aktualna pitanja; 2) Izveštaj za mladež. U odmoru: Ploče ★ 12.05 Vokalni kvintet Akom ★ 13.30 Simfonijski orkestar neuposlenih muzičara. Dirigent B. Melles. (Lehar: Uvertira; Popy: Istočnjačka svita, Hoppe: Ballet, valcer; Noack: Liliputanci; Geiger: Potpuri; Donath: Lehar-marš) ★ 14.40 Vesti, berza ★ 15.30 Čas za djake ★ 16.00 Ciganska kapela J. Czicze ★ 17.00 Predavanje iz geografije ★ 17.30 Klara Barta svira na klaviru ★ 18.00 Sportski izveštaji ★ 18.15 Stenografski Kurs ★ 18.40 Gramo-koncert ★ 19.10 Iz spoljnih događaja ★ 19.30 Prenos iz državne opere ★ 23.00 Govori ministar poljoprivrede. Zatim: Ciganska kapela Elemira Saraya iz kafane Valeria

Daventry 1500m 25kw 200kc

18.30 Osnovi muzike. Sonate za klavir od Brahmsa ★ 19.30 Predavanje: Teozofija ★ 20.00 „Sedam sunčanih dana“ komad sa muzikom, tekst od H. Egea. Muzika od Hackfortha ★ 21.00 Vesti ★ 21.20 Radio orkestar uz učešće P. Cochranea (violina) ★ 22.30 „Otrov“ kratka priča od S. Townsenda-Warner ★ 22.50—24.00 Muzika za igru (H. Roy sa svojim orkestrom)

Deutschlandsender

1571m 60kw 191kc

9.00 Vokalni koncert. Narodne pesme ★ 12.10 Gramo koncert ★ 14.00 Gramo ploče ★ 16.00 München ★ 18.15 „Kolač sa sirom“. Slika od E. Albrechta ★ 18.45 Berlin ★ 19.00 Orkestarski koncert ★ 20.15 Köln ★ 21.15 „Pesme radu“. Orkestar, hor i solisti ★ 22.00 Vreme, dnevne i sportske vesti ★ 23.00 do 24.00 Koncert (Schubert, Brahms, Schumann i Wolf).

Frankfurt 251m 1/kw 1195kc

7.10 Stuttgart ★ 12.00 Stuttgart ★ 13.20 Vojna muzika ★ 14.00 Nastavak koncerta ★ 16.00 Radio orkestar i K. Kreiten, klavir ★ 17.45 Vokalni koncert Prolećne pesme od Finkena ★ 19.00 Stuttgart ★ 20.15 Köln ★ 21.15 Stuttgart ★ 22.40 Zabavni program ★ 23.00 „Glasovi noći“. Scene od L. Adama ★ 24.00 do 1.00 Gramo koncert.

Hamburg 331,9m 100kw 904kc

6.20 Koncert iz Kiela ★ 11.30 Orkestarski koncert ★ 13.20 Muzički čas ★ 16.00 München ★ 18.00 Pesme o radu (Hor, orkestar i solisti) ★ 19.15 Klavirski koncert W. Gieseckinga (Mozart: Klavirski koncert c-dur) ★ 20.15 Langenberg ★ 21.15 Gramo-ploče ★ 22.00 Vesti ★ 22.00 Muzički intermeo ★ 23.00 Klavirski koncert W. Gieseckinga (Scarlatti: Tri sonate; Brahms: Dva intermea; R. Strauss: Serenada; Debussy: Iz dečijeg sveta) ★ 23.30 Muzika za igru

Heilsberg 291m 60kw 1031kc

6.20 Orkestarski koncert ★ 11.30 Hamburg ★ 13.05 Gramo-ploče (Königsberg) ★ 13.05 Gramo-koncert (Danzig) ★ 16.00 Koncert policijskog orkestra ★ 19.00 Vokalni koncert. Na programu Brahms ★ 19.30 Muzika za violinu i orgulju. (Leclair: Sonata c-mol; Bach: Sonata e-mol) ★ 20.15 Köln ★ 21.15 Čajkovski: Klavirski koncert b-mol ★ 22.30 Koncert operskog orkestra ★ 23.30—0.30 Muzika za igru (gramo-ploče) Königsberg ★ 23.30—0.30 Muzika za igru (gramo-ploče) Danzig

Hilversum 1875m 7kw 160kc

20.40 Sareni program. (Govori). Muzički deo ★ 23.40—0.40 Orkestarski koncert. Laka muzika

Huizen 301,5m 20kw 995kc

20.40 „Mesija“ oratorij od Haendla ★ 22.55—010 Gramo-ploče

Kalundborg 1261m 7,5kw 238kc

20.10 Danska muzika. Radio orkestar ★ 21.10 Danske pesme ★ 21.25 Radio igra ★ 22.10 Odlomci iz opere „Seviljski berberin“ od Rossinija (gr. ploče) ★ 22.30 Koncert na mandolinama ★ 22.55—0.30 Muzika za igru

Katowice 395,8m 12kw 758kc

19.47 Varšava ★ 23.00 Prepiska sa radio slušaocima na francuskom

Košice 269,5m 2,6kw 1113kc

19.45 Prag ★ 22.15—22.30 Bratislava

Krakow 304,3m 2kw 986kc

19.25—23.30 Varšava

Langenberg 456m 60kw 658kc

20.15 Nacionalni čas: „Nemački kovač“. Niz slika iz života nemačkih zanatlija ★ 21.15 Govor A. Hitlera ★ 22.00 Vreme. Vesti ★ 23.00 do 24.00 Königswusterhausen ★ 24.00 do 0.30 Gramo ploče.

Leipzig 382,2m 120kw 785kc

6.20 Hamburg ★ 8.20 Gramo ploče ★ 11.00 Reklame. Gr. ploče ★ 12.00 Koncert ★ 13.15 Vesti ★ 13.25 Laka muzika ★ 14.25 Lirika G. Brittinga ★ 15.10 Gramo koncert ★ 16.00 Berlin ★ 17.00 Pesme i horovi. Tekst od H. Löhns-a. Muzika od Fr. A. Gabriela ★ 17.30 Iz časopisa ★ 18.15 Koncert radio orkestra. Zabavna muzika ★ 20.15 Langenberg ★ 21.15 Veseli koncert ★ 22.00 Vesti. Sport ★ 22.20 Koncert na klaviru (Schubert: Sonata a-mol op. 143; Brahms: Kaprićio h-mol; Intermeco c-dur; Rapsodija es-dur) ★ 23.00 Muzika za igru (gr. ploče).

London Reg. 342,1m 50kw 877kc

19.30 Troise sa svojim banžolierima ★ 20.00 Vojna muzika ★ 21.00 Savremena muzika. Radio orkestar, hor i solisti. Stravinski: „Mavra“ komična opera u 1 činu. „Svadba“ balet za soliste, hor i četiri klavira ★ 22.15 Vesti ★ 22.30—24.00 Muzika za igru

Luxembourg 1304m 150kw 230kc

7.45 Gramo-koncert ★ 12.00 Radio orkestar ★ 12.30 Vesti ★ 13.20 Gramo-ploče ★ 13.35 Nastavak koncerta radio orkestra ★ 15.45 Produktivna berza ★ 19.00 Holandsko veče Radio-Cabare ★ 19.30 Radio-orkestar ★ 20.15 Vesti ★ 20.35 Koncert na harmonici ★ 21.00 Radio-orkestar ★ 21.30 Vokalni koncert ★ 22.00 Gramo ploče ★ 22.25 Muzika za igru

Milano 368,6m 50kw 814kc

11.15 Kvintet Ambrosiano ★ 12.30 Gramo ploče ★ 12.45 Radio novine ★ 13.00 Raznorodna muzika ★ 16.30 Radio novine ★ 16.45 Čas za decu ★ 17.10 Kamerna muzika ★ 19.00 Vesti na stranom jeziku ★ 19.40 Gramo ploče ★ 19.55 Radio novine ★ 20.05 Gramo ploče ★ 20.45 Simfonijski koncert Dirigent: R. Bianchi (Beethoven: Druga simfonija d-dur; R. Bianchi: La morte di ghismonda; Renzo Bossi: Tri interludija iz „Jorjova kći“; Mancinelli: Mesalina; Rossini: Semiramide, simfonija) U pauzi: Predavanje ★ 23.00 Radio novine

Monte Ceneri

257m 15kw 1167kc

20.05 Dečiji hor ★ 20.15 Predavanje
 ★ 20.35 Švajcarski marševi, Radio
 orkestar ★ 21.05 Religiozne
 sorske pesme ★ 21.35 Narodne pe-
 sme ★ 22.00 Dokle dopire glas Ce-
 neri-a ★ 22.05 Zvona.

Midland Reg. 391,1m 25kw 767kc

19.30 Revelersi ★ 20.20 Gramo-
 ploče ★ 21.00 London ★ 22.15 Ve-
 sti ★ 22.30 London

Mor. Ostrava

259,1m 11kw 1158kc

12.35 Radio orkestar ★ 19.20 Bra-
 tislava ★ 19.45—22.30 Prag

München 405,4m 100kw 740kc

6.45 Gramo ploče ★ 7.35 Vokalni
 koncert ★ 12.00 Gramo koncert ★
 13.35 Orkestar i kor ★ 14.50 Male
 radio slike od G. Anders. Muzika
 od A. Beckeratha ★ 16.00 Orke-
 starski koncert ★ 17.50 Koncert so-
 lista ★ 19.00 Gramo-ploče ★ 20.00
 Berlin ★ 20.15 Köln ★ 21.15 Ra-
 dio-orkestar i F. Vucker klavir.
 (Spohr: Uvertira iz „Jessonde“; Be-
 ethoven: Fantazija za klavir i orke-
 star, c-dur; Rimski-Korsakov: Špan-
 ski kapričo) ★ 23.00—24.00 Veče-
 rnja muzika

Oslo 1186m 60kw 253kc

20.00 „Trgovac sa pticama“ opereta
 u 2 čina od Zellera ★ 22.00 Aktua-
 liteti ★ 22.15 Literarni čas

Paris-Radio 1724m 75kw 174kc

12.30 Orkestarski koncert (Haendel,
 Mozart, Schubert, Mendelssohn, Bi-
 zet i dr.) ★ 15.45 Berzanski kur-
 sevi ★ 18.45 Predavanje o umetno-
 sti ★ 19.00 Radio dialog ★ 19.20
 Gramo ploče ★ 19.30 Praktičan ži-
 vot ★ 20.00 Čas iz književnosti ★
 20.30 Pregled večernje štampe ★
 20.45 „Atalija“, tragedija od Raci-
 ne-a. Muzika od Mendelssohna ★
 oko 21.30 Vesti ★ 22.30 Muzika za
 igru.

Palermo 531m 3kw 565kc

17.30 Kamerna muzika ★ 18.10 Čas
 za decu ★ 20.20 Gramo ploče ★
 20.45 Koncertno veče (Debussy: De-
 čiji kut, prva svita; Donady: Izgubio
 sam nadu; B. Peccia: Vрати se lju-
 bavi; Mascagni: Egzotična igra; Cro-
 ce: Oči; Respighi: Oblaci; Korn-
 gold: Mnogo larme nj oko čega,
 svita (orkestar) ★ 21.30 „Graf Bar-
 barigo“, Komedija u jednom činu od
 C. Bertolazzi-a. U pauzi: Predavanje
 ★ 22.00 Variete ★ 23.00 Radio no-
 vine

Poste-Parisien

312,8m 60kw 959kc

7.10 Gramo ploče ★ 12.05 Nekoliko
 napolitanskih pesama (gr. ploče) ★
 12.30 Nove gramo ploče ★ 13.10
 Gramo ploče ★ 13.30 Gramo ploče
 ★ 18.45 Berza ★ 19.02 Muzičko
 predavanje ★ 19.10 Vesti ★ 19.30
 Gramo ploče ★ 20.10 Simfonijski

koncert radio orkestra. Dirigent:
 Matieu (E. Guirand: Uvertira iz
 „Gretna-Green“; Orkestarska svita;
 Massenent: Uvertira iz Fedre; Alzaš-
 ka svita; Charpentier: Utisci iz Ita-
 lije) Posle koncerta vesti

Prag I (Praha)

470,2m 120kw 638kc

6.15—7.30 Gimnastika. Muzika i pe-
 vanje ★ 10.15 Gramo-ploče ★
 10.30 Morav. Ostrava ★ 11.05 „Sve-
 tiljka“. Opera od Novak-a ★ 12.10
 Gramo-ploče ★ 12.25 Pregled štam-
 pe ★ 12.35—13.35 Morav. Ostra-
 va ★ 13.35 Industrija. Trgovina.
 Zanati ★ 15.55 Berza ★ 16.00 Br-
 no ★ 16.50 Čas češke konverzacije
 ★ 17.05 Koncert kvarteta Ondriček-a
 (Vorlova: Les Bezkydy; E. Emith:
 Kvartet c-mol) ★ 18.25—19.00
 Predavanje „Postoji li još buržoaz-
 ja“ ★ 19.20 Bratislava ★ 19.45
 Predavanje „Ljubav u prirodi“ ★
 20.20—22.00 Festival B. Smetane.
 Kompozicije za mladež (solisti, ra-
 dio orkestar) ★ 22.00 Vesti. Dnev-
 ni pregled. Sport ★ 22.15—22.30
 Vesti na ruskom

Prag II (Praha)

249m 5kw 120kc

14.45 Koncert ★ 15.10—15.45 Čas
 za Nemce: Predavanje ★ 19.10—
 19.20 Vesti

Riga 238,5m 15kw 1258kc

19.35 Stare sentimentalne pesme ★
 20.20 Simfonijski koncert. Dirigent:
 Medinš. (Atterberg: VI Simfonija
 c-dur; Liszt: Koncert za klavir es-
 dur; Schmitt: Tragedija Salome)

Rim (Roma) 420,8m 50kw 713kc

12.30 Gram ploče ★ 13.00 Instru-
 talni koncert ★ 16.30 Čas za decu
 ★ 16.55 Radio novine ★ 17.00 Vo-
 kalni i instrumetalni koncert (Schu-
 bert, Beethoven i dr.) ★ 18.10 Reli-
 giozno predavanje ★ 18.30 Vesti na
 stranom jeziku ★ 19.40 Gramo ploče
 ★ 19.55 Radio novine ★ 20.05 Gram-
 o ploče ★ 20.45 Koncert vojne mu-
 zike (Consorti, Čajkovski, Puccini, i
 dr.) ★ 23.00 Radio novine

Strasbourg 349,2m 12kw 859kc

17.00 Orkestarski koncert. (Brahms,
 Delibes i dr.) ★ 18.00 Laka muzika
 ★ 19.00 Predavanje na nemačkom
 ★ 19.15 Čas iz diktije ★ 19.30 Ve-
 sti ★ 19.45 Gramo-ploče ★ 20.00
 Pregled štampe na nemačkom ★
 20.30 Kamerna muzika. (Bocserini:
 Trio za dve violine i čelo; Beetho-
 ven: Sonata op. 81 (za klavir; Co-
 relli Stolz: Sonata za alto i klavir;
 Onslow: Prvi kvartet) ★ oko 21.50
 Pregled štampe na francuskom ★
 22.50 Laka muzika

Stockholm 426m 55kw 704kc

20.00 Orkestarski i horski koncert
 ★ 22.00 Koncert solista (klavir, pe-
 vanje)

Petak, 27 aprila**Stuttgart 522,6m 100kw 574kc**

7.10 Gramo-ploče ★ 10.10 Vesele
 pesme uz lautu ★ 10.30 Flauta gi-
 tara i pevanje ★ 11.00 Nemačke a-
 rije ★ 12.00 Gramo koncert ★
 13.20 Frankfurt ★ 14.00 Frankfurt
 ★ 15.00 Muzika za klavir od Ch.
 Knayera ★ 15.30 Pesme uz citru ★
 16.00 Frankfurt ★ 17.45 Marševi
 (gr. ploče) ★ 19.00 Muzika za igru
 ★ 20.15 Köln ★ 21.15 Radio orke-
 star i A. Haagen, klavir ★ 22.40
 München ★ 23.00 Frankfurt ★
 24.00—1.00 Frankfurt.

Suisse Romande

443,1m 25kw 677kc

19.45 Predavanje o Schumannu ★
 20.30 Cabaret ★ 22.00 Vesti

Warszawa 1414m 120kw 212kc

7.40 Gramo ploče ★ 11.40 Pregled
 štampe ★ 11.50 Umetnički život pre-
 stonice ★ 12.05 Koncert džas orke-
 tra ★ 12.55 Zurnal ★ 15.20 Revije
 film i operete (gramo ploče) ★ 16.20
 Predavanje ★ 16.35 Vokalni koncert
 (Pesme Rozyckog i Nawrockog) ★
 17.00 Kamerna muzika (Noskowski:
 Gudački kvartet d-mol op. 9) ★
 18.10 Laka muzika ★ 19.25 Aktuali-
 teti ★ 19.40 Sportske vesti ★ 20.02
 Muzičke kozerije ★ 20.15 Simfonijs-
 ki koncert varšavskel filharmonije
 Dirigent: Val. Bierdijaw. Solisti: R.
 Cassadesus i Gaby Cassadesus (kla-
 vir) (Wagner: Uvertira „Faust“;
 Franck: Simfonijske varijacije; Skr-
 jabin: Extaze— simfonijska poema)
 ★ 22.30 Muzika za igru ★ 23.05 Na-
 stavak muzike za igru

Svršetak sa str. 30**Warszawa 1414m 120kw 212kc**

7.40 Gramo ploče ★ 11.40 Pregled
 štampe ★ 12.05 Gramo ploče (na-
 rodna muzika) ★ 12.35 Školski kon-
 cert varšavske filharmonije (Čajkov-
 ski: Uvertira „Vojvoda“; Albeniz:
 Španjolska igra; Bolero; Delj Acqua:
 Lasta; Rapacki: Pesma; L. Rozycki:
 Dve pesme; Kronenberg: Stara pes-
 ma; Niewiadomski: Otvorij m; Jean;
 Maliszewski: Svita poljskih melodi-
 ja) ★ 15.20 Laka muzika ★ 16.35
 Gramo ploče ★ 16.45 Gramo ploče
 (Brandenburški koncert od Bacha) ★
 17.50 „Ekonomska pitanja“ ★ 19.25
 Aktualiteti ★ 19.40 Koncert simfo-
 nijskog radio orkestra uz učešće Za-
 morske (Moniuszko: Uvertira iz ope-
 re „Flis“; Španjolska igra iz baleta
 „Monte Christo“; Chopin-Balakirew:
 Mazurka; Rozycki: Arija iz opere
 „Beatrice Cenci“; Joteyko: Arija iz
 op. „Sigismond August“; Moszkow-
 ski: Serenada; Svita; Pick-Miangia-
 galli; Sat što svira; Svendsen: Nor-
 veška rapsodija) ★ 21.00 Tehnički
 saveti i prepiska ★ 21.15 Laka mu-
 zika. Radio orkestar ★ 22.00 Laka
 muzika i muzika za igru ★ 23.05
 Nastavak muzike za igru

Subota, 28 aprila

БЕОГРАД

таласна дуж. 437,3м., 2,8кв., 686кц

ПРЕПОДНЕВНИ ПРОГРАМ

11.00 Објављивање дневног

програма

Концерт на ксилофону

(грамофонске плоче)

1. а) Боде: Сјајне звезде; б) Кригер: Песма различа ★ 2. Орт: Шпанска просјакиња, вальцер

11.20 Званични извештај о водостању

(српски, француски, немачки) и Званични извештај о водостању (српски)

Чувени уметници

(грамофонске плоче)

1. Вебер: Позив на игру (клавир Корто) ★ 2. а) Мајербер: Арија из опере „Африканка“; б) Бизе: Арија из опере „Ловци бисера“ (Флета) ★ 3. а) Чајковски: Песма без речи; б) Дрда: Успомена (виолина Крајцлер) ★ 4. Верди: Два дуета из опере „Риголето“ (Гали Курчи и Де Лука)

11.59 Тачно време

12.00 Звона са Саборне Цркве

12.05 Подневни концерт Радио-Оркестра

1) Верди: Набукодonoзор, увертира ★ 2) Глинка: Живот за Цара, оперска фантазија ★ 3) Паланкет: Корневиљска звона, оперетска фантазија ★ 4) Калман: Вальсер из оперете „Цигани примаш“

12.45 Берзански курсеви и Рекламе

13.00 Народне песме пева г-ђа Евка Микулић, чланица Народ. Позоришта уз пратњу оркестра

1) Славуј пиле, не пој рано ★ 2) По месечини крај шимшира ★ 3) Цветала ми ружа на пенцери ★ 4) Ленче попово ★ 5) Мачванка нова ★ 6) Девет година минаше ★ 7) С ношчи мина ★ 8) Хајд на рогаљ момче ★ 9) Бувегије где сте ★ 10) Комитско коло

13.40 Новинарски извештаји А.А.

Тачно време

до 13.55

ПОПОДНЕВНИ ПРОГРАМ

16.00 Жеље наших слушалаца

(грамофонске плоче)

1. Дворжак: Карневал, увертира ★ 2. а) Касталдон: Музика проишита; б) Тости: Адио (Карузо) ★ 3. а) Ахрон: Јеврејска игра; б) Сарасате: Хабанера (виолина Хајфец) ★ 4. Робрехт: Вальсери света (Кристал 1615)

16.30 Вокални концерт г. Жарка Цветића, члана Беогр. Опере

1) Лорцинг: Арија из опере „Оружар“ ★ 2) Верди: Арија из опере „Дон Карлос“ ★ 3) Флејне: Рог ★ 4) Мусоргски: Шуми лишће ★ 5) Бизе: Лепијка са Порта

17.00 Оседлани кмет, козерија г. проф. Милошевића

17.30 О величини наших железничара, предавање г. Војислава Бољарића

до 18.00

ВЕЧЕРЊИ ПРОГРАМ

18.55 Тачно време

Објављивање вечерњег програма и програма за следећи дан

19.00 Концерт на виолини, изводи

г. Фриц Пинто

1) Брух: Концерт Де-мол ★ 2) Тартини: Соната

19.45 Рекламе

20.00 Вече нашег мора (суделују: г-ђа Стефица Ленковић, г.г. Јосип Човић и Миле Милутиновић, Студентски хор, Радио оркестар)

1. Бинички: Еквиноцио, увертира (Радио-Оркестар) ★ 2. а) Хајдрих: Море адријанско; б) Готовац: Један мали бродић (Студ. хор) ★ 3. а) Шантић: Бока; б) Дучић: Из јадранских сонета; в) Каталинић-Јеретов: Морнари (декламације) ★ 4. а) Попухнул је тихи ветар; б) Лисински: Бродар (г. Човић); в) Горе небо високо (г. Човић и г-ђа Ленковић) ★ 5. а) Приморкиња коња јаше; б) Циђо моја циђо; в) Ђевојко моја голубице (народна песма из Херцеговог и околине) (г. Милутиновић) ★ 6. Зају: Дубравка, увертира (Радио оркестар) ★ 7. а) Возила се по мору галија; б) Марице дивојко (г-ђа Ленковић); в) Врбиче над морем (г-ђа Ленковић и г. Човић) ★ 8. Иво Војновић: Симфонијски интермецо у драми „Еквиноцио“ (читање) ★ 9. Иво Типико: Јадране! (декламација) ★ 10. а) Зају: Морнарска; б) Шрабец: Далматински шајкаш; в) Хаце: Што ми носиш душу из „Бједне Маре“ (г. Човић) ★ 11. а) Готовац: Ој Марјане, Марјане; б) Готовац: Ој море дубоко (Студ. хор) ★ 12. а) Илић м.л.: На обалама Јадрана; б) Назор: Галиотова песан (декламације) ★ 13. Тијардовић: Далеко ме бисер мора из оперете „Мала Флорами“ (г-ђа Ленковић) ★ 14. Адио маре (г. Човић) ★ 15. Мокрањац: Приморски напјеви (Радио-Оркестар) 16. а) Под оном гором зеленом; б) По пољу се лелијала трава; в) Ђевојко, златна јабуко (песме из Херцеговог и околине) (г. Милутиновић) ★ 17. Тијардовић: Контрадо из оперете „Мала Флорами“ (грамофонске плоче)

22.00 Тачно време

Новинарски извештаји А.А.

Народне песме певају г-ђа Нада Александровић и г. Добривоје Јоцић уз пратњу оркестра Душка Попаза (пренос из ресторана „Два Јелена“)

до 23.30

(Ферстер клавир из муз. куће

„Хармонија“)

ДУБОВЈАНА

таласна дуж. 569,3м., 2,8кв., 527кц

12.15 Reproduc. baletna glasba

12.45 Poročila

13.00 Čas, Slovenske narodne na ploščah

18.00 Reproduc. valčkova ura, stanje cest

18.30 Zabavno predavanje (g. Daneš)

19.00 Koroška ura

19.30 Zunanji politični pregled (dr. Jug)

20.00 Slovenske narodne s spremljevanjem (Radijskega orkestra, pojejo gđc. Zupanova, g. g. Jug in Dermota: Duhteči nagelj (Dolinar—Petrič); Ob Zili in Dravi (Najžer)

21.00 Ura francoske glasbe: 1) ga. Röthel-Nostis poje francoske pesmi; 2) Radijski orkester izvaja francosko glasbo

22.00 Čas, poročila, lahka glasba

ЗАГРЕБ

таласна дуж. 276,2м., 0,8кв., 1086кц

12.20 Sutrašnji jelovnik i kuhinjski recepti

12.30 Tamburaška glazba (Edison Bell ploče)

13.00 Objava rasporeda Radiostanice, Kazališta i Kinematografa

13.10 Potpourii iz tonfilmova (Edison Bell ploče)

13.40 Vijesti

16.45 Vijesti

17.00 Popodnevni koncert tria Šimaček-Sever-Kern

19.45 Kulturne i društvene vijesti. — Propaganda

20.15 Vokalni koncert Lee Vomačke (alt): 1) Dugan m.l.: Četiri međumurske ★ 2) Baranović: Tri sestre ★ 3) Širola: V letu ★ 4) Bizet: Habanera iz opere „Carmen“ ★ 5) Rimski-Korsakov: Pjesma Lela iz opere „Snjeguročka“ ★ 6) Čajkovski: Arija Pauline iz opere „Pikova dama“

20.45 Klavirski koncert Marijana Feller (prenos iz studija Gussich-Feller): 1. Bach-Busoni: Chaconne ★ 2. Beethoven: Sonata G-dur dp. 31. br. 1. ★ 3. Liszt: Sonetto del Petrarca ★ 4. Mendelssohn: a) Pjesma lovca; b) Pjesma tkalca ★ 5. Chopin: a) Improptu As-dur; b) Valse As-dur ★ 6. Weber: Poziv k plesu

21.45 Plesna glazba jazz-orketra The Rhythm-Boys

22.00 Objava rasporeda, vijesti i meteorološki izvještaj

21.45 Plesna glazba jazz-orketra The Rhythm-Boys

Svakog punog sata vremenski znak Geofizičkog Zavoda

CONTRAST 70**Beč (Wien) 506,8m 120kw 592kc**

12.00 Seoska muzika (gr.-ploče) ★
 12.30 Zabavna muzika (gr.-ploče) ★
 13.30 Čuveni umetnici (gr.-ploče) ★
 15.00 Berza ★ 15.35 Čas francuskog
 ★ 16.00 Egil Filek čita kratke pri-
 če ★ 16.25 Koncert na mandolina-
 ma ★ 17.05 Slike iz Egipta (sa gr.-
 pločama) ★ 18.20 Mesečni pregled
 svetskih događaja ★ 19.05 Koncert
 muškog hora ★ 20.05 „Griža save-
 sti”. Seoska komedija u 3 čina od
 L. Anzen Gruber-a ★ 22.05 Vesti
 ★ 22.20 Muzika za igru

Berlin 356,7m 100kw 841kc

6.30 Koncert iz Danziga ★ 12.00
 Heilsberg ★ 13.15 Muzika iz opera
 (gr.-ploče) ★ 14.15 Zvuci iz celog
 sveta (gr.-ploče) ★ 16.00 Šar. muz.
 program ★ 18.20 Čuveni nemački
 operski pevači (gr.-ploče) ★ 19.00
 Slike sa ulice ★ 20.30 „Danas smo
 u Lauzicu”. Šareni program ★ 22.00
 Vreme. Vesti. Sport. Zatim do 1.00
 Muzika za igru

Beromünster 539,6m 60kw 556kc

20.00 Biser svetske književnosti ★
 21.00 Vesti ★ 21.10 Orkestarski
 koncert ★ 22.15 Muzika za igru
 (gr.-ploče)

Bratislava 298,8m 13kw 1004kc

10.15 Prag ★ 11.05 Brno ★ 12.35
 Radio orkestar ★ 13.45 Vesti ★
 16.05 Morav. Ostrava ★ 16.50 Po-
 zorište sa lutkama za decu ★ 18.15
 —19.00 Čas za Madjare: Radio igra
 ★ 19.35 Džaz pevači ★ 20.05 Prag

Breslau 315,8m 60kw 950kc

6.25 Vojna muzika ★ 12.00 Mün-
 chen ★ 13.40 Gramo-ploče ★
 16.00 Koncert simf. orkestra ★
 16.50 Muzika za flautu i klavir
 (Niemann: Iz jedne stare patricijske
 kuće, op. 121; Zanke: Muzika za
 klavir za malu i veliku decu, op. 9)
 ★ 17.10 Zabavna muzika (Wagner:
 Iz Majstora pevača; Bizet: Dečije
 igre — mala svita; Lincke: Valcer;
 Triedemann: Slavenska rapsodija;
 Bayer: Valcer lutaka ★ 20.10 Heils-
 berg ★ 22.30—1.00 Koncert šleske
 filharmonije

Brno 325,4m 32kw 922kc

10.10 Gramo-ploče ★ 11.00 Radio
 orkestar ★ 12.35 Morav. Ostrava ★
 16.05 Morav. Ostrava ★ 17.15 Pre-
 davanje ★ 17.50 Čas za Nemce: Pe-
 sme uz gitaru ★ 18.25 Literatura ★
 18.35 Vokalni koncert: Narodne pe-
 sme ★ 18.50 Gramo-ploče ★ 21.00
 Vokalni koncert (Verdi: Aida; Puc-
 cini: Manon Lescaut; Verdi: Snaga
 sudbine) ★ 21.20 Radio orkestar ★
 22.15 Gramo-ploče ★ 22.30—23.30
 Morav. Ostrava

Bruxelles (Francuski)

483m 15kw 620kc

18.15 Simfonijski orkestar ★ 20.00
 Radio orkestar ★ 20.50 Vokalni kon-
 cert (hor i solisti) ★ 22.00 Žurnal
 ★ 22.10 Orkestar Max Alexys

Bruxelles (Flamanski)

322m 15kw 932kc

18.30 Mali orkestar ★ 20.00 Simfonijski
 orkestar (Muzika od Webera)
 ★ 21.00 Radio-cabaret ★ 22.00 Žur-
 nal ★ 22.10 Orkestar Max Alexys-a

Bucuresti 212,6m 12kw 1411kc

12.00 Berza — Gramo ploče ★ 13.20
 Laka muzika (gramo ploče) ★ 17.00
 Orkestarski koncert ★ 18.15 Nastav-
 vak koncerta ★ 19.00 Predavanje ★
 19.20 Gramo ploče ★ 20.20 Koncert
 na violini uz pratnju radio orkestra
 ★ 20.20 Radio orkestar ★ 21.00
 Prepiska sa radu slušaocima ★ 21.20
 Radio orkestar ★ 21.45 Vesti

Budapest I 549,5m 120kw 546kc

6.45 Gimnstika ★ 7.00 Ploče ★
 9.45 Vesti ★ 10.00 1) Turske baj-
 ke; 2) Mali leksikon. U odmoru:
 Ploče ★ 12.05 Klara Fiedler svira
 na čelu i Franja Kertay peva ★
 13.30 Salonska kapela Mandic. (O.
 Strauss: Valcer; Hruby: Potpuri Le-
 harovih dela; Agghazy: Seosko ve-
 če; Kiss: Ciganin grof; Nevin: Pe-
 sma; Kondor: Valcer) ★ 14.40 Ve-
 sti, berza ★ 16.00 Čas za decu ★
 17.00 „Iz dnevnika jednog more-
 plovcu” ★ 17.30 Polydor-Brun-
 swick ploče ★ 18.10 Radio amate-
 rska pošta ★ 18.30 Ciganska kapela
 Imrea Magyaria ★ 18.50 Radio o
 radiu ★ 19.25 Život u zarobljeni-
 čkom logoru ★ „Zarobljeničko po-
 zorište. Radio igra u 3 čina. Napi-
 sali: J. Lengyel i Š. Meszaros ★
 22.10 Vesti, sport ★ 22.30 Članovi
 operskog orkestra. Dirigent F. Fridl.
 (Ziehrer: Ljubavni valcer; Szabadoš:
 Lepa Ilonka; Hruby: Potpuri; Bat-
 tor-Hegy: Kralj Uff; J. Strauss:
 Slepi miš)

Daventry 1500m 25kw 200kc

19.30 „Šta ima u gradu večeras” ★
 20.00 Jask Payne sa svojim orkestrom
 ★ 21.00 Vesti ★ 21.35 „Čarobna
 frula” opera od Mozarta, I čin; „Se-
 viljski berberin” opera od Rossinia,
 II čin ★ 22.30 Čitanje iz Emersovih
 dela ★ 22.35—24.00 Muzika za igru
 (Radio orkestar)

Deutschlandsender

1571m 60kw 191kc

6.20 Heilsberg ★ 10.10 Vokalni
 koncert. Dečije pesme ★ 11.30 Gramo
 ploče ★ 12.10 Svečani koncert.
 Duvački orkestar ★ 14.00 Gramo
 koncert ★ 16.00 Heilsberg ★ 17.30
 Gramo ploče ★ 19.00 München ★
 20.10 Šareni program ★ 20.45 Uza-
 jamni koncert. Italija-Nemačka (I.
 Sinigaglia, Masetti, Mulz; II Nemačke
 narodne pesme za hor ★ 22.00
 Vreme, dnevne i sportske vesti ★
 23.00—0.30 Köln.

Frankfurt 251m 17kw 1195kc

7.10 Stuttgart ★ 12.00 Stuttgart ★
 13.20 Gramo koncert (Stuttgart) ★
 14.00 Nastavak koncerta ★ 14.30
 Veseli čas ★ 16.00 Leipzig ★ 18.00
 Glas granice ★ 18.35 Improvizacije
 ★ 19.00 Frankfurt i ostale uz stane-
 vice: Veseli čas ★ 20.15 Stuttgart

Subota, 28 aprila

★ 22.40 Zabavni program ★ 23.00
 Šareni program ★ 0.15—1.15 Ve-
 seli program.

Hamburg 331,9m 100kw 904kc

6.20 Heilsberg ★ 11.40 Mali radio
 orkestar ★ 13.20 Muzički čas ★
 14.30 Muzika za igru (gramo-ploče)
 ★ 16.00 Vojna muzika ★ 17.30 H.
 Borchert: „Sünntoos” ★ 18.00 Gramo-
 ploče ★ 19.00 Koncert posvećen
 Mozartovoj muzici (solisti i orkestar)
 ★ 20.10 Langenberg ★ 22.00 Vesti
 ★ 22.20 Muzika za igru

Heilsberg 291m 60kw 1031kc

6.20 Vojna muzika ★ 11.30 Mali
 radio orkestar ★ 13.05 Gramo-
 ploče (Königsberg) ★ 13.05 Gramo-
 koncert (Danzig) ★ 16.00 Ra-
 dio orkestar ★ 18.25 Veće kantata
 ★ 19.00 Kabare (gramo-ploče) Kö-
 nigsberg ★ 19.00 Vesela muzika
 (Danzig) ★ 20.10 Vojna muzika ★
 22.30—0.30 Breslava

Hilversum 1875m 7kw 160kc

20.37 Gramo-ploče ★ 21.00 Odlom-
 ci iz opere „Rigoletto” od Verdia
 ★ 23.25 Gramo-ploče ★ 23.55
 Koncert na čelu ★ 23.40—0.40
 Gramo-ploče

Huizen 301,5m 20kw 995kc

20.40 Koncert kvarteta ★ 21.15 Ra-
 dio igre ★ 22.30 Nastavak koncer-
 ta kvarteta ★ 23.30—0.40 Gramo-
 ploče

Kalundborg 1261m 7,5kw 238kc

20.00 Muzika Cl. Debussy-a I. Pesme
 II. Preludiji, III. Gudački kvartet
 g-mol op. 10 ★ 21.00—24.00 Radio
 bal šareni program

Langenberg 456m 60kw 658kc

19.00—1.00 Šareni program. I.
 Muzika za igru. II. Vesela radio ig-
 ra ★ 22.00 Vreme. Vesti.

Leipzig 382,2m 120kw 785kc

6.20 Koncert ★ 8.15 Gramo ploče
 ★ 11.00 Reklame. Gr. ploče ★
 12.00 Hamburg ★ 13.15 Vesti ★
 14.15 Čas knjige ★ 16.00 Koncert
 filharmonije iz Drezde ★ 18.00
 Leksikon sadašnjice ★ 18.15 Gramo
 ploče ★ 18.50 Horskij koncert ★
 19.35 Germanska religija pre tri hi-
 ljade godina ★ 20.10 Heilsberg ★
 20.45 Koncert iz Turina ★ 21.15
 Heilsberg ★ 22.00 Vesti. Sport ★
 22.20—0.30 Langenberg.

London Reg. 342,1m 50kw 877kc

18.30 Radio orkestar ★ 19.30 Vo-
 kalni koncert D. Smith-a, baritona.
 („Dečko iz Shropshire-a” pesme od
 Housmana, Muzika od Somervella)
 ★ 20.00 Koncert radio orkestra uz
 učešće H. Perkin, (klavir). (Rodaly:
 Letnje veče; Ireland: Koncert e-mol;
 L. Knipper: Vanch, op. 29) ★ 21.15
 Milland ★ 22.00 Muzika iz oblasti
 Buskingham ★ 22.15 Vesti ★ 22.30
 Muzika za igru

Subota, 28 aprila

Luxembourg 1304m 150kw 230kc
7.45 Gramo-koncert ★ 12.05 Radio-orkestar ★ 12.30 Vesti ★ 13.05 Nastavak koncerta radio orkestra ★ 13.20 Gramo-ploče ★ 13.35 Gramo-ploče (muzika za igru) ★ 15.45 Produktna berza ★ 19.00 Francusko veče Radio-orkestar ★ 19.20 Nastavak koncerta radio orkestra ★ 19.40 Čas za decu ★ 21.00 Ekonomski i socijalni pregled ★ 21.05 Sareni muzički program ★ 22.10 Vokalni koncert ★ 22.45 Muzika za igru (gr.-ploče)

Milano 368,6m 50kw 814kc
11.15 Raznorodna muzika (gr. ploče) ★ 12.30 Gramo ploče ★ 12.45 Radio novine ★ 13.00 Trio Chesi-Zanardelli-Cassone ★ 16.35 Radio novine ★ 16.45 Čas za decu ★ 17.10 Muzika za igru ★ 18.30 Vesti na stranom jeziku ★ 19.40 Gramo ploče ★ 19.55 Radio novine ★ 20.05 Gramo ploče ★ 20.45 Trio Castagnone-Pierangeli-Amfiteatrof (Brahms: Trio, urvi stav i skerco; Previtali: Tri muzička momenta; Granados: Španska igra; Faure: Posle jednog sna; Schubert: Pčela; De Falla: Španjolska igra) ★ 21.30 „Problemi i događaji”, predavanje ★ 21.40 Variete ★ 22.15 Pregled novih knjiga ★ 22.25 Gramo ploče ★ 23.00 Radio novine

Monte Ceneri

257m 15kw 1167kc
19.30 Gramo ploče ★ 20.00 Koncert V. Ranzata uz sudelovanje Radio orkestra ★ 21.00 Gavroche ★ 21.15 Muzika po želji radio slušalaca ★ 22.00 Pola časa za strance ★ 22.30 Džaz (gramo ploče).

Midland Reg. 391,1m 25kw 767kc
20.15 J. Berenska sa svojim orkestrom ★ 21.15 Variete ★ 22.15 Vesti ★ 22.30 London

Mor. Ostrava

259,1m 11kw 1158kc
16.05 Radio orkestar ★ 19.00 Prag ★ 20.20 Mendelssohn-Bartholdy: Psalmi Nr. 95; Jevrejski hor ★ 21.00 Brno ★ 22.00 Prag ★ 22.30—23.30 Radio orkestar

München 405,4m 100kw 740kc
6.45 Gramo ploče ★ 7.25 Gramo ploče ★ 12.00 Orkestarski koncert ★ 13.35 Gramo koncert ★ 16.00 Orkestar i G. Kuchenbauer, sopran ★ 17.50 A. Knab: Osam klavirskih korala ★ 19.20 Sareni program. 1) Vokalni koncert; 2) „Bez para u svetu”. Priča od W. Hirta ★ 20.10 Heilsberg ★ 21.00 Sareni muzički program ★ 23.00—24.00 Večernja muzika

Paris-Radio 1724m 75kw 174kc
13.00 Orkestarski koncert ★ 15.00 Čas za decu ★ 15.45 Berzanski kursevi ★ 19.00 Naučno predavanje ★ 19.20 Pregled talijanske štampe ★ 19.30 Praktični život ★ 20.00 Festival Justina Clerice i Léon Was-

seur-a ★ 20.30 Pregled večernje štampe ★ oko 21.30 Sportski rezultati. Vesti. Hronika D. Bonnaud-a ★ 22.20 Muzika za igru.

Palermo 531m 3kw 565kc
17.30 Gramo ploče ★ 18.00 Čas za decu ★ 20.20 Raznorodna muzika ★ 20.25 Sportski izveštaj ★ 20.45 „Miluova Verenica”. Opereta u tri čina od A. Cuscine. U pauzi: Predavanje — Vesti. Posle operete: Radio novine

Poste-Parisien

312,8m 60kw 959kc
7.10 Gramo ploče ★ 12.05 Koncert na kino orgulji (gr. ploče) ★ 12.30 Gramo ploče ★ 13.15 Koncert radio kvinteta ★ 18.45 Berza ★ 19.10 Žurnal ★ 19.30 Prenos iz Folies-Bergère ★ 20.10 Nedeljni pregled ★ 20.20 Koncert ★ 21.05 Muzika za igru ★ 23.00 Vesti

Poznanj 345,6m 1,8kw 868kc
19.47—22.40 Varšava ★ 22.40 Muzika za igru ★ 23.05—23.30 Muzika za igru

Poznanj 345,6m 1,8kw 868kc
19.15—22.00 Varšava ★ 23.00—24.00 Varšava

Prag I (Prah)

470,2m 120kw 638kc
6.15—7.30 Gimnastika. Muzika i pevanje ★ 10.15 Gramo ploče ★ 11.00 Brno ★ 12.00 Gramo ploče ★ 12.25 Pregled štampe ★ 12.35—13.35 Bratislava ★ 13.45 Gramo-ploče ★ 13.55 Berza ★ 16.05 Morav. Ostrava ★ 17.15 Koncert solista (harfa, violina i violončelo). Komzak; Trio; Klička; Nocturne; Provaznik; Eelegia) ★ 18.10—19.00 Čas za Nemce. I. Čas za mladež. II. Stare Bečke pesme ★ 19.20 Vokalni koncert ★ 20.05 Kozertije ★ 20.20 Laka muzika ★ 21.00 Brno ★ 22.00 Vesti. Dnevni pregled. Sport ★ 22.15 Gramo ploče ★ 22.20—23.30 Morav. Ostrava

Prag II (Prah)

249m 5 kw 120kc
14.30 Napolitanske pesme ★ 15.10 Čas za Nemce: I. Poeme raznih kompozitora. II. Predavanje ★ 19.10—19.20 Vesti

Riga 514m 15kw 583kc
19.05 Nove gram-ploče ★ 20.30 Humor od Peterdelsa ★ 21.10 Vesela muzika ★ 22.00—23.00 Muzika za igru

Rim (Roma) 420,8m 50kw 713kc

12.30 Gramo ploče ★ 13.00 Instrumentalni koncert (De Micheli, Abraham, Ponchielli, Cullota i dr.) ★ 16.30 Čas za decu ★ 16.55 Radio novine ★ 17.10 Instrumentalni koncert ★ 18.30 Vesti na stranom jeziku ★ 19.40 Gramo ploče ★ 19.55 Radio novine — Sportske vesti ★ 20.05 Gramo ploče ★ 20.45 Gramo ploče ★ 21.00 Prenos opere U pau-

zi: Pregled novih knjiga — Radio novine

Strasbourg 349,2m 12kw 859kc
18.15 Predavanje ★ 18.30 Orkestarski koncert. (Linke, J. Strauss, Meyerbeer i dr.) ★ 19.30 Vesti ★ 18.45 Gramo-ploče ★ 20.00 Pregled štampe na nemačkom ★ 20.30 Koncert društva „Orféon”. (Saint-Saens, Ketelbey, Puccini, J. Straus i dr.) ★ Oko 21.30 Pregled štampe na francuskom ★ 22.30 Muzika za igru

Stockholm 426m 55kw 704kc
20.45 Kabare ★ 22.00 Muzika za igru

Stuttgart 522,6m 100kw 574kc

7.10 Gramo ploče ★ 10.10 Koncert na usnoj harmonici ★ 10.25 Vokalni koncert ★ 12.00 Orkestarski koncert ★ 13.20 Gramo koncert ★ 14.00 Gramo ploče ★ 14.30 „Adolf Luderitz”, radio igra od L. Heiss-Stäbler ★ 15.30 Koncert na harmonici ★ 16.00 Leipzig ★ 17.30 Popularni koncert ★ 18.00 Muzika za igru (gr. ploče) ★ 19.00 Frankfurt ★ 20.15 Sareni program ★ 22.15 Sta moramo da znamo ★ 23.00 Frankfurt ★ 24.00—2.00 Večernja muzika.

Warszawa 1304m 120kw 230kc

7.40 Gramo ploče ★ 11.40 Pregled štampe ★ 11.50 „Umetnički život prestonice” ★ 12.05 Gramo ploče (narodna muzika) ★ 12.33 Gramo ploče ★ 15.20 Vokalni koncert ★ 16.20 Čas francuskog ★ 16.35 Koncert solista Roesner (violina) Zelechewski (bariton) (Borodin; Arija Igora iz opere „Knez Igor”; Cajkovski; Arija iz opere „Eug. Onjejin”; Valentini; Sonata; Haendel-Flesch; Molitva; Cajkovski; Heroji; Suze; Grečaninov; Zarobljenik; Rubinstein; Melodija; Fioco; Allegro; Strawinski-Dushkin; Uspavanka; Gossec; Tambourin; Moszkovski-Sarasate; Gitara) ★ 18.10 Gramo ploče (Strauss) ★ 19.25 Čas poezije ★ 19.40 Sportske vesti ★ 19.47 Žurnal ★ 20.02 Veče lake muzike ★ 21.00 Klavirski koncert, Chopin: Balada f-dur op. 38; Tri etide a-mol, cis-mol, ges-dur op. 10; Scherzo h-mol op. 20 Poloneza fis-mol op. 44 ★ 21.30 Tehnički saveti i prepiska ★ 21.45 Laka muzika i muzika za igru (gr. ploče) ★ 22.00 Predavanje na engleskom „Poljski fizčari” ★ 22.15 Nastavak lake muzike ★ 23.05 Muzika za igru

Urednik:

Петар С. Обрадовић

Власник и издавач:

Сретен Ил. Обрадовић

Београд, Ускочка 8, телефон 20-714

Штампа:

Графички уметнички завод Планета
Београд Ускочка 8. телефон 20-714
Поштански факс 451.