



Iskrene čestitke za praznik



8. marec dan žena

8. MAREC

Spet se je leto zasukalo in spet se bomo za kratek dan spomnili naših žena, mater, sester, sodelavk — spomnili posebej svečano, s šopkom rož; spet bodo otroci prinesli materam čestitke, možje jim bodo tudi pokazali pozornost, tema dneva bo žena, proizvajalka, mati, steber, ki podpira tri vogale pri hiši... Še dosti je lepih izrazov, s katerimi bodo ta dan imenovali našo ženo, ki nosi enak delež v družbeni proizvodnji kakor moški ali še večjega, če upoštevamo vse dolžnosti in obveznosti, ki jo še čakajo doma.

Iz leta v leto ugotavljamo. Iz leta v leto pa opazujemo določene spremembe, ki jih razvoj kljub vsemu prinaša. Žene se vedno bolj uveljavljajo na družbenopolitičnem, gospodarskem, socialnem področju; odraz tega dogajanja je tudi uspešno urejanje družbenih zadev, za katere moški ne kažejo dovolj posluha — zdravstvena, socialna, otroškovarstvena problematika, ki se vendarle pomikajo naprej. Obstajajo dokazi vedno večje udeležbe žena v kulturnem življenju, umetnosti, gospodarstvu političnem življenju itd.

Napredek se kaže. Da pa bo ta napredek še večji, hitrejši, vsebinsko kvalitetnejši — bodo morale poskrbeti žene. Izmed vseh zaposlenih v Sloveniji je

nad 43 odstotkov žena — ta številka mora nekaj predstavljati!

Naj torej ne bo 8. marec le dan veselja, marveč praznik, ki bo začrtoval nove cilje, ki jih mora naša delovna žena doseči, vzgon novih dosežkov in uspehov na vseh področjih, ki danes ovirajo našo delavko, da bi bila resnično enakopravna.

V TEJ ŠTEVILKI LAHKO PREBERETE:

»delitev premoženja«, kot preprosto imenujemo razdelitev sredstev in njihovih virov pri statusnih spremembah TOZD, postaja vse bolj aktualna. Kakšne predpostavke je treba upoštevati, piše mag. Alojz Kosi v svojem prispevku na 2. in 3. strani.

delovne organizacije dobivajo vedno bolj dokončne podobe. O Livarju, PMI in EMOND lahko marsikaj zanimivega preberete v tej številki Glasnika.

o planiranju nasploh piše v svojem sestavku tov. Jurij Zavec na straneh 8 in 9. V prihodnji številki bomo objavili nadaljevanje članka, in sicer o tem, kako planiramo v naši delovni organizaciji.

uresničevanje zakona o združenem delu v bežigraski občini je pregledala občinska konferenca ZKS Ljubljana-Bežigrad. Iz

VOLITVE SO PRED VRATI

Dne 9. in 12. marca bomo volili delegate, ki bodo zastopali naše interese v skupščinah družbenopolitičnih skupnosti in v skupščinah samoupravnih interesnih skupnosti.

Volitve delegatov za zbor združenega dela in za SIS bodo 9. marca. Obenem bomo ob teh volitvah volili tudi delegate za naše samoupravne organe — od delegatov za organe TOZD do delegatov za organe SOZD.

Dne 12. marca bomo volili delegate v krajevnih skupnostih.

Velika predvolilna aktivnost in sodelovanje vseh naprednih sil pri evidentiranju najboljših delavcev in občanov za delegate je porok, da bo delgatski sistem kvalitetno napredoval.

Zato ne bomo omenjena dneva samo izpolnili državljansko dolžnost, ampak tudi potrdili naša hotenja pri bodočem razvoju naše samoupravne socialistične družbe.

vlečku iz poročila dodajamo tudi sklepe, ki jih lahko preberete na strani 10.

tokrat objavljamo tudi članek iz varstva pri delu, ki govori o varovanju delovnih priprav in naprav. Stran 17.

o tem, kaj delajo komisije v DO Promont, piše inž. Samo Poljanšek na 16. strani. Nakazani problemi v tem sestavku bodo zanimivi tudi za delavce drugih DO.

v Kranjski gori so bile zimske športne igre gradbenih delavcev Slovenije. Zapis z rezultati in fotografijami najdete na zadnjih straneh.

tudi drugi članki, ki jih tu nismo navajali, so zanimivi in jih preberite. Če imate pripombe, jih sporočite uredniškemu odboru — časopis bo tako boljši.

KONSTITUIRANJE NOVIH TOZD IN RAZPO

UVOD

Eno od zelo pomembnih a hkrati tudi delikatnih opravil ob konstituiranju novih TOZD iz obstoječih organizacijskih oblik združenega dela (cepitev obstoječe TOZD, delitev enovite delovne organizacije na več TOZD, ustanovitev TOZD v smislu 403. člena zakona o združenem delu itd.), je razporejanje sredstev ter virov sredstev oziroma »delitev premoženja«, kakor ga pogosto imenujemo. Toda tu ne gre in ne sme iti za »delitev premoženja« v klasičnem smislu. Namen pričujočega članka pa ni v dajanju nekega splošno veljavnega recepta, ki bi ga bilo mogoče uporabiti za vse primere konstituiranja novih TOZD oziroma razporeditve sredstev in virov sredstev na te TOZD, ampak v teoriji in praksi izoblikovana načela ob delitvi, upoštevajoč določila 333. člena zakona o združenem delu. Zakon o združenem delu sicer postavlja določena načela za razporeditev za posamezne oblike sredstev, vendar dopušča možnost, da se delavci sporazumejo tudi o drugih osnovah za razporeditev sredstev, pravic in obveznosti. Predlagatelji zakona so se jasno zavedali, da pri delitvi sredstev in virov sredstev ni mogoče predpisati enotnih osnov za razporejanje ampak se naj delavci o tem med seboj sporazumejo.

VRSTA

SREDSTEV IN VIROV SREDSTEV, KI JIH BOMO RAZPOREJALI

Ob razporejanju sredstev in virov sredstev moramo vedeti, katera in kolikšna sredstva in virov sredstev bomo razporejali. Če si skušamo na kratko odgovoriti na vprašanje, katera sredstva in virov sredstev bomo razporejali, potem moramo vedeti dvoje, in sicer: za katero skupino sredstev in njihovih pripadajočih virov gre in kaj razumemo pod sredstvi in kaj pod njihovimi viri. Iz vsakdanje prakse vemo, da vsaka TOZD oziroma enovita delovna organizacija razpolaga s skupino poslovnih sredstev in njihovih virov, s skupino rezervnih delov in njihovih virov ter s skupino sredstev skupne porabe in njihovih virov.

Sama poslovna sredstva so vrednostni izraz naravnih pojavnih oblik sredstev v danem trenutku, kot so zemljišča, gradbeni objekti, delovne priprave, zaloge materiala, zaloge drobnega inventarja, droben inventar v uporabi, nedokončana proizvodnja, zaloge polizdelkov in izdelkov, nadalje vrednostni izraz pravic do ostalih subjektov neposredno, to je v obliki terjatev in finančnih naložb ter posredno, to je v obliki denarnih sredstev. Viri poslovnih sredstev pa so vrednostni izraz pokritja sredstev v danem trenutku, ki nam povedo kolikšen (vendar ne vedno kateri) del poslovnih sredstev je pokrit s trajnimi nevratljivimi viri sredstev, to je poslovnim skladom in kolikšen del bomo morali v bližnji ali daljši prihodnosti plačati drugim subjektom (kreditni, tekoče obveznosti do dobaviteljev, kupcev, SIS, DPS in delavcev; naložbe drugih).

Rezervna sredstva predstavljajo vedno vrednostni izraz pravic do ostalih subjektov neposredno, to je v obliki naložb in združevanj ter posredno v obliki izločenih denarnih sredstev pri SDK. Vir rezervnih sredstev kot vrednostni izraz pokritja sredstev v danem trenutku pa nastopa praviloma samo rezervni sklad kot trajni nevratljivi vir.

Sredstva skupne porabe bomo našli kot vrednostni izraz pokritja naravnih pojavnih oblik sredstev kot so: počitniški domovi, športni objekti in druga osnovna sredstva za rekreacijo; kot združena sredstva v bankah, drugih organizacijah združenega dela in drugih samoupravnih organizacijah; kot terjatve do članov kolektiva za dana posojila ali kot izločena denarna sredstva pri SDK. Vir sredstev skupne porabe pa se kot vrednostni izraz pokritja sredstev v danem trenutku lahko pojavlja v obliki sklada skupne porabe kot trajnega nevratljivega vira sredstev, nadalje v obliki prejetih kreditov in tekočih obveznosti.

Pri razporejanju sredstev in virov sredstev pa moramo vedeti, da morajo celotna sredstva in viri sredstev, s katerimi razpolaga določena organizacijska oblika združenega dela, iz katere se konstituira nova TOZD, med seboj bilancirati, to je seštevek sredstev je obvezno enak seštevku virov sredstev. Toda to ni nujno za posamezne skupine sredstev in njihovih virov (podbilanca sredstev in virov). Kot primer naj nam služijo sredstva skupne porabe, ki jih še nismo izločili, ker jih začasno uporabljamo za poslovne namene.

Ko smo v grobem dali odgovor na vprašanje, katera sredstva in virov sredstev bomo razporejali, nam preostane vprašanje, kolikšna sredstva so predmet delitve. Slednji odgovor je odvisen od dneva, s katerim bomo začeli s poslovanjem v spremenjeni organizacijski sestavi oziroma od datumu uradnega konstituiranja. To torej pomeni, da razporejeno višino posameznih oblik sredstev in njihovih virov na dan, za katerega smo se samoupravno odločili, ki pa mora temeljiti na inventurnem popisu. Saj le popis sredstev in virov sredstev daje solidno osnovo za razporejanje sredstev in njihovih virov.

NEKATERA OSNOVNA NAČELA PRI RAZPOREJANJU SREDSTEV IN NJIHOVIH VIROV

Osnovno načelo, ki izhaja iz same ustave, je, da naj upravljanje s sredstvi preide na tiste delavce, ki s temi sredstvi delajo. To pomeni, da bomo na novo organizirano TOZD razporedili vsa sredstva, ki se nahajajo oziroma so namenjena za dejavnost te TOZD. To izhodiščno načelo velja predvsem za poslovna sredstva. Pri razporejanju sredstev pa so se v dosedanji praksi izoblikovala predvsem naslednja načela:

— načelo »uporabek«, pri čemer pa seveda moramo upoštevati pretežno uporabo in ne morda trenutno

— načelo »namen«, s katerim se opredeljuje dva vidika »za kaj« in »kje«

— načelo »odgovornosti«, pri čemer se daje poudarek odgovornosti za sredstva, s katerimi TOZD razpolaga

— načelo »izvora«, ki pride v poštev pri nedokončani proizvodnji, polizdelkih, izdelkih, terjativah, prejetih menicah, skratka pri tistih oblikah sredstev, pri katerih lahko ugotovimo nedvoumno od kod izvirajo.

V grobih obrisih si oglejmo, kako bomo razporejali poslovna sredstva, ki se sestojijo v glavnem iz osnovnih sredstev, finančnih naložb, obratnih sredstev in aktivnih časovnih razmejitev.

Osnovna sredstva bomo načeloma razporejali na TOZD, katerih delavci delajo s temi sredstvi. V kolikor delajo z istimi osnovnimi sredstvi delavci dveh ali več TOZD, se ugotovi realen oziroma idealen del takega sredstva, ki se razporedi na posamezno TOZD (pri zemljiščih in zgradbah).

Izločena denarna sredstva, ki so namenjena za posamezne oblike osnovnih sredstev, bomo razporejali v skladu z nenaeravnimi nakupi osnovnih sredstev.

Finančne naložbe iz poslovnih sredstev, ki izvirajo iz zakonsko predpisanih obveznih združevanj sredstev za določene namene kot so:

— za razvoj nezadostno razvitih republik in pokrajin bomo razporejali v skladu z razporeditvijo poslovnega sklada kot trajnega vira poslovnih sredstev

— za izgradnjo energetskih objektov, in sicer del, ki ga združujemo glede na investicijske naložbe v sorazmerju z vrednostjo osnovnih sredstev

— za razna združevanja sredstev za gospodarsko infrastrukturo (ceste, železnice, elektrogospodarstvo itd.) glede na razporeditev poslovnega sklada oziroma če razpolagamo s podatki o dohodku v preteklih 3 do 4 letih glede na ostvarjen dohodek, saj je bil pravzaprav del tega dohodka osnova za združevanje

— za druga samoupravno dogovorjena združevanja v skladu z namenom združevanj po teh sporazumih.

Obratna sredstva, ki se sestojijo v glavnem iz zalog surovin, osnovnega in pomožnega materiala, zalog drobnega inventarja in embalaže ter drobnega inventarja v uporabi, nedovršene proizvodnje, polizdelkov in gotovih izdelkov, terjatev iz prometa blaga in storitev, vključno s prejetimi čeki in menicami, denarnih sredstev na žiro računu in v blagajni bomo razporejali:

— zaloge surovin, osnovnega in pomožnega materiala bomo razporejali bodisi glede na namen uporabe, bodisi glede na razmerje uporabe v preteklem letu, bodisi glede na plan uporabe v tekočem letu. Najčistejša razporeditev je seveda glede na namen uporabe, v kolikor je ta možna. Pri tem pa seveda ni izključeno združevanje sredstev v eni od TOZD, ki odgovarja za zaloge in ki zaračunava vrednost na nivoju delovne organizacije. Pri razporeditvi sredstev ne smemo pozabiti tudi na razlike v ceni materiala,

— zaloge orodja in drobnega inventarja v uporabi bomo razporejali na enak način kot delovne priprave (stroji, strojne naprave) to je glede na njihovo uporabo oziroma namen

— najmanj preglavic nam bo delala razporeditev nedovršene proizvodnje, zalog polizdelkov in gotovih izdelkov lastne proizvodnje, saj je vedno poznan njihov izvor glede produkcije. Zadeva glede razporeditve teh sredstev bi bila seveda zahtevnejša, v kolikor bi bile te zaloge iz naslova skupnega proizvoda

— terjatve bomo razporejali glede na izvor, v kolikor ga je možno ugotoviti oziroma v razmerju z doseženo ali načrtovano realizacijo

IMP GLASNIK izdaja delovna skupnost IMP — Industrijskega montažnega podjetja v Ljubljani. Izhaja mesečno v 7.200 izvodih. Uredništvo in uprava v Ljubljani, Titova 37. Ureja uredniški odbor: Rudi Bukovec, Anton Križan (glavni urednik), Anton Štrus (odgovorni urednik), ing. Vinko Kuder, ing. Janez Trost, ing. Vane Učakar, Jože Weis. Tiska: Tiskarna Ljudska pravica v Ljubljani. Po mnenju sekretariata za informacije IS SRS, št. 421-1/72 z dne 26. septembra 1974 je IMP Glasnik oproščen plačila temeljnega davka od prometa proizvodov.

REJANJE SREDSTEV TER VIROV SREDSTEV

— denarna sredstva na žiro računu bomo razporejali glede na načrtovano višino denarnih sredstev v naslednjem razdobju, pri čemer moramo paziti na to, koliko v trenutku razporejanja sredstev nenamensko uporabljamo sredstev skupne porabe in rezervnih sredstev.

Hkrati z razporeditvijo poslovnih sredstev razporedimo tudi vire poslovnih sredstev, kar predstavlja težji del naloge. Saj gre za to, kolikšen del nevrčljivih virov sredstev in kolikšen del vrčljivih virov sredstev na daljši oziroma krajši rok bo razporejen med posamezne TOZD.

Ob razporejanju poslovnega sklada kot trajnega nevrčljivega vira sredstev bomo verjetno zasledovali smoter, da ga razporedimo v sorazmerju s prispevkom delavcev teh TOZD k oblikovanju minulega dela. Glede na to, da bo najbrž težko za nazaj ugotavljati kolikšen del poslovnega sklada je oblikoval posamezen del TOZD, ki se na novo formira kot TOZD, bo najprimernejše, če uporabimo razmerje iz pogojnih enot, dobljenih na podlagi števila zaposlenih v posamezni TOZD in števila let delovne dobe. Nikakor pa ne bi bilo primerno razporejati poslovnega sklada na osnovi in v razmerju razporeditve sredstev;

— kredite za osnovna sredstva kot del vrčljivega vira sredstev bomo razporejali glede na namen teh kreditov oziroma v razmerju prevzetih osnovnih sredstev

— kredite za obratna sredstva bomo le s težavo razporejevali glede na namen, ampak se bomo posluževali načrtovanih (trajnih in srednjeročnih) obratnih sredstev bodočih TOZD

— obveznosti iz poslovnih razmerij bomo razporejali po namenu obveznosti (za nabavljena osnovna sredstva, prejeti predujmi). Mogoče pa je te obveznosti razporejati v razmerju načrtovane višine tekočih obveznosti.

— obveznosti iz dohodka bomo razporejali glede na razporeditev nedovršene proizvodnje, zalog polizdelkov in izdelkov ali pa v razmerju načrtovane višine teh obveznosti posamezne TOZD.

Pri razporejanju sredstev skupne porabe in njihovih virov bo najprimernejše, če se poslužujemo osnove razmerja števila zaposlenih bodisi iz preteklega leta bodisi iz poprečka zadnjih nekaj let.

Rezervna sredstva in rezervni sklad bomo po vsej verjetnosti razporedili med TOZD glede na obseg rizika, ki je podan z obsegom poslovanja (realizacije), dasiravno ga oblikujemo glede na višino ostvarjenega dohodka in ne prihodka.

Ob samem razporejanju poslovnih sredstev in njihovih virov bomo opravili tudi združevanje sredstev za delovanje delovnih skupnosti, ki se samoupravno konstituirajo z združevanjem posameznih funkcij.

UREDITEV PRAVIC IN OBVEZNOSTI, KI IZHAJAJO IZ RAZPOREJANJA SREDSTEV IN NJIHOVIH VIROV

Uvodoma je bilo omenjeno, da seštevek sredstev in virov sredstev mora biti med seboj uravnotežen, saj drugače ne moremo sestaviti bilance sredstev in njihovih virov. Iz tako uravnotežene bilance stanja sredstev in njihovih virov za dosežanje TOZD se sestavlja delitvena bilanca sredstev in njihovih virov, ki pa individualno gledano za posamezno TOZD prvotno ni uravnotežena, saj uporabljamo zlasti pri razporejanju poslovnih sredstev drugačna načela kot pri razporejanju virov teh sredstev. Iz tega neuravnoteženja med posameznimi TOZD nastajajo določena družbenogospodarska razmerja, ki imajo kratkoročen ali dolgoročen značaj, o čemer je potrebno skleniti samoupravni sporazum.

MAG. ALOJZ KOSI

FAKTURIRANA REALIZACIJA: JANUAR 1978

Realizacija	Plan v 10 ³		Izvršitev		Indeks izv.		
	1978	januar	januar 1978	januar 1977	let.pl.3:1	pl.jan.3:2	izv.78/77 (3:4)
TOZD	1	2	3	4	5	6	7
1. OV	367.900	22.000	24.809.382	18.092.889	7	113	137
2. PM	215.000	12.900	12.717.174	3.798.173	6	99	335
- SD	1.260	70	60.060	42.415	5	86	142
DO PROMONT	584.160	34.970	37.586.616	21.933.477	6	107	180
3. MM	334.700	18.400	13.079.598	20.599.295	4	71	64
4. IB	15.300	840	1.277.544	204.579	8	152	625
5. BLISK	107.000	5.900	5.672.399	1.867.344	5	96	304
6. EKO	92.000	5.000	8.581.589	2.000.000	9	172	429
DO PMI	549.000	30.140	28.611.130	24.671.218	5	95	116
7. EM	391.000	21.500	22.015.499	25.303.418	6	102	87
8. DVIG	104.470	5.700	4.914.222	4.296.659	5	86	114
9. TEN	230.000	12.600	11.073.108	9.090.682	5	88	122
10. ISO	61.600	2.800	2.966.821	549.135	5	106	540
- CK	11.230	620	584.994	581.867	5	94	101
DO ELPROM	798.300	43.220	41.554.644	39.821.761	5	96	104
11. KM	124.000	6.800	7.077.083	6.359.955	6	104	111
12. KP	155.000	8.500	8.620.807	6.543.657	6	101	132
13. TIO	123.000	6.800	3.579.581	2.537.228	3	53	141
14. PAN	231.400	13.400	6.838.850	7.750.000	3	51	88
DO IKOS	633.400	35.500	26.116.321	23.190.840	4	74	113
15. TRAA	300.000	16.500	17.383.006	12.447.744	6	105	140
16. SKIP	142.000	7.800	20.673.034	3.332.580	15	265	620
DO IKO	442.000	24.300	38.056.040	15.780.324	9	157	241
17. LSNL	168.000	6.500	9.295.962		6	143	
18. HA	60.000	3.400	3.517.225	7.643.255	6	103	168
19. LBK	25.000	1.400	1.550.079	...	6	111	...
DO LIVAR	253.000	11.300	14.363.266	7.643.255	6	127	188
20. PB	38.400	2.100	2.226.886	2.242.017	6	106	99
21. ZAST	60.000	3.300	3.447.969	1.909.025	6	104	181
22. IC	6.728	500	396.410	284.266	6	79	139
DO IZIP	105.128	5.900	6.071.265	4.435.308	6	103	137
- PD	4.930	-	-	-	-	-	-
IMP SFRJ	3.098.918	170.430	188.582.844	130.889.475	6	111	144
IMP skupaj	3.369.918	185.330	192.359.282	137.476.183	6	104	140

Elektro Montaža Oprema Naprave Dvigala

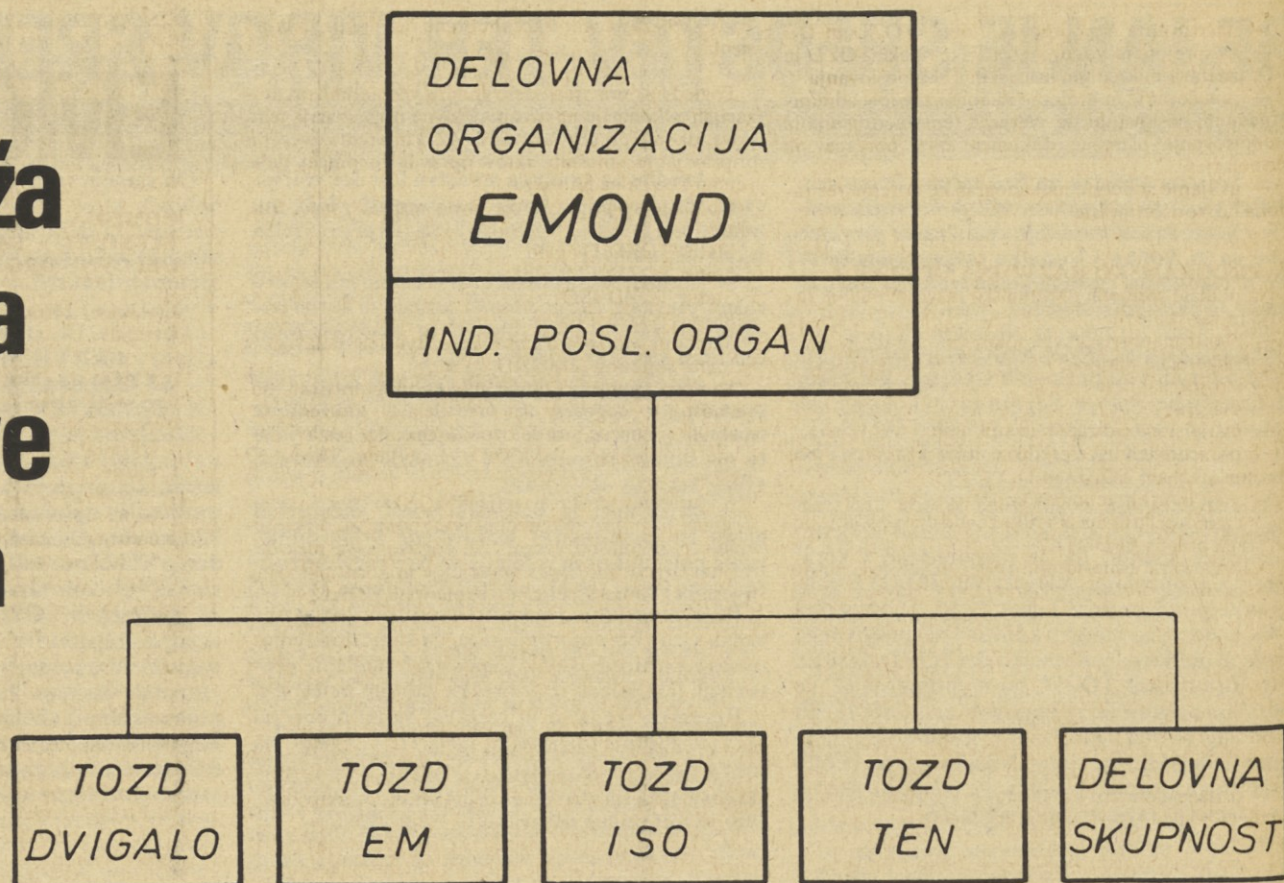

V decembru lanskega leta so se delavci štirih TOZD elektro dejavnosti z veliko večino na referendumih odločili za združitev v delovno organizacijo, ki je 20. februarja letos dobila svoje ime EMOND.

Delovno organizacijo EMOND sestavljajo Temeljne organizacije združenega dela:

- Dvigalo n.sol.o., Smoletova 2, Ljubljana
- Elektromontaža n.sol.o., Titova 37, Ljubljana
- ISO, Industrija stikalne opreme, Slovenske Kojnice
- TEN, Tovarna elektronaprav, Vojkova 58, Ljubljana

Iz elaborata, s katerim se utemeljuje združitev navedenih TOZD v delovno organizacijo, je razvidna cela vrsta stičnih točk, ki govorijo za združitev, med katerimi so tehnološka, dohodkovna in kadrovska povezanost samo nekatere od njih.

Celoten postopek združevanja je potekal po komisijah in na zborih v obliki samoupravnega dogovarjanja in ugotavljanja skupnih interesov in ciljev. Kakor rdeča nit se skozi več temeljnih organizacij vleče proces proizvodnje artiklov, vgradnje istih v naprave in opremo in končno montažo teh naprav oziroma opreme v posameznih objektih.

Racionalizacija poslovanja je narekovala združitev tistih skupnih opravil, ki jih je možno opravljati za vse Temeljne organizacije, kakor tudi združitev tistih služb, katerih skupen nastop oziroma skupno delo pomeni boljši in večji učinek.

Iz samoupravnega sporazuma o združitvi v delovno organizacijo je razvidno, da se bodo za potrebe temeljnih organizacij opravljale na delovni skupnosti iz posameznih področij naslednje naloge:

I. OPRAVILA SPLOŠNO-KADROVSKEGA ZNAČAJA:

- priprava osnutkov samoupravnih in splošnih aktov in skrb za pravočasno usklajevanje obstoječih s pozitivno zakonodajo
- skrb za zakonito izvedbo postopkov pri obravnavi osnutkov ter pravilno objavo sprejetih aktov
- organizacija izobraževanja
- opravljanje nalog iz področja varstva pri delu in izvajanja predpisov za varno delo delavcev

- opravljanje nalog iz področja ljudske obrambe in družbene samozaščite in civilne zaščite
- skrb za vodenje enotne in dogovorjene kadrovske politike in enotne politike enotnih osnov in kriterijev nagrajevanja
- organizacija obveščanja in informiranja preko interne glasila
- nudenje strokovne pomoči pri reševanju socialnih problemov delavcev
- pravno zastopanje delavcev iz področja delovnih razmerij
- nudenje strokovne pravne pomoči s področja blagovnega prometa
- opravljanje nalog družbene prehrane, centralne kuhinje
- organiziranje in opravljanje poslov pri sprejemu in oddaji pošte, ekonomat in organiziranje vzdrževalno tehničnih poslov.

II. FINANČNO RAČUNOVODSKA OPRAVILA:

- vodenje glavnih knjig
- skrb za najemanje kreditov za poslovne naložbe
- nadzor nad izterjavo zapadlih terjatev
- sestavljanje poročil in statističnih podatkov s področja finančnega poslovanja
- skrb za racionalno obdelavo podatkov glede na organiziranost temeljnih organizacij
- organizacija in koordiniranje inventur, sredstev in virov sredstev
- skrb za obračun stroškov in razdelitev istih na nivoju delovne organizacije
- skrb za urejanje dohodkovnih odnosov med temeljnimi organizacijami in delavci skupnih služb, kakor tudi zunanji komitenti
- vodenje saldakontov kupcev in dobaviteljev
- vodenje evidence sklada stanovanjskih posojil
- vodenje evidence osnovnih sredstev in drobnega inventarja
- sestavljanje periodičnih obračunov in letnega obračuna za delovno organizacijo
- izračun cenikov za svobodno menjavo dela delavcev DSSS
- strokovni nadzor nad poslovanjem računovodskih služb temeljnih organizacij
- strokovna pomoč računovodstvom TOZD
- priprava finančnih poročil in ostalih informacij s področja računovodskih nalog
- strokovno sodelovanje in povezovanje z interno banko IMP

III. OPRAVILA KOMERCIALNEGA ZNAČAJA:

- planiranje nabave materiala po asortimanu in dobaviteljnih in sklepanje letnih pogodb
- izvajanje dogovorjene nabavne in prodajne politike
- pravočasno sklepanje pogodb, ustreznih po strukturi del in obsegu za vse TOZD
- raziskava tržišča in izoblikovanje predlogov prodajne usmeritve
- sodelovanje pri izdelavi prospektov in organizaciji sejmov
- sodelovanje z zunanjimi institucijami pri oblikovanju politike clen in vodenja evidenc s tem v zvezi
- kalkulacije prodajnih cen glede na plansko prevzete naloge posameznih TOZD in DO
- izdelava kalkulacij in predračunov izdelkov ter montažnih storitev
- zasledovanje in udeležba na natečajih za pridobitev del
- povezovanje s temeljno organizacijo Inženiring v IMP za usklajevanje skupnega nastopa
- izdelava osnutkov samoupravnih aktov in pogodb v zvezi z blagovnim prometom in investicijsko dejavnostjo
- priprave predlogov o skupnem nastopu TOZD o skupnem pridobivanju dohodka
- vodenje politike učinkovite ekonomske propagande

IV. PLANSKO-ANALITSKO-ORGANIZACIJSKA OPRAVILA:

- izdelava letnih planov temeljnih organizacij po enotni metodologiji planiranja
- usklajevanje planov (realizacija stroškov, kadrov, investicij in investicijskega vzdrževanja) temeljne organizacije, izdelava plana delovne organizacije, spremljanje izvajanja plana in izdelava analiz za DO in TOZD
- nudenje pomoči pri izdelavi investicijskih elaboratov TOZD
- pripravljane smernic kratkoročnega in dolgoročnega razvoja vključno s poslovno-tehničnim sodelovanjem in integracijskimi možnostmi
- redno obveščanje o rezultatih poslovanja z izračunom kazalcev poslovanja, s katerimi se morajo izkazovati rezultati dela delavcev na osnovi 140. člena Zakona o združenem delu
- izpolnjevanje in vodenje statistike za TOZD in DO ter v rokih posredovanje potrebnih podatkov pristojnim zavodom in službam
- pripravljane samoupravnih splošnih aktov v zvezi s planiranjem

- načrtovanje organizacijskih oblik TOZD in DO
- za sprejete mikro organizacijske oblike TOZD in DO, izdelava mikroorganizacijskih oblik poslovanja
- proučevanje in urejanje racionalizacije v administrativnem poslovanju ter v zvezi s tem načrtovanje in predpisovanje ustrezne dokumentacije, obrazcev in formularjev
- uvajanje sodobne mehanografske opreme ter racionalno koriščenje iste

V. PROGRAMSKO RAZVOJNA OPRAVILA:

Na podlagi sprejetih programsko razvojnih nalog razvija in raziskuje:

- elektronaprave jakega toka
- šibkotočne naprave
- strojne naprave
- dvigala
- uvaja standardizacijo in tipizacijo
- proučuje tehniške predpise in jih posreduje posameznim službam TOZD in DO
- vodi in ureja tehnično knjižnico
- zasleduje in uvaja izsledke znanosti v področje poslovnega predmeta DO
- organizira usmerjevalni razvoj v smislu srednjeročnega in dolgoročnega planiranja novih programov in naložb
- proučuje rezultate raziskave trga za osvojitve novih proizvodov in tehnologije v okviru obstoječih in planiranih programov proizvodnje in montaže
- spremlja in usmerja obstoječe in perspektivne proizvodne programe TOZD
- raziskuje možnosti za poslovno tehnično sodelovanje z razvojnimi institucijami izven IMP
- prijavi patentov in zaščita industrijske lastnine. Predlaga metode spodbujanja k inventivni dejavnosti delavcev
- po posebni zadolžitvi izdaja strokovno tehnično-ekonomsko oceno o predloženi inovaciji ali tehnični izboljšavi

— skrbi za nenehno kontinuirano rast nivoja znanja v stroki.

Pogled na opravljeno delo komisij v temeljnih organizacijah in komisije na nivoju delovne organizacije nam pove, da smo pri uresničevanju ZZZ in s tem v zvezi pri pripravljanju splošnih aktov opravili že precej dela, vendar še zdaleč ne vsega.

Komisije so pripravile za javno razpravo naslednje akte:

- Statut TOZD Dvigalo
- Statut TOZD EM
- Statut TOZD ISO
- Statut TOZD TEN
- Samoupravni sporazumi o združitvi dela delavcev v delovno skupnost EMOND

Samoupravni sporazum o medsebojnih pravicah, obveznostih in odgovornosti med delavci združenih temeljnih organizacij in delovne skupnosti v sestavi delovne organizacije »EMOND« Ljubljana, Titova 37 n.sol.o.

Statut delovne organizacije EMOND, V zaključni fazi je Samoupravni sporazum o medsebojnih pravicah, obveznostih in odgovornosti med delovno skupnostjo Centralne kuhinje in koristniki uslug in osnutek Statuta delovne skupnosti EMOND.

Prav tako komisije zaključujejo delo na prilagajanju Samoupravnega sporazuma o skupnih merilih in ugotavljanju dohodka ter delitvi čistega dohodka na osebne dohodke, skupno porabo itd. ter iz tega sporazuma izhajajoči pravilniki.

Komisija na nivoju delovne organizacije bo vse osnutke samoupravnih aktov objavila v posebni številki Glasnika za vse člane delovne organizacije EMOND, kar bo omogočilo vsakemu posamezniku, da aktivno sodeluje pri javni obravnavi.

V informacijo navajamo, da se je 21. februarja konstituirala delovna skupnost na zboru in razpisala referendum za sprejem SS o združitvi dela delavcem DS EMOND za 8. marec 1978. FRANC KUMŠE

EMOND

KOMISIJA IZ GRUPACIJE ELEKTRODEJAVNOSTI V IMP JE IZBRALA FIRMO DELOVNE ORGANIZACIJE

E(elektro) M(ontaža) O(prema) N(aprave) in D(vigala)

EMOND — Firma delovne organizacije, v katero so združeni TOZD Dvigalo, TOZD Elektromontaža, TOZD ISO in TOZD TEN.

Izbrana 20. februarja na seji enajstčlanske komisije, sestavljene iz predstavnikov TOZD, na osnovi predlogov iz internega razpisa.

Komisija je od 28 predlagateljev prejela 58 predlogov za naziv delovne organizacije.

V končni najožji izbor so prišli nazivi: UNIEL, MONTEN in EMOND.

Po tajnem glasovanju je 10 glasov prejel EMOND in 1 glas UNIEL.

Komisija je predlagala delavskim svetom TOZD, da se nagradi predlagatelja izbranega imena (firme EMOND) tov. Čander Ivana — TOZD ISO s 4000 din in predlagatelja imen UNIEL in MONTEN (Jereb Zdravko, El.m. in Brenčič Franci — Dvigalo) s po 500 din.

Prav tako pa tudi še neznanega avtorja imena ELPROM nagradi s 500 din.

Kopije zapisnika s prilogami so na vpogled zainteresentom pri vodjih splošnih služb na TOZD. FRANC KUMŠE

MAKRO SHEMA DS - EMOND

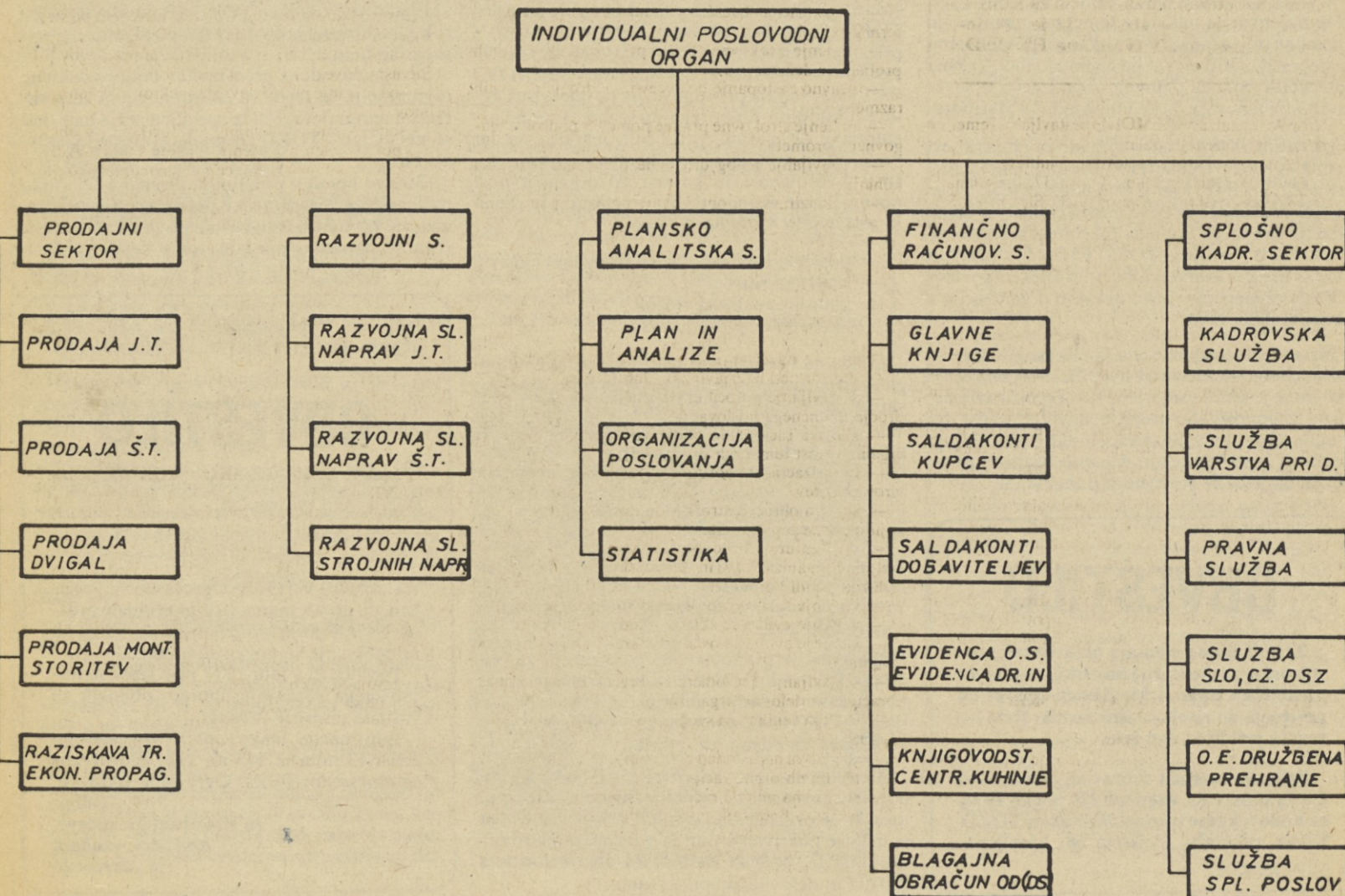

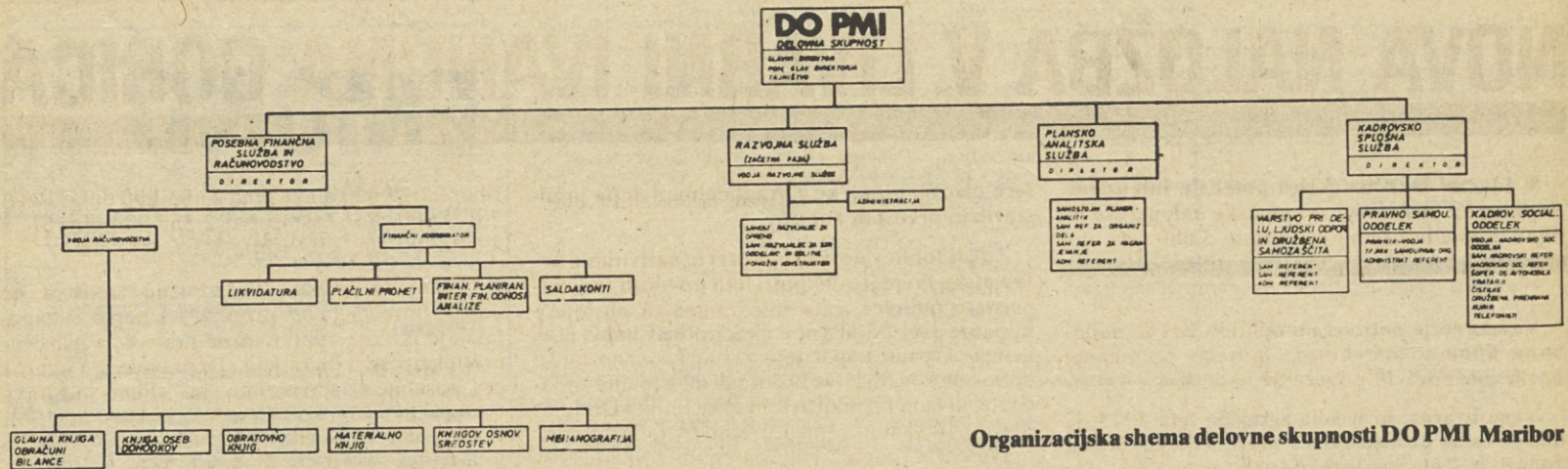

IZ TEMELJNE ORGANIZACIJE — DELOVNA ORGANIZACIJA PMI

Lansko leto se je začel tudi v celotnem IMP proces, ki bo imel daljnosežne družbenoekonomske posledice za vse temeljne organizacije v okviru nekdanje delovne organizacije IMP.

V nekaj Glasnikih nazaj, smo že zasledili, kako so se organizirale nekatere temeljne organizacije v delovne organizacije ter s kakšnimi posebnostmi se srečujejo. Gotovo vas bo zanimalo tudi, kakšna pota ubira bodoča delovna organizacija v severovzhodni Sloveniji, ki bo imela sedež v Mariboru.

Izhodišča za novo samoupravno organiziranost so bila v grobem izdelana že v programu uresničevanja ZZZ v IMP, kjer je bilo dogovorjeno, da se TOZD PMI skupaj z novo nastalo temeljno organizacijo skupnega pomena Inženirski biroji, ki se je izločila iz obstoječe TOZD PMI v Mariboru in TOZD Bliš iz Murske Sobote ter Elektrokovinar iz Ptuja organizira v novo delovno organizacijo v okviru SOZD IMP.

Navedena reorganizacija je bila potrjena že na referendumih v decembru 1977. Vsa nadaljnja aktivnost je sedaj usmerjena na organiziranje delovne skupnosti in sprejetju novih statutov ter drugih samoupravnih splošnih aktov, ki urejajo razmerja med TOZD in delovno skupnostjo ter TOZD in TOZD posebnega pomena IB.

OBVESTILO

TOZD Klima montaža objavlja več prostih nalog za montažo klimatskih naprav na gradbišču v Iraku. Izbirali bodo delavce od priučenih do visokokvalificiranih. Delo bo trajalo približno eno leto.

Prijavite se lahko osebno ali pisмено od dneva objave do vključno 10. marca 1978 na naslov: kadrovska splošni sektor TOZD Klima, montaža, Vojkova 58, Ljubljana.

Zavedati se je treba, da je mariborska delovna organizacija, za katero so delavski sveti TOZD sprejeli sklep, da bi se imenovala PROJEKT-MONTAŽA-INDUSTRIJA ali kratko PMI srazmerno zapletena organizacijska tvorba, saj bo stopal na osnovi ureditve medsebojnih razmerij TOZD skupnega pomena Inženirski biroji v pravni promet ter opravljal prodajo proizvodov in storitev za vse temeljne organizacije v sestavi DO PMI. Del skupnih pristojnosti pa bo imela tudi delovna skupnost. Poleg tega sta še dve temeljni organizaciji dislocirani v različnih regijah, vendar bodo ob smotrni organiziranosti tudi takšne težave premoščene. In kakšna bo organiziranost nove delovne skupnosti? Po organizacijski shemi jo sestavljajo 4 službe in sicer:

- posebna finančna služba in računovodstvo,
- razvojna služba,
- plansko-analitska služba,
- kadrovska splošna služba.

Glede na specifičnosti mariborske delovne organizacije bo opravljala finančno-računovodska služba, ki se deli v dve zaokroženi področji, in sicer posebno finančno službo in računovodstvo, predvsem posle za mariborski temeljni organizaciji in delovno skupnost, le tiste posle, ki jih zahteva zakon za skupne posle na ravni delovne organizacije (zbirna, konsolidirana bilanca itd.), pa za vse TOZD.

Glede razvojne in plansko analitske službe je obveljalo načelo ekstenzivnega ustanavljanja vsaj v prvi fazi, dokler se delovna organizacija organizacijsko ne utrdi.

Najnunjejša področja smo pokrili tudi na področju kadrovske splošne zadeve. Treba je upoštevati, da že v sedanjem obsegu del, ki so se pojavljala v TOZD PMI, niso bila vsa ustrezna področja kadrovske zasedena oz. pokrita.

Z oblikovanjem kadrovske splošne službe bomo organizirali tri oddelke, ki bodo zapolnili dosedanje organizacijske vrzeli in omogočili tudi nadaljnje pokrivanje potreb v celoti za mariborske TOZD, deloma pa tudi za oba dislocirana TOZD in delovno skupnost samo.

Glede na skupni program uresničevanja ZZZ računamo, da bomo v prvi polovici marca tudi konstituirali delovno skupnost s sprejetjem ustreznih samoupravnih splošnih aktov in izvolitvijo delavskega sveta.

Enako velja tudi za TOZD IB, ki ima določen rok konstituiranja do 1. aprila po sklepu registrskega sodišča.

Seveda navedena predstavitev bodoče delovne organizacije še daleč ni celovita, saj bi se v sestavku moral dotakniti še specifičnosti, s katerimi se srečujemo v TOZD skupnega pomena Inženirski biroji.

Gotovo bomo v prihodnjih številkah Glasnika našli možnost predstavitve prav te temeljne organizacije ter opozorili na svoje poglede pri uresničevanju dohodkovnih odnosov v naši novi DO.

I. H.

IMP — LJUBLJANA
TOZD OGREVANJE — VODOVOD

OBVESTILO

Odbor za stanovanjske zadeve, družbeni standard in rekreacijo

o b v e š č a

vse delavce v TOZD Ogrevanje — vodovod, da do 15. marca vložijo pismente prošnje za reševanje stanovanjske izgradnje ali pridobivanje stanovanjskih posojil.

Prosilci, ki v letu 1977 niso rešili stanovanjskega vprašanja, morajo obnoviti že vložene pismente prošnje.

Informacije lahko dobite po telefonu 321-043 interna 343 ali 276, kadrovska splošni sektor TOZD Ogrevanje vodovod.

**Odbor
za stanovanjske zadeve,
družbeni standard
in rekreacijo**

NOVA NALOŽBA V LIVARNI IVANČNA GORICA

V Livarni Ivančna gorica potekajo intenzivne priprave za postavitve avtomatske kaluparske linije Disamatic z letno kapaciteto 5.000 ton.

Vedno večje potrebe po odličnih sive in nodularne litine so narekovale potrebo po iskanju novih možnosti za povečanje kapacitet Livarne.

Nova livarna, ki je bila zgrajena leta 1975, je bila že tedaj projektirana z možnostjo povečanja kapacitet. Zato so obstajale prostorske možnosti, kakor tudi neizkoriščene kapacitete hladilne linije. Tudi inozemski partner in še posebej Siemens nas je postavil pred dejstvo, da svoje kapacitete prilagajamo njihovim potrebam, še zlasti glede na dopolnjevanje njihovega proizvodnega programa. Odločili smo se, da nabavimo sodoben kaluparski avtomat »Disamatic« ter ga vključimo v obstoječi tehnološki proces nove livarne s tem, da izvršimo nekatere dopolnitve in odpravimo posamezna ozka grla, ki bi se sicer kasneje z novo kapaciteto pojavila.

Celotna rekonstrukcija in nabava nove opreme bo veljala 35.000.000 din. V tem investicijskem znesku je upoštevana nabava uvožene opreme avtomata. Nabavna cena znaša 1.000.000 DM, domača oprema firme »Gostol«, montaža in neka-

tere manjše postavke z gradbenimi deli pa predstavljajo preostali znesek.

Za pridobitev novih kapacitet in aktiviranje avtomatske linije je bilo potrebno povečati tudi kapaciteto talilnice, zato smo zamenjali obstoječe kupolne peči Ø600 z novimi sodobnejšimi Ø 800, ki imajo dvojno kapaciteto pa tudi bistveno daljšo dobo obratovanja. Da bi dosegli maksimalne kapacitete, ki nam jih nudi avtomatska linija »Disamatic« do 400 kalupov na uro, smo morali staro pripravo peska popolnoma zamenjati z novo opremo. Tu ne gre samo za potrebne količine peska, temveč tudi za ustrezno kvaliteto, ki je predpogoj za optimalno izkoriščanje avtomata in doseganje ustrezne kvalitete odlitkov.

Tudi čistilnica bi predstavljala ozko grlo, zato smo odredili nov prostor in nabavili še en specialni čistilni stroj za zahtevnejši program.

Omenjena avtomatska linija bo nudila visoko kvalitetne kapacitete, ki jih bo mogoče konkurenčno plasirati v izvoz na zahod in vzhod.

Celotno naložbo financira 50 % Livarna Ivančna gorica iz lastnih sredstev, 50 % pa devet TOZD — IMP in sicer z naslednjo udeležbo:

Elektromontaža 1.347.000 din, TEN 2.355.000 din, Dvigalo 2.694.000 din, PMI-Ma-

ribor 2.019.000 din, Klima 2.694.000 din, TRAA 2.019.000 din, Zastopstvo 2.355.000 din, SKIP 1.010.000 din, TIO Idrija 1.343.000 din.

Omenjene TOZD so združile sredstva na osnovi posebnega sporazuma, s katerim si zagotavljajo do leta 1986 uvozne pravice za uvoz reprodukcijskega materiala. Te pravice jim livarna po posebnem sporazumu in ključu odstopa, ustvarja pa jih s svojim izvozom na zahodna tržišča. Sredstva, ki so bila združena, pa bo livarna vrnila do leta 1986.

Z aktiviranjem nove avtomatske linije, ki bo predvidoma začela obratovati junija meseca, bo imela livarna kapaciteto 15.000 ton letno, ter bo predstavljala 25 % celotnih slovenskih kapacitet. Dodatno pridobljene kapacitete pa bodo dobrodošle tudi našim domačim partnerjem, saj je livarna v tem letu komercialno tako zasedena, da le s težavo in velikimi zamudami rešuje naročila svojih kupev.

Spominski pohod na Stol in Porezen

Že nekaj let prirejajo zimsko-spominski pohod na Porezen, na vrhu katerega stoji spomenik padlim partizanom. Ob vznožju je Cerkno z zelo burno zgodovino iz NOB, kjer je bil sedež IX. korpusa NOV, predvsem pa slovi ta kraj po svoji partijski šoli. Leta 1944 so okupatorji napadli to šolo in 47 slušateljev je padlo za ideale naše revolucije. Takšno ima Cerkno svojo borbena preteklost. Ta, kar malo odmaknjen kraj, je zaradi zaslug vidno zapisan v zgodovini NOB, zato se tja ljudje radi podajajo.

Da radi obujamo spomine na borbe za svobodo, je bilo dokazano tudi lani, ko se je pohoda na Porezen udeležilo okrog 5.200 ljudi in to na en dan in torej mnogi nismo prišli do žiga, ki da pravico do značke.

Tako se bomo 18. marca 1978 srečali na STOLU in 26. marca na Poreznu tudi mi iz PD IMP in se številno udeležili tega pohoda, ki spada v naš mesečni načrt dela. Na poteh iz treh strani, predvsem pa iz Cerknega se bomo na Poreznu srečali člani IMP. Zato je prav, če bodo sedaj in pozneje imele skupine ali posamezniki naš znak (IMP), z vsakim bomo navezali stike, a ko bomo dobro »shodili« z našim društvom, bodo kajpak priprave boljše.

Lani, na naši južni poti proti Poreznu (3ure hoda), ni bilo snega, to leto ga predvidevamo, zato bo treba imeti dobro obutev, obleko in hrano. Vreme se rado spremeni, sama pot ni zelo naporna (brez snega je primerna za vsakogar), varnost hoje preko več planin do Porezna je v redu, smučarske palice in dereze za hojo niso potrebne, na dolgi poti je to breme.

Na svidenje na Poreznu!

F. VODNIK

FANI PAHOR NAŠA DELEGATKA NA 8. KONGRESU ZK SLOVENIJE

Na zadnji seji Sveta ZK IMP so delegati izvolili delegatko za 8. kongres ZKS — tov. Fani Pahor, ki je samostojni referent za izobraževanje v TOZD Klima.

Tovarišica Fani Pahor se je rodila leta 1935 v Škofji Loki. Študirala je na pedagoški akademiji, kjer je končala oddelek za domsko vzgojo. Dvajset let je delala v prosveti, sedaj dela 4 leta pri IMP, pravzaprav še vedno v prosveti. V zvezo komunistov je bila sprejeta pred trinajstimi leti.

O izvolitvi za delegata na 8. kongres ZKS pravi:

»Zavedam se odgovornosti, ki mi je naložena, vem, da je to ogromno priznanje vsakemu komunistu, da je to priznanje za dolgoletno delo v organizaciji.«

Razmišljala je tudi o tem, da bi na kongresu aktivno sodelovala.

»Če bi kaj povedala, bi morala osvetliti razmere v delovni organizaciji in delo Zveze komunistov v njej. O tem pa se moramo še pogovoriti, v imenu vseh ne morem govoriti brez sta-

lišč večine. Jasno je, da bi morala spregovoriti o delu celotne organizacije, ne samo o sredini, v kateri delam.«

Ko je razmišljala o delu zveze komunistov v IMP, ni mogla mimo izobraževanja: »Več bi se morali izobraževati o idejnem delu. Tu ne mislim samo novospregjetih članov, tudi nam, starejšim, ne bi škodovalo.«

Tov. Pahorjevi želimo na kongresu uspešno delo.

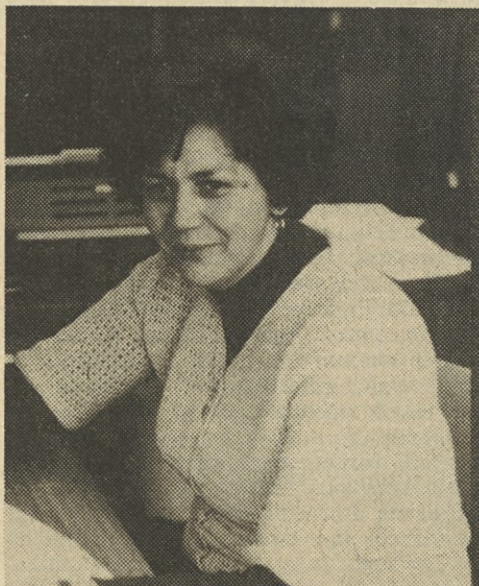

SAMOUUPRAVNO

1. Uvod

Od leta 1973 naprej lahko opazimo bistveno spremenjen odnos celotne družbene skupnosti do problemov planiranja. Pojav je dobil dimenzije, ki kažejo spoznanja o zamujenem. Iz tega je nastopila druga skrajnost v pretiravanjih, ki skušajo kar vse težave gospodarskega značaja pripisati samo pomanjkanju planiranja.

Naj bo tako ali drugače, planiranje kot pojmovnost je stopilo v vsakdan naših razmišljanj, razgovorov, sprejemanja ukrepov, itd. V nadaljevanju bom skušal podati zgodovinski pregled o organiziranosti planiranja, nato pa z bistvenimi potezami orisati bistvo samoupravnega planiranja kot ga opredeljuje ustava in zakon. Pri tem gre za spoznanja na temelju dolgoletne prisotnosti planiranja v IMP in po drugi strani za nekatera teoretska spoznanja, ki so bila posredovana na raznih seminarjih o planiranju kot rezultat izkušenj in spoznanj nas, ki se ukvarjamo s to stroko.

In še to: vse kar sledi kot prikaz razmer v IMP, je po eni strani plod uporne in dolgoletne borbe, ki je bila vodena premišljena z večjimi ali manjšimi nihanji, vendar vedno usmerjena vnaprej za dosego zastavljenih ciljev. Po drugi strani pa je to samo trenutno dosežena razvojna stopnja, ki še naprej in stalno doživlja svojo evolucijo.

2. Organizacijski razvoj

Ne zanimajo nas razni sistemi planiranja pač pa pojav planiranja in njegova organizacijska razrešitev znotraj poslovnega življenja. Stalna planska organizacijska enota se je najprej pojavila v tehničnem sektorju v okviru potreb priprave dela. Z naraščanjem tehnološke opremljenosti delovnih mest, zapletenostjo izdelkov in proizvodnjo velikega obsega je bilo treba začeti s »planiranjem« proizvodnje: od izbire produktov, strojev, delavcev, materialov, pa vse do ugotavljanja primitivnih ekonomskih kategorij (npr. stroškov). Skratka, rečemo lahko, da pojav planskega oddelka v vodenju produkcije pogojuje zapletenost produkcijskega procesa.

Poglavitne pomanjkljivosti takšne organizacijske razrešitve te strokovne službe so nastopile še pred opredelitvijo samoupravnega planiranja. Predvsem gre za pretirano poudarjanje zgolj tehnične plati z zahtevami, da mora biti plan obremenjen z znanjem in bogatimi izkušnjami, itd. Takšen pristop je bil prevladujoč v prvih povojnih letih, ko so bili delavci več ali manj neke vrste mehanični izvrševalci plana. Novi pristopi se v naših razmerah pojavijo v začetku petdesetih let.

Iz te prve je nastala druga skrajnost: plansko službo so pretežno organizirali v okviru finančno računovodskega sektorja oziroma delovnega področja. Na vsak način je takšna organizacijska razrešitev ugodnejša — primernejša kot ona v okvirih tehničnega sektorja. Vendar ima tudi ta rešitev občutne pomanjkljivosti: planiranje je ločeno od posameznih poslovnih funkcij, kar zmanjšuje njihovo smotrnost, z druge plati imamo opravka s pretiranim poudarjanjem »finančnih« kazalnikov. Knjigovodski dogodki so samo parcialni odsev poslovnega dogajanja, prav tako si ni moč zamisliti, kako jih pretopiti v sredstva za vplivanje na poslovanje, kar je srž plana. Preprosto povedano, tako planiranje ima lastnosti preslikavanja in ponavljanja preteklosti, toda je brez nujne ustvarjalne moči, prodornosti in znanstvenih ambicij.

Takšen koncept planiranja je bil pri nas prisoten vse do pojava ustavnih dopolnil. V bistvu je

reakcija na tehnicistični pristop in kasnejše pretirano opiranje na pomen in organiziranost računovodstva, ki se je pri nas uveljavilo kot zapoznelo posnemanje teh delovnih področij v razvitem svetu. Zapoznelo zategadelj, ker je razviti svet te organizacijske rešitve prerasel v začetku šestdesetih let. Gre za spoznanje, da ni dovolj številke samo obdelati (zapisati in spremljati), temveč jih je treba pravilno vrednotiti — to je interpretirati v njih medsebojnih povezavah in v odvisnosti od zastavljenih ciljev. In naprej, finance in računovodsko sta samo eno izmed področij, ki jih je treba planirati, tako kot je to proizvodnja, kadri, prodaja, investicije itd.

Pravzaprav je ta članek namenjen razbistritvi situacije za tiste, ki imajo interes, da spoznajo pravo mesto in pomen področja samoupravnega planiranja tudi v IMP sedaj v teh prelomnih trenutkih, ko s samoupravno reorganizacijo v SOZD iščemo primernejše oblike za samoupravno odločanje. Žal pa se v takih trenutkih najdejo tudi takšni, ki ne priznajo, da »Amerike« ni treba več odkrivati, pa zato negirajo doseženo stopnjo samoupravne organiziranosti v IMP. Tako si zmišljujejo načine medsebojnega komuniciranja, ki niso v skladu z našo zakonodajo ali pa direktno negirajo temeljne principe samoupravnega planiranja.

Kaj moramo vedeti? Planiranje je dejavnost s posebnimi lastnostmi, je torej svoja stroka, ki ima svoja metodološka in tehnično-organizacijska načela, je v posebnem odnosu do samoupravnih, izvršilnih in drugih poslovnih funkcij, zahteva posebno, široka in izčrpna znanja, itd. Zelo pomembno je tudi načelo nepristranosti v dveh pomenih: najprej, da je to samostojna organizacijska enota, ki ni pod vplivom nobene operative, in drugič, ki je izločena iz tekočih — operativnih skrbi, ki vsakodnevno pritiskajo na izvršilne funkcije. Zato planiranje ne smemo enačiti z drugimi funkcijami.

3. Splošno o samoupravnem družbenem planiranju

V tej točki skušam povezati nekatere določbe iz Zakona o temeljih sistema družbenega planiranja z izdajami v strokovni literaturi.

Delovni ljudje v TOZD, skupnostih in v družbenopolitičnih skupnostih imajo pravico in dolžnost, da skladno s temelji sistema družbenega planiranja, z odnosi medsebojnega sodelovanja in odvisnosti v procesu združevanja dela in sredstev, nadalje z odnosi prek povezav in svobodne menjave dela, samostojno sprejemajo in izvršujejo plane. Samostojnost je relativna, saj se morajo plani sprejemati istočasno. Razlog je v medsebojni odvisnosti in povezanosti, kot to opredeljuje Zakon o temeljih sistema družbenega planiranja.

Samostojnost, srečujočnost in kontinuiranost so temeljna načela samoupravnega planiranja. To nas opozarja, da operacionalizacija planiranja ni lahko delo, temveč zapleten proces, ki zahteva odgovoren odnos z veliko znanja z več področij, in po drugi strani, solidno poznavanje raznih poslovnih tehnik (metodologij). Planiranje je interdisciplinarnega značaja, kar pomeni rabo več znanstvenih oziroma strokovnih virov: od matematike in statistike, v zadnjem času tudi biologije, vse do palete družbenih ved. Zlasti opažena je matematizacija, in to na dveh različnih nivojih: na nivoju izračunov in na nivoju teorije (taktika, strategija).

Ob vsem tem pa mora prodrati spoznanje, da

plane izdelujemo »zase« in ne za potrebe drugih. Torej je pomemben pristop k planiranju, saj ta pojem označuje različne predstave različnih ljudi. Brez širokega besedovanja lahko rečemo, da je planiranje ena izmed poslovnih funkcij in kot taka tudi posebna strokovna, postaja pa tudi znanstvena veja, ki z razvojem pridobiva na pomenu. V okvirih naše samoupravne socialistične družbenoekonomske ureditve je toliko večji pomen planiranja, ki v bistvu pomeni eno temeljnih faz samoupravnega procesa. Po mojem samo v taki interpretaciji, razlagi in sodbi planiranja lahko v nekem relativno kratkem času pridobi nove kvalitete lastnosti in realizira idejo — koncept samoupravnega družbenega planiranja.

Plani so vodilo in napotek za akcijo. Plani so tudi temelj odločanja (upravljanja). Vsaka odločitev, ki jo nosilec planiranja sprejema, čeprav zadeva prihodnje rezultate in je tudi pogojena s predhodnimi odločitvami, ima »planski« karakter. Ali širše: planiranje je prva faza samoupravnega procesa, ko sprejemamo odločitve o ciljih, politiki, programih, projektih, strategijah, taktiki, itd. Potemtakem planiranje ni samo izdelava planov, ampak je proces. Tembolj, ker vsebuje elemente in je del družbenoekonomskega procesa. Subjekti planiranja vplivajo in s svojimi odločitvami tudi spreminjajo makroekonomske tokove, po drugi strani pa se jim tudi prilagajajo.

Za pravilno in uspešno vključitev samoupravnih organov in poslovnih struktur v proces planiranja je odločilnega pomena organizacijska, vsebinska in funkcionalna opredelitev strokovne službe. Organizacija tukaj pomeni klasično pojmovanje: konstitutivni pogoj oblikovanja celote iz medsebojno odvisnih delov za končno in zaželeno strukturo. Organizacija ni življenje, vendar se organizira življenje. Če pa je tako, potem je prvovrstnega pomena kvaliteten, strokovno in splošno kulturno razgledan kader, ki pozna koncepcije, postopke in metodologijo planiranja, organiziranja in analiziranja. Potrebna je tudi enotna metodologija. Enotna metodologija še ne pomeni tipizacijo planov, saj je treba računati s posebnostmi posameznih nosilcev planiranja. Kot že rečeno, planiranje je interdisciplinarnega obseja: kot aktivnost pa zahteva uporabo sodobne tehnike. Če pa je interdisciplinarni problem, pomeni, da je tudi timsko delo in to hkrati pomeni, da ne more biti funkcionalno orientirano (tehnično ali računovodsko obeležje kot najpogostejši napaki posploševanja).

Metodologiji pripada izredno pomembno mesto predvsem zato, ker je razvojni proces določen z množico ekonomskih in neekonomskih dejavnikov, ki imajo različen način in na različno intenzivnost učinkovanja. »Vic« kvalitete planiranja pa je v analizi! To pomeni, da je precizno kvantitativno ugotavljanje posameznih komponent (v stvarnem in časovnem smislu) zelo problematično in hkrati eno najsutilnejših vprašanj sodobnega obravnavanja razvoja in s tem planiranja. Proučevanje razvoja, čigar rezultat je tehnološki napredek, sredstvo v procesu odločanja pa planiranje, je tedaj multidimenzionalni fenomen in kot tak zahteva sistemski pristop v njegovi analizi. Veliko pojavov je treba meriti na indirektni način je zato potrebna dekompozicija na temeljne komponente in zanje je tudi treba vzpostaviti sistem indikatorjev.

Dalje, planiranje je tudi širši pojem od pojma »poslovna politika«. Poslovna politika je samo ena izmed pojavnih oblik planskih odločitev in je

PLANIRANJE

podobno kot plani, rezultat planskega procesa. Planiranje pa je faza poslovnega procesa, ko postavljamo cilje, politiko, plane in programe. Z drugimi besedami: planiranje so vse odločitve, ki jih sprejemamo in ki na kakršenkoli način zadevajo prihodnje poslovanje (pogoje in rezultate). Gledajoč s tega zornega kota so znane sheme iz literature: planiranje kot proces vsebuje cilje, politike, plane, izvrševanje, kontrolo — analizo — korekture: pri čemer plan v vsakdanji rabi pomeni prve tri komponente. Pri čemer poslovna politika (kot taktika) pomeni zadnje tri komponente; poslovna politika kot strategija prve dve komponenti; medtem ko v delitvi planov spadajo med strateške prve tri komponente, tretja in četrta spadata v taktične (časovno krajše) plane, v skupino operativnih planov pa spadata predvsem zadnji dve komponenti. S tem je v bistvu načeta tehnologija planiranja. Tehnologija planiranja so vse faze v spremljanju planskih odločitev. Srce tehnologije planiranja je metodologija, ki je vrsta različnih tehnik uporabljenih v planiranju. Različnim fazam tehnologije planiranja ustrezajo različne tehnike, ki pomagajo odgovoriti na zastavljena vprašanja. Proizvod procesa planiranja so plani, katerih kvaliteta je prenosorazmerna s kvaliteto procesa. To pomeni, da probleme ne moremo reševati s plani ampak s planiranjem, ki danes še ni na nivoju znanstvene discipline, in pa tudi zaradi zakonitosti, ki vladajo v družbenoekonomskem življenju na današnji razvojni stopnji. Zato govorimo in je tudi nujna kontinuiranost v planiranju, zlasti razvojnemu planiranju (srednjeročnem).

Sredstvo za realizacijo spoznanj kontinuiranega planiranja je rebalansiranje planov. Pogost vzrok pa je tudi neustreznost temeljev — planskih predpostavk — iz katerih je bil plan grajen. Ali splošno: rebalans pomeni ponovno proučitev temeljev in potemtakem pomeni bistvene korekcije sprejetih planov. Milejšo obliko rebalansa predstavlja fleksibilnost plana. To je že v planu vključena lastnost, da se nekateri kazalci in smeri delovanja lahko v določenih odstopanjih spreminjajo brez spremembe plana. Principielno morajo biti plani z daljšim časovnim horizontom bolj fleksibilni. Pri postavljanju dilem o umetnosti rebalansiranja je pomembnejše vprašanje stalno izboljševanje procesa planiranja in sprejemanje planov z določeno mero prilagodljivosti, lahko tudi z alternativnimi plani. Tak pristop pomeni zavestno obravnavanje rizika, bodisi iz naslova zunanjih vplivov in sprememb, bodisi zaradi strukturnih sprememb notranjega značaja.

Planiranje je tudi način za samoupravno integracijo dela in sredstev, kar je še posebej poudarjeno v zakonu. Na eni strani razvitost družbenega reprodukcijskega procesa in po drugi strani vloga delovnega človeka v našem družbenoekonomskem sistemu zahtevata, da proces planiranja začnemo v TOZD in se potem s sporazumevanjem in dogovarjanjem soočimo in usklajujemo različni cilji in interesi različnih nosilcev planiranja. In v tem je prav planiranje tista pot, ki na dokaj učinkovit način presega in po drugi strani usklajuje različne cilje in interese. Sistem samoupravnega družbenega planiranja seveda zahteva, da izdelamo kriterije odločanja, kaj je cilj samo enega subjekta planiranja in kaj so zares skupni cilji na različnih nivojih. In zato tudi ne moremo govoriti o hierarhiji planov, saj je očitno sistem planiranja večsmeren (srednjeročnost, kontinuiranost, sporazumevanje, dogovarjanje) in prav to je nova karakteristika sistema samoupravnega planiranja.

Obenem se moramo tudi zavedati, da z nadaljnjim poglobljanjem in uveljavitvijo samoupravnega družbenega planiranja prehajamo v situacijo, ko po eni strani vodimo — usmerjamo in smo po drugi strani vodeni — usmerjeni; ko formuliramo cilje, politiko in plane, se vključujemo v vodenje, ko jih izvršujemo, postajamo vedno bolj vodeni. Še drugače: intenzivnejše družbeno in tudi poslovno planiranje zmanjšuje samostojnost organizacij združenega dela in njen riziko oziroma planiranje podružblja njihovo gospodarsko aktivnost, hkrati pa podružblja tudi poslovne rizike. Seveda lahko tudi tokrat ponovim, da kakovost odločitve ni toliko odvisna od tega, kdo jo sprejema, kot od njene priprave.

Temeljni nosilec planiranja (npr. TOZD) ni svet zase, je samo del celotnega združenega dela. Zato se moramo v vseh fazah planiranja zavedati, da nismo ne začetek in ne konec reprodukcijskega procesa. V tem smislu moramo prispevati k doseganju integracije dela in sredstev prek procesa samoupravnega planiranja. Brez plana se pri poslovanju ukvarjajo samo z reševanjem prihajajočih — nastopajočih problemov. Namesto prilaganja in vplivanja na dogodke, dogodki vodijo poslovno obnašanje. Seveda ob vsem izrečenem planiranja ne smemo fetišizirati. Življenje se niti ne začne in niti ne konča s planiranjem. Gre preprosto povedano za to, da moramo več predvidevati in se tudi več zanimati za tisto, kar bo in manj za tisto, kar je bilo. V izhodišču so odločilnega pomena realno spoznane potrebe potencialnih kupcev. Znano je, da ne propadajo podjetja, ampak proizvodni programi in neustrezne tehnologije. Nemožeče je pravilno opredeliti cilje politike in plane brez realnega spoznanja tržnih zakonitosti. Drugo pomembno dejstvo pa je, da morajo biti samoupravni in poslovodni organi prepričani, da je planiranje vsebina njihovega delovanja. Strokovna služba je nujno potrebna za učinkovito izvršitev procesa planiranja. Odgovornost za planiranje je na samoupravnih organih, strokovna služba je njihov svetovalec in strokovna opora.

Bistvena lastnost planiranja je časovna dimenzija in dinamični pristop, ki omogočata reševanje problemov sintetično v smislu sistema. Pri tem je pglavilni namen planiranja razvijanje procesov, mehanizmov in stališč, da omogočimo sprejem odločitev danes z večjo stopnjo zavesti o prihod-

njih implikacijah, in drugič, da prihodnje odločitve sprejemamo hitreje, bolj ekonomično in kolikor je pač možno z manjšimi motnjami v tekočem poslovanju. Drugače povedano, s procesom planiranja želimo doseči jasnejše razumevanje verjetnih prihodnjih vplivov pri sprejemanju »današnjih« odločitev, in skušamo anticipirati področja prihodnjega odločanja. V tem smislu je poslovni plan strukturalno urejen sistem informacij poslovnega in mejnih področij.

Še bolj kot dosedaj je z novim zakonom o sistemu družbenega planiranja izpostavljena funkcija planiranja v sistemu družbene reprodukcije in so bili v zadnjem času vloženi veliki napor, da se realizira temeljna zahteva, da je planiranje pravica in obveznost vseh. Potemtakem planiranje pojmuemo v prvi vrsti kot fenomen samoupravljanja in takoj nato vodenja. To pomeni, da gre za stalen dialog subjektov gospodarjenja o medsebojni dejavnosti in razvoju, čigar rezultati so plani, dogovori in sporazumi. Torej je planiranje tudi pot, da laže premagujemo komplikacije, ki se vsakodnevno pojavljajo med različnimi TOZD zaradi različnega pomena časovnega horizonta, zaradi nezadostne informiranosti, zaradi slabih izkušenj, zaradi motivacije in zaradi premajhne odgovornosti (v procesu planiranja je izrednega pomena tudi psihološka stran!).

Pri tem se zavedamo, da so psihološki momenti zlasti pomembni v procesih dogovarjanja in sporazumevanja. »Racionalno« sporazumevanje o skupnem razvoju smo uspeli doseči z jasno izdelano globalno vizijo poslovnega sistema IMP kot celote, ob jasno nakazani in pričakovani recipročnosti s strani posameznih TOZD in kasnejšimi kompromisi v parcialnih razreševanjih. Izkazalo se je, da je eno centralnih vprašanj procesa planiranja, ob alokaciji resursov, tudi alokacija potreb posameznih TOZD, ali celo območij, na katerih delujejo in njihovo medsebojno usklajevanje. V vseh takih in podobnih primerih planiranje pripomore k bolj racionalnemu obnašanju posameznih TOZD. Od tod sledi, da nam planiranje pomeni temelj za oblikovanje in realizacijo poslovne politike. Pri tem je osrednja naloga priprava sprememb obstoječega (čeprav imamo največ izkušenj na področju usklajevanja in izkoriščanja obstoječega v poslovnem sistemu IMP).

JURIJ ZAVEC

HUMOR

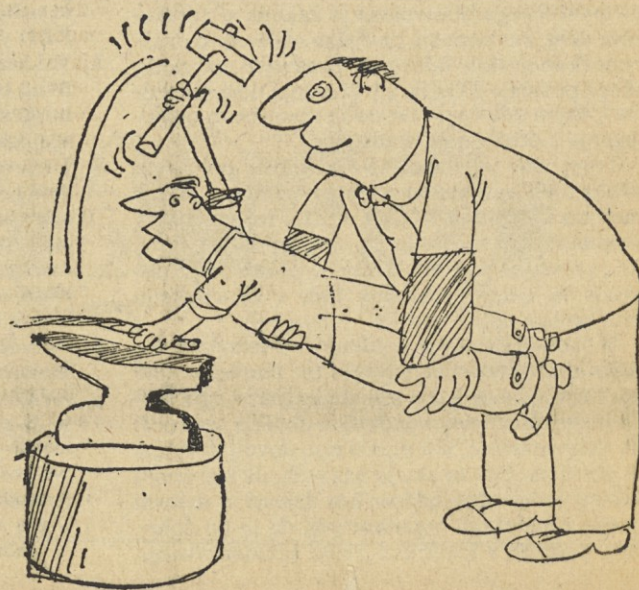

2. SEJA OBČINSKE KONFERENCE ZKS LJUBLJANA-BEŽIGRAD

2. seja občinske konference ZKS Ljubljana-Bežigrad je bila 21. februarja namenjena obravnavi ocene uresničevanja zakona o združenem delu.

Na seji smo ugotovili dejansko stanje našega uresničevanja zakona o združenem delu. Iz razprave lahko povzamemo naslednje:

Z zakonom o združenem delu nismo začeli uveljavljati le suho zakonsko določilo, ki določa posamezne organizacijske in načelne ukrepe, temveč smo posegli v usklajevanje odnosov v družbeni reprodukciji ter dejansko začenjamo tvorno sodelovati in usmerjati razvoj materialne proizvodnje v skladu s samoupravno usklajenimi in dogovorjenimi potrebami in interesi. Torej smo z zakonom o združenem delu in ostalimi sistemskimi zakoni (zakon o družbenem planiranju, zakon o osnovah kreditnega in bančnega sistema, paket zakonov iz zunanjetrgovinskega poslovanja in vrsto drugih) posegli v preobrazbo odnosov v družbeni reprodukciji, ki so konkretni začetek uresničevanja odločilne vloge, položaja in odgovornosti delavca pri razpolaganju s sredstvi in rezultati svojega in celotnega družbenega dela.

V današnjem trenutku ugotavljamo, da so rezultati pri izpolnjevanju oziroma utrditvi družbenoekonomskega položaja delavca v združenem delu, neposredno povezani s stopnjo akcijske usposobljenosti in učinkovitosti subjektivnih sil. Vsepovsod tam, kjer so komunisti zavzeli odločna in enotna stališča v osnovnih organizacijah do zastavljenih konkretnih aktivnosti, je razvoj družbenoekonomskih odnosov, reševanje vprašanj samoupravljanja in gospodarjenja z družbenimi sredstvi ter uveljavljanje neposrednega vpliva delavca na odločanje o dohodku, premagala začetne težave. V oceni uresničevanja zakona o združenem delu v občini Ljubljana-Bežigrad ugotavljamo, da smo pri samem konstituiranju temeljnih organizacij združenega dela dosegli dovolj dobre rezultate, v isti sapi pa lahko ugotavljamo, da še ne moremo biti v zadostni meri zadovoljni ravno z uveljavljanjem osnovnih pravic kot začetka in konca točke samoupravnega položaja delavca in uresničevanja njegovih neodtujljivih pravic.

Takšno stanje je na eni strani posledica neznanja in premajhne angažiranosti, na drugi strani formalističnega obravnavanja zakona o združenem delu, kar pomeni, pavšalno obravnavo družbenoekonomskih odnosov, predvsem ekonomskega položaja TOZD, združevanja dela in sredstev, način odločanja ter način uporabe in razpolaganja z družbenimi sredstvi.

Torej smo v dosednji aktivnosti predvsem uveljavljali samoupravno organiziranost, ki jo merimo s številom TOZD, OZD, reorganizacij, samoupravnih sporazumov, samoupravnih aktov itd., zaostajali pa v oblikovanju dohodkovnih odnosov in tako zaostajamo tudi v združevanju družbenega dela.

Ni namen današnje konference postavljati doseženih rezultatov na stranski tir, temveč realno ugotoviti, kje in kako izgleda in živijo naši vsakodnevni družbenoekonomski odnosi in opozoriti na tiste elemente, ki v praksi niso dovolj dodelani in dorečeni. Gre za akcijo nas vseh, da ustvarimo takšne proizvodne odnose kot delavci in delovni ljudje v temeljnih organizacijah, da se bo dohodek, dosežen v katerikoli obliki samoupravnega

združevanja dela in sredstev, vedno vračal k delavcem v temeljnih organizacijah združenega dela, ki so ustvarjali vrednosti. Tako se in se morejo še naprej širiti dejanske možnosti, da se dohodek pod neposredno kontrolo in z odločilnim vplivom delavcev temeljne organizacije združenega dela vedno znova združuje z dohodkom delavcev v drugih temeljnih organizacijah. Na podlagi takšne opredelitve družbenoekonomskih odnosov se moramo komunisti z vsemi ostalimi družbenimi silami bojevati za dosledno izpeljavo načela, da so samo samoupravno združeni delavci vseh odnosov v samoupravnem združenem delu.

Tako kot smo uspeli v nekaterih sestavljenih organizacijah združenega dela, ki se povezujejo v reprodukcijskem procesu, vzpostaviti proizvodne odnose, ki v družbeno prakso uvajajo nove, sicer še ne dokončno izdelane osnove in pristope za udeležbo posameznih temeljnih organizacij združenega dela v skupnem prihodu je potrebno tak pristop pospešiti in izpeljati tudi med proizvodnimi in trgovskimi organizacijami. Le te so bile dolej proizvodnemu delavcu povsem odtujeni del družbene reprodukcije. Tu je potrebna velika politična aktivnost, da se razčistijo temeljna vprašanja pridobivanja in razporejanja skupnega prihodka seveda ob upoštevanju interesov delavcev za skupno poslovanje in razvoj.

Ugotovimo lahko, da je rast osebnih dohodkov v devetih mesecih lanskega leta dosegla stopnjo

7,4 %, kljub temu, da smo v smernicah o družbenoekonomskem razvoju občine v letu 1977 predvideli in se dogovorili, da bodo realni osebni dohodki v tem letu povečani za okoli 2 %.

Obenem se je produktivnost v istem obdobju povprečno povečala za 4 %, kar je v skladu z dogovorom, da osebni dohodki rastejo počasneje od rasti produktivnosti. Vendar je bilo v občini znotraj tega povprečja še vedno nekaj kršiteljev. Vzrok za takšne kršitve je potrebno iskati v neveljavljenem družbenoekonomskem vplivu delavcev in dolgo časa prisotnega vpliva starih odnosov. Ob tem so se sredstva za osebne dohodke v mnogih primerih oblikovala bolj pod vplivom tekočih ekonomskih gibanj, kot v odvisnosti od rezultata dela in dosežene produktivnosti.

Razvijanje odnosov svobodne menjave dela se je v večini organizacij združenega dela šele začelo. Z ustrezno samoupravno organiziranostjo so ustvarjeni pogoji, da delavce temeljnih organizacij združenega dela ne bo mogoče več odtujevati od odločanja o pogojih, sredstvih in rezultatih lastnega dela. Pri spreminjanju teh odnosov ne gre le za svobodno menjavo dela kot načina pridobivanja prihodka delavcev delovnih skupnosti, temveč je od uresničevanja takega položaja delavcev v delovni skupnosti odvisno tudi hitrejšo spreminjanje družbenoekonomskega položaja in vloge delavcev v temeljnih organizacijah združenega dela.

Na osnovi razprave po oceni o uresničevanju ZZZD v občini, komisija predlaga kot osnovo za sprejem stališč naslednje

SKLEPE

1. Uresničevanje vseh nalog in izpeljava zapisanih organizacijskih oblik, predvsem pa vsebinska dopolnitev in dograditev ter permanentno spremljanje zastavljenih akcij na ZZZD.
2. Konferenca zadaljuje vse komuniste, da nenehno spremljajo praktično izvajanje zakona o združenem delu v vseh delovnih sredinah in sproti opozarjajo na vse ugotovljene napake in pomanjkljivosti, ki se bodo v praksi pokazale in se bori za realizacijo družbene vsebine, ki jo ZZZD postavlja.
3. Vsi komunisti v združenem delu so dolžni aktivno in tvorno sodelovati v delu sindikata kot nosilca pravilno zastavljene akcije uresničevanja zakona o združenem delu.
4. Utrjevanje temeljne organizacije združenega dela je pomembna naloga in stoji tako pred organizacijami ZK kot drugimi organiziranimi subjektivnimi silami. Pri tem je treba dosledno vztrajati, da se vsak dohodek, ustvarjen v katerikoli obliki, vedno vrača k delavcem, združenim v temeljne organizacije združenega dela.
5. Zaradi specifične vloge in posebno težkih problemov, ki jih beležimo na področju mesta delovnih skupnosti, se moramo komunisti zavzeti, da postane uresničevanje ustavne vloge delovnih skupnosti, ki opravljajo dela skupnega pomena za več TOZD, sestavina sleherne aktivnosti za povečanje vpliva delavcev v TOZD. Zato morajo družbenopolitične organizacije in samoupravni organi nenehno preverjati in

ocenjevati delo že organiziranih delovnih skupnosti. Dosledno se je treba zavzeti za izločevanje tistih delov in delovnih skupnosti skupnih služb, ki izpolnjujejo pogoje za organiziranje TOZD skupnega pomena.

6. Komunisti v TOZD in delovnih skupnostih, posebno pa v delavskih svetih in ostalih organih upravljanja, so zadalžni zagotoviti realizacijo vsebine ZZZD in so nosilci borbe za čistost izvajanja idej tega zakona.
7. Vsebinska realizacija ZZZD bo vidna pri dejanski družbenoekonomski vlogi delavca v svojih TOZD in delovnih skupnostih. Poleg odločanja o investicijski politiki in združevanju sredstev za investicije je najelementarnejša oblika odločanja delavca delitev sredstev čistega dohodka na osebne dohodke, skupno porabo in razširjeno reprodukcijo.
8. Komunisti v vseh družbenih in samoupravnih organizacijah moramo zagotoviti, da bodo sredstva za osebne dohodke odvisna od prispevka delavca k skupnemu rezultatu od vloženega živega in minulega dela.
8. Komite občinske konference ZK se zadalži, da izvede seminar za pripravo realizacije te problematike z vodstvi osnovnih organizacij ZK in z aktivom delavcev, posvet pa z aktivom komunistov poslovnih organov, aktivom komunistov zadalžnih za samoupravne akte in s komunisti, prosvetnimi delavci.
9. Ocena uresničevanja ZZZD bo izdelana tudi za področja družbenih dejavnosti in krajevnih skupnosti in bo obravnavana na eni naslednjih sej občinske konference ZKS.

VLASTIMIR BOH

KDAJ DELOVNA DOLŽNOST IN KDAJ USTVARJALNOST

Predsedstvo republiškega sveta Zveze sindikatov Slovenije je na 52. seji, 22. 12. 1977 razpravljalo o stališčih in priporočilih sindikatov za razvijanje in organiziranje množične inventivne dejavnosti. Objavljamo odlomek iz stališč, ki govori o vprašanju, ki se je že večkrat pojavilo tudi v vaši organizaciji združenega dela in govori o tem, kaj naj bi bilo opredeljeno kot delovna dolžnost in kaj kot ustvarjalnost.

Pri organiziranju inventivne dejavnosti vedno znova naletimo na vprašanje, kaj je delovna dolžnost in kaj je ustvarjalna inventivna dejavnost, ki je meja med njima. V vsakdanji praksi namreč zelo pogosto zasledimo mnenje, da delavci v proizvodnji zaslužijo priznanje, če ob svojem rednem delu kaj izboljšajo, izumijo ali spremenijo. Drugače pa si to razlagajo delavci, katerih delo je v organiziranju proizvodnje, iskanju boljših rešitev, razvijanju novih delovnih procesov ali novih izdelkov; vse njihovo ustvarjalno delo naj bi bila delovna dolžnost. Če tak delavec za svojo stvaritev zahteva neko priznanje ali nadomestilo, je zavržen z argumentom, da za opravljeno delo ne more biti dvakrat nagrajen.

Takšna mnenja in postopke so pogosto utemeljena tudi z določbo v čl. 86 točka 2. zakona o patentnih in tehničnih izboljšavah, ki zadeva tehnične izboljšave in pravi:

»Določbe členov 83 in 95 tega zakona ne veljajo: 2. Za predloge strokovnih sodelavcev v znanstvenih raziskovalnih institutih in konstrukcijskih birojih, če se nanašajo na projekte, konstrukcije in tehnološke postopke, ki so jih pripravili in izvršili ti strokovni sodelavci v okviru svojih rednih službenih nalog.«

Ta omejitev je sicer upoštevala predvsem izdelavo programov in projektov v institutih in birojih zunaj delovnih organizacij, vendar jo marsikje že več let zelo vztrajno uporabljajo predvsem za lastne strokovnjake, ki lahko največ prispevajo k izboljšavam in modernizaciji proizvodnje, so pa s takšnim ravnanjem dejansko grobo diskriminirani.

b) Zakon o združenem delu uvršča inovacije kot materialne pravice med družbena sredstva in materialne osnove združenega dela (čl. 10, 3 odst. ZZZ), razvoj delavca v celovito ustvarjalno osebnost pa med temelje socialističnega samoupravnega združenega dela (čl. 2 ZZZ).

Večanje dohodkov in produktivnosti v TOZD je določeno v čl. 46 ZZZ:

»V pogojih socialistične blagovne proizvodnje zagotavljajo delavci v temeljni organizaciji nenehno večanje dohodka tako da:

1) razvijajo svoje delovne sposobnosti in znanje, izboljšujejo organizacijo dela, uporabljajo znanstvene, tehnične in tehnološke dosežke, smotno in racionalno izkoriščajo naravne pogoje za delo, razvijajo pobude pri delu... in na tej osnovi povečujejo produktivnost dela.

V čl. 47 ZZZ predpisuje, kakšna naj bo organiziranost TOZD, in pravi glede ustvarjalnosti, da morajo delavci zagotoviti takšne osnove in merila za razporejanje dohodka in čistega dohodka ter za delitev sredstev za OD in skupno porabo...

»4. z ustreznim notranjo organizacijo dela in z odnosi pri razporejanju in delitvi v temeljni organizaciji spodbujajo delavce, da se na vsakem delu oziroma pri vsaki delovni nalogi in v vsakem delu delovnega procesa razvijata ustvarjalnost, delovna pobuda delavcev in meri njihov prispevek k uspehu skupnega dela in pridobivanju dohodka.«

»Prispevek delavca k delu je odvisen tudi od povečanja dohodka temeljne organizacije, ustvarjenega zlasti z upravljanjem in gospodarjenjem s sredstvi družbene reprodukcije ter z odločanjem o organiziranju dela, o rekonstrukciji, modernizaciji in drugi tehnični izboljšavi... o uporabi znanstvenih, tehničnih in tehnoloških dosežkov ter strokovnih izkušenj v delovnem procesu v temeljni organizaciji.«

O tem, kaj pripada delavcu, ki z ustvarjalnostjo sodeluje v boljših dohodkih in uspehih združenega dela, določa čl. 130 ZZZ:

»Delavec, ki z inovacijo, racionalizacijo ali drugo obliko ustvarjalnosti pri delu z družbenimi sredstvi prispeva k povečanju dohodka temeljne organizacije, ima pod pogoji, določenimi v samoupravnem splošnem aktu v skladu z zakonom pravico do posebnega nadomestila v tej temeljni organizaciji.«

ZZZ torej povsem jasno in nedvoumno pričakuje in spodbuja ustvarjalnost VSEH delavcev pri vseh opravilih in jamči VSEM delavcem pravico do posebnega nadomestila za inventivno delo.

c) Z uveljavitvijo opisa del in nalog v TOZD bo razrešena dilema razmejitve odnosa med redno delovno dolžnostjo in invencijo. Problem se namreč pojavi predvsem takrat, ko je slabo opredeljeno delo razvijalcev, raziskovalcev, konstruktorjev in drugih strokovnih delavcev. Če opis delovnih opravil in delovnih nalog govori samo o delu pri razvojnih procesih, izboljševanju proizvodnje ali pri uvajanju novih proizvodov, se vse delo takšnega delavca upošteva delovna dolžnost.

»Delovna dolžnost« je v bistvu opravljanje vseh tistih aktivnosti, ki jih od delavca pričakujemo. Aktivnosti so opredeljene v spisku delovnih nalog. Strokovni delavec mora dobiti program za svojo nalogo, imeti mora definirane cilje, ki naj jih doseže.

Množična inventivna dejavnost pa obsega vse tiste predloge delavcev, za katere niso bile izdane redne delovne zadolžitve oziroma obveznosti, torej tiste, ki presegajo pričakovanja izdanih nalog.

Večkrat se primeri, da strokovnjak dobi kljub vsemu nalogo, ki mu jo organi TOZD nakažejo le v grobih obrih, kar kaže, da bo njena uspešna rešitev predstavljala invencijo. Če se o delu na takšni nalogi predhodno ne dogovori, kako bo obravnavana, uspešni rešitvi pogosto sledi spor z avtorjem. Takšnim sporom se lahko izognemo, če organi TOZD sklenejo z delavcem inovatorsko pogodbo, s katero ob pričetku dela čimbolj točno opredelimo nalogo, način izvajanja in obračunavanja ter druge pomembnejše pogoje.

Če bo organizacija inventivne dejavnosti dobra in uspešna, če bodo ustvarjalci dobili zaupanje, se bodo za vsak, tudi za najtežji problem, javljali sposobni reševalci in bodo inovacijske rešitve hitro vplivale na boljše dohodke TOZD. Čim bolj bo razvita ustvarjalnost in čim bolj jo bomo obravnavali tako, kot določa zakon o združenem delu, tem več bomo imeli izboljšav, novih tehničnih rešitev in novih izdelkov.



● Začela so se

Tekmovanja med TOZD

ORGANIZATOR — TOZD PANONIJA — MURSKA SOBOTA

ŠAH — REZULTATI EKIPNO

1. PMI Maribor
2. KLIMA Ljubljana
3. TRAA Ljubljana
4. ISO Slov. Konjice
5. TEN Ljubljana
6. PANONIJA Murska Sobota
7. TIO Idrija
8. LIVARNA — Ivančna Gorica



NEHAJTE TIVARJE, TO VE TOČKA "RAŽNO" IN NE "TRAŽNO"!...

INDUSTRIJA STIKALNE OPREME SLOVENSKE KONJICE ODSLEJ TOZD

Ob koncu lanskega leta je bil v nekdanji poslovni enoti naše TOZD Elektromontaža v Slovenskih Konjicah referendum, na katerem so se njihovi delavci odločili, da organizirajo temeljno organizacijo. Referendum je uspel in tako je bila končana sora- zmerno dolga pot nastajanja te TOZD. Nobena skrivnost ni, da so bile želje predstavnikov občine že precej stare, da

se iz poslovne enote organizira TOZD. Ko je izšel zakon o združenem delu, ni bilo več kaj odlašati. Toda pojavil se je velik problem. Ni bilo dovolj kadrov, da bi TOZD lahko normalno zaživela. Proti koncu lanskega leta so tudi to vprašanje vsaj delno uredili in tako je s 1. 1. 1978 začela TOZD ISO samostojno poslovati. Kako živijo in delajo, kako načrtujejo

bodočnost, pa naj bi v skopih obrisih prikazal tale zapis.

Ing. Bruno Grabnar: »Najprej se moramo ozreti po vzrokih, zakaj je nastala TOZD in kako je nastala. Bili smo proizvodna enota Elektromontaže, ustanovljena najprej in predvsem za njihove potrebe. Potem se je proizvodnja razširila za potrebe celotne montaže v IMP. Ostajali pa smo še vedno samo v IMP, sedaj pa prihajamo samostojno na slovensko in jugoslovansko tržišče stikalne opreme kot najmlajša industrija te vrste.

Zakon o združenem delu je točno opredelil pogoje za ustanovitev TOZD, ki jih je proizvodna enota izpolnjevala. Odločujoče je bilo tudi dejstvo, da ima vsaka TOZD lahko le eno glavno dejavnost. Zakaj je bila občina še posebej zainteresirana za TOZD, ni potrebno posebej poudarjati. Lahko pa rečem, da so ravnali preudarno, ker niso vztrajali pri takojšnji ustanovitvi, ker bi sicer namesto solidne TOZD nastal »obšinski revež«. Lani smo zaposlili kadrovske vrzeli, da je odpadel tudi ta razlog.

Organizirali smo vse službe od direktorja do čistilk in vratarjev, ki so potrebne, da TOZD lahko normalno posluje. Sicer se nam dogaja isto kot v večini manjših TOZD, da mora en delavec opravljati več različnih nalog in funkcij.

VELIKE PLANSKE NALOGE

TOZD ISO ima za leto 1978 plan 61 milijonov din realizacije, kar je 100% po-



V TOZD ISO je trenutno zaposlenih 118 delavcev in 38 učencev v gospodarstvu. Njihova poprečna starost je 26,5 let. Velik problem so še vedno kadri, ker tovrstna industrija v Slovenskih Konjicah nima tradicije, kraj sam pa je med tremi centri (Celje, Slovenska Bistrica, Maribor), ki največkrat pritegnejo strokovnjake. Sicer pa je pri kvalificiranih delavcih nekoliko drugače. Zanimanje za zaposlitev v TOZD ISO je dokaj veliko zaradi urejenih delovnih razmer in ne nazadnje tudi zaradi osebnih dohodkov.

INDIVIDUALNA PROIZVODNJA OSTAJA

večanje v primerjavi z ustvarjenim leta 1977. Smatrajo, da bodo s sedanji proizvodni zmogljivosti in delavci ob koncu leta planske naloge tudi izpolnili. Doslej proizvodne zmogljivosti niso v celoti izkoristili. To je tudi logično izhajalo iz položaja, ki so ga imeli v okviru TOZD Elektromontaže. Pomembnejše je bilo namreč dejstvo, da so sposobni nek izdelek pripraviti v izredno kratkem času in da lahko svoj izdelek prilagodijo vsaki želji. Kaj to pomeni pri organizaciji proizvodnje, ni potrebno posebej omenjati. Po drugi strani pa tudi niso potrebovali samostojne komercialne službe, kar je danes eno od pomembnejših vprašanj, ki jih morajo rešiti in bo tudi odločilno vplivalo na izpolnjevanje plana. Če bo dela dovolj, pravijo, potem ne bo veliko problemov.

Ing. Ivan Čander: »Razvoj, ki ga bomo organizirali v okviru delovne organizacije, naj bi razvijal ideje, ki bi jih po- sredovale posamezne TOZD. Med TOZD v eni DO in med DO bo obvezna delitev proizvodnih programov. Za nas bo veliko pomenila skupna

komerciala. Dokler pa je ni, smo prepuščeni sami sebi. To pa se že odraža pri doseganju plana. Če bi imeli toliko naročil, bi lahko uvedli tudi drugo izmeno. Naš cilj je razširjena reprodukcija.

Znotraj proizvodnega procesa se nam pojavljajo različne težave. Vsak naš proizvod je unikat. Določeno poenotenje pa bi lahko dosegli in to bi nam precej olajšalo težave v proizvodnji.

Pri našem delu sodelujemo še z nekaterimi TOZD IMP, največ s TOZD TEN. Težave nastopijo večkrat zaradi pomanjkanja posameznih elementov, ki jih preko grosista hitreje in tudi ceneje dobimo, kot pa neposredno pri njih. Poudariti moram, da pri poslovanju z elementi drugih dobaviteljev sploh ni nobenih težav, če jih iščemo pri katerikoli TOZD v IMP.«

Predlagali so, da se končno uredijo odnosi pri prodaji polizdelkov v okviru TOZD IMP.

Ing. Alojz Kračun: »Z velikimi težavami se srečujemo pri planiranju proizvodnje. Individualni izdelki rušijo sistem planiranja. Več bomo morali planirati, odjemalci se bodo morali navaditi na nekoliko daljše roke. Včasih se za kakšen izdelek tako mudi, da ni možna kontrola in tako prihaja do napak. Zaradi stalnega hitenja, nam večkrat

vpadajo posamezni izdelki, kar še bolj moti proizvodni proces.«

Ing. Ivan Čander: »Delno bomo morali planirati tudi opremo. Zgodi se, da nekatere izdelke izgotovimo, manjka pa nam del opreme, ki je trenutno ni. In če gre tak izdelek na gradbišče, nam to še poveča stroške. Na žalost manjka velikokrat ravno oprema, izdelana v IMP.«

Ing. Bruno Grabnar: »Predlagamo, da se med našimi TOZD uredi prodaja polizdelkov.«

TRI ČETRTINE ZAPOSLENIH IMA VSAJ ENO FUNKCIJO

Vlado Kitič: »Smo mlada temeljna organizacija. Menim, da bomo vsem težavam kos. V našem delavskem svetu je 13 delegatov iz vseh sredin. Imenovali smo tudi že vse komisije in tako je samoupravno življenje že steklo.«

Ing. Alojz Kračun: »Prej smo imeli delegate v samoupravnih organih TOZD Elektromontaže. Predloge za sestavo sedanjih organov upravljanja je pripravil politični aktiv in jih dal delavcem v razpravo in potrditev. Lahko rečemo, da so bili delavci dokaj kritični pri preizkusu kandidatur za delegate. Sedaj ima tri četrtine zapo-

sleni vsaj eno funkcijo. Dogovorili smo se tudi, da bodo vse seje v TOZD izven delovnega časa.«

Leta 1975 je bila ustanovljena osnovna organizacija ZK. Od takrat do danes se je povečala za 15 članov.

»Pri sprejemanju novih članov smo dosegli zadovoljiv uspeh, prevladujejo delavci iz proizvodnje. Dobro sodelujemo z občinskimi komitejem, z ostalimi osnovnimi organizacijami ZK v IMP sodelovane ni najboljše. Želimo, da bi določene akcije le skupno organizirali. Pred izvolitvijo organov upravljanja je politični aktiv predlagal zbor delavcev vse sklepe, ki smo jih morali sprejeti. S prihodom novih kadrov je osnovna or-

ganizacija še bolj zaživela. Člani ZK smo se tudi izobraževali in sicer ob pomoči občinskega komiteja. Lahko rečem, da smo se sedaj našli in da vemo, kaj je naše delo. Komunisti smo v vseh samoupravnih sredinah, naši predlogi se upoštevajo, omogočeno nam je izvajanje sklepov,« pravi sekretar osnovne organizacije ZK ing. Alojz Kračun.

Tudi sindikalna organizacija ne počiva. Predsednik osnovne organizacije Slavko Kolar: »Izvršni odbor je sestavljen iz devetih delegatov. Lahko rečem, da so izbrani najboljši, a nismo še tako aktivni, kot bi morali biti. Rad bi, da bi se vsi naši delavci zavedali, da smo TOZD, da bi znali izkoristiti samoupravno moč, ki jo imamo, da ni pomembna samo zaslužek posameznika, ampak uspeh celotne TOZD. Samoupravljalci smo vsi, ne samo nekateri. Doslej smo precej delali pri reševanju stanovanjskih vprašanj naših delavcev in pa okrog družbenega standarda. Trenutno pa, tako kot večina, pripravljamo volitve. Postopek tebe brez zastojev, izvolili bomo dve združeni delegaciji. Dokaj aktivni smo bili tudi na športnem področju, kjer nas še vedno čaka precej dela. Imamo svoje nogometno igrišče, enkrat tedensko nam je na voljo telovadnica, kjer je rednih obiskovalcev kakšnih 15 naših delavcev. Želimo vsakemu delavcu omogočiti rekreacijo. Sodelujemo na športnih tekmah v IMP in pa v občinskem merilu. Povezali se bomo v konferenco na nivoju delovne organizacije, od te povezave pa tudi precej pričakujemo.«

Vsi, ki so sodelovali pri pogovoru, se v imenu vseh delavcev TOZD ISO zahvaljujejo delavcem, ki so omogočili, da nekdanji obrat v Slovenskih Konjicah dobil solidno osnovo za nadaljnji razvoj.

meznih orodjih se razporedi mo, da ne pride do zastojev.«

Ing. Bruno Grabnar: »Težava je v tem, da nimamo prototipne delavnice. Zato delamo eksperiment na izdelku za poznane kupca in ne na prototipu. Zaenkrat to delavnico še ne bomo mogli organizirati, je pa to ena naših prihodnjih nalog.«

KAKO NAPREJ

TOZD ISO se je vključila v delovno organizacijo EL-MOND. V osnutku samoupravnega sporazuma o združitvi v delovno organizacijo so zapisali, da je obvezna delitev proizvodnih programov, organizirali bodo skupno komercialno, ki bo omogočila plasma njihovih izdelkov tudi izven IMP. Organizirali bodo tudi skupno razvojno službo, ki bo pripravljala nove proizvode za posamezne TOZD. Če se jim bo proizvodnja povečala po začetni krivulji, bodo morali kmalu razmisljati o razširitvi prostorskih in proizvodnih zmogljivosti, kar je tudi ena njihovih prihodnjih nalog.

DELA SO NORMIRANA

Vsa dela so normirana. Težave so pri izdelkih, ki jih prvič delajo. Sicer pa norme dosejajo.

Štefan Furman: »V skupini nas dela devet, vsi smo kvalificirani. Delo razdelim po zmožnostih, tako da vsi dosegamo normo in da je izdelek kar najhitreje narejen. Celotna skupina se trudi, da bi bilo delo dobro opravljeno. Težav v glavnem ni, na posa-

TOZD Industrija stikalne opreme je registrirana za: PROIZVODNJO ELEKTRIČNIH STROJEV IN NAPRAV:

V okviru te dejavnosti opravlja:

- proizvodnjo nizkonapetostnih, podometnih in nadometnih razdelilcev raznih velikosti
- sestavljanje nizkonapetostnih baterijskih razdelilcev
- proizvodnjo preglednih in komandnih plošč
- proizvodnjo števčnih in relejnih plošč
- proizvodnjo energetskih plošč za procesno industrijo in distribucijo
- proizvodnjo razdelilnih ogrodij za industrijo in distribucijo
- proizvodnjo tehnoloških in dispečerskih preglednih plošč za industrijo in distribucijo
- proizvodnjo sredjenapetostnih celic 10KV, 35KV za notranjo in zunanjo montažo
- proizvodnjo strojev za stikališča do 110KV raznih moči
- proizvodnjo opreme v zvezi s pomožnimi viri energije
- izvrševanje servisa za tovarniško izdelane izdelke
- izdelava raznih pomožnih konstrukcij za elektroopremo

PROIZVODNJO ELEKTROINSTALACIJSKEGA MATERIALA:

V okviru te dejavnosti opravlja:

- proizvodnjo strelvodnih elementov
- projektiranje in konstruiranje individualnih in distribucijskih elektronaprav do napetosti 110KV raznih moči



Ing. Ivan Čander



Štefan Furman



Ing. Bruno Grabnar



Slavko Kolar



Ing. Alojz Kračun

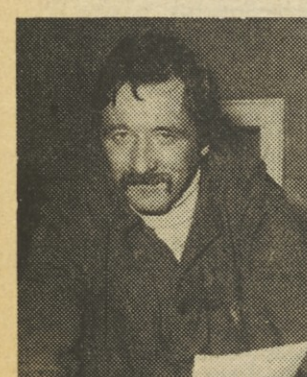

Vladimir Ribič

V RAZGOVORU SO SODELOVALI:

Ing. Bruno Grabnar — direktor TOZD
 Ing. Alojz Kračun — sekretar osnovne organizacije ZK
 Ing. Ivan Čander — tehnični direktor TOZD
 Vladimir Ribič — predsednik DS
 Štefan Furman — skupinovodja kovinarjev
 Slavko Kolar — predsednik osnovne organizacije sindikata

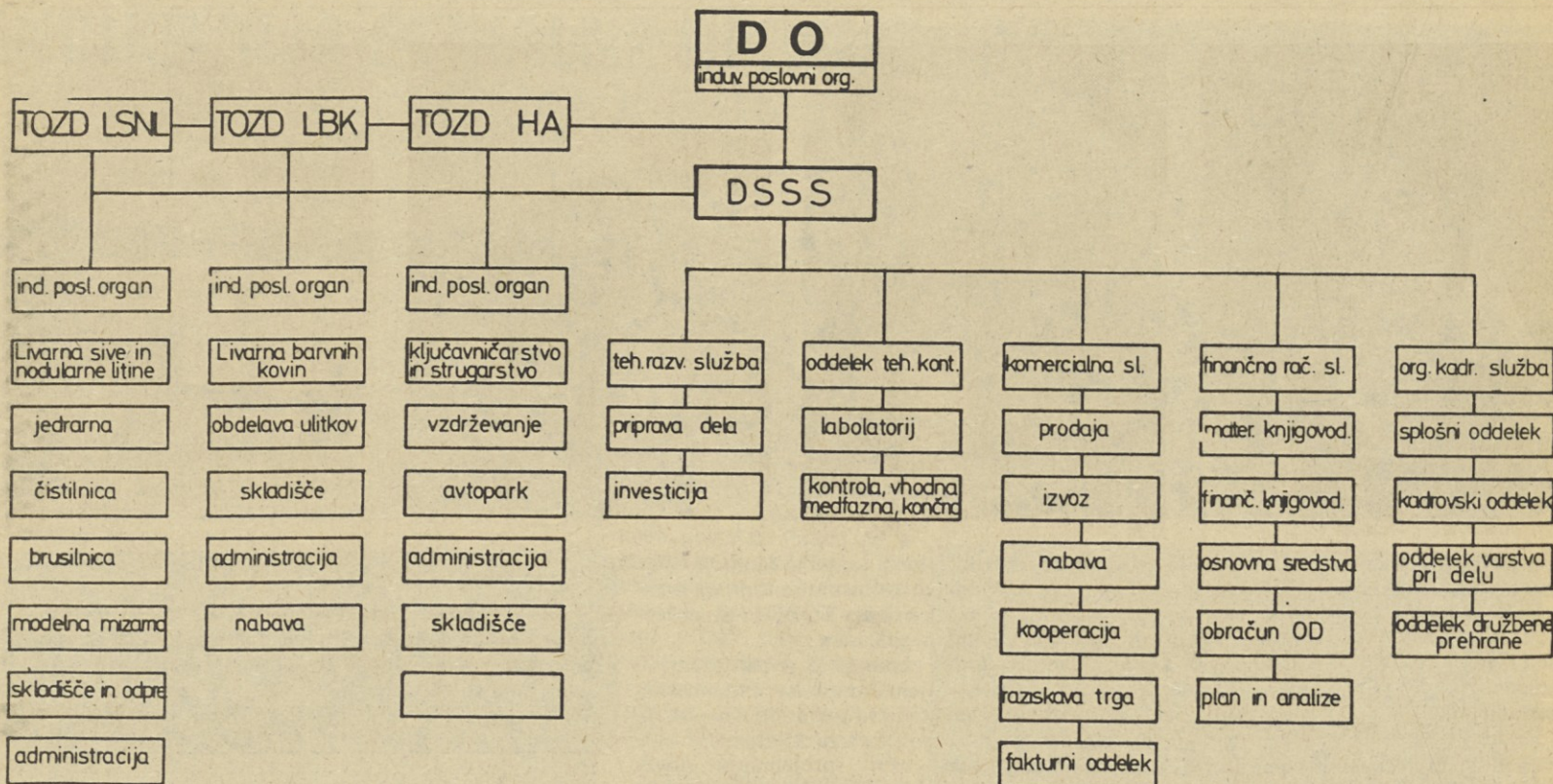

DELOVNA ORGANIZACIJA LIVAR

Ob reorganizaciji DO IMP v SOZD IMP je imela najbolj zahtevno delo gotovo nekdanja TOZD Livarna. K njej sta se pripojili dve enoti z različnim statusom. Tako se je livarna Žičnica, ki je bila obračunska enota delovne organizacije ŽIČNICE izločila iz njenega sestava kot TOZD. Delavci Livarne Galjevica, ki je bila enovita delovna organizacija, so se odločili na referendumu, da se organizirajo kot TOZD, združijo z delavci Žičnice in se kot temeljna organizacija priključijo naši livarni v Ivančni gorici. Tudi v Livarni so delavci organizirali še eno temeljno organizacijo. V delovno organizacijo Livar so se združile tri temeljne organizacije, za potrebe vseh treh pa so organizirali delovno skupnost. Delovna organizacija Livar bo tako imela 500 zaposlenih, od tega približno 70 v delovni skupnosti.

In kakšna dela bodo združevali v delovni skupnosti? Organizirali bodo pet služb, ki jih prikazuje shema.

Glavne naloge tehnično-razvojne službe bodo:

- tehnološka priprava dela za vse TOZD
- osvajanje in razvijanje novega proizvodnega programa

- strokovna (tehnološka) priprava investicij
- priprava planov glavnih remontov

Naloge oddelka tehnične kontrole ni treba posebej opisovati. Dovolj zgovorno je že dejstvo, da je laboratorijska oprema vredna okoli 10 milijonov din in bilo bi škoda, da bi ostajala slabo ali celo neizkoriščena. Medfazno kontrolo pa bodo TOZD opravljale same.

Komercialna služba bo zagotavljala enoten nastop vseh treh TOZD na domačem in tujem tržišču. Nabavljala bo ustrezne surovine in reprodukcijske materiale.

Vsaka temeljna organizacija in delovna skupnost bo imela svoj žiro račun pri grosupeljski družnici službe družbenega knjigovodstva. Tako ne bo mogoče nobeni TOZD nič vzeti in ji nič pokloniti.

Prav tako bo vedno bolj pomembna tudi splošna in kadrovska služba. Potrebujejo tajnika

samoupravnih organov, varnostnega inženirja, socialnega delavca. Posebno pozornost nameravajo posvetiti izobraževanju. Poklicnih šol za livarje ni, zato si bodo morali pomagati sami. V ta namen so že zaposlili delavca. Sicer pa bo njihovo izobraževanje še vedno samo internega značaja, kar pa končno niti ni tako pomembno. Želijo vzgojiti delavce, ki bodo zaupano jim delo hitro in kvalitetno opravili.

Ker so zaradi boljšega izkoriščanja posameznih strokovnih kadrov organizirali dokaj močno delovno skupnost, bo kadrovska struktura v TOZD nekoliko manj ugodna, kar lahko povzroči nekaj težav pri ugotavljanju mase osebnih dohodkov na pogojno nekvalificiranega delavca.

Čimbolje hočejo rešiti vprašanja medsebojne povezave uspešnega dela delavcev v delovni skupnosti z uspehom v temeljni organizaciji. Od rezultata temeljne organizacije naj bi bili odvisni tudi osebni dohodki delavcev, zaposlenih v delovni skupnosti.

Samoupravna organiziranost delovne organizacije je razvidna iz sheme. Manjka samo še delavski svet delovne skupnosti z vsemi ustreznimi organi.

Delovna organizacija dejansko že obstoja, pravno pa še ne, ker še ni vpisana v sodni register. To pa ne more biti, dokler ne bo vpisana sestavljena organizacija združenega dela IMP.

T. ŠTRUS

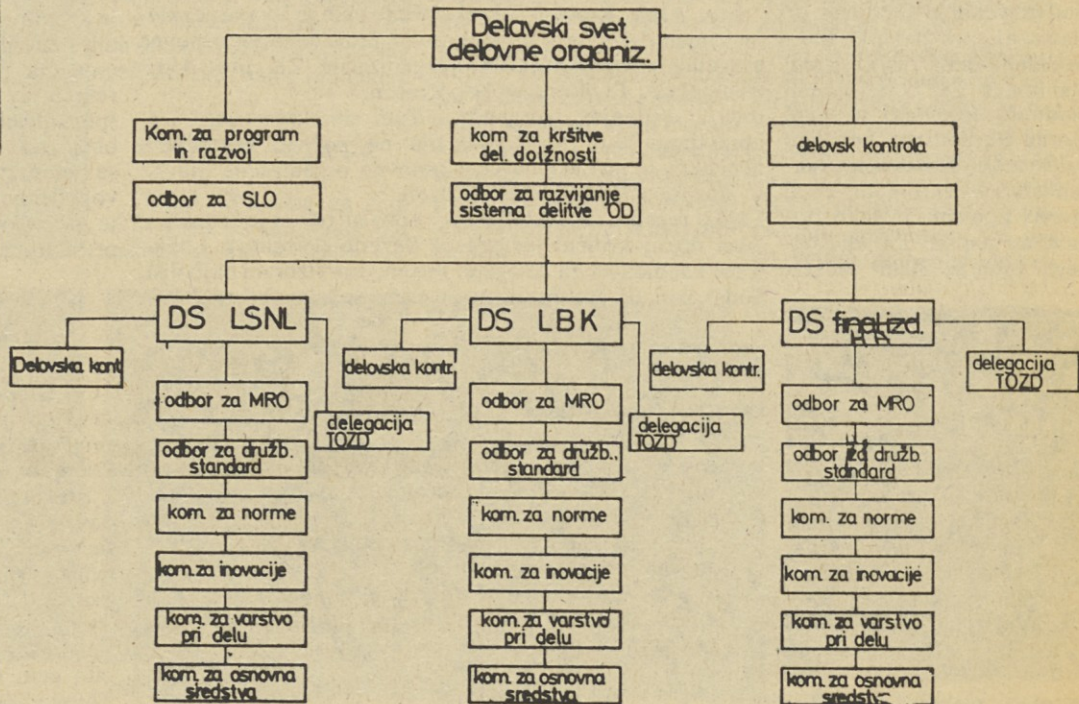



Majda Janežič



Majda Jurša



Justina Kovačič



Štefka Rižonja

ANKETA OB 8. MARCU

Pred 8. marcem smo vprašali nekatere naše žene, kaj jim pomeni njihov praznik in kako bi ga želele praznovati.

Justina Kovačič, centralna kuhinja, Vojkova: »Danes smo spoštovane tudi žene, nismo samo za delo. Tega včasih ni bilo. Seveda smo počaščene, če se nas spomnijo. Doma praznujemo vsako leto. Otroke spomnijo v šoli. V delovni organizaciji praznujemo same, tako bo verjetno tudi letos.«

Štefka Rižonja, TOZD Klima: »8. marec je dan, ki je v glavnem kot vsi ostali. Če smo delovne žene, najbrž ne moremo zahtevati prostega dneva. Lahko nam je podarjena kakšna urica za proslavo. Menim, da bi bilo najbolje, če proslavo organizira vsak TOZD za svoje žene. Tu se bolje

poznamo in se bolj sproščeno pomenimo. Denarni bon porabim vedni zase in se mi zdi primerno darilo. Sicer se pa nas moški vedno spomnijo in dobi vsaka nageljček. Pozornost je več kot tisto, kar je obvezno!«

Štefka Novak, TOZD TEN: »To je dan, ko se vsi spomnijo nje, jo vsi spoštujejo, ji izkazujejo čast. Praznujemo vsako leto tudi doma. V delovni organizaciji si želimo dobro proslavo, ne veselico, da me ne bi napak razumelil. Tudi bone rade vzamemo, ni pa to tisto, na kar čakamo. Lanska proslava je bila dobra in verjetno so bile vse prisotne žene zadovoljne.«

Majda Janežič, TOZD LSNL: »To je praznik, ki si ga želimo celo leto. Pri nas je zaposlenih približno 60 žena. Že več let doslej smo se 8. marca

zjutraj zbrale pred delovno organizacijo, kjer smo dobile simbolična darila in potem smo odšle na izlet. Teh izletov se potem celo leto spominjamo. Želimo, da takšna oblika ostane. Tako smo se odločile tudi v anketi, ki je bila letos pri nas organizirana. Verjetno bi bila udeležba na osrednji proslavi v Ljubljani precej slabša.«

Majda Jurša, TOZD Elektromontaža: »Zdi se mi, da ta praznik ni več tisto, kar bi moral biti in je nekoč tudi bil. To je dan, ko se obnašamo malo drugače kot običajno. To naj bi bil dan, ki bi ženi nekaj pomenil. Ženam bi morali posvetiti več pozornosti. Kako naj bi praznovali? Želim si izlet ali pa proslavo. Mbon se mi ne zdi posrečena rešitev, ker gre velikokrat v druge namene.«

OTON ŽUPANČIČ

KOVAŠKA

*Mi, kar nas je kovačev, mi bomo vsi kovali,
kovali svoja srca, kovali svoj značaj,
kako zvené nam duše, bomo poslušali —
zakaj?*

*Mordâ po kladivi se nam oglâsi kedaj
srcé, ki v njem bo pravi bron,
da pelo bo, vabilo ko zvon,
da bomo krog njega se zbrali...*

*Vsi: — črnici rudarji iz Idrije, iz Trbovelj,
iz plavžev gorenjskih, iz Kaple,
iz Borovelj,*

*od Nabrežine beli kamenarji,
devinski opaljeni ribarji,
polnagi nosači iz luke tržaške — četa,
kot da kiparju ušla je izpod dleta —
vi, sključeni tkalci od stativ, strojarji
smrdljivci, zaviti v čresla ostrí duh,
vi mlinarji, ki nam meljete kruh,
zidarji iz Renč, mizarji šentviški, Solkanci,
drvarji po šumah, šoto vozeči Izanci,
ti mož, ki orješ in seješ, se družno z
volom potiš,*

*ti štajerski viničar, ki nam vince mediš,
ti, s svincem v pljučih, z očmi gasnočimi
stavec,*

*v vrtince mirno zroči savinjski plavec,
Vipavec brbljavi, zamišljeni briški kolon,
vsi, ki poznate otiske zapestnic-spon,
tudi vi, pozorno sklonjeni naprej,
brodarji v bodočnost, v obzorja nova brez
mej...*

*Zato bomo mi kovači kovali,
trdó kovali, tenkó poslušali,
da ne bo med nami nespoznan,
ko pride čas,
ko sine dan,
da vstane, plane kládivar, kládivar silni
iz nas...*

NA VRVEH

*Planincu Joži Čopu
v spominsko knjigo*

*Nekje na vrhéh,
v bližini zadnjih gnezd
in prvih zvezd
nekdo
s pobožno rokó
sega po nedotaknjenih stvareh:*

*in kar se mu nameri pod dlan,
spremeni se v žlahten kamen,
v čudežen plamen,
bajen cvet,
lek vseh ran.
Pod dotikom njegovih rok
Triglav se spomni, da je bog,
in divjemu kozlu pozlati se rog.*

*Tam so na meji življenja in smrti
čez brezna razprostrti
prebeli, tihi prti.
Kako je bel, tih, čist pokop!
Kako kristalen, neoskrunjen tam je grob!
V slovesnih krogih, široko razproženih,
zbrani*

*leto in dan nekaj mrmrajo velikani
o večnosti in minljivosti ali kaj,
in da življenje in smrt enak imata slaj.*

*Ob tisti tenki črti
nam drugim sije sled
in kaže pot
predaleč stran
odtod
iz naših zmot
in zmed
v bližino zadnjih gnezd
in prvih zvezd,
tja, Joža,
kjer tvoja raskava dlan
mehkó in nežno našo zemljo boža.*

DELO KOMISIJ DO PROMONT

V prejšnji številki GLASNIKA sem obljubil, da bom napisal poročilo o delu komisij, ki so pripravljale osnutke samoupravnih splošnih aktov v naši DO. Danes lahko trdimo, da smo delno uspeli. Zakaj delno?

1. pripravili smo osnutke aktov
2. natisnili osnutke v izredni številki GLASNIKA

3. pričeli javno razpravo o osnutkih aktov
4. imeli zbere delavcev delovne skupnosti in razpisali referendum za sprejemanje SS o združevanju dela delavcev v delovno skupnost, ki bo 27. 2. 1978

5. izdelali detaljni terminski plan delovanja komisij, odborov, do konca marca 1978 — 9. 3. 1978 seje organov upravljanja in njihovo konstituiranje — približno 30. 3. referendumi

6. od 1. do 3. 3. zaključek javne razprave o statutih, SS in otvoritev javne razprave o osebnih dohodkih.

IN

7. NISMO USPELI PRIPRAVITI osnutkov pravilnika o osnovah in merilih razporejanja dohodka in čistega dohodka, pravilnika o osnovah in merilih delitve sredstev za osebne dohodke in skupno porabo in pravilnika o nadomestilih delavcem na račun materialnih stroškov.

Ta zadnja 7. točka je predmet današnjega prispevka. Pri tem naj dodam še to, da se delo te komisije nadaljuje in da so zato pri objavljenih podatkih, ki slede, še možne dodatne spremembe, predvsem zaradi usklajevanja z ostalimi TOZD v IMP.

Delo komisije za osebne dohodke se odvija v več smereh:

1. Izdelava metodologije za analitsko oceno delovnih nalog — tu smo prilagodili metodologijo komisije gradbeništvu na naše razmere in jo konkretizirali z opisi oddelkov, služb, zahtevnosti, delovnih pogojev.....)

2. Izdelava opisov nalog (razvid nalog in del), ki so osnova za vrednotenje del, ki jih posameznik opravlja, seveda gledano skozi »prizmo« komisije, ki je poskušala po svojih močeh REALNO oceniti posamezna področja dela. Pri tem naj v premislek vsem, ki bi želeli komisiji ali posamezniku očitati subjektivizem, citiram znano misel: »KAKOR SE NA SPLOŠNO ZDI, DA je vsaka cena previsoka, tako se tudi vsaka plača zdi prenizka.«

Ker nastanejo pri uveljavitvi nove AODN pomembne spremembe (tudi v nekaterih medsebojnih razmerjih — relativne razlike med OD) predlaga komisija: odbor za medsebojna razmerja, člani kolegija ter komisije za osebne dohodke (izdelava osnutkov) naj razporedijo zaposlene na »dvomljivih« delovnih mestih — na redno višino opravljanja nalog v okviru predloga (AODN) komisije. Pri tem naj upoštevajo dejstvo, če za neko delo, oz. področje dela (delovno mesto) ni natančnega opisa, ki bi utemeljil »previsok« OD, se delavca, ki opravlja ta dela razporedi na najnižjo možno delo (po opisih), ki odgovarja njegovim sposobnostim in ki zagotavljajo vsaj enak OD kot doslej. Predlog mora biti izdelan do zaključka javne razprave in mora biti objavljen na oglasnih deskah. Nujno je treba izdelati poslovnik OMR.

3. AODN (analitska ocena delovnih nalog) in sistimiziranje del po področjih — za lažje razumevanje smo obdržali nazive delovnih mest — smiselno opravljanje funkcij — nalog na delovnem področju.

Na tem mestu je treba za jasno predstavo o problemu povedati nekaj besed:

26. 12. 1977 smo sprejeli SS o skupnih osnovah in merilih za ugotavljanje in razporejanje dohodka, čistega dohodka, delitev sredstev za osebne dohodke, skupno porabo in nadomestil delavcem na račun materialnih stroškov in enak pravilnik in to predvsem iz dveh razlogov.

1. zato, ker je potekel rok določen v ZZD
2. zato, ker je VSAK dobil 18 točk ali 216,00 din.

Tako smo rešili osnovni problem OD. Zagotovili smo si »normalne« osebne dohodke, zraven pa smo jih še povečali (opomba: pravilnik, ki naj bo konkretizacija problemov in potreb TOZD, je prepis SS o skupnih osnovah...) In tako smo npr. v TOZD OV že prvi mesec delili »giblivi del« — kajti izplačani osebni dohodki so večji za cca 7%!! cca 574 zaposlenih × 216,00 din/zaposlenega × 1,46 = 181,016 ali cca letno 12 × 181,016 = 2,172.192,00

Seveda smo takoj pripravljene sprejeti tako možnost, saj naj to dokazuje, da si nekdo le izmišlja govornice o določeni »masi« osebnih dohodkov, ki naj bi bila odvisna od tega, koliko naredimo, oz. koliko ustvarimo dohodka na zaposlenega v tekočem letu v primerjavi s preteklim letom?!!

Ker pa samo dvig osnove (RR 1 je danes 2.076.00) pomeni dvig mase OD (v TOZD OV za 4.996.000 = 2,30 × 2.172.000) kar je več kot 10%, smo relativna razmerja v povprečju znižali za 6%.

Tako je na primer direktor TOZD z relativnega razmerja 4.69 do leta 1977 prišel na relativno razmerje 4.31 v letu 1978 (razlika 0,38).

Jasno je, da tak način reševanja problema osebnih dohodkov vodi v uravnilovko, ta v stagnaciji, ko nas prehitevajo drugi. TO SMO SPREJELI, opravičilo je sicer lahko kratek rok; spomnimo pa se marca 1977!

IN DANES?!

Vsak dan slišimo pripombe in kritiko, koliko je dobil ta, koliko on, da si nekdo dviguje osebne dohodke itd. Verjemite, ni lahko, pa čeprav le posredno »slišati ali čutiti« tak namig, pripombo, kritiko.

Vsem, ki govore in mislijo le o tem, koliko bodo »izgubili«, bi rad povedal tole: ne pozabite, da je

TABELA 2

	SS-78		Predlog RR	Indeks OD 2, OD 1	
1. specializirani monter	1,71	3.549,00	1,37	3.836	108
2. monter	1,91	3.965,00	1,56	4.368	110
3. monter specialist	2,29	4.754,00	1,90	5.320	112
4. vodilni monter	2,46	5.106,00	2,09	5.832	114
5. vodilni monter — Z	2,84	5.895,00	2,43	6.804	116
in nekaj vodilnih delovnih področij					
1. direktor TOZD	4,31	8.947,00	4,77	13.356	149
2. direktor DO	4,59	9.528,00	4,91	13.748	144

Prikaz relativnih razmerij po SS z dne 26. 12. 1977 2076 din je predlaganih relativnih razmerij (RR) 2800 din) in procent povečanja akontacij osebnega dohodka — brez faktorja storilnosti (osebne ocene)

— obravnavam samo najbolj množična delovna področja

TABELA 3

Število zaposlenih po delovnih mestih v TOZD OV (montaža — po odločbah)	
specializirani monterji	75
monterji	178
monter specialist	66
vodilni monter	37
vodilni monter Z	30

faktor storilnosti (TABELA 1) (v zadnjih odločbah všteti v urno postavko). Osebni dohodek, ki ga zaslužimo z delom — če delamo bolje in več je faktor storilnosti večji, če ne je manjši. Vendar to NI OSNOVA (tudi akontacijska ne) — je le rezultat dela; če to danes ni, smo krivi sami in to vsi skupaj, saj se nemalokrat obnašamo tako kot pravi satirik z letošnjega namiznega koledarja: »Sem za žepno izdajo socializma, takšno, ki bi šla v moj žep.«

Dodajam še nekaj primerjav:

TABELA 1 prikaz gibanja višine osebnih ocen po delovnih nalogah (povprečje TOZD)

TABELA 1

Povprečen faktor storilnosti (osebna ocena) v TOZD OV	
Tehnična služba	15,00 %
Operativa	13,94 %
Projektivni biro	11,56 %
Priprava dela	11,85 %
Norme	15,00 %
Delavnica	10,42 %
Skladišče orodja	17,25 %
Avtopark	9,90 %
Odd. za def. in varilno tehniko	12,00 %
Regulacija	13,50 %
Vodilni monterji — 2 centr. ogr.	15,60 %
Vodilni monterji c.k.	13,57 %
Monterji specialisti c.k.	14,00 %
Monterji c.k.	10,19 %
Specializirani monterji c.k.	10,90 %
Pomožni monter	5,25 %
Montažni delavec	9,00 %
Vodilni monterji — 2 - vodovod	14,37 %
Vodilni monterji vodovoda	10,63 %
Monterji specialisti (vod)	12,56 %
Monterji (vod)	9,74 %
Specializirani mont. (vod)	3,09 %
Varilci specialisti	15,16 %
Varilci	11,44 %
Specializirani varilci	11,70 %
Servis	13,50 %

Opomba: v tabelah obravnavam samo montažna delovna mesta, ki pomenijo večino zaposlenih v TOZD.

4. Osutek teksta SS o skupnih osnovah in merilih za ugotavljanje in razporejanje dohodka, čistega dohodka, delitev sredstev za osebne dohodke, skupno porabo in nadomestil delavcem na račun materialnih stroškov. To in pa ustrezni pravilnik TOZD je naslednje področje, na katerem sedaj dela komisija.

Še to: upali smo, da bomo predlog teksta, prilagojenega v splošnih členih potrebam IMP kot celote — vodili?!! Sedaj pa se sprašujemo — od kod smo ga pričakovali?

Danes je torek, 21. februarja 1978!

SAMO POLJANŠEK

ZAVAROVANJE DELOVNIH PRIPRAV IN NAPRAV

NAPRAVE ZA BLOKIRANJE

V primeru, ko uporaba stalnih varnostnih naprav ni mogoča, lahko kot prvo alternativo izberemo naprave za blokiranje. Te varnostne naprave so premične in se jih lahko odstrani ali odpre, če to zahteva delovna operacija. Blokiranje varnostne naprave, ki so lahko električne, mehanske, pnevmatske itd., morajo ustrezati dvema osnovnima zahtevama:

1. Varovati mora nevarna mesta v času, ko delovna priprava ali naprava (stroj) dela in ustaviti stroj, kadar se varnostna naprava odstrani iz položaja, ko varuje delavca.
2. Preprečevati mora proženje stroja, če varnostna naprava ni na mestu, ki varuje delavca.

A.) Električne varnostne naprave za blokiranje

Ker so strojne škarje za razrez pločevine sorazmerno nevaren stroj in se jih v proizvodnih procesih naših TOZD veliko uporablja, si oglejmo, kako jih je možno zaščititi z električno blokirno napravo, kot je prikazano na principielni shemi (slika 1).

V odprtem položaju zaščitne ograje teče tok (mirovni tok) iz faze R preko zaprtega končnega stikala 2 na rele A in na nučelni vodnik. Pri tem je rele A odprt in ne teče krmilni tok. V zaprtem položaju varnostne ograje ne teče skozi stikalo 2 mirovni tok, zato je rele A zaprt. Sedaj teče krmilni tok od faze R preko releja A in preko zaprtega končnega stikala 1 na rele B in od tu na ničelni vodnik (Mp). Zaradi toka, ki teče skozi rele B, se pritegne glavno stikalo in ustvarijo se pogoji za pogon škarij. Za mirovni in krmilni tok se lahko uporabi le napetost 24 V ali 42 V, kot ukrep zoper nevarnosti električnega toka.

B.) Mehanične varnostne naprave za blokiranje

Spodnje principieline sheme prikazujejo izvedbo ene izmed mehaničnih blokirnih naprav na stiskalnici, kjer je izvedeno nožno proženje (slika 2, 3).

Ta varnostna naprava ima segment S (to drži pedalo za proženje prisilno v spodnji legi približno polovico vrtljaja gredi), ki je postavljen neposredno za vrtljivim sornikom. Segment S zagotavlja, da ni mogoče zaščitno napravo dvigniti v višino, dokler bat stiskalnice ne doseže spodnje lege. Iz slike 3 se po položaju segmenta S vidi, da je zaščitna naprava ves čas gibanja bata navzdol v svoji spodnji legi.

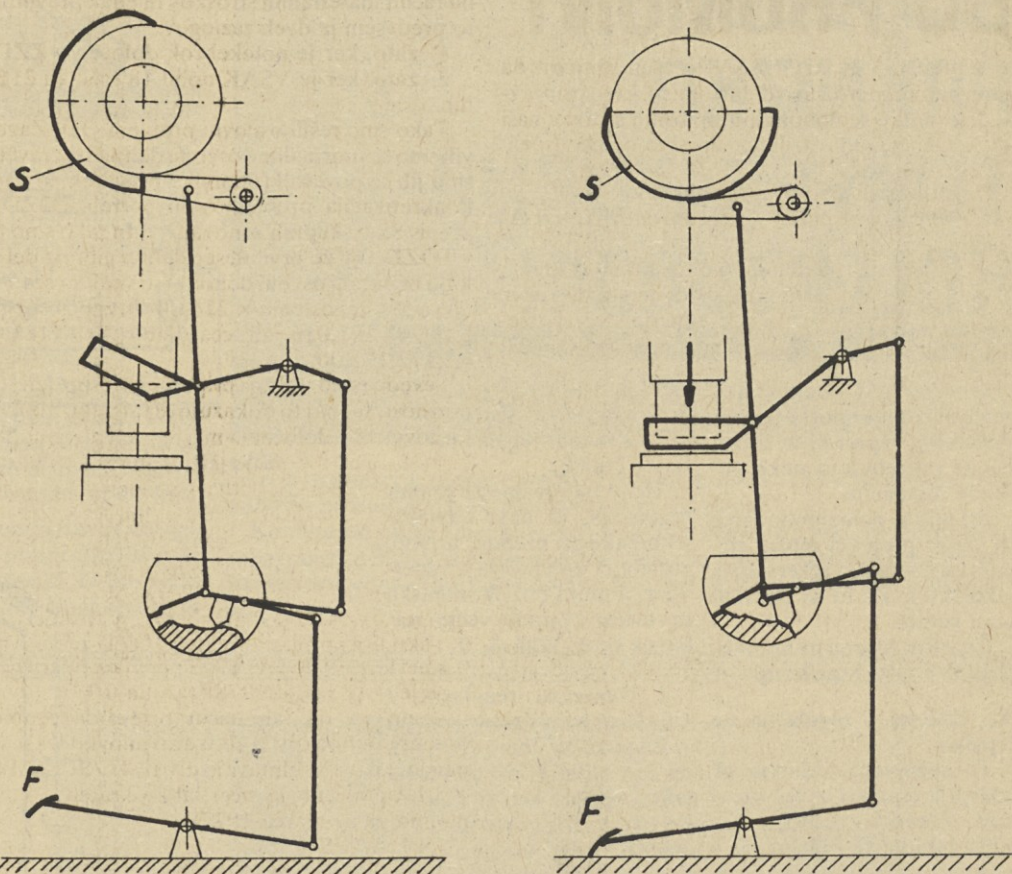

Na sliki 4 vidimo preizkus pravilnega delovanja mehanske blokirne varnostne naprave. Če postavimo na tisti del mize or. orodja stiskalnice, kamor naseda varnostna naprava, ploščico debeline 10 mm, se pri proženju stiskalnice s pedalom F, bat stiskalnice ne sme premakniti.

C.) Pregrade v obliki palice ali druge ovire, ki na električni ali mehanski način vklopijo zavoro

Na sliki 5 vidimo zavarovanje trivaljnega kalanderja.

Na vstopni strani stroja namestimo zaščitno oviro (1), poleg tega opremimo stroj z varnostnima drogoma (2), ki sta povezana preko vrvice (3) s stikalom (5) za isključitev stroja. V kolikor se zaščitna ovira premakne iz položaja, v katerem varuje delavčeve roke, se preko vrvice izklopi stikalo (4), ki stroj ustavi.

D.) Elektronske blokirne varnostne naprave

Izbira teh varnostnih naprav je zelo pestra (izvedba s fotocelico, svetlobno zaveso itd.), vendar je praksa pokazala, da je izmed vseh najbolj priporočljiva uporaba elektronske blokirne naprave s svetlobno zaveso iz naslednjih razlogov:

- svetloba je brez mase, zato ni potrebno, da se pomika zapora, ki preprečuje dostop do nevarnega mesta;
- svetlobna zavesa je hitra in ne moti;
- roke ostanejo proste;
- naprave so zanesljive in se same nadzorujejo, to pomeni, da stroj ni možno vklopiti, če se varnostna naprava pokvari;
- naprava ustreza zavarovanjem strojev po varnostnih predpisih.

Zal so te varnostne naprave drage (uvoz) in se jih ne da vedno in povsod uporabiti.

(SE NADALJUJE)

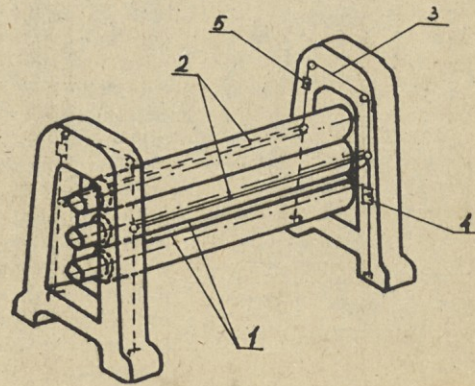
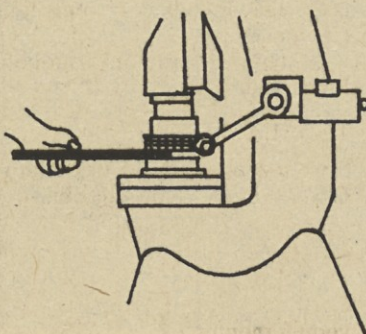
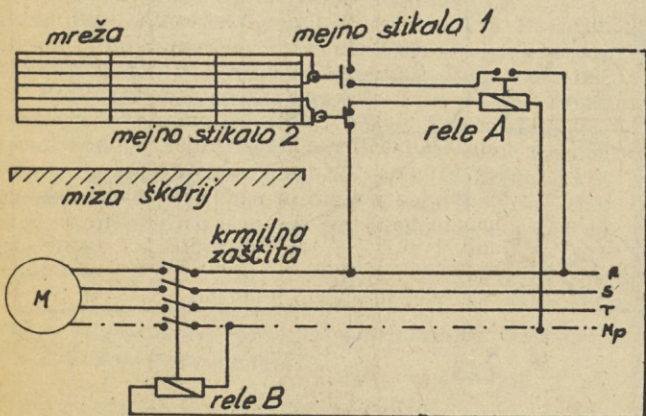

REGULACIJA SISTEMA PRI NIZKO TEMPERATURNIH KOLEKTORJIH

Gravitacijski sistemi, katerih je ogromno uporabljenih v Avstraliji, Japonski in Izraelu, ne potrebujejo neke posebne regulacije.

Pri njih je pomembno samo to, da se prepreči možni cirkuliranje fluida iz rezervoarja v kolektor. Za to so pozvani oljni ventili.

Črpalčni sistemi pa uporabljajo dve vrsti reguliranj.

A. Sistemi z regulacijo na črpalke

Tu regulacija vklaplja ali izklaplja črpalke iz več vzrokov. Zaradi regulacije dovoda toplote iz kolektorja v rezervoar, zaradi zaščite proti

zmrznitvi in proti pregretju. Poznanih je več sistemov:

1. Zvezna regulacija vrtljajev črpalke

To je najidealnejši primer regulacije, ki daje največje izkoristke pri prenosu toplote zbrane iz kolektorja v rezervoar, a mora biti ekonomsko upravičen zaradi večje nabavne cene. Glej sl. 9.

2. Nezvezna regulacija z diferencialnim termostatom

Regulacija ne izkorišča zbrane toplote iz kolektorja tako popolno kot zvezna regulacija vrtljajev črpalke, a je enostavnejša in cenejša. Kadarkoli se temperatura na ko-

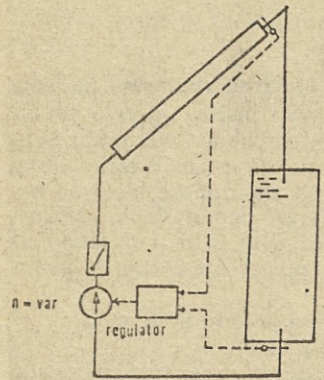

Slika 9

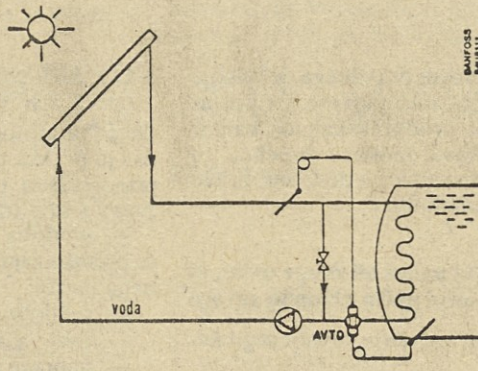

Slika 14

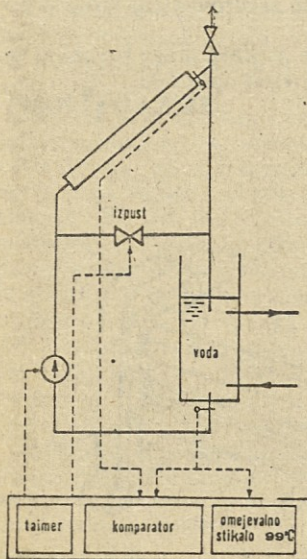

Slika 10

lektorju dvigne nad temperaturo v rezervoarju, komparator požene taimer, ki vklopi črpalke za nek določen čas, lahko za 3 minute, in zapre izpustni ventil. Voda napolni kolektorski sistem, avtomatski odzračni ventil pa izpusti zrak. Po treh minutah lahko črpalke še ostane vklopljena če se temperaturno stanje ni spremenilo, če pa pade temperatura na kolektorju pod temperaturo v rezervoarju, črpalke teče še tri minute, nakar se ustavi, odpre se izpustni ventil, avtomatski odzračni ventil spusti v cevi zrak in kolektorski sistem se izprazni, tako da voda odteče v rezervoar. Omejevalno stikalo ustavi črpalke, kadarkoli temperatura v rezervoarju

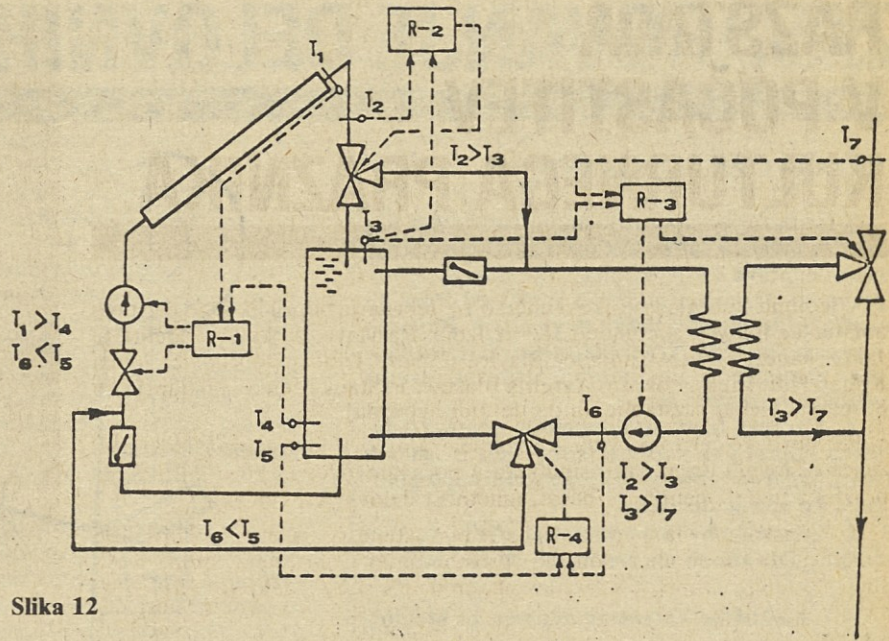

Slika 12

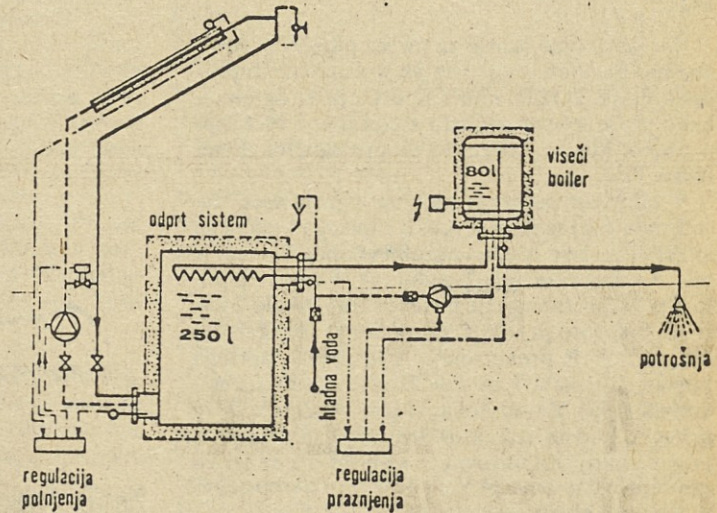

Slika 13

doseže 99 stopinj Celzija. Glej sl. 10

Neke fiksirane temperaturne razlike ΔT_{vkl} in ΔT_{izkl} so potrebne, da se prepreči siceršnje stalno vklapljanje in izklapljanje črpalke. Glej sl. 11

Primer regulacije z večjim številom diferencialnih termostatov je zelo pogost. Glej sl. 12 in sl. 13

B. Sistemi brez regulacije na črpalke

Tu je črpalke nenehno vklopljena. Dovod toplote iz kolektorja v rezervoar pa se regulira s spreminjanjem volumskega toka kolektorske vode skozi rezervoar. Glej sl. 14

DRAGO GOLI

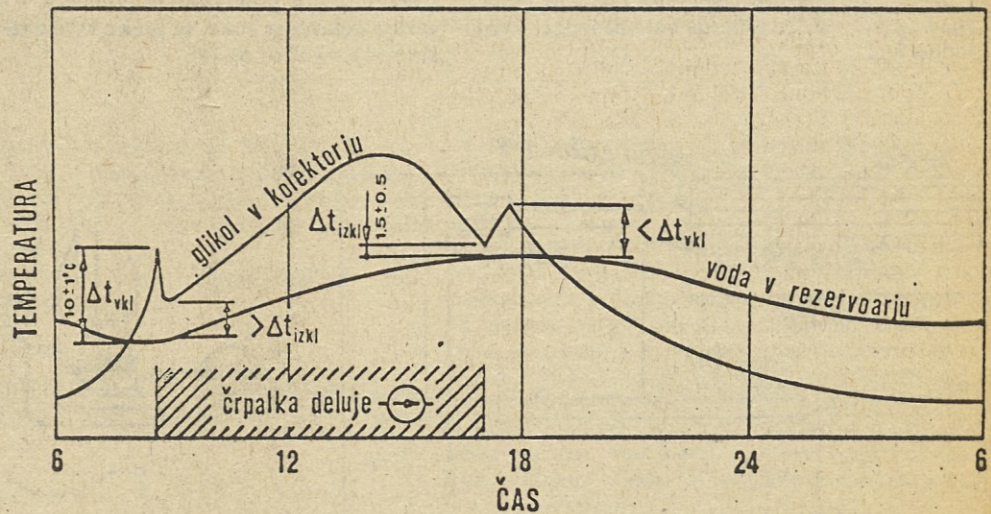

Slika 11

RAZSTAVA V POČASTITEV KULTURNEGA PRAZNIKA

V jedilnici kuhinje v Vojkovi ulici so 14. februarja odprli likovno razstavo amaterske likovne skupine »LIK« iz Izole. Razstava, na kateri sodelujejo Janez Janežič, Nilo Candido, Slavica Lukež, Izidor Dobrilovič, Vuka Kuhar-Hiti, Vinko Pokorn, Avrelija Blažević in Stanka Jenko, bo odprta do 8. marca. Nekaj razstavljenih del je tudi naprodaj.

Razstavo, že četrto po vrsti, v jedilnici v Vojkovi, je organizirala Konferenca osnovnih organizacij sindikata v počastitev slovenskega kulturnega praznika in z namenom približati umetnost delovnemu človeku.

Amaterska likovna skupina »LIK« je bila ustanovljena leta 1975 in deluje v okviru DPD Svoboda v Izoli. Svoj prostor imajo v kulturnem domu v Izoli. Imeli so že več skupinskih razstav, na temo »Človek — delo — kultura« so razstavljali v Izoli in v Pridvoru pri Kopru ter v vseh večjih delovnih organizacijah na obali. Nekateri člani te skupine so tudi že samostojno razstavljali.

In še zanimivost, kako je prišlo do razstave. V eni od lanskih številčk našega časopisa smo ob zapisu o razstavi objavili tudi poziv vsem našim delavcem, ki rišejo ali slikajo in bi bili pripravljeni razstavljeni, naj se oglasi. To povabilo je prebral tudi Vinko Pokoren, ki je član te skupine in naš upokojenec in

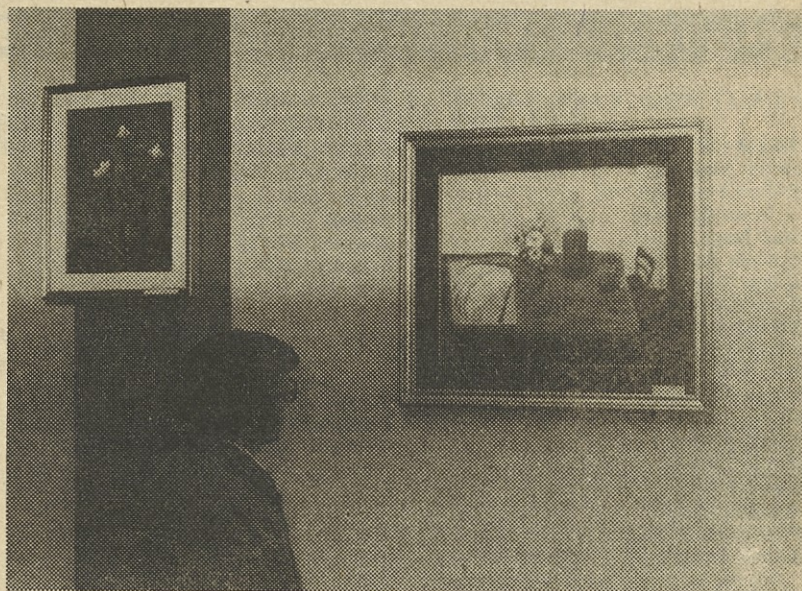

tako je organizacija razstave stekla. Likovna skupina »LIK« bo omogočila v njihovih prostorih v Izoli razstavo našim delavcem.

Konferenca osnovnih organizacij sindikata namerava letos organizirati še nekaj razstav. Škoda je edino ta, ker nobene razstave doslej niso preselili še v kakšno drugo temeljno organizacijo, da bi jo lahko videlo še več naših delavcev.

USTANOVILI SMO GASILSKO DRUŠTVO

Dne 17. 2. 1978 je bil ustanovni občni zbor industrijskega gasilskega društva IMP Ljubljana. Sedež društva bo v Vojkovi ulici 58. Občnega zbora društva so se poleg že prej prijavljenih zaposlenih delavcev in domačih predstavnikov TOZD udeležili še predstavniki Mestne gasilske zveze, Občinske gasilske zveze Ljubljana-Bežigrad, sektorskega poveljstva Stožice in industrijskega gasilskega društva IMP TOZD TRAA.

Na občnem zboru so sprejeli tudi Statut društva, ki ga je v imenu družbenopolitičnih organizacij IMP Ljubljana TOZD TEN podpisal predsednik osnovne organizacije sindikata TOZD TEN tov. Žagar. Izvolili so osemčlanski upravni odbor. Za predsednika je bil izvoljen tov. Ciuha Franc, podpredsednik Volč Jernej, tajnik Ribič Viktor, blagajnik Dolničar Franc. Člani upravnega odbora so še: Gregoran Jože, Klobučar Drago, Pirnat Stane in Rajkovič Dušan. V društveno poveljstvo pa so bili izvoljeni: za poveljnika Karner Venčeslav, podpoveljnik Ciuha Emil, tajnik Ribič Viktor, gospodar Gregoran Jože, orodjar Brčan Anton in še trije člani: Boštjančič Stane, Trontelj Janez ter Lavrič Marjan. V nadzorni odbor so bili izvoljeni: Gruden Bojan, Barežič Zoran in Lovrenčič Jože. Disciplinsko komisijo pa sestavljajo Tržan Božidar, Klančar Srečo in Štebal Stane. Sprejeli so še program dela in finančni program za leto 1978.

O delu pripravjalnega odbora je poročal njegov predsednik Franc Ciuha (desno zgoraj).

Gasilsko društvo je ustanovljeno (desno).



PRIŠLI — ODSLI ● PRIŠLI — ODSLI ● PRIŠLI — ODSLI ● PRIŠLI — ODSLI ● PRIŠLI — ODSLI ● PRIŠLI

PRIŠLI V MESECU JANUARJU

TOZD OV Ljubljana

Hribar Marjan
Križnič Ivan, dipl. inž.
Debevec Silvester
Mali Janez
Poličnik Dušan
Šporar Anton
Brvar Zdravko
Bavdek Janez
Gosarič Slavko
Turk Marjan
Vignjevič Petar
Gruban Bojan
Torlak Vladimir
Kovač Zvonko
Mesarič Anton
Ambrož Rudolf
Piljič Borka
Maksič Dragiša

TOZD TRAA Ljubljana

Šafarič Stjepan
Mohar Anton
Tomašič Anton
Rosenstein Telesfor
Račić Rudi
Sternad Sonja
Lelič Esad
Kotlaja Dragomir
Češnovar Silvo
Čelakov Dragan
Ribarič Boris
Bušnja Marta

TOZD TEN Ljubljana

Flus Antonija
Knap Jože
Vavtar Branko
Kadunc Zdravko
Frankovič Jože

TOZD Dvigalo Ljubljana

Kasper Hubert
Centa Jože
Antič Franc, dipl. inž.

TOZD SKIP Ljubljana

Vujin inž. Branislav
Rajh Angela

TOZD Inženiring Ljubljana

Kolenik Alojz

DSSS — SOZD

Žakelj Franc

TOZD Livarna, Ivančna Gorica

Štrumbelj Florjan
Virant Jože
Bedene Dušan
Ahačič Tomaž
Stanič Rinaldo
Dubrovac Ilija
Glač Drago
Fortuna Anton
Kic Franc
Strmec Franc
Zajec Jože
Fink Stane
Zupančič Jože
Omahen Avguštin

TOZD TIO Idrija

Kopač Danijel
Petrič Jerica
Mikuž Franc
Benčina Vojko
Mohorič Vlado

TOZD PM Koper

Hočevar Boris-Branko
Kenda Darko
Angelini Darijo
Kobal Stojan
Rejc Majda
Nešič Slavko
Veček Marija
Kvasič Drago
Ludvik Boris
Medved Dušan

TOZD PMI Maribor

Alagič Zlatan
Dreu Zlatko
Grošelj Marko
Lonič Dinko
Ratajc Franc
Majcenovič Jože
Simonič Lidija
Pograjc Ivan
Gumilar Jože
Pilinger Branko
Germ Srečko
Jurše Slavica
Kopun Milan
Resnik Vera

TOZD Panonija, Murska Sobota

Martuk Martin
Škraban Alojz
Kianec Branko
Sapač Jože
Tivadar Štefan

TOZD Elektrokovinar Ptuj

Svenšek Milan
Donaj Stanislav
Menoni Slavica
Ljubec Slavko

ODŠLI V MESECU JANUARJU

TOZD OV Ljubljana

Kržič Edvard — na željo del.
Germ Srečko — v JLA
Zoretič Srečko — v JLA
Nemanič Igor — v JLA
Zorc Albin — v JLA
Hatze Brane — v JLA
Novak Drago — v JLA
Gorše Janez — v JLA
Romih Milan — v JLA
Prevalšek Marjan — v JLA
Kanceljak Željko — na željo del.
Grah Rudolf — samov.
Gumilar Jože — prem. v PMI Mb.
Gazvoda Jože — na željo del.
Šturm Janko — na željo del.
Kralj Franc — na željo del.
Turza Alojz — sporaz.
Škrbec Franc — na željo del.
Gadanec Stanislav — na željo del.

Učenci v gospodarstvu

Mesarič Anton — izpit za KV
Medved Franc — razv. uč. pog.

TOZD TRAA Ljubljana

Plavec Mirko — odp. del.
Lukič Bruno — v JLA
Grom Andrej — v JLA
Luštrik Vinko — odp. del.
Mičič Jovan — sporaz.
Kalšan Peter — sporaz.
Jeftič Dragan — odpoved del.
Silahič Mirko — odp. del.

TOZD TEN Ljubljana

Mitrovič Aleksa — na željo del.
Vargek Anton — na željo del.

TOZD TIO Idrija

Gruden Jasna — prem.
Bogataj Vinko — v JLA
Vehar Robert — v JLA
Mohorič Vlado — na last. željo

TOZD PM Koper

Perger Jurij — v JLA
Peroša Evgen — v JLA
Križman Ivan — v JLA
Alič Ladislav — odp. del.

TOZD PMI Maribor

Braučič Mladen — na last. željo
Petrovič Franc — v JLA

IŠČEMO NOVE GLASOVE

Verjetno še ni delavca, ki ne bi vedel, da že nekaj časa uspešno vadi in nastopa pevski zbor IMP. Ker pa bi želeli svoje vrste še popolniti z novimi člani, vabijo pevce iz naših TOZD, da začnejo z njim vaditi. Javite se osebno ali po telefonu 321-043 tov. Stanetu Zevniku na Titovi 37.

Cotič Karel — v JLA
Pečar Srečko — v JLA
Golubič Ivan — v JLA
Lavtar Franc — v JLA
Drvarič Stane — v JLA
Blatnik Slavko — v JLA
Jambrešič Ivo — v JLA
Švabelj Velimir — v JLA
Letonja Srečko — v JLA

TOZD Dvigalo Ljubljana

Vidregar inž. Ivan — na last. željo
Vrhovec Janez, dipl. inž. — na last. željo
Perme Andrej — v JLA
Kovačič Aleksander — v JLA
Lavrič Franc — v JLA
Košak Janez — v JLA
Kapitan Goran — v JLA
Anzelj Jože — na last. željo

TOZD SKIP Ljubljana

Florjančič Franc — sporaz.
Dervarič Silvester — v JLA
Podgoršek Ivan — v JLA
Kovačević Zvonko — sporaz.

TOZD Inženiring Ljubljana

Zupan Izток — na last. željo
Torkar Miljana — sporaz.

TOZD Projektivni biro Ljubljana

Žakelj Franc — prem. v DSSS-SOZD

DSS — SOZD

Mauri Stanislav — v JLA
Kržič dr. Gabrijel — v pokoj

TOZD Livarna, Ivančna gorica

Zaletelj Jože — v JLA
Ahačič Tomaž — sporaz.
Ramič Omer — v JLA
Berdajs Jože — samov.
Pevc Franc — v JLA

Grauf Borut — v JLA
Holc Branko — v JLA
Beber Marjan — sporaz.
Bučer Branko — na last. željo

Učenci v gospodarstvu

Bela Rajko — izpit za KV

TOZD Panonija, Murska Sobota

Šinko Alojz — odp. del.
Lepoša Alojz — odp. del.
Holsedl Franc — odp. del.
Sušec Branko — pogodbeno delo
Vujec Jolanka — upokojitev
Puhan Matija — v JLA
Farkaš Jože,
Maučec Franc — v JLA
Bejek Mirko — v JLA
Ribarič Jože — v JLA
Kouter Alojzija — odp. del.
Cug Branko — v JLA
Florjan Franc — na last. željo

TOZD Elektrokovinar Ptuj

Mlakar Ivan — na last. željo
Nedeljko Vikot — v JLA
Cigula Mirko — v JLA
Zupančič Marjan — v JLA
Čeh Anton — v JLA
Horvat Milan — v JLA
Mislovič Janko — v JLA
Cimerman Vlado — v JLA
Šprah Jože — v JLA
Šprah Martin — sporaz.
Korošec Janez — sporaz.
Mohorič Milan — v JLA
Ranfl Alojz — umrl

Učenci v gospodarstvu

Frčec Stanislav — prek. uč. pog.
Kavčević Stanislav — izpit za KV
Vuzem Branko — izpit za KV
Pučko Martin — potek uč. pog.

ZAHVALI

Ob izgubi naše mame

Fani Pošebal

se iskreno zahvaljujem sindikalni organizaciji TOZD Elektromontaža in sodelavcem, ki so nam izrekli sožalje, darovali cvetje in jo pospremili na njeni zadnji pot.

Žalujoči sin
Franci

Ob smrti očeta se iskreno zahvaljujem sodelavcem in osnovni organizaciji sindikata TOZD Klima-montaža za darovano cvetje in izraze sožalja.

Milan Muster

SAMOUPRAVNO ORGANIZIRANJE INTERNE BANKE

Delavci vseh TOZD so ob koncu prejšnjega leta z večino glasov sprejeli samoupravni sporazum o združitvi v interno banko IMP ter ji tako postavili temelje organiziranja in delovanja.

Praden pristopimo k opisu organizacije, naj omenimo osnovna razloga, zakaj smo se odločili za njeno ustanovitev in to sta: racionalizacija finančnega poslovanja in povezovalni moment, saj bo interna banka postala mesto dogovarjanja in samoupravnega sporazumevanja, vendar je temeljni pogoj, da bo le-to učinkovito, v ekonomskih motivacijah članic interne banke.

Garancija, da bo temu zares tako, je v **delegatskem načelu upravljanja** interne banke. Organ upravljanja je **zbor banke**, v katerega volijo delavci vsake TOZD (članic) neposredno s tajnim glasovanjem po enega delegata in njegovega namestnika za dobo dveh let. Zbor interne banke zaseda po potrebi, najmanj pa enkrat na leto.

Izvršilni organ interne banke je **poslovni odbor**, ki ga izvoli zbor banke za dobo dveh let izmed delegatov zbora. V poslovni odbor se izvolijo delegati članic tako, da ima vsaka delovna organizacija po enega člana in njegovega namestnika. Poslovni odbor zaseda po potrebi, vendar najmanj enkrat mesečno in je dolžan sklicati zbor interne banke, če to zahteva tretjina njenih članic.

Interna banka ima tudi individualni poslovodni organ — direktorja interne banke.

Da bi uveljavljali in varovali svoje samoupravne pravice glede odločanja o poslih in sredstvih v vseh odnosih družbene reprodukcije, uredničujejo delavci v organizacijah združenega dela, ki so članice interne banke, **samoupravno delavsko kontrolo** po organih upravljanja interne banke in po posebnem organu samoupravne delavske kontrole.

V **odbor samoupravne delavske kontrole** volijo delovne organizacije po enega delegata, ki pa ne sme delovati v nobenem drugem organu interne banke.

Pravice, dolžnosti in pristojnosti zbora, poslovnega odbora, direktorja in odbora samoupravne delavske kontrole so določene s samoupravnim sporazumom o združitvi v interno banko ter z drugimi njenimi samoupravnimi splošnimi akti.

V nadaljevanju tega sestavka si na kratko pogledimo, kako se oblikujejo, uporabljajo in razporejajo prihodki interne banke.

Prihodki interne banke so:

- plačila za bančne storitve
- obresti od danih kreditov
- drugi prihodki, ki jih interna banka ustvari s svojim poslovanjem v skladu s samoupravnimi poslovnimi akti in veljavnimi predpisi.

Celotni prihodek interne banke se razporeja za poravnavo poslovnih stroškov interne banke, za izločitev sredstev za delovno skupnost (za osebne dohodke in za skupno porabo), medtem ko se ostanek skupnega prihodka kot skupni dohodek razporedi med članice glede na:

- povprečno mesečno stanje na depozitih, danih kratkoročnih kreditih in drugih oblikah združevanja sreestev članic,
- polovico povprečnega mesečnega stanja kreditov in naložb združenih sredstev članicam.

Za zagotovitev varnega in likvidnega poslovanja ter materialne osnove dela, ima interna banka:

1. rezervni sklad
2. sklad osnovnih sredstev

V ta dva sklada se stekajo združena sredstva dohodka članic interne banke in prihodka interne banke, ki jih njene članice združijo, pri tem pa je potrebno podčrtati, da se sredstev skladov interne banke vodijo na ime članic interne banke.

V pričujočem sestavku smo poizkušali prav na kratko prikazati osnovna izhodišča pri samoupravnem organiziranju interne banke, ki izhaja iz novega zakona o temeljnih kreditnega in bančnega sistema, kakor tudi iz samoupravnega sporazuma o združitvi v interno banko IMP.

SEMOLIČ VILJEM,
dipl. oec.

STATUT NAŠE PLANINSKE ORGANIZACIJE

Na ustanovnem občnem zboru planinskega društva v IMP je bila poudarjena potreba, da naj bi vsak član poznal namen naše organizacije. Sicer je res, da smo v večino TOZD poslali po nekaj izvodov statuta PD IMP, toda vsi, ki se zanj zanimajo, ga ne bodo dobili v roke, zato pa ob tej priliki hočemo v zgoščeni obliki prikazati izvlečke iz statuta, kar bo mnogim pomagalo k odločitvi, da se vključijo v PD.

Tako pravi prvi člen, da društvo združuje planince na prostovoljni osnovi, društvo pa je pravna oseba na področju, kjer deluje. Društvo v okviru svojega dela skrbi za razvoj socialističnih odnosov, samoupravljanja, samozaščite, razvijanja obrambnih sposobnosti, za razvoj varnostne kulture članstva preko oblikovanja družbene zavesti do varovanja ustavnega reda, boriti se morajo proti vse pojavit, ki jim je cilj razbijati bratstvo naših narodov in narodnosti.

Naloga planincev so: da aktivno in koristno delujejo in naravi z namenom varstva in lastne rekreacije, da spoznavajo prirodne lepote, kulturo, v telesno-vzgojnem pogledu, da si pridobivajo s planinsko in alpinistično dejavnostjo kvalitete

skromnosti, samostojnosti, tovarištva, v pogumu moči, disciplino, spoštovanje do dela. Vse to so lastnosti planinca.

Člani PD rtavzvajajo med seboj in pri drugih ljubezen do domovine, kot skupnosti vseh jugoslovanskih narodov preko varovanja revolucionarnih pridobitev med NOB do samoupravne družbene ureditve.

Društvo ustvarja gmotne in druge pogoje ter možnosti, da bi čimveč ljudi in mladine obiskovalo naravo, predvsem gore. Obenem se planinci zavezujejo za razvoj mednarodnega sožitja in sodelovanja, a doma skrbijo za razcvet dobrih planinskih navad in običajev, se zavzemajo za varstvo planinske narave in zdravega človekoga okolja.

PD za svoje člane in ostale organizira izlete, pohode, vzpone, raziskovanja jam, orientacijska tekmovalanja in drugo, kar je v zvezi z gorami in naravno okrog njih. PD se pri svoji dejavnosti povezuje tudi z drugimi moštvii tu in zunaj naših meja.

Planinsko društvo sodeluje z družbenimi organizacijami pri nas, s telesno-kulturnimi skupnostmi, s samoupravnimi organi do teles splošnega ljudskega odpora, z JLA, milico.

PD sodeluje in rešuje razne naloge v sklopu z drugimi organizacijami, a se tudi samoupravno preko delegatov povezuje z drugimi PD v medrštveni odbor za skupne akcije. Seveda pa mora PD biti v tesnih stikih z PZS, ki preko skupščin, publikacij in drugače skrbi za razvoj planinstva, sprejema vloge za dela v organizaciji. Tako morajo PD delovati tudi po pravilih Statuta Planinske zveze Slovenije.

Član PD je lahko vsak član DO IMP, njih svoji in drugi. Člani PD odločajo in sodelujejo pri delu, dalje morajo biti obveščeni o delu PD, da dajejo predloge za delo, so voljeni in volijo organe PD ter druge delegate, a uživajo ugodnosti, ki jih dajejo planinske organizacije svojim članom.

Statut PD IMP vsebuje dalje člene o delu upravnega odbora PD in njegovih organov, nadzornega odbora, častnega razsodišča, pred vsemi pa so določene naloge, ki jih opravljajo pred svojim članstvom in našo družbo nasploh.

To so bistveni povzetki iz Statuta našega PD, podrobno naj si ga preberejo v želji, da postanemo močna in priznana organizacija.

PRIPRAVIL VODNIK F.

● Delavci IMP

NA SNEGU, PO SNEGU, V SNEGU

Tudi letos nam ni bilo vreme naklonjeno, da bi lahko nemoteno izvedli naš že tradicionalni dan na snegu, tako kot si zamišljamo, ki je hkrati tudi pregled pripravljene posameznikov za nastope na raznih tekmovanjih, kot so naš dan, ŠIG, občinska tekmovanja, mestna in druga rekreacijska tekmovanja, ki jih bogata zima omogoča letos zelo veliko.

Kljub slabemu vremenu je bilo veliko pogumnih in so prišli v Kranjsko goro, tam pa so nekateri v zelo slabih pogojih raje »zasmučali« za »šanke« in tam tekmovali in skozi okno opazovali pogumne, ki so se spuščali med vratci proti cilju. Ni manjkalo padcev, smeha in kletvic na račun marsičesa. Toda konec dober, vse dobro in tudi ekipo, smo zbrali za ŠIG 78. Za v bodoče pa bomo previdnejši in bi bilo dobro večkrat organizirati podobna tekmovanja, saj vsakič pa le ne bo snežilo ali celo deževalo.

Poudariti moramo, da ni več možno v množici nastopajočih igrati na srečo, saj imamo veliko številno nastopajočih, ki kar naprej izboljšujejo svoje znanje.

Želja nas vseh pa je, da bi prihodnjic bilo na startu še več naših delavcev, saj to je naš cilj, saj se vsi zavedamo, da je tudi pozimi rekreacija in gibanje zelo potrebno za človeka.

TEKMOVANJE IMP V VELESALOMU IN TEKIH NA SMUČEH

VELESALOM:

ŽENSKES DO 30 LET

1. Štanger Vesna, OV
2. Kordin Andreja, ELM
3. Krivina Zvonka TRAA
4. Mrak Marta DSSS
5. Baloh Draga ELM
6. Barle Marija DSSS
7. Roš Lidija PMI
8. Cotič Majda DSSS
9. Horvat Šarika DSSS
10. Sluga Nuša Zast.

ŽENSKES NAD 30 LET

1. Rusjan Hermina PMI
 2. Setnikar Veselka ELM
 3. Frank Breda PMI
 4. Jerman Ana OV
- Odstopilo 7

MOŠKI DO 33 LET

1. Fajdiga Jože Klima
2. Oitzl Niko ELM
3. Širaj Jože ELM
4. Lesjak Štefan PMI
5. Sekula Borut TEN
6. Škander Janez TRAA
7. Gajzer Branko PMI
8. Šoštarič Janez OV
9. Šijanec Bojan PB
10. Pečkaj Matko Klima
11. Dornik Pavel DSSS
12. Hižman Matko Klima
13. Žizek Branko PMI
14. Čehovina Boris TRAA
15. Alagič Zlatko PMI
16. Čučkin Marjan ELM
17. Troha Rudi TIO
18. Žontar Aleš DSSS
19. Puh Stane Dvigalo
20. Ferten Borut TEN
21. Rejc Štefan TIO
22. Degleria Mitja OV
23. Petran Ciril PMI
24. Cimovšek Igor Zast.
25. Karič Borut PMI
26. Pavšič Cveto Zast.
27. Velikajne Silvij TIO
28. Mar Darko PMI
29. Merc Franc ELKO
30. Kožar Emilijan PMI
31. Jenko Rado Klima
32. Komac Andrej OV
33. Prah Ivan OV
34. Rozman Miran DSSS
35. Farič Drago Klima
36. Zemljarič Janko ELKO
37. Ratajc Franc PMI
38. Plavček Andrej ELKO
39. Markelj Dušan LSL
40. Obrulj Milan PMI
41. Tratvin Emil TIO
42. Žen Lovro ELM
43. Boh Pavle Klima
44. Miklavčič Janez LSL
45. Urbančič Marjan OV
46. Jerani Zlatko Klima
47. Nastran Bojan Klima
48. Čizman Tine TRAA
49. Pečar Bojan OV
50. Pulko Jože TEN
51. Završan Dare TEN

Odstopilo 47

MOŠKI 33 — 40 LET

1. Šmuc Miha DSSS
2. Lovrenčič Tomo OV
3. Puh Ervin PMI
4. Lovrenčič Janez PMI
5. Kanelopulos Sašo TEN
6. Roš Janez PMI
7. Štrucelj Alojz PB
8. Poljanšek Jurij TIO
9. Vodenshek Janez LSL
10. Dremelj Janez ELM
11. Rakovec Marjan Klima
12. Tušan Stanko TIO
13. Močnik Peter ELM
14. Šček Janez TEN

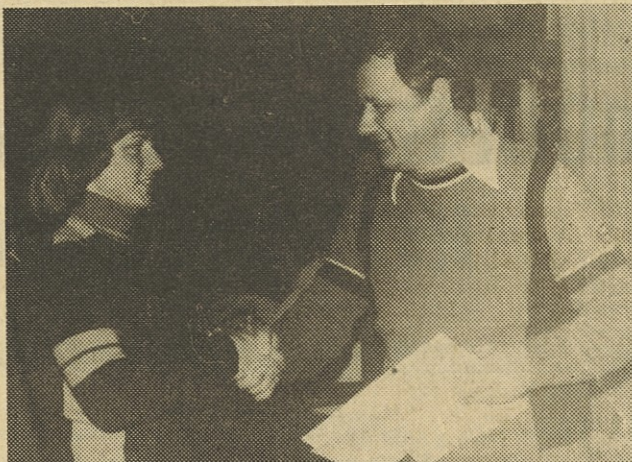

Šarika Horvat je zasedla 1. mesto na preglednih tekmah IMP



Miha Šmuc (levo), eden od zmagovalcev na preglednih tekmah, prejema diplomo.

15. Brunšek Verner PMI

16. Šilar Jože TRAA
17. Golob Franc TEN
18. Petek Janez TEN

Odstopilo 11

MOŠKI NAD 40 LET

1. Ferjančič Ivan TIO
2. Geršak Rudi Ingen.
3. Jurca Anton ELM
4. Stojan Pavle Zast.
5. Naglič Jože DSSS
6. Troha Pavel TIO
7. Leben Drago DSSS
8. Grčar Janez ELM
9. Mestinshek Dušan ELM
10. Murgel Ivan PMI
11. Ogrič Alojz TIO
12. Šiler Sašo TEN
13. Ribič Viktor TEN
14. Marinko Janez TEN
15. Škander Leopold TRAA
16. Topolovec Franc PMI
17. Povše Ivo PB
18. Lah Anton ELM
19. Prošek Mile TEN

Odstopilo 12

TEKI

ŽENSKES NAD 30 LET

1. Jelačič Marija TEN
2. Jurša Majda ELM
3. Marušič Oliva ELM

ŽENSKES DO 30 LET

1. Horvat Šarika DSSS
2. Jelačič Milena OV
3. Barle Marija DSSS
4. Mrak Marta DSSS
5. Cotič Majda DSSS
6. Baloh Draga ELM

MOŠKI NAD 33 LET

1. Oven Anton TEN
2. Šček Janez TEN
3. Vauhnik Jože PMI
4. Naglič Jože DSSS
5. Hribar Rihard TEN
6. Šmuc Miha DSSS
7. Vidigaj Rajko TEN
8. Rakovec Marjan Klima
9. Dovč Miha LSL

MOŠKI DO 33 LET

1. Dornik Pavel DSSS
2. Grad Emil Klima
3. Sušnik Ciril Klima
4. Čuk Anton TIO
5. Pečkaj Matko Klima
6. Tavčar Cveto ELM
7. Gostiša Peter TIO
8. Zineraj
9. Simončič Vlado
10. Košir Franc ELM
11. Vencelj Ivo TIO
12. Boh Dvigalo
13. Sazanov Oleg DSSS
14. Dolinar Janez DSSS

KAKO VSTOPAMO V PLANINSKO DRUŠTVO?

Preteklo je dva meseca, odkar smo ustanovili v IMP svoje planinsko društvo. Malo pa nam je znano zaradi raztresenosti naših TOZD, kako naj postanemo člani PD. Kako so k tej nalogi pristopili v TOZD TRAA, naj pokaže primer: v 400 članskem kolektivu je bilo okrog 15 planincev, sem so všteti tudi člani družin zaposlenih. To pa ni odgovarjalo potrebam rekreacije v naravi po delu, zato so bile pripravljene posebne prijavnice.

Na »prijavnici« je navedena višina članarine za to leto, ki znaša za zaposlene 60 din, za mladino 20 din in pionirje 10 din. Novi člani PD IMP doplačajo tudi izkaznico. Članarina je osnovni dohodek PD, član PD uživa v planinskih domovih 40% popusta pri prenočevanju, za izlete, pohode, tečaje in ostalo prispeva PD po svojih možnostih, mesečno se organizira hojo na gore (objavljen bo tudi načrt), vsak se lahko tega udeležuje, mladina in ostali so poklicani, da številno odhajajo na gore v zdravo moč, odmor, razvedrilo.

In kdo naj pobira prijave za PD. Gotovo je v vsakem TOZD kak planinec ali kdo drugi, ki bi obiskal delavce v kolektivu ter jih pridobival za članstvo v PD. V TOZD TRAA je nekdo po nekaj dneh imel 94 prijav, to pa traja lahko vse leto.

Ko to berete, je prva skupina prijavljenih v PD že prejela izkaznice, to pa je zopet povod, da se bodo po teh rezultatih priglašali še drugi, kajti tudi dokazi vplivajo na uspehe.

Iz teh podatkov je razvidno, da so voljni pristopati v PD, samo vsaka TOZD mora imeti človeka, ki se bo s tem ukvarjal. Uspeh mu je zagotovljen. Da bo delo potekalo uspešno, se velja obračati na tovariše, ki so bili navedeni v prejšnjem Glasniku, oziroma direktno na predsednika PD IMP, tov. Rado Šegula v TOZD TEN.

Člani TOZD, ki ste v sklopu IMP, izberite v svojih vrstah nekoga, ki bo opravljal dolžnosti poverjenika PD pri vas. Izbrani bo sčasoma vedel vse, kar vam bo potrebno in bo on središče življenja in akcij za planinstvo.

F. VODNIK

TUDI TRETJE MESTO JE USPEH

V Kranjski gori so bile 17. in 18. februarja letošnje zimske športne igre gradbenih delavcev (ŠIG) Slovenije. Gradbinci so svoje športne igre, ki so med najmnogičnejšimi po udeležbi, organizirali že šestnajstič. Kot vsako leto so tudi letos nastopili tudi naši tekmovalci in osvojili v zelo močni konkurenci odlično tretje mesto. Prvo mesto so osvojili favoriti — delavci gradbenega podjetja Gradbinez iz Kranja, drugo mesto, ki je bilo že nekaj let zapored naše, so osvojili delavci Gradisa, ki so po prvem dnevu tekmovanja (veleslalom) celo prehiteli Kranjčane, ki pa so bili močnejši v tekih.

In kaj lahko rečemo o letošnjih zimskih ŠIG? Organizacija je bila dobra, organizator pa gradbeno podjetje Tehnika iz Ljubljane. Nastopili so tekmovalci iz 92 delovnih organizacij, startalo jih je preko 1200. Težav s snegom organizatorji niso imeli, saj ga je bilo od 1,5 do 2 metra. Proge so bile odlično pripravljene in tekmovanja so potekala nemoteno. Nekoliko manj pohvalno pa je včasih ravnanje kranjskogorskih gostincev, ki se še vedno nekako ne morejo navaditi, da tudi domači gostje prinašajo zaslužek.

Naša »ekipa« je letos nastopila v nekoliko drugačni zasedbi kot že nekaj let nazaj. Točno so bili določeni kriteriji za nastop na ŠIG in sicer uvrstitev na izbirnih tekmah IMP, ki so bile teden dni prej prav tako v Kranjski gori. Tako vsaj po tej strani letos ne bi smelo biti pritožb.

Ekipo je tudi letos vodil športni referent pri konferenci osnovnih organizacij sindikata, tov. Anton Lah. Po končanih igrah je dejal: »Dosegli

smo tretje mesto, kar je za letošnje razmere lep uspeh. Več tudi nismo pričakovali.«

Vsi nastopajoči so v glavnem izpolnili pričakovanja, nekaj jih je celo krepko presenetilo, nekoliko razočarali pa sta ženska in moška vrsta v najmlajši skupini v veleslalomu.

Nekatera presenečenja je treba še posebej omeniti: Hermina Rusjan je letos nastopila sedmič na ŠIG in prvič zmagala v veleslalomu v svoji skupini. Majda Jurša je nastopila letos prvič in zmagala v tekih v svoji skupini. V isti skupini sta se med prvih pet uvrstili še dve naši tekmovalki.

Prvič sta letos nastopila tudi Ivan Ferjančič, ki je v veleslalomu zasedel 2. mesto v svoji skupini in Marjan Vidmar, ki je v tekih v najmočnejši jakostni skupini zasedel prav tako drugo mesto in zaostal za zmagovalcem samo 13 sekund. Vsem naše iskrene čestitke, prav tako tudi vsem ostalim nastopajočim z željo, da bi letos še veliko vozili in nas na ŠIG častno zastopali tudi prihodnje leto.

Rezultati naših tekmovalcev

Veleslalom za ženske do 30 let:

- 30. Štanger Vesna
- 63. Krivin Zvonka
- 85. Mrak Marta
- 90. Baloh Draga
- Nastopilo 147, odstopilo 46

Veleslalom ženske nad 30 let:

- 1. Rusjan Hermina
- 27. Frank Breda
- 38. Setnikar Veselka
- 82. Jerman Ana
- Nastopilo 118, odstopilo 29

VSL moški do 33 let:

- 43. Oitzl Niko
- 55. Škander Janez
- 127. Širaj Jože
- 158. Lesjak Štefan
- Nastopilo 308, odstopilo 37

VSL moški od 33 do 40 let:

- 10. Lovrenčič Tomo
- 11. Šmuc Miha
- 13. Puh Ervin
- 26. Lovrenčič Janez
- Nastopilo 266, odstopilo 14

VSL nad 40 let:

- 2. Ferjančič Ivan
- 7. Geršak Rudi
- 20. Naglič Jože
- 36. Stojan Pavle
- 54. Troha Pavel
- Nastopilo 177, odstopilo 22

Teki na smučeh

Ženske do 30 let:

- 5. Kordin Andreja
- 11. Jelačič Milena
- 19. Horvat Šarika



Matko Pečkar je tekmoval v patroljnem teku

- 27. Cotič Majda
- 35. Mrak Marta
- Nastopilo 86

Ženske nad 30 let:

- 1. Jurša Majda
- 3. Frank Breda
- 5. Jelačič Marija
- 35. Setnikar Veselka
- Nastopilo 63

Moški do 33 let:

- 2. Vidmar Marjan
- 5. Dornik Pavel
- 9. Grad Emil
- 19. Sušnik Ciril
- 22. Čuk Anton
- Nastopilo 188

Moški nad 33 let:

- 6. Oven Anton
- 32. Šček Janez
- 42. Kanelopulos Sašo
- 46. Vavhnik Jože
- 111. Hribar Rihar
- Nastopilo 177

Patrolni tek

- | | |
|------------------------|----------|
| 1. Gradbinez Kranj | 18.52.15 |
| 2. Slovenija ceste Lj. | 19.52.46 |
| 3. Tectum Ljubljana | 20.18.38 |
| 22. IMP Ljubljana | 26.53.41 |

Rezultati ekipno

- | | |
|------------------------|----------|
| 1. GRADBINEC Kranj | 2.183,48 |
| 2. GRADIS Ljubljana | 2.162,72 |
| 3. IMP Ljubljana | 2.053,55 |
| 4. SLOVENIJA CESTE Lj. | 1.923,19 |
| 5. KOVINAR JESENICE | 1.589,00 |



Marija Jelačič, vztrajna in tudi uspešna

S KAMERO NA ZIMSKIH ŠIG 78



Podelitev pokalov: osvojili smo 3. mesto



Zmagovalke teka nad 30 let: na 1. 3. in 5. mesto tekmovalke IMP



Del naše ekipe ob zaključni slovesnosti ŠIG 78



Marjan Vidmar (št. 41) naš najuspešnejši mladi tekač, za las mu je ušlo 1. mesto.



Ivan Ferjančič, najuspešnejši med starejšimi moškimi



Anton Oven vedno med najboljšimi v svoji skupini



Hermina Rusjan, sedmič na ŠIG, tokrat 1. mesto