

## NEKAJ KRONOLOŠKIH PODATKOV RIMSKEGA POKOPALIŠČA V ŠEMPETRU V SAVINJSKI DOLINI

JOSIP KLEMENC

Na antičnem pokopališču v Šempetru ob Savinji je stalo med velikimi enonadstropnimi grobnimi kapelami rodbine Priscianov tudi več manjših nagrobnih spomenikov. Takrat, ko so te velike, enonadstropne stavbe strmoglavile v mimo deročo, naraslo Savinjo, ki je podkopala bregove, je zdrknilo v njeno globino tudi večje število manjših nagrobnikov, ki so stali pred ali med grobnicami. Nekateri so bili več ali manj poškodovani, tisti pa, ki so bili sestavljeni in zgrajeni iz več posameznih, med seboj slabo vezanih kosov, so razpadli in se deloma razbili. Spomenik, ki je bil sestavljen iz več delov, je bil posebno pripraven še za žrtvenik — osuarij, kakor jih imamo nekaj v Akvileji (G. Brusin, Nuovi monumenti sepolcrali di Aquileia, Venezia 1941, str. 18, sl. 11).

Eden takih spomenikov je bil Vindoniusov nagrobnik, ki je verjetno stal tik ob Savinji. Zaradi tega se je preje zrušil vanjo, kot pa za njim stoječa grobna edikula, ki smo jo zaznamovali pri izkopavanju kot drugo grobnico. Ker vodna sila le ni odnehala, se je nagnila tudi ta grobna stavba proti vodi, nakar so popadali najgornji deli najprej v vodo. Kasneje so zdrknili celo temelji v globino in deloma prekrili že spodaj ležeče kose. Da je bilo tako, nam je dokazalo izkopavanje, ko smo našli podnožje Vindoniusovega nagrobnika (inv. številka izkopanih predmetov 50) ležeče pod temeljem II. edikule. Pri padcu se je podnožje obrnilo narobe. Ta kos je ležal na jugovzhodni strani temelja št. II, in sicer pod njim. Ležal je poševno v globini od 2,83 do 3,65 m v kvadratu B-1,2 (sl. 1).

Podnožje je iz pohorskega marmora in je masivno. V Akvileji so našli taka podnožja tudi z votlino za urno s pepelom. Dolgo je 121 cm, široko 95 cm, debelo pa 37 cm. Ker je stal nagrobnik popolnoma sam, še preden so bile zgrajene kasnejše grobne edikule, ima profilirane vse štiri stranice. Gornja kvadratna profilacija je široka 8 cm, izpod nje je 13 cm širok konkaven žleb. Pod njim je zopet dvojni manjši 5 cm širok profil. Do spodnjega roba je še ravnih 11 cm. Podnožje je zelo dobro ohranjeno, le na desnem vogalu je malo odbito. Nima niti na zgornji niti na spodnji strani nobenih vdolbin (muznic), ki bi služile za pritrjevanje s kovinastimi spoj-

kami, ker je gornji del spomenika že v normalnih razmerah samo s svojo težo nudil dovolj stabilnosti celemu spomeniku.

Plošča nad blokom z napisom je tudi močno profilirana. Našli smo jo razbito v štiri kose, od katerih ima prvi št. 37, drugi št. 189, tretji št. 190. Vse dele smo zložili skupaj v en precej popoln komad.

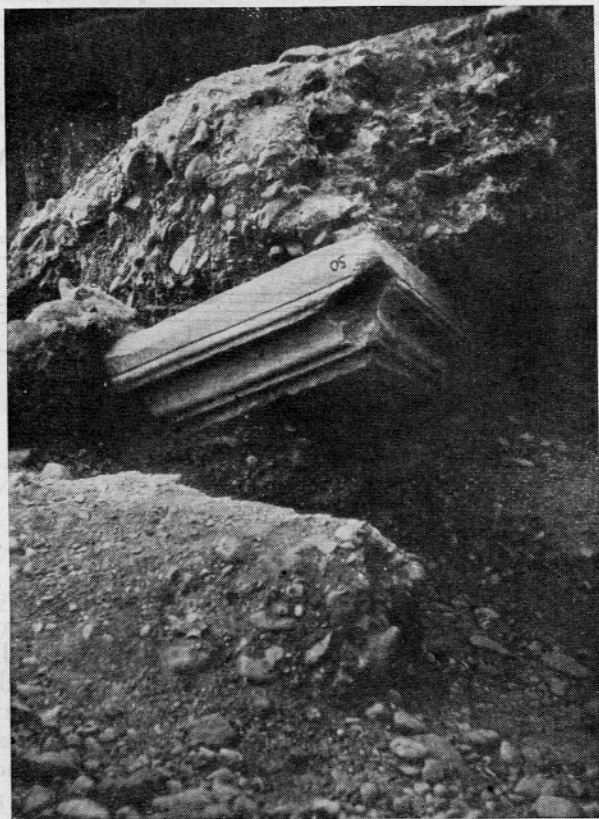

Sl. 1. Podnožje Vindoniusovega spomenika pod temeljem druge edikule

Prvi fragment, št. 37, je ležal v kvadratu C-2, v globini 350–446 cm. Drugi, št. 189, je ležal prav blizu prvega kosa v istem kvadratu C-2, v globini 470–535 cm. Tretji kos, št. 190, je ležal v kvadratu B-2, v globini 397–413 cm. Četrty zelo neznatni komad smo našli v bližini že omenjenih kosov. Vsi ti kosi spadajo nedvomno skupaj, kar dokazuje njihova zunanja oblika in ohranjenost. Od sedaj naprej opisujem vse te skupaj sestavljene fragmente kot eno ploščo (sl. 2, 3).

Ta plošča, debela 30 cm (glej sl. 5) je močno profilirana, tako da moli en rob na vseh straneh izven vseh ostalih. To pa zaradi tega, ker ima največji obseg, dočim so ostali manjši. Srednji rob je dolg 127 cm, širok 108 cm. Najdolnji rob: dolžina 94 cm, širina 68 cm; najgornji rob: dolžina 91 cm, širina 70 cm. Služil je kot neka vrsta strehe, ki je ščitila napis na spodaj ležečem bloku. Spodnji del je močno razčlenjen in je neke vrste nadaljevanje gornje strani profiliranega okvira, v katerem je Vindoniusov napis. Profilacijo tvorijo spodaj žleb širok 3,8 cm, nad njim so trije ozki pasovi visoki skupaj 4,4 cm. Veliki žleb nad tem je širok 5 cm, a nad njim je prvi ozki rob visok 2 cm, a drugi pa 1,5 cm. Navzgor zaključuje to celo

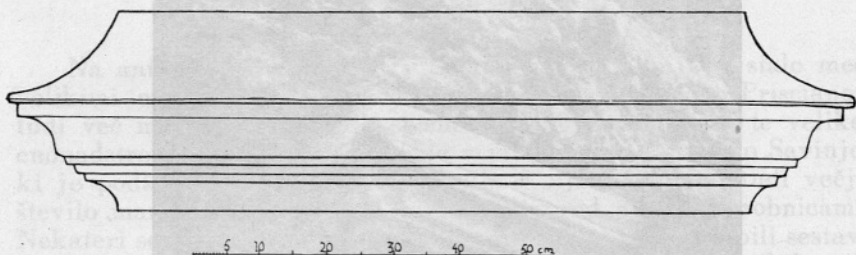

Sl. 2

profilacijo 13 cm široki konkavni rob. Spodnja ploskev je ravna z eno samo 2,5 cm globoko in  $4 \times 4$  cm veliko muznico, ki je služila za pritrjevanje na blok z napisom (sl. 4).

Pod zidanim temeljem št. II je ležala na njegovi vzhodni strani v kvadratu B-1 marmornata plošča št. 173,<sup>1</sup> od 320 do 380 cm globoko (sl. 5). Plošča je iz pohorskega marmora in je spodaj dolga 81 cm, zgoraj pa 78 cm. Široka je 62 cm, debela 26 cm. Gornji del plošče je v debelini 12 cm ob obeh stranskih robovih konkavno izrezan. Ta prostor izpolnujeta dva zvitka, ki sta v sredini prevezana ali stisnjena. Na sprednji strani ima vsak zvitek rozeto z dvojno profilacijo, ki je široka 3,5 cm. Dvojna profilacija v sredini zvitka je debela 5 cm, a na zadnji strani zopet 3,5 cm. Na zgornji strani sta dve muznici za vezavo. V eno od teh vodi od roba ozek žleb za vlivanje svinca. Prva vdolbina je globoka 6 cm, velikost je  $4 \times 3,5$  cm in je izpolnjena s svincom. Druga vdolbina je  $12,5 \times 9,5$  cm, globina 4,5 cm. Na zgornji strani je v marmoru žila neke druge kamnine in sega do polovice površine. Na spodnji strani ima odbit desni zgornji in levi vogal. Ta plošča je najgornji del, ki je spadal

<sup>1</sup> Inventarne številke so tiste številke, ki so jih dobili izkopani kosi pri izkopavanju. Ker je bilo mnogo spomenikov razbitih, ima zaradi tega večkrat celotni, sestavljeni spomenik več števil. Globočina znaša 1,50 m manj, kakor je naznačeno, ker leži naša O točka, od katere smo merili globino, 1,50 m nad sedanjo površino.

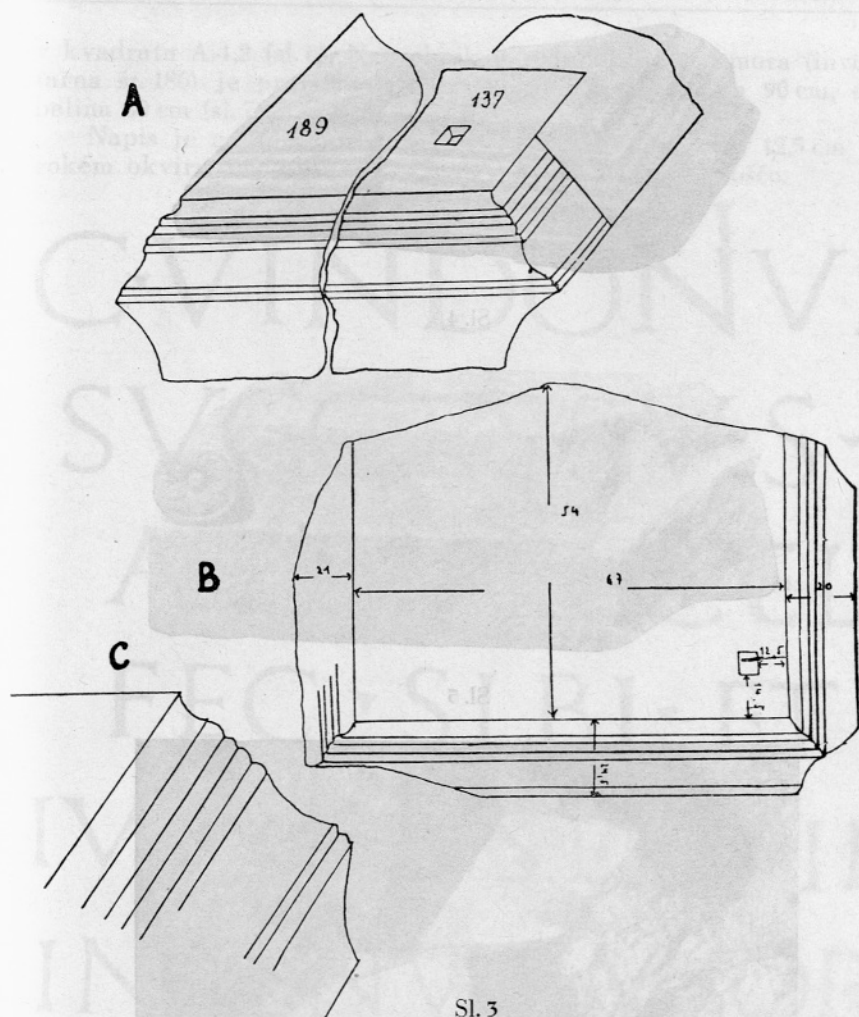

Sl. 5

k Vindoniusovem spomeniku. Taka gornja plošča je posebno značilna za razne žrtvenike. Obedve vdolbini z ostanki svinca, kakor tudi žleb, po katerem so ga vlivali v vdolbine, nam dokazujejo, da je stala na tej plošči navpično še kaka druga plošča, verjetno z reliefom, ali pa kak kip. Kaj je moralo biti, za sedaj še ni bilo mogoče ugotoviti.<sup>2</sup>

<sup>2</sup> Tak je n. pr. žrtvenik, posvečen bogu Jupitru iz Siska. Ima zgoraj tri vdolbine, izpolnjene s svincom za pričvrstitev kipa. Brunšmid, Kameni spomenici Hrvatskog Narodnog muzeja u Zagrebu, št. 208. Slične kose omenja Brunšmid pod št. 262 itd. V knjigi Antike Inschriften aus Jugoslavien so taki kosi pod št. 340, 460, 534 itd.

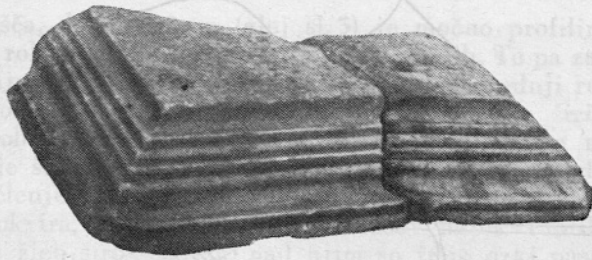

Sl. 4

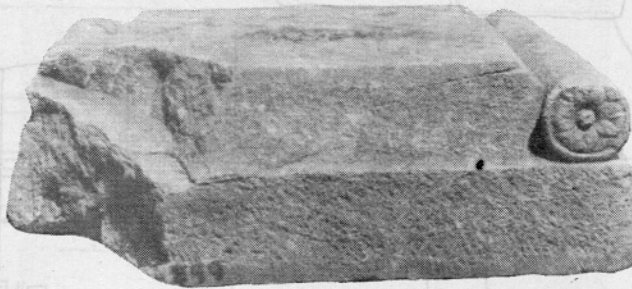

Sl. 5

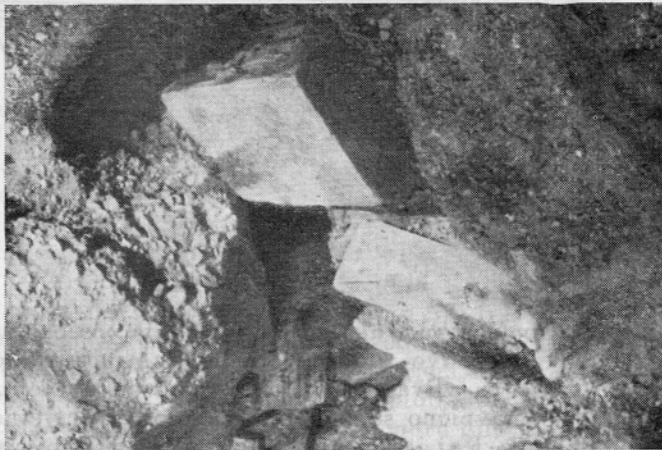

Sl. 6. Marmorni blok (št. 186) z napisom Vindonija Successa  
v prvotnem položaju

Največji in najvažnejši del Vindoniusovega nagrobnika, veliki kvader, spredaj z napisom, ob straneh z reliefom, smo našli na severni strani temelja druge grobne edikule v globini 3—4,60 m,

v kvadratu A-1,2 (sl. 6). Nagrobnik iz pohorskega marmora (inventarna št. 186) je pravilen kvader, višina 131 cm, širina 90 cm, debelina 60 cm (sl. 7, 8).

Napis je na sprednji strani v trikrat profiliranem, 12,5 cm širokem okviru, čigar rob se dviga 7 cm nad napisno ploščo.

C·VINDONIVS  
SVCCESSVS·  
AED·CLCEL  
FEC·SIBI·ET  
IVLIAE·SEX·FIL  
INGENVAE·VXORI  
FIDELSSIMAE·AN·L

C(aius). Vindonius

Successus.

aed(ilis). Cl(audiae). Cel(eiae)

fec(it). sibi. et

Iuliae. Sex(ti). fil(iae)

Ingenuae. uxori

fidelissimae. an(norum). quinquaginta.

Črke tega napisa so zelo lepo izdelane, globoko vsekane v obliki »V« in zelo dobro ohranjene, saj je spomenik ležal z napisom na spodnji strani (sl. 5) in ga Savinja ni mogla izlizati. Črke so v prvi vrsti visoke 6 cm, v drugi 6,3–5,5 cm, v tretji 5,4–5,3 cm, v četrti 5,3–4,9 cm, v peti 5,3–5 cm, v šesti 5,3–5 cm, v sedmi 4,5 do 4,3 cm. Pri črkah vidimo tanke in osenčene poteze. Pri večini



Sl. 7

črk »S« je spodnji del tako izklesan, da ga lahko zamenjamo z zgornjim. Črka »O« je popolnoma okrogla. Vodoravna črta pri črki »T« je precej dolga. Konci in vogali večine črk so navadno močno ojačeni in odebeljeni (sl. 9).

Ligature so: N (NI) v prvi vrsti v besedici Vindonius. V šesti vrsti (UA) v besedici Ingenuae in (LI) v zadnji vrsti v besedici fidelissimae. Kot znak okrajšave so pa rabili mali trikotniki, ki so jih postavljali tudi za celimi besedami. Uporabljali so jih popolnoma samovoljno.

Iz napisa izvemo, da je dal postaviti ta nagrobnik Gaj Vindonij Sukces, ki je bil edil rimskega municipija Klaudije Celeje. Postavil ga je sebi in svoji zelo zvesti ženi Juliji, Sekstovi hčeri, ki je bila stara 50 let, ko je umrla.

Ta napis nam kaže precej močan keltski vpliv, čeprav so Rimljani Norik okupirali že leta 14 pr. Kr. Anektirali so ga pa šele leta 45 po Kr., ko so ga spremenili v rimsko provinco. Celeia je je postala za vlade cesarja Klaudija (41—54) municipij in jo tako imenuje napis CIL III, št. 5227.<sup>3</sup> Mnogi domačini, posebno bogatejši

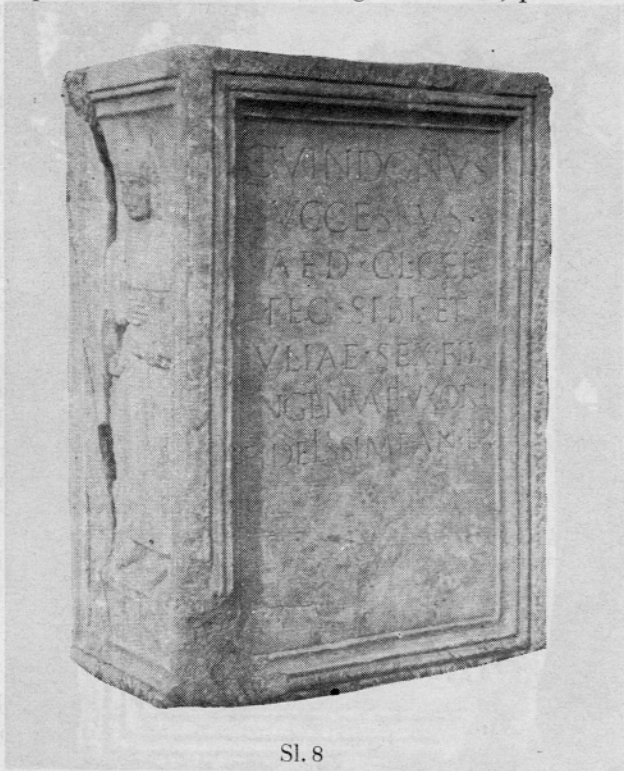

Sl. 8

in iz vrst domačega plemstva, so takrat dobili razne privilegije in celo rimsko državljanstvo. Na ohranjenem spomeniku CIL III, št. 5232<sup>4</sup> je omenjen C. Iul. Vepo in njegova žena Boniata (obadva keltskega rodu), ki se zahvaljujeta božanskemu Avgustu za rimsko državljanstvo in oprostitev od davkov. Celeia je imela popolno mestno organizacijo; na čelu sta ji bila dva duumvira iure dicundo, katera tudi nekoliko poznamo.<sup>5</sup> Mestno policijsko službo, nadzorstvo

<sup>3</sup> Tiberius, Claudius municipii Celeiae libertus Favor vivus fecit sibi et Iuliae Pusillae coniugi suae et suis. Primerjaj tudi AIJ, št. 48.

<sup>4</sup> C. Iul., Vepo donatus civitate Romana viritim et immunitate ab Divo Augusto vivos fecit sibi et Boniatae Antoni filiae coniugi et suis, Primerjaj CIL II, št. 159, kjer pravi: viritim a Divo Claudio civitate donato.

<sup>5</sup> CIL III, 5237, omenja decemvira Terencija Procula, Maxima pa CIL III, št. 5233. Tudi nekaj imen občinskih odbornikov poznamo, na primer



nad javnimi zgradbami, prireditvami itd. so pa opravljali edili. Napis (CIL III, št. 5225)<sup>6</sup> omenja v tej službi Gaja Atilija Sekundina. Iz tega napisa vidimo, da je bil edil Rimljan, njegova žena Vepona pa domačinka.

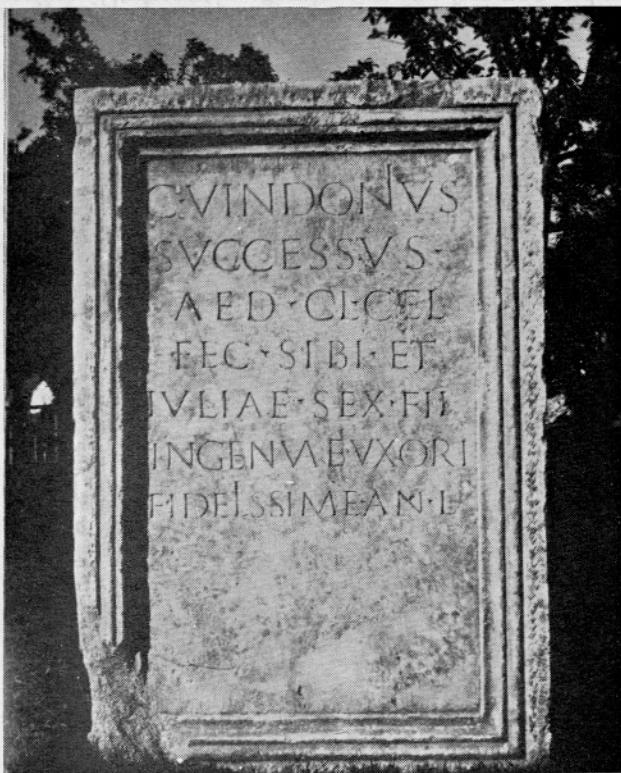

Sl. 9. Nagrobni napis C. Vindonija in njegove žene Julije

Ravno obratno pa je pri našem Vindoniusu. Vindonius je značilno keltsko ime<sup>7</sup> s korenomo vin. Pač pa je njegov kognomen

Cn. Pompeius Iustinus je bil najprej decemvir, kasneje pa II. vir iure dicundo celjski (CIL III, 5194). D. Castricius Verus je bil tudi decemvir (CIL III, 5226), isto Terentius (CIL III, 5236).

<sup>6</sup> CIL III, št. 5225: Caio Atilio Secundiano aedili Claudiae Celeiae annorum LVIII et Veponae Bellicinae eius Atilius Secundus parentibus et Calciae Tutorinae coniugi pudicissimae annorum XXXII et Atiliae Secundinae filiae Stolae annorum.

<sup>7</sup> Alfred Holder, *Altkeltischer Sprachschatz*, Bd. III. U-Z mit Nachträgen, Leipzig 1907, pravi na str. 549, da Vindon -ius izvira iz galskega Vindonia M. nomen gentilicium. Vindonia F. (CIL III, 4334, 11.044). Nadalje našeteva še več Vindoniusov, a za nas je zelo zanimiv neki Vindonius Successus.

latinski in v sami Celeji zelo običajen, tako v moški kakor tudi v ženski obliki.<sup>8</sup> Njegova zelo zvesta žena Iulija je pa po vsem sodeč hči rimskega priseljenca. Zelo verjetno je, da je bil Vindonius premožnejši domačin iz naselbine, ki je bila na mestu sedanjega Šempetra ali v njegovi bližini (Šeščah). Kmalu se je vključil v rimsko vladajočo plast in je dosegel v Celeji zelo važno mesto v občinski upravi kot edil.

Vindoniusa imamo na tem spomeniku celo upodobljenega kot mestnega funkcionarja. Na obeh ožjih straneh spomenika so izklesane v reliefu osebe, ki jih omenja tekst na napisu. Na desni strani spomenika je v trikrat profiliranem okviru, čigar širina znaša 10,5 cm, izdelan v reliefu C. Vindonius Successus (sl. 10), ki je visok 92 cm. On stoji na posebnem podnožju, ki je visoko 17,5 cm. Ob sprednji strani okvira stoji ovalna posoda, shramba, kamor so spravljali razne pergamentne zvitke in tabule cerate.

Moška oseba ima noge in spodnji del telesa obrnjen naprej, medtem ko je gornja polovica telesa in glava obrnjena na njegovo desno. Stoji na desni nogi, a levo ima odmaknjeno od nje. Oblečen je v tuniko, ki mu sega malo izpod kolen. Nosi jo visoko prepasano in mu visi velik del tega oblačila čez pas navzdol. Dolgi rokavi se od komolca naprej razširijo in mu tudi visijo navzdol. V leVICI ima diptihon, a z desnico drži železni stilus, s katerim je pravkar narisal neke načrte na voščeno tablico. Obraz je individualno izdelan. Precej visoka lobanja je pokrita s kodrastimi, naprej počesanimi lasmi, ki padajo naprej in pokrivajo večji del nizkega čela. Obrvi se pričenjajo prav blizu nosnega korena, pod njimi so neizrazite oči. Pod precej širokim nosom so ozke, razmeroma majhne stisnjene ustnice. Lica so precej okrogla, brada pa majhna, slabotna in okrogla. Ušesa so precej na stran štrleča. Vrat je posebno plastično izdelan in je močno odsekan od zadnje stene, tako da je med njo in vratom celo praznina. Ravno tako so tudi zgornji robovi obleke, posebno pa tudi deli ob vratu, izklesani. Ta način obdelave je značilen za provincialno umetnost prvega stoletja. Successus je videti mlajši kot njegova 50 let stara žena.

Ta je izklesana v precej visokem reliefu na levi, ožji nagrobnikovi strani (sl. 11). V trikrat profiliranem okviru, čigar širina znaša 10,5 cm, stoji 88 cm visoka žena na podnožju, ki zavzema spodaj celo širino in je visoko 13,5 cm. Cela oseba je upodobljena en face, le glava in gornji del telesa sta obrnjena nekoliko na levo. Oblečena je v dolgo tuniko, ki pada v bogatih vertikalnih gubah navzdol in sega čisto do gležnjev. Njeni rokavi so močno nagubani. Obleka ne seže zgoraj čisto do vratu, a pokriva popolnoma prsi. Z desnico drži Iulija na levi roki okovano skrinjico, verjetno z dragocenostmi. Roka je skrbno negovana in se točno vidi jo dolgi,

<sup>8</sup> Successus je omenjen v CIL III, št. 5173, 5258. Successa v CIL III, št. 5268, 11.702 itd.

fini prsti z nohti. Noge ima obute v čevlje, ki so obrnjeni navzven. Lobanja je podolgovata, pokrita s preprosto, globoko na čelo padajočo frizuro. Verjetno so bili lasje zadaj spleteni v kite. Na desni in levi strani glave se vidijo za ušesi navzdol viseče kite, ki so pa močno izlizane. Njena frizura je še najbolj podobna frizuri, ki jo je nosila mlajša Agrippina. Ta je bila hčerka Agrippine starejše



Sl. 10. Portretni relief C. Vindonija Succesa, celjskega edila



Sl. 11. Julija, Vindonijeva žena na marmornem bloku št. 186

in Germanika in sestra cesarja Kaligule. V drugem zakonu leta 49 je postala četrta žena cesarja Klavdija. Iz prvega zakona je imela kasnejšega cesarja Nerona. Umrla je leta 50 po Kr. Agrippina mlajša je nosila lase globoko počesane na čelo, zadaj spletene v zelo močno kito in v dve manjši, spredaj ob straneh navzdol viseči kiti. Tak je kip mlajše Agrippine iz Cervetrija v Lateranskem muzeju.<sup>9</sup>

<sup>9</sup> Bernoulli, Römische Ikonographie, Die Bildnisse der römischen Kaiser, II/1, str. 376, tab. XIX. Portretni relief žene iz grobišča v Bocettu je

Tako je upodobljena tudi na denarjih.<sup>10</sup> Značilno nizko frizuro pa posebno lahko opazujemo na kipu Mlajše Agrippine iz Glyptoteke v Münchenu.<sup>11</sup>

Vindoniusova glava je zelo podobna glavi cesarja Klavdija iz muzeja v Braunschweigu.<sup>12</sup> Tudi Klavdijevi glavi na denarjih je zelo slična.<sup>13</sup>

Način, kako je zgrajen ta spomenik, nam kaže na močan vpliv Akvileje na naše kraje, ki ga je posebno čutiti v prvem stoletju. Ta čas nam dokazuje tudi stilizacija in oblika napisa. Napis je brez formule D(is) M(anibus), ki nastopa pri nas v drugem stoletju. Črke imajo lepo, široko, skoraj bi rekli kvadratasto obliko, kar nam tudi govori za zgodnejši čas. Še točnejše podatke pa nam nudita obadva reliefna portreta. Po frizurah sodeč, sta živela Vindonius in Iulia v času cesarja Klavdija in Agrippine, a umrla sta verjetno šele za vladanja cesarja Nerona.

Zadnja stena spomenika ima močno razpoko, po kateri se je spomenik tudi razklal. Razpoka je nastala zaradi kemičnega delovanja železnih spojev, ki jih je nekaj v tako imenovanem pohorskem marmoru (kristalni apnec). Iz tega kamena so skoraj vsi v Šempetru najdeni spomeniki.

Opisani Vindoniusov spomenik (sl. 12) je od vseh do sedaj izkopanih kosov najstarejši, zato lahko trdimo, da je obstajalo to civilno rimsko pokopališče v Šempetru ob Savinji od dobe cesarja Klavdija dalje.

Precej daleč proč od mesta, kjer so ležali skoraj na kupu vsi deli Successovega nagrobnika, smo našli spomenik (št. 135) Secunda in njegove žene (sl. 13). Ležal je v kvadratu C-5, in sicer precej poševno v globini 3,41—4,95 m. Spomenik je iz pohorskega marmora. Gornji del je poškodovan. Ravno tako je tudi napisno polje poškodovano, tako da je ohranjeno samo nekoliko več kot polovica napisa. Ohranjena višina spomenika znaša 1,685 m. Koliko je bil prvotno visok, ni mogoče ugotoviti, ker ni jasno, kako se je zaključil spomenik navzgor. Njegova največja sedaj ohranjena širina znaša 69 cm. Vendar moremo popolnoma gotovo zaključiti, da je imel gornji relief spomenika zgoraj, poleg dveh še ohranjenih lokov, še tretji lok, ki pa sedaj manjka. To nam pove, da je bila prvotna nagrobnikova širina za ca. 16 cm večja od največje sedaj ohranjene širine. Spomenik je bil prvotno širok 85 cm. Debelina plošče je 25 cm.

tudi zelo podoben portretu Agripine Mlajše, Neronove matere. Ta spomenik tudi datirajo v prvo polovico I. stoletja (Brusin Giovanni, *Nuovi monumenti sepulcrali di Aquileia, Venezia, 1941, str. 16*).

<sup>10</sup> Bernoulli, II/1, tab. XXXV, sl. 2—7.

<sup>11</sup> Bernoulli, o. c., II/1, str. 379.

<sup>12</sup> Bernoulli, o. c., II/1, str. 346.

<sup>13</sup> Bernoulli, o. c., II/1, tab. XXXIV, sl. 12.

Mogoče je, da se je spomenik prvotno končal navzgor v kak zatrep ali kaj podobnega, kar posebno potrjujejo loki na zgornji strani reliefa. Na sedaj ohranjenem gornjem robu se vidi, da je bil kasneje zgoraj gladko obdelan, kar nam še posebno potrjujeta dve muznici s kanali, ki sta še ohranjeni.



Sl. 12. Sestavljeni nagrobnik celjskega edila Succesa

Leva muznica ima površino  $4 \times 2$  cm in globino 3 cm. Do nje vodi 8,5 cm dolg kanal, ki je zgoraj širok 3 cm, a globok je 1,8 cm. Druga vdolbina leži 45 cm proč od prve proti desni strani in je dolga 8,5 cm, široka 6 cm in globoka 7,5 cm. Ohranjene muznice s kanali za vlivanje svinca dokazujejo, da je bil tukaj nedvomno gornji rob spomenika takrat, ko se je zrušil v Savinjo. Takrat je bil pritrjen v steno ene Priscianovih grobnic, kar nam ravno dokazujejo omenjene muznice.

Prednjo površino nagrobne plošče deli 7,5 cm široka vodoravna greda v dve polovici. V gornji polovici je v reliefu upodobljena ženska figura z otrokom pod nekakšnimi oboki. Relief je globoko

vdolben, tako da leži njegova najnižja točka 7 cm pod površino zunanjega roba. Ves zunanji okvir je širok 6,5 cm, je trodelen in njegova profilacija se nadaljuje v gornjem okviru, ki je sestavljen iz treh lokov. Zgornji rob ima nekoliko večjo širino nego stranski in znaša 7,5 cm—8 cm. Ta gornji okvir preide navzdol v tri loke, od katerih je samo levi popolnoma ohranjen. Njegova širina znaša



Sl. 15. Nagrobni spomenik  
Sekunda, njegove žene Tutorine in sina

15,5 cm, a notranja višina 10,5 cm. Od srednjega 17,5 cm širokega loka ga loči navpična greda, široka spodaj 10,5 cm. Glava ženske figure sega visoko, skoraj do pričetka srednjega loka. Ta žena zavzema sredino zgornjega prostora, desno od nje je dete, ki izpolnjuje desni del, medtem ko je prostor levo od glave srednje figure popolnoma prazen.

Relief nam predstavlja poprsje ženske figure en face (sl. 14), ki pa ni posebno dobro obdelano. Obraz je individualno izdelan in izžareva

neko posebno milino, vendar se zdi, da ga je klesar hotel oživititi z nekakim arhajskim smehljazem. Oči so plastično ovalne, zenice niso vdolbene in imajo trepalnice zelo primitivno označene. Posebno pozornost je posvetil lasem, ki so spleteni v kite. Nekaj jih je zve-



Sl. 14

zanih skupaj in pokrivajo gornji del ušes. Ostali lasje so pa zviti v zvitek in leže na prednjem delu temena, kakor vidimo to pri frizuri cesarice Faustine Starejše.<sup>14</sup> Gornji rob zobčasto narezane spodnje platnene obleke, mogoče delo s širokimi čipkami, sega čisto

<sup>14</sup> Bernoulli, o. c., II/2, str. 154, 15, tab. XLVI. Na denarjih glej tudi Bernhard, Handbuch zur Münzkunde der römischen Kaiserzeit (Tafelband), tab. 9, sl. 10.

do vratu. Čez to tuniko je imela težjo volneno obleko (palo), kar je videti po težkih, neokretno izdelanih gubah, ki padajo navpično navzdol. Ta neokretna izdelava gre deloma tudi na rovaš klesarja, deloma je pa gotovo tudi hotel pokazati, da je obleka iz težke volne. Rokavi so precej široki in obrobljeni. Desno roko drži vodoravno pred prsmi s skupaj stisnjenim, iztegnjenim kazalcem in sredincem, a levico je položila dečku na desno rame, kakor bi ga hotela vzeti v varstvo. On njenega levega ramena proti desnemu pa je videti nazaj zavihan rob pale. Verjetno je to obleka, ki jo Rimljani poznajo kot palla contabulata.<sup>15</sup>

Ravno tako kakor žena, nosi tudi dečko na njeni levi strani dvojno obleko, gornjo in spodnjo. Spodnja mu pada v vodoravnih kotnih gubah navzdol. Gornja obleka pa je volnena in pada v navpičnih gubah navzdol, ravno tako, kakor smo to videli pri ženi. Lik predstavlja mlajšo otroško osebo, vendar je lahko spoznati, da gre tukaj za dečka, kar odražajo na obrazu močno skupaj stisnjene ustnice, ki kažejo neko energijo, in razmeroma velika moška glava. Zdi se, kakor da bi dečko hotel biti vesel, toda klesarju ni uspelo, izraziti posebno spretno ta duševni afekt.

Vodoravna greda, ki je široka 7,5 cm, loči gornji del nagrobnika z reliefi od spodnjega napisnega polja. Polje z napisom je visoko 72 cm in je vokvireno z dvakrat profiliranim robom, čigar širina znaša 4,5 cm. To polje je bilo omejeno na vsaki strani s pilastrom, čigar podnožje tvorita ena okrogla in ena štirioglasta plošča. Zgoraj je kapitel, ki je zdolaj omejen po plastični, 1,5 cm debeli vrVICI. Kapitel je brez vsakega ornamenta, se navzgor polagoma širi in se konča zgoraj s štirioglasto debelo ploščo, na kateri leži že omenjena greda z napisom v dveh vrstah.

Pilaster s kapitelom je visok 82 cm, kapitel sam 9 cm, podnožje pa je močno 3,6 cm. Polusteber je širok 10 cm in se dviga plastično nad ravnino napisnega polja 8,8 cm visoko. Ker ravno napisnega polja precej manjka, na spodnjem delu je le še 25 cm široko, je tudi napis precej pomanjkljiv. Iz njega zveemo, da gre za nagrobnik Spektacija Sekunda, njegove žene in drugih članov Sekundove rodbine.

<sup>15</sup> Glej pod besedo palla v realnem leksikonu Daremberg et Saglio, Dictionnaire des Antiquities Grecques et Romaines, IV, str. 295.



Napis sam se glasi tako:

C·S·P·S·E·C·V  
V·F·S·E·T·V·T  
C·O·N·C·A·F  
A·N  
E·C·S·P·C  
E·C·R·V·V  
E·R·V·V  
C(aius). Sp(ectatius). Secu[ndus]  
v(ivus). f(ecit). s(ibi). et. Tutorinae  
con(iugi). car[issimae]  
An[norum] (L)  
et. C(aio). Sp(ectatio). C(ai) [.f(ilio). an(norum)]  
et. C(aio). Rus[tico an(norum)]  
N[ ]  
et. Ru[s(t)icae]

Največja črka v vsem napisu je »S« v prvi vrsti, ki je visoka 6,8 cm. V drugi in tretji vrsti je najmanjša črka visoka 6,5 cm. V četrti vrsti so črke velike 5,6 do 4,8 cm. Šesta vrsta ima črke od 5,3 do 5 cm. V osmi vrsti so velike 5,5 do 5,4 cm. V prvi vrsti manjkajo od napisa verjetno 4 črke, tako da se je glasilo celo ime Secundus. Prav tako je na koncu druge vrstice prostora za tri ali štiri črke. V četrti vrsti je ohranjena dobra polovica znaka za 50. Ali je bilo še kaj več, ne vemo. Od ligatur imamo trikrat ohranjeno le ET. Kot znak okrajšave uporabljajo navadno piko.

Črke v tem napisu so zelo lepe. Močno se razlikujeta tanka in debela črta. Črka »S« je tako lepo izdelana in odebeljena, da lahko popolnoma zamenjamo gornjo polovico s spodnjo. Lok pri črki »P« ni zgoraj zaprt. Navpične in vodoravne črte so na vseh koncih odebeljene in okrepjene. Črka »C« je skoraj popoln krog, kakor tudi črka »O«. »A« ima vedno vodoravno črto. Napis Sp. Secunda ima mnogo več kratic kakor Vindoniusov. Medtem ko piše Vindonius FEC. SIBI, ima Secundov napis samo V. F. S. Kratice SP nisem vzel za Spurius, ker gre tukaj za osebe odličnega položaja in imamo ravno na šempeterskih spomenikih kratice SP večkrat izpisano kot Spectacius.

V prvi vrsti imamo ohranjenih vsega s pikami vred 9 znakov. Ker vemo po rekonstrukciji tretjega loka v gornjem delu spomenika, da more spomenik biti širok s pilastrom vred največ še 16 cm, morejo torej stati med črko »V(u)« in robom največ še štiri črke, zato se verjetno glasi prva vrsta, kakor smo že prej navedli, C(aius). Sp(ectatius).

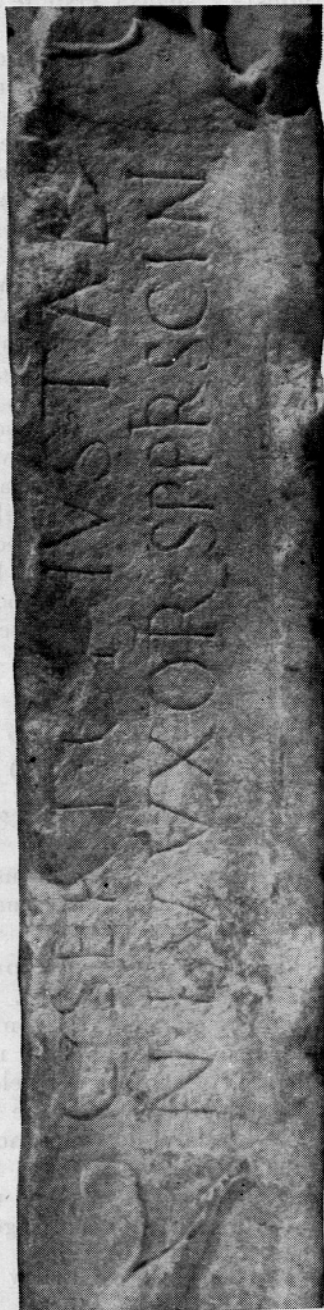

Sl. 15. Grobni napis Juste, žene Spectactija Prisciana

Secu(ndus). V sledeči vrsti je bilo žensko ime, čigar prvi del imamo še ohranjen. Prav v Celeji so našli napis, ki omenja žensko ime, ki se pričinja s TVT. To je Tutorina, žena nekega Atilija Secunda, ki je bila stara 32 let, ko je umrla.<sup>16</sup> Sicer manjka pri našem spomeniku večji del tega ženskega imena, vsega 6 črk. Te bi se z ligaturami dale spremeniti v tri ali štiri znake, za kolikor imamo prostora. Ravno te ligature pa imamo na šempetrskem spomeniku (št. 58, sl. 15), kjer je omenjena Iusta, Priscianova žena, v zadnji besedici PRISCIANI v drugi vrsti, kjer je klesarju očitvidno primanjkovalo prostora tudi za ligaturi RI in ANI. V besedici PRISCIANI imamo zaradi teh ligatur namesto devet znakov le šest. V drugi vrsti pa je pri nas z ligaturami namesto 18 črk le 14 ali 15 znakov.

Na osnovi gornjih izvajanj, ker imamo ime Tutorina še v enem celjskem napisu in ker lahko to ime napišemo s poznanimi šempetrskimi ligaturami, mislim, da se druga vrsta glasi v (ivus). f(ecit). s(ibi). et. Tut[orinae]. Kar se tiče ostalih imen, imamo ponovno omenjenega Spectatiusa v 5. vrsti. V šesti in osmi vrsti je pa verjetno čitati Rusticus. Na vsak način je ena od omenjenih oseb otrok, ki je upodobljen na reliefu.

Na vmesni vodoravni gredi, ki loči reliefe od napisnega polja, imamo v dveh vrstah napis, ki je bil kasneje vklesan (sl. 12). To nam posebno dokazuje na spodnji strani grede ohranjena poškodba, ki se je je klesar ognil, da je lahko napisal neskrajšano celo ime. Napis sam se pa glasi:

Spectatius Avitus an(norum) LXXX [et]  
Aurelia . Severina [f(aciendum) c(uravit)]

Črke tega napisa so v prvi vrsti visoke 3,5–3,1 cm. V drugi vrsti pa od 3,5 cm do 2,5 cm. Črke tega dvovrstnega napisa se še daleč ne dajo primerjati z onimi na glavnem napisnem polju. Vse poteze črk so enake, nikjer nobene odebelitve ali okrepitve črk. Pri črki »S« je zgornji del celo večji kot spodnji. Črka »A« je dosledno pisana brez vodoravne črte. V tem napisu sta omenjeni dve osebi: in sicer starček Spektacij Avit,<sup>17</sup> ki je bil star 80 let, ko je umrl; druga oseba pa je neka Avrelija Severina, ki je dala vklesati ta napis. Prav ime Aurelija nam kaže na to, da je bil ta napis vklesan na to gredo najbolj zgodaj za časa Marka Aurela, ako ni še

<sup>16</sup> Avitus je omenjen tudi v dveh napisih iz Celja (CIL III, št. 5226 in 5256).

<sup>17</sup> CIL III, št. 5225. Glej opombi 6 in 16!

kasnejši. Ta čas nam dokazuje tudi oblika teh črk, ki so docela drugačne, kakor na napisnem polju.

Spomenik je nekoliko poškodovan, verjetno zaradi vremenskih razmer. To dejstvo nam dokazuje, da Kvadi in Markomani, ki so pridrli v naše kraje v drugi polovici drugega stoletja, niso uničili grobnih edikul rodbine Priscianov, ki so bili tukaj pokopani. Grobna stavba, v katero je bil vzidan ta spomenik, je vsekakor še obstajala za vlade cesarja Marka Aurela in še tudi kasneje. Del napisa, ki manjka, je gotovo odletel takrat, ko se je zrušila grobna kapelica v Savinjo.

Ta spomenik je nastal mnogo kasneje, kakor že prej omenjeni Vindonijev, kar nam dokazujeta oblika črk in stilizacija napisa. Napis ima mnogo več kratic, kakor jih je v prvem napisu. Še točnejše nam pa določi čas frizura žene Tutorine. Ona nosi lase počesane tako, kakor jih je nosila Faustina Starejša, žena cesarja Antonina Pija, ki je umrla leta 140 po Kr. Ker je žena na našem reliefu že starejša, je zelo verjetno, da je nosila tako frizuro že v svoji mladosti. Nosi jo pa še tudi sedaj, ko ima pri sebi že precej starega otroka. Zato mislim, da dodamo k letu Faustinine smrti še kakšnih 15—20 let, pa dobimo čas ko je bil postavljen ta nagrobnik in ko je umrla Tutorina. To bi bilo v letih 150—160 po Kr.

Omenil sem že, da je napis na vodoravni gredi, ki loči portrete od polja z napisom mnogo kasnejši, kakor prvotni spomenik. To dokazuje tudi to, da je bila greda že precej izrabljena, ko so vklesali vanjo drug napis. Klesar je puštil precej veliko lakuno med zlogoma »Se« in »ve« v besedi Severina, ker je prav na tem mestu bila površina grede močno poškodovana. Aurelija je utegnila biti rojena za cesarja Marka Aurela, kar bi nam potrjevalo njeno ime Aurelija. V tem primeru lahko datiramo napis v dobo okrog leta 200 po Kr. Ako se pa oziramo na ime Severina, je zelo verjetno, da je rojstno leto te žene v času vlade cesarja Septima Severija (159—211 po Kr.). V tem primeru bi bil drugi napis iz časa okrog leta 240 po Kr. S tem časom je tudi datiran žrtvenik, ki so ga postavili bogu Sedatu. Ta spomenik je ležal v čistemrodu, ki ga je nanese Savinja. Verjetno ga je odnesla z njegovega prvotnega mesta v Celju takrat, ko je porušila grobne edikule v Šempetru ob Savinji. To je bilo okrog leta 240 po Kr.<sup>18</sup>

Vindonijev napis je najstarejši izmed vseh v Šempetru najdenih nagrobnikov. Najkasneje je bil pa vklesan napis Spectatiju Avitu okrog leta 240 po Kr. V dobo med tem letom (240) in Klaudijev-Neronov čas pa sodijo vsi ostali šempeterski spomeniki, bodisi da so deli arhitekture, reliefi, kipi itd. Spomeniki so zelo različne kvalitete, kar nam ravno dokazuje različne mojstre, ki so jih delali in dolgo dobo okoli 200 let, v kateri so nastali.

<sup>18</sup> J. Klemenc, O rimskem spomeniku boga Sedata v Celju. Zbornik filozofske fakultete v Ljubljani I, 1950, str. 138.

## ZUSAMMENFASSUNG

## Chronologische Ergebnisse der römischen Nekropole Šempeter

Bei der Ausgrabung des grossen antiken Gräberfeldes in Šempeter im Sanntale sind neben grossen Grabädikulen auch kleinere Grabdenkmäler gefunden worden. Manche von diesen sind aus mehreren Stücken zusammengesetzt. Gelegentlich der grossen Wasserkatastrophe, die das Gräberfeld vernichtete, haben beim Sturze in den Sannfluss die Bindemittel nachgelassen, die Denkmäler sind in ihre Bestandteile zerfallen und wurden auch beschädigt. Das Grabdenkmal des Vindonius Successus stand in der Nähe der zweiten Grabädikule und zerfiel beim Sturze in mehrere Teile. Den untersten Teil (Nr. 50, Abb. 1) gruben wir aus den Fundamenten dieser Grabädikula aus. Das Stück oberhalb des Blockes mit der Inschrift (Nr. 37, 189, 190, Abb. 3) zerbrach in drei Teile. Das oberste Stück des ganzen Denkmals (Nr. 37, Abb. 5) war nur vorne etwas beschädigt. Der grosse Block (Nr. 37, Abb. 7, 8) mit der Inschrift und den beiden Reliefs ist ganz geblieben. In der Inschrift (Abb. 9) wird der Ädil der Claudia Celeia, C. Vindonius Successus und seine Frau Julia erwähnt. Auf der rechten und linken Seitenfläche der Inschrift sind die beiden in der Inschrift erwähnten Personen im Relief abgebildet (Abb. 10, 11). Bei genauer Analyse der Inschrift und beider Seitenbilder kam man besonders auf Grund der Kopfrisuren zum Resultate, dass das Grabdenkmal aus der klaudisch-neronischen Zeit stammen dürfte. Das ist also das älteste Grabdenkmal, das wir aus Šempeter kennen.

Ziemlich weit vom Vindonius-Denkmal gruben wir die Inschrift Nr. 135 (Abb. 11) aus. Das Grabdenkmal ist beschädigt, es fehlt fast die Hälfte der Hauptinschrift. Höchstwahrscheinlich war es schon in der Antike in die Wand einer Grabädikula befestigt, was die Dübellöcher mit Kanälen am oberen Rande beweisen. Es ist in der oberen Hälfte das Porträt einer Frau mit einem Knaben, in der unteren aber die Inschrift, die einen gewissen C. Spectatius Secundus, seine Frau Tutorina (?) und andere Mitglieder seiner Familie anführt. Viele Abbreviaturen und stilistische Besonderheiten beweisen, dass diese Inschrift viel später ist als die vom Vindonius-Denkmal.

Die obere Hälfte wird von dem Inschriftenfelde durch einen Balken getrennt, auf dem später eine Inschrift eingemeisselt wurde. In dieser (Abb. 12) werden ein Spectatius Avitus, der 80 Jahre alt war und eine Aurelia Severina erwähnt. Der Name Aurelia wäre ein Beweis, das sie um das Jahr 200 n. Chr. lebte. Severina deutet aber auf die Zeit um das Jahr 240 n. Chr. hin. In dieser Zeit wurde diese zweite Inschrift eingemeisselt. Das fällt zusammen mit der Zeitbestimmung eines Altars in Celje, geweiht dem Gotte Sodatus, der bei derselben Gelegenheit wie die Denkmäler von Šempeter von den Fluten des Sannflusses mit Schotter überdeckt wurde.

Die Inschrift mit Aurelia Severina stammt aus der Zeit um das Jahr 240 n. Chr., sie ist also die jüngste. Die älteste ist aber die Inschrift vom C. Vindonius aus klaudisch-neronischer Zeit. In dieser Zeitspanne, zwischen 240 bis zur klaudisch-neronischen Zeit sind alle Grabbauten, mit Reliefs und auch die Inschriften entstanden. Um das Jahr 240 n. Chr. ist auch die grosse Wetterkatastrophe über das Sanntal eingebrochen.